

# ИНТЕГРАЦИЯ МИРОВЫХ НАУЧНЫХ ПРОЦЕССОВ КАК ОСНОВА ОБЩЕСТВЕННОГО ПРОГРЕССА

ISSN 2308-7641

*Международный сборник научных трудов  
Спецвыпуск  
Казань, 2014*

---

Лучшие доклады Общества Науки и Творчества  
(г. Казань) за декабрь 2014 года

---

**ОНТ**

*Общество Науки и Творчества*

**КАЗАНЬ**

**2014 год**

---

Интеграция мировых научных процессов как основа общественного прогресса: лучшие доклады Общества Науки и Творчества (г. Казань) за декабрь 2014 года / Под общ. ред. С.В. Кузьмина. – Казань, 2014.

ISSN 2308-7641

---

Редколлегия:

Айзикова И.А. - доктор филологических наук, профессор Томского государственного университета.

Есаджанян Б.М. - академик АПСН (РФ), доктор педагогических наук, профессор Армянского государственного педагогического университета им. Х.Абовяна, Ереван.

Амирханян М.Д. - доктор филологических наук, профессор Ереванского государственного лингвистического университета им. В.Я. Брюсова.

Тер-Вартанов Э.Р. - кандидат философских наук, доцент Ереванского государственного лингвистического университета им. В.Я. Брюсова.

Сафарян Ю.А. - доктор архитектуры, профессор, лауреат Госпремии СССР, Ереванский государственный университет архитектуры и строительства.

Петросян В.С. - кандидат исторических наук, доцент Ереванского государственного университета.

Геворкян С.Р. - доктор психологических наук, профессор, Армянский государственный педагогический университет им. Х.Абовяна, Ереван.

Котова Н.И. - зав. кафедрой товароведения и экспертизы товаров Кемеровского института (филиала) РГТЭУ, к.т.н., профессор.

---

Для студентов, магистрантов, аспирантов и преподавателей, участвующих в научно-исследовательской работе.

ISSN 2308-7641



9 772308 764007

© Коллектив авторов, 2014.

## СОДЕРЖАНИЕ

- Стр. 5 Акимова Е.В. Юмор в структуре психологической защиты личности
- Стр. 8 Битунов А.Г. Средства защиты прав и законных интересов ответчика в гражданском судопроизводстве
- Стр. 12 Бушуева О.Н., Спиридонова Е.В. Социальная инфраструктура - путь к высокой конкурентоспособности предприятия
- Стр. 16 Власова А.Ю. К вопросу о методологическом подходе оценки экономического потенциала муниципального образования
- Стр. 23 Дорожкин А.С. Толерантность к молодежным субкультурам в современном обществе
- Стр. 26 Кочетов О.С. Исследование акустических характеристик звукопоглощающих конструкций
- Стр. 33 Кочетов О.С. исследование взрывозащитных устройств для производственных зданий
- Стр. 40 Марусева К.А. Особенности выпусков суверенных еврооблигаций Республики Беларусь и перспективы новых заимствований
- Стр. 47 Мубинова С.И. Место и роль страховых компаний на финансовом рынке
- Стр. 52 Новохацкая И.П. Разграничение подведомственности дел между судами общей юрисдикции и арбитражными судами РФ как залог надлежащей организации судебной деятельности в Российской Федерации
- Стр. 58 Попова А.С. Методы мотивации труда в системе управления персоналом
- Стр. 64 Попова К.В. Хроника войны и военной повседневности в детских дневниках
- Стр. 67 Попова К.В. Эвакуация советских детей вглубь страны
- Стр. 70 Равочкин Н.Н. Идеологические векторы современности
- Стр. 81 Тухфатуллин Р.Р. Инвестиционные и инновационные стратегии

## ЮМОР В СТРУКТУРЕ ПСИХОЛОГИЧЕСКОЙ ЗАЩИТЫ ЛИЧНОСТИ

*Акимова Екатерина Владимировна,  
Северо-Кавказский федеральный  
университет, г. Ставрополь*

*Секция: «Психология и педагогика»*



В последнее время к исследованию различных аспектов юмора обращаются все больше психологов. Существование такого механизма психологической защиты как чувство юмора вряд ли может быть кем-то оспорено, но все же единого мнения на этот счет нет. С одной стороны отсутствие четкого понимания всех аспектов юмора является следствием недостаточной проработанности данного вопроса на сегодняшний момент, с другой стороны вследствие существования различных подходов к пониманию основ конструкторов защитных механизмов, механизмов совладания и копинга, и зачастую как следствие отсутствия четкого разделения этих понятий.

Изучение чувства юмора как копинг-стратегии и защитного механизма ставит в центр внимания роль юмора в таких процессах как адаптация, преодоление стресса, снятие эмоциональной напряженности, его участие в психических и соматических заболеваниях и т.д. Чувство юмора считается признаком, в первую очередь, здоровой личности, а также считается одним из зрелых защитных механизмов, но, как показывают некоторые авторы (Э.И. Киршбаум, А.И. Еремеева) [2], не всегда чувство юмора способствует адаптации и обладает терапевтическим эффектом.

Чувство юмора также зачастую используется при совладании со стрессом, внутриличностным или внешним конфликтом. Однако так как существует множество различных стилей чувства юмора, это не позволяет говорить о нем как о едином механизме совладания. Следовательно, становится очевидным, что подход к данному вопросу должен быть более дифференцированным и детальным [5].

О благотворных свойствах юмора стали говорить ещё в глубокой древности, так, например, общеизвестно, что юмор поднимает привлекательность, престиж источника сообщения, обеспечивает хорошее

## ИНТЕГРАЦИЯ МИРОВЫХ НАУЧНЫХ ПРОЦЕССОВ КАК ОСНОВА ОБЩЕСТВЕННОГО ПРОГРЕССА

настроение окружающим, однако на практике не все так очевидно и однозначно. Юмор нередко не является универсальным механизмом, например, он зачастую не переносится из одной культуры в другую, а иногда может даже отличаться у представителей одной культуры. Если к этому добавить характеристики ситуации, ее пространственно-временные, национальные особенности, то чувство юмора, его восприятие и понимание субъектами социального взаимодействия становится ещё более сложной [3].

Многие авторы противопоставляют юмор и сатиру как конструктивный и деструктивный виды комизма. Н. Куипер, Ж. Керш и др. выделили три типа юмора:

- а) социальный юмор, направлен, прежде всего, на установление эмоционально теплых межличностных отношений;
- б) сальный или агрессивный юмор;
- в) нарочитый юмор, который ориентирован на демонстрацию собственного остроумия [1, с. 117].

Из данных трех типов лишь первый имеет позитивный смысл с точки зрения адаптации личности в социуме, следующие же два имеют соответственно негативный и следовательно лишь ухудшают процессы интеракции людей друг с другом.

Однако пока недостаточно работ, которые бы демонстрировали компенсаторные возможности юмора, что является следствием сложности изучения юмора, связанной с его ситуативностью, индивидуальными различиями в восприятии, создании и т.д. Неслучайно, один из специалистов в области психологии юмора Р. Мартин говорит о том, что результаты экспериментальных лабораторных исследований смягчающего влияния юмора на стресс «не всегда можно воспроизвести», а «их достаточно искусственный характер не позволяет перенести полученные результаты на повседневные переживания» [3].

Таким образом, сложность и методологическая трудность изучения различных аспектов юмора при его очевидной важности привела к отсутствию его общепсихологической концепции. Однако можно отметить очевидную смену подходов к юмору от рассмотрения его как социально неуместной и достаточно агрессивной формы выражения превосходства (сарказм, ирония) к психологически здоровому и социально одобряемому явлению, служащему целям разрядки психологической напряженности и т.д.

Подтверждением этому могут служить многочисленные телепередачи юмористической направленности, возрастающая популярность писателей-сатириков, комедийных героев, фильмов и т.д. активно развивающиеся в настоящее время. Все чаще встречается использование приемов комического в

## ИНТЕГРАЦИЯ МИРОВЫХ НАУЧНЫХ ПРОЦЕССОВ КАК ОСНОВА ОБЩЕСТВЕННОГО ПРОГРЕССА

рекламе, и в целом во всех аспектах человеческой деятельности, в связи с чем, изучение аспектов юмора становится ещё более актуальной темой исследований.

### **Литература:**

1. Абдуллаева М.М. Возможности юмора как регулятора стресса // Прикладная юридическая психология. – 2009. – № 4. – С. 117-128.
2. Киршбаум Э.И., Еремеева А.И. Психологическая защита. – М.: Смысл, 2005. – 86 с.
3. Мусийчук М.В. Аксиологическая функция юмора // Вестник Томского государственного университета. – 2007. – № 295. – С. 91-94.
4. Тамберг Ю.Г. Как развить чувство юмора. – М.: Флинта, 2006. – 272 с.

**СРЕДСТВА ЗАЩИТЫ ПРАВ  
И ЗАКОННЫХ ИНТЕРЕСОВ ОТВЕТЧИКА  
В ГРАЖДАНСКОМ  
СУДОПРОИЗВОДСТВЕ**

*Битунов Артем Геннадьевич  
Башкирский государственный  
университет, город Стерлитамак*

*Секция: «Юриспруденция»*

В статье 46 Конституции Российской Федерации предусмотрено право на судебную защиту. Оно может рассматриваться как характерная черта правового государства и гарантия стабильности общества. При рассмотрении любого судебного спора его стороны могут рассчитывать на равенство процессуальных прав. Обе стороны судопроизводства могут пользоваться средствами защиты нарушенных или оспариваемых прав и законных интересов.

Ответчик является стороной пассивной, защищаемой. Поэтому защита ответчика реализуется с помощью средств, доступных как всем сторонам гражданского процесса, так и с помощью особых. Способами защиты ответчика являются, например, отрицание иска, материально-правовые и процессуальные возражения, встречный иск, заявления и ходатайства.

Отрицание иска является таким процессуальным средством защиты против иска, с помощью которого ответчик пытается отклонить иск, при этом не ссылаясь ни на какие-либо обстоятельства. Суд учитывает эту позицию. Довольно часто на практике простое отрицание иска переходит в возражения по иску

Одним из главных способов защиты ответчика является право выдвигать возражения против предъявляемых требований истца. Ответчик, возражающий против притязаний истца, отстаивает свою позицию с помощью доказательств. Возражения ответчика являются требованиями об отклонении судом иска в связи с отсутствием условий для возникновения процессуального правоотношения между ответчиком и истцом. Получается, что возражения ответчика могут быть как процессуальными, так и материально-правовыми. Целью возражений ответчика является оставление искового заявления без рассмотрения или отклонение требований истца.

Процессуальные возражения ответчика направлены на доказывание



## ИНТЕГРАЦИЯ МИРОВЫХ НАУЧНЫХ ПРОЦЕССОВ КАК ОСНОВА ОБЩЕСТВЕННОГО ПРОГРЕССА

необходимости прекращения производства по делу по основаниям, предусмотренным п. 1 ч. 1 ст. 134 и ст. 220 ГПК РФ, либо оставления заявления без рассмотрения по основаниям, указанным в ст. 222 ГПК РФ

Материально-правовые возражения ответчика направлены на отрицание фактов основания иска или правового вывода, который истец делает неверно из этих фактов. Материально-правовые возражения противопоставляются доказательствам истца.

Ряд возражений суд не примет до тех пор, пока данное возражение не будет выражено в форме встречного иска. Например, возражения о том, что сделка недействительна по пороку воли. Оспоримость данной сделки требует предъявления самостоятельного иска.

Одним из средств защиты ответчика является встречный иск. Первоначальный иск и встречный иск неразрывно связаны. Специфичность встречного иска заключается в содержании таких фактических и юридических обязательств, которые исключают удовлетворение первоначального иска.

Встречный иск является исключительным правом ответчика. Основанием встречного иска являются такие юридические обстоятельства, которые должны исключать полностью или частично удовлетворение иска, поданного истцом. Встречный иск может быть предъявлен только после предъявления первоначального иска, поскольку только тогда ответчик узнает о судебном процессе и вступает в него. Целью встречного иска становится как защита собственных прав ответчика, так и предъявление требований, вынесение по ним судебного решения.

Предъявление встречного иска соответствует всем правилам, характеризующим условия предъявления первоначального иска (оформление отдельного искового заявления с соблюдением всех реквизитов, оплата государственной пошлины), за исключением правила о подсудности. Встречный иск всегда рассматривается именно в том суде, в котором был заявлен первоначальный иск.

Рассмотрение встречного иска вместе с первоначальным может быть обязательным и факультативным

Встречный иск носит как защитный, так и наступательный характер. Тем самым он отличается от других средств защиты, предоставленных ответчику законодательством Российской Федерации

Также законодатель предоставил всем лицам, которые принимают участие в деле, заявлять ходатайства и представления заявлений. Большинство ходатайств и заявлений не влияют в полной мере на разрешение гражданско-правового спора, а являются средствами повышения эффективности участия лиц в судопроизводстве, но при этом они должны учитываться как самостоятельные

## ИНТЕГРАЦИЯ МИРОВЫХ НАУЧНЫХ ПРОЦЕССОВ КАК ОСНОВА ОБЩЕСТВЕННОГО ПРОГРЕССА

и полноценные способы защиты прав ответчика. Какова бы ни была направленность процессуальных действий ответчика или истца, эти действия должны быть правильным образом оформлены. Оформление своих действий в соответствии с законодательством имеет важное значение, так как гражданское судопроизводство достаточно формализовано. Это дает право утверждать, что такие средства защиты как ходатайства и заявления являются самостоятельными

Необходимо разделять ходатайства и заявления, представляемые ответчиком, на группы в зависимости от цели, преследуемой ответчиком:

Во-первых, ходатайства и заявления, направленные на изменение хода гражданского процесса. К этой группе можно отнести, например, заявление о восстановлении пропущенных процессуальных сроков.

Во-вторых, заявления и ходатайства, направленные на изменение состава лиц, которые участвуют в деле. Например, ходатайство об отводе судьи.

В-третьих, ходатайства и заявления, которые направлены на обеспечение доказательной базы ответчика. К этой группе можно отнести, например, ходатайство о назначении экспертизы.

В-четвертых, заявления и ходатайства, связанные с материальными расходами ответчика. Например, ходатайство о возмещении расходов на оплату услуг представителя.

Обязательным правилом при подаче заявлений и ходатайств является мотивировка, а также обоснование позиции. Например, при ходатайстве о вызове свидетелей, ответчик должен указать, какие обстоятельства, имеющие значение для дела, могут быть подтверждены этими свидетелями. В случае невыполнения данных требований такие ходатайства будут судом отклонены

Получается, что для обеспечения защиты прав и законных интересов, а также для того, чтобы занять более выгодное положение при судебном рассмотрении спора, ответчик вправе пользоваться различными ходатайствами и заявлениями.

Подводя итог, можно сказать, что в гражданском судопроизводстве ответчик для защиты своих прав и законных интересов обладает достаточным количеством средств, которые предоставлены ему гражданским процессуальным законодательством. Эти средства помогают в создании более подходящих условий участия ответчика в судебном разбирательстве.

### **Литература:**

1. Гражданский процесс. Под ред. Треушникова М.К. (2-е изд., перераб. и доп. - М.: Городец, 2007. — 784 с.)
2. Гражданский процесс. Под ред. Коваленко А.Г. (2-е изд., доп и перераб. – М.: 2010. – 512 с.)

## ИНТЕГРАЦИЯ МИРОВЫХ НАУЧНЫХ ПРОЦЕССОВ КАК ОСНОВА ОБЩЕСТВЕННОГО ПРОГРЕССА

3. Защита интересов ответчика в гражданском процессе. Доказывание и доказательства в гражданском судопроизводстве. Неисковые производства в гражданском процессе. Проблемы пересмотра судебных постановлений по гражданским делам : сб. метод. материалов по спецсеминарам для очной и очно-заочной форм обучения на 2007/2008, 2008/2009, 2009/2010 учеб. годы / сост.: Уксусова Е. Е., Михайлов С. М. - М. : МГЮА, 2007. - 51 с
4. Лебедев М. Ю. Гражданский процесс : учебник для бакалавров / М. Ю. Лебедев. - 3-е изд., перераб. и доп. - М. : Юрайт, 2012. - 410 с. - (Бакалавр). - Библиогр.: с. 403-410



## СОЦИАЛЬНАЯ ИНФРАСТРУКТУРА - ПУТЬ К ВЫСОКОЙ КОНКУРЕНТОСПОСОБНОСТИ ПРЕДПРИЯТИЯ

*Бушуева Олеся Николаевна  
Спиридонова Екатерина Вячеславовна  
Саратовский социально-экономический  
институт (филиал) ФГБОУ ВПО  
«РЭУ им. Г.В. Плеханова», г. Саратов*

*Секция: «Инфраструктура»*

**Аннотация:** В 20 веке для стран с рыночной экономикой стало характерным стремительное развитие социальной инфраструктуры, в том числе на уровне предприятий. Это связано, прежде всего, с ростом необходимости повышения качества рабочей силы за счет развития интеллекта, укрепления здоровья, изменения трудовых мотиваций, способствующих развитию инновационной деятельности предприятия и обеспечению его конкурентоспособности.

**Ключевые слова:** инновационное развитие, конкурентоспособность предприятия, социальная инфраструктура.

Социальную инфраструктуру предприятия можно охарактеризовать как совокупность подразделений, способствующих удовлетворению социально-бытовых и культурных потребностей сотрудников предприятия и членов их семей. Она может включать в себя подразделения общественного питания (буфеты, кафе, столовые); отделения охраны здоровья (больницы, поликлиники, медпункты), детские дошкольные учреждения, учреждения образования (школы, профтехучилища, курсы повышения квалификации), объекты жилищно-коммунального хозяйства (собственные жилые дома), заведения культурно-бытового обслуживания, спортивные объекты и т.п.

Социальная инфраструктура предприятия позволяет обеспечивать нормальную жизнедеятельность работников компании. Впервые к мысли о необходимости создания социальной инфраструктуры на уровне предприятий пришли более 100 лет назад. В то время условия работы для многих наемных рабочих были крайне тяжелыми. Первыми объектами социальной инфраструктуры стали столовые и медицинские кабинеты для рабочих, затем на предприятиях стали предлагать общежития для сотрудников и другие формы

## ИНТЕГРАЦИЯ МИРОВЫХ НАУЧНЫХ ПРОЦЕССОВ КАК ОСНОВА ОБЩЕСТВЕННОГО ПРОГРЕССА

социальных учреждений.

В период расцвета Советского Союза цель развития социальной инфраструктуры стояла перед всеми предприятиями. Почти каждое производственное предприятие имело собственный детский сад, поликлинику и вело жилищное строительство. Многие люди приходили на работу на предприятие ради того, чтобы как можно быстрее получить собственное жилье.

Многие предприятия имели собственные пионерские лагеря и базы отдыха, позволяющие предоставить качественный отдых сотрудникам и членам их семей. Практически на каждом предприятии была своя столовая, проводились выездные распродажи, где можно было купить дефицитные вещи.

В постсоветском обществе большая часть социальной инфраструктуры предприятий была разрушена, многие крупные заводы запустили или продали собственные базы отдыха, а строительство жилья для своих сотрудников ведется единичными компаниями. Кроме того, процесс распределения доступа к этим благам скрупулезно контролировался профсоюзными организациями. В настоящее время многие профсоюзные организации распущены, а получить путевку на базу отдыха могут лишь единичные сотрудники.

Однако в последнее время ситуация начала меняться.

Развитие научно-технического прогресса потребовало резкого повышения качества трудовых ресурсов путем развития интеллекта, укрепления здоровья, изменения трудовых мотиваций, что обеспечивает развитие разных сфер социальной инфраструктуры.

Развитие социальной инфраструктуры напрямую влияет на экономические результаты деятельности человека. Институты социальной инфраструктуры создают условия для расширенного воспроизводства рабочей силы, привлечения и закрепления квалифицированных специалистов [3].

Содержать крупные объекты социальной инфраструктуры под силу только крупным предприятиям таким как Газпром, Интер РАО ЕЭС, Роснефть. Эти предприятия не только создают и поддерживают объекты социальной инфраструктуры внутри предприятия, но и создают такие объекты для городов и муниципальных районов в рамках благотворительной деятельности. Примером может служить строительство спортивного комплекса «Кристалл» в г. Самара в рамках благотворительной акции «Газпром – детям».

Однако кроме предприятий-гигантов многие частные предприятия стали также делать шаги в направлении создания собственной социальной инфраструктуры, предлагая своим работникам социальные пакеты, в которые входят медицинская страховка, бесплатное питание, возможность посещения фитнеса или пользования библиотекой. По мнению экспертов, такая форма социальной защиты является первым шагом в направлении создания социальной

## ИНТЕГРАЦИЯ МИРОВЫХ НАУЧНЫХ ПРОЦЕССОВ КАК ОСНОВА ОБЩЕСТВЕННОГО ПРОГРЕССА

инфраструктуры предприятия и обеспечения высокого качества жизни его сотрудников. Ведь качественный отдых и возможность заниматься любимым делом позволят сотруднику более качественно выполнять свои должностные обязанности.

А высокая производительность – путь к высокой конкурентоспособности предприятия.

Социально ответственные предприятия имеют конкурентное преимущество по таким направлениям как:

- улучшение собственной репутации;
- повышение лояльности клиентов и партнеров;
- рост инвестиционной привлекательности;
- удовлетворенность персонала;
- уважительное отношение конкурентов.

Активная социальная политика предприятия позволяет привлекать высококвалифицированных, старательных и инициативных работников, растет удовлетворенность трудом у персонала компании, и тем самым снижается текучесть кадров. Решение социальных проблем внутри предприятия укрепляет командный дух, повышает мотивацию работников, что оказывает положительное влияние на производительность труда.

Особая значимость социальной инфраструктуры состоит в накоплении нематериальных активов (человеческих, организационных, управленческих), которые значительно дополняя инвестиции в материальный капитал, играют роль стратегического ресурса социально-экономического прогресса и конкурентоспособности. Функционирование социальной инфраструктуры способствует активизации человеческого фактора, а на этой основе — повышению эффективности общественного производства. Практика свидетельствует, что на предприятиях, где хорошо развита социальная инфраструктура, текучесть кадров, как правило, ниже, чем там, где она отсутствует [2].

В связи с этим, по нашему мнению, политика государства должна быть направлена на оказание финансовой помощи предприятиям в развитии социальной инфраструктуры, введение налоговых льгот и дотационных механизмов.

### **Литература:**

1. Безуглая Е. В. Значение социальной инфраструктуры для социально-экономического развития региона [Текст] / Е. В. Безуглая // Молодой ученый. – 2013. - №10. - с. 272-274.

## ИНТЕГРАЦИЯ МИРОВЫХ НАУЧНЫХ ПРОЦЕССОВ КАК ОСНОВА ОБЩЕСТВЕННОГО ПРОГРЕССА

2. Климова А. В. Социальные аспекты конкурентоспособности предприятия. Вопросы управления. – Екатеринбург, 2014 – 68с.
3. Коварда В. В. Влияние инфраструктуры на развитие АПК России // Молодой ученый. – 2013. – № 8. – с. 194–197.
4. Минакова, И. В. Ресурсное обеспечение устойчивого развития России // Интеллект. Инновации. Инвестиции. – 2012 - № 1 – с. 88–97.
5. Ромашова Л. О. Социальные факторы обеспечения конкурентоспособности предпринимательских структур. – Знание Понимание. Умение. – 2012. - №4. – с.15 - 17
6. Яркина Т.В. Основы экономики предприятия. – М.: ИНФРА-М., 2013. – 318с.



ОНТ

Общество Науки и Творчества

## К ВОПРОСУ О МЕТОДОЛОГИЧЕСКОМ ПОДХОДЕ ОЦЕНКИ ЭКОНОМИЧЕСКОГО ПОТЕНЦИАЛА МУНИЦИПАЛЬНОГО ОБРАЗОВАНИЯ

*Власова Анастасия Юрьевна,  
Мордовский государственный  
университет им. Н.П.Огарева, г.Саранск*

*Секция: «Экономика»*

Потенциал, по мнению многих экспертов, подразумевает необходимость количественной оценки явлений, в большей степени проявляющих качественные характеристики. В связи с этим, как отечественная, так и зарубежная литература содержит перечень различных методов оценки экономического потенциала территории. При этом, методология проведения оценки экономического потенциала страны, региона или же муниципального образования абсолютно различна.

Многие выделяют два базовых подхода к оценке экономического потенциала муниципального образования, сущность которых раскрыта в таблице 1.

Таблица 1

Подходы к оценке экономического потенциала муниципального образования

Подход	Сущность
Воспроизводственный	Муниципальное образование рассматривается как относительно замкнутая система, исходя из сложившихся показателей продуктивности факторов производства.
Поведенческий	Проводится анализ совокупности различного рода показателей и взаимосвязей, существующих между ними.

Анализ методов комплексной оценки экономического потенциала муниципальных образований был дан А.О. Польшевым, который описал несколько основных подходов [7, с. 185]:



## ИНТЕГРАЦИЯ МИРОВЫХ НАУЧНЫХ ПРОЦЕССОВ КАК ОСНОВА ОБЩЕСТВЕННОГО ПРОГРЕССА

- метод установления тесноты связей между базовыми показателями;
- метод суммирования индексов;
- метод интервальной балльной оценки;
- метод построения интегрального показателя на основе ранжирования всех регионов по каждому из базовых оценочных индикаторов;
- метод безынтервального пофакторного ранжирования регионов в увязке с методом балльной оценки.

Методологию оценки экономического потенциала муниципального образования можно представить в виде последовательности следующих этапов, отображенных на рисунке 1.



Рис. 1 Этапы методологию оценки экономического потенциала муниципального образования

Методология Министерства экономики также базируется на данных принципах. Вместе с этим, при комплексной оценке экономического потенциала муниципального образования, проводится анализ таких показателей, как объем

## ИНТЕГРАЦИЯ МИРОВЫХ НАУЧНЫХ ПРОЦЕССОВ КАК ОСНОВА ОБЩЕСТВЕННОГО ПРОГРЕССА

инвестиций в основной капитал; оборот розничной торговли (в фактически действовавших ценах); доля численности безработных, стоящих на учете, в общей среднесписочной численности работников организаций; уровень зарегистрированной безработицы и др. [6].

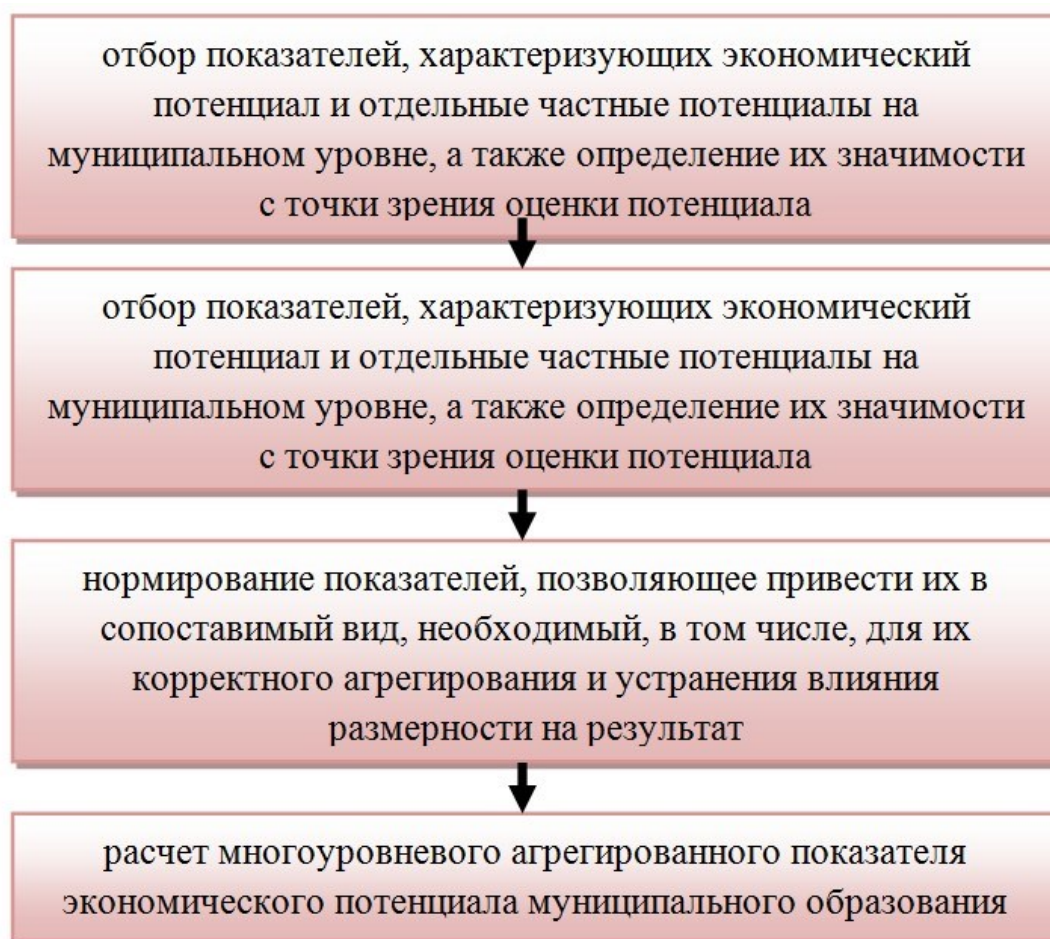
Методика составления инвестиционного рейтинга рейтингового агентства «Эксперт» складывается из восьми частных потенциалов, каждый из которых характеризуется группой частных показателей, отраженных в таблице 2 [5].

Таблица 2

Методика составления инвестиционного рейтинга  
рейтингового агентства «Эксперт»

Потенциал	Группа показателей
Производственный	совокупный результат хозяйственной деятельности предпринимательских структур и населения муниципального образования
Трудовой	показатели трудовой активности населения
Инфраструктурный	уровень развития в муниципальном образовании производственной, экономической и социальной инфраструктур
Ресурсно-сырьевой	обеспеченность экономической деятельности в муниципальном образовании балансовыми запасами основных видов природных ресурсов
Институциональный	обеспеченность развития муниципального образования необходимыми институтами рыночной экономики
Инновационный	уровень внедрения достижений научно-технического прогресса и степень модернизации производства в муниципальном образовании
Финансовый	прибыльность предприятий, уровень доходов населения

На основе опроса экспертов определяется оценка весов вклада каждой из составляющих в интегральный потенциал, который рассчитывается как взвешенная сумма частных потенциалов. Интегральные показатели авторы интерпретируют следующим образом: потенциал региона представляет собой долю региона в общем потенциале России. Следует отметить, что данной методике оценки рейтинга инвестиционной привлекательности регионов присущи некоторый схематизм и формальный характер. Этот метод является самым простым, наглядным, но одновременно и наименее точным.

Модель «Стратегическая матрица», разработанная специалистами Института экономических стратегий, предполагает оценивать муниципальный экономический потенциал путем использования следующих групп показателей

## ИНТЕГРАЦИЯ МИРОВЫХ НАУЧНЫХ ПРОЦЕССОВ КАК ОСНОВА ОБЩЕСТВЕННОГО ПРОГРЕССА

[1, с. 56]:

- население (численность, плотность на территории региона);
- территория и природно-географические условия проживания;
- экономика региона;
- обобщенная оценка инфраструктуры муниципального образования;
- оценка инновационности муниципального образования (исследовательский потенциал, патентная активность, инновационная деятельность предприятий и включенность в федеральные научно-технические программы);
- оценка уровня управления.

Итоговая оценка представляет собой оценку текущего и прогнозного стратегического потенциала региона. Чем выше относительный статус муниципального образования в рейтинге, тем выше его способность улучшать качество жизни населения и управлять рисками развития.

Методология, применяемая в Институте социально-экономических исследований Уральского научного центра РАН, основывается на определении уровня социально-экономического развития муниципальных образований. В составе экономического критерия выделены две составные части диагностических индикаторов: уровень развития производственной базы и рыночной инфраструктуры, а также инновационно-технический уровень муниципального производства. В свою очередь, в качестве составляющих уровня социального развития выделены уровень развития социальной инфраструктуры и уровень жизни населения.

По мнению В.И. Бувальцевой и М.В. Соколовского, экономический потенциал муниципального образования характеризуется следующими группами показателей, следовательно оценка экономического потенциала базируется на данных показателях [2].

– показатели развития реального сектора экономики: оборот розничной торговли (в фактически действовавших ценах; индекс физического объема оборота розничной торговли; оборот розничной торговли на рынках и ярмарках (в фактически действовавших ценах); доля пищевых продуктов, включая напитки, и табачных изделий в общем обороте розничной торговли; оборот общественного питания (в фактически действовавших ценах); индекс физического объема оборота общественного питания;

– показатели развития социальной сферы: среднедушевые доходы населения; прожиточный минимум; отношение среднедушевых доходов к прожиточному минимуму; обеспеченность объектами соцкультбыта и инженерной инфраструктуры; уровень безработицы; число больничных учреждений и др.;

## ИНТЕГРАЦИЯ МИРОВЫХ НАУЧНЫХ ПРОЦЕССОВ КАК ОСНОВА ОБЩЕСТВЕННОГО ПРОГРЕССА

– показатели развития финансовой сферы: сальдированный финансовый результат (прибыль минус убыток) деятельности предприятий и организаций (в фактически действовавших ценах); удельный вес прибыльных предприятий и организаций; кредиторская задолженность организаций; дебиторская задолженность организаций.

При расчете с использованием методологии «Инвестиционной газеты» используется схема деления показателей социально-экономической деятельности муниципальных образований на такие группы факторов как трудовые ресурсы; производство; институциональный потенциал; инновационный потенциал; уровень развития инфраструктуры; финансовый потенциал.

Проведенный анализ позволяет выделить несколько основных методологических подходов к интегральной оценке регионального экономического потенциала, которые иллюстрирует таблица 3.

Общее слабое место перечисленных методик, по мнению авторов, – невозможность оценить размах вариации и количественную степень отставания одного муниципального образования от другого. При этом, по мнению ряда исследователей, в настоящее время система показателей, отражаемых в статистической отчетности, не отвечает задачам объективной оценки экономического потенциала муниципальных образований [4].

Таблица 3

Сравнительный анализ основных методологических подходов  
к интегральной оценке регионального экономического потенциала

Методология оценки	Преимущества метода	Недостатки метода
Стоимостная оценка ресурсов	– возможность оценки структуры и динамики потенциала; – анализ возможен и по единичным объектам, и по их совокупности	– субъективность выбора коэффициентов перевода ресурсов
Индексный анализ	– простота, отсутствие громоздких вычислений	– одинаковая информативность каждого фактора в формировании результирующего показателя; – трудность использования для анализа динамики и структуры потенциала
Оптимизационные модели	– возможность выявления оптимизационных мероприятий	– отсутствие необходимой информационной базы; – сложность вычислений
Корреляционно-регрессионные методы	– учет степени влияния каждого ресурса	– сложность оценки динамики потенциала; – невозможность применения при небольшом количестве наблюдений

## ИНТЕГРАЦИЯ МИРОВЫХ НАУЧНЫХ ПРОЦЕССОВ КАК ОСНОВА ОБЩЕСТВЕННОГО ПРОГРЕССА

В этой связи, по мнению П.А. Ибрагимовой, при формировании объективной информационной базы для оценки экономического потенциала необходим учет следующих условий [3]:

- систематизация показателей и критериев, позволяющих определить эффективность деятельности хозяйствующих субъектов региона;
- ориентированность показателей на решение задач определения потенциала муниципальных образований;
- необходимость систематизации сбора и обобщения информации по соответствующим блокам;
- использования маркетинговых исследований для проведения аналитической работы.

По мнению ряда исследователей, под оценкой регионального экономического потенциала понимается определение его величины в стоимостном выражении. Оценке может подлежать как общая величина экономического потенциала, так и величина его активной части. При этом оценка экономического потенциала региона может быть величиной либо интервальной, либо суммарной за период, равный среднему циклу воспроизводства экономического потенциала.

Сводная оценка регионального экономического потенциала формируется из двух составляющих. Во-первых, это непосредственно экономический потенциал муниципального образования, а во-вторых, – уровень его реализации.

Таким образом, существует множество методик для оценки экономического потенциала муниципального образования, каждая из которых по-своему необходима. Это, в первую очередь, метод кластерного анализа, индексный анализ и др.

### Литература:

1. Агеев А. И. Особенности применения методологии «стратегическая матрица» / А. И. Агеев, Б. В. Куроедов. – М. : ИНЭС, 2006. - 212 с.
2. Бувальцева В. И. Неравномерность регионального развития: особенности проявления и направления преодоления / В. И. Бувальцева, М. В. Соколовский // Экономика. – 2002. - №9. – С. 43 – 48
3. Ибрагимова П. А. Оценка экономического потенциала региона [Электронный ресурс] / П. А. Ибрагимова // Экономические науки. – 2009. - №11. – Режим доступа : [www.rusnauka.cjm/Page\\_ru.htm](http://www.rusnauka.cjm/Page_ru.htm)
4. Краснова С. Е. Сравнительный анализ основных методологических подходов к оценке экономического потенциала / С. Е. Краснова // Региональная экономика. –

## ИНТЕГРАЦИЯ МИРОВЫХ НАУЧНЫХ ПРОЦЕССОВ КАК ОСНОВА ОБЩЕСТВЕННОГО ПРОГРЕССА

2011. - №6. – С. 179 – 201

5. Инвестиционный рейтинг: методика составления рейтинговым агентством «Эксперт» [Электронный ресурс] : Режим доступа : <http://raexpert.ru>

6. Официальный сайт Министерства экономики Республики Мордовия [Электронный ресурс] : Режим доступа : [http://mineco.e-mordovia.ru/index.php?option=com\\_content&view=article&id=1060:-lr-&catid=38:aktualnaya-informaciya](http://mineco.e-mordovia.ru/index.php?option=com_content&view=article&id=1060:-lr-&catid=38:aktualnaya-informaciya)

7. Польшнев А. О. О методологии сравнительной оценки региональной конкурентоспособности / А. О. Польшнев // Диагностика социально-экономических систем и процессов. Труды ИСА РАН. – 2008. - №12. – С. 202 – 217

**ТОЛЕРАНТНОСТЬ  
К МОЛОДЕЖНЫМ СУБКУЛЬТУРАМ  
В СОВРЕМЕННОМ ОБЩЕСТВЕ**

*Дорожкин Андрей Сергеевич,  
ГУО «Республиканский институт  
высшей школы», г. Минск*

*Секция: «Культурология»*



Для современного общества, живущего в новом веке, присуще усиление социально-экономических, этнических, политических, социально-культурных и других различий между социальными группами, что особенно отчетливо проявляется в нормативно-статусных установках и жизненных позициях граждан. Глобальные изменения в социальной и культурной жизни обуславливают необходимость социально-психологических исследований субкультуры. Различная деятельность и проявления, неформальных молодежных объединений выступает одной из форм адаптации нового поколения к тем требованиям и проблемам, с которыми она сталкивается при самоактуализации, а также представляет собой особый способ интеграции молодёжи в различные сферы жизнедеятельности. Первыми «первопроходцами» в социальную жизнь молодежной субкультуры стали американские, французские, английские ученые особенно если речь шла о молодежных уличных асоциальных группировках. [3] Понятие «молодежная субкультура» все чаще стало использоваться различными учёными и специалистами при характеристике явлений и процессов, происходящих в молодежной среде. Анализ литературы показывает, что авторы неодинаково подходят к содержанию данного понятия, пытаясь его интерпретировать в зависимости от контекста авторского исследования (социологического, психологического, юридического, политического и т.д.). Интерес же к субкультуре в социальной психологии возник не так давно, а именно тогда, когда изменения коснулись многих сфер социальной жизни страны, открыли целый ряд острых интерперсональных проблем долгое время остававшихся под запретом изучения. Эти проблемы потребовали особого понятийного аппарата и разработки методологии и методов исследования. Следует отметить, что использование понятия «субкультура» в отечественной литературе ограничивается главным образом фрагментарной интерпретацией

## ИНТЕГРАЦИЯ МИРОВЫХ НАУЧНЫХ ПРОЦЕССОВ КАК ОСНОВА ОБЩЕСТВЕННОГО ПРОГРЕССА

данного понятия с учетом разработок социальной педагогики и социальной психологии. Для того, чтобы разобраться в феномене молодежной субкультуры необходим не только теоретический анализ термина, не только анализ молодежной субкультуры как явления социальной жизни, но и конкретные культурологические, социологические, психологические и педагогические исследования. И, прежде всего, исследования направленные на изучение молодежных субкультур как социокультурного феномена. Стремление молодежи к объединению в рамках неформальных структурных образований и институтов, с одной стороны, могут рассматриваться как проявление социально-демографических особенностей юношей и девушек, а с другой – как поиск альтернативных форм и путей интеграции, более адекватных их пониманию механизмов включения в активную жизнь общества. [2] На современном этапе изменения общества, когда обостряются не только общесоциальные, но и специфические молодежные проблемы, происходит изменение традиционных моделей социализации, актуализируется поиск новых эффективных способов социализирующего и адаптационного воздействия. [1] В связи с этим научный анализ функционирования молодежных субкультур, активно вырабатывающих и внедряющих в повседневную жизнь собственную систему ценностей, социальные нормы, образ жизни, атрибуты, и т. д., предлагающих своеобразные формы преодоления кризисных ситуаций, имеет не только теоретическую, но и практическую значимость. Не поддается сомнениям тот факт, что толерантность, обусловленная адекватным социальным восприятием членов определённой субкультуры, будет иметь решающее значение в установлении доброжелательных отношений в социуме и преодоления конфликтов, поскольку корректная социальная перцепция способствует получению объективной информации о личности. В целом толерантность – это многогранное понятие, охватывающее различные сферы жизнедеятельности человека, качество, которое особенно необходимо педагогу, педагогу который в силу своей деятельности, своей роли в жизни государства обязан вникать в условия жизни общества, в том числе, молодежи. Под социальной толерантностью мы понимаем осознанное терпимое отношение к субъекту (субъектам) общения, взаимодействия, обусловленное знаниями нормо-ролевого поведения, коммуникативной компетентностью, навыками саморегуляции эмоционального состояния, социально-одобряемыми мотивами, проявляющееся в признании и уважении прав другого на проявление своей индивидуальности, даже если способ пользования этими правами вызывает неприязнь. Стоит отметить, что на сегодняшний день диагностический инструментарий, который позволил бы исследовать социальную толерантность к молодежным субкультурам, разработан в недостаточной степени. Поэтому необходимо уделять внимание работам,



## ИНТЕГРАЦИЯ МИРОВЫХ НАУЧНЫХ ПРОЦЕССОВ КАК ОСНОВА ОБЩЕСТВЕННОГО ПРОГРЕССА

которые бы способствовали повышению когнитивного компонента социальной толерантности общества к молодежным субкультурам. То есть когнитивный аспект толерантности проявляется в знаниях о субкультурах. Изучение данного вопроса в будущем может быть использовано в создании социально-педагогического комплекса мероприятий по формированию толерантного отношения общества к неформальным молодежным объединениям, являющихся неотъемлемой частью культурной жизни подрастающего поколения в современном мире, важной составляющей развития личности подростков и позволяющих самореализоваться и общаться со сверстниками. В конце хотелось бы сказать, что обществу не стоит забывать, что ни одна субкультура не противоречит доминирующей культуре, хотя может иметь огромное с ней различия. Я думаю, нашему обществу нужно быть немного терпеливее. На сегодняшний день субкультура – неотъемлемая часть нашего социума. Попытки загнать свободные движения в эфемерные рамки, способствует росту напряжения среди молодежи. Почувствовав спад негатива со стороны окружающих, носители субкультур перестанут быть «изгоями».

### **Литература:**

1. «Социология молодежи» под ред. В. Т. Лисовского Изд-во СПбГУ, 1996г.
2. Громов А.В., Кузин О.С. «Неформалы. Кто есть кто?» - М.,1990г.
3. Запесоцкий А.С., Файн А.П. «Эта непонятная молодёжь: проблемы неформальных молодёжных объединений» – М: Профиздат, 1990г.



ОНТ

Общество Науки и Творчества

## ИССЛЕДОВАНИЕ АКУСТИЧЕСКИХ ХАРАКТЕРИСТИК ЗВУКОПОГЛОЩАЮЩИХ КОНСТРУКЦИЙ

*Кочетов Олег Савельевич,  
Московский государственный университет  
информационных технологий,  
радиотехники и электроники, г. Москва*

*Секция: «Практические исследования»*

Автором разработана программа расчета уровней звукового давления на ПЭВМ в среде «Excel» [4, с.65]. Расчет выполнен для производственного помещения резинооплеточного цеха ОАО «Московская чулочная фабрика им. Н.Э.Баумана», имеющего размеры: D'W'H (длина, ширина, высота цеха) = 11,75'5,75'2,7 (м), в котором установлены 3 резинооплеточные машины типа ОРН-1 с габаритными размерами: длина  $l_{\max} = 4,2$  м; ширина  $l = 0,6$  м; высота  $h = 1,8$  м. Для определения уровней звукового давления на рабочих местах до акустической обработки помещения –  $L_1$ , дБ, проводились замеры акустических характеристик в цехе согласно требованиям ГОСТ 12.1.028-80 с помощью аппаратуры фирмы Брюль и Кьер (Дания): микрофон 4131, шумомер 2203, октавные фильтры 1613 при режиме работы веретен – 9000 об/мин.

Исходными данными для расчета являются:

$L_1$  – уровни звукового давления на рабочих местах до акустической обработки помещения, дБ,  $S_{\text{опр}} = 12 \text{ м}^2$  – площадь оконных и дверных проемов в цехе,  $S_{\text{отр}} = 229,6 \text{ м}^2$  – площадь ограждающих поверхностей цеха,  $S_{\text{обл}} = 150 \text{ м}^2$  – площадь звукопоглощающей облицовки стен и потолка,  $q = 0,044 \text{ шт/м}^2$  – плотность установки станков,  $N_{\text{общ}}$  – общее число станков в цехе,  $N_{\text{пр}}$  – число простаивающих станков (находящихся в капитальном ремонте или простаивающих по причине отсутствия сырья).

На рис.1 представлена схема акустической конструкции для снижения шума производственного помещения [1, с.172; 2, с.17; 3, с.26]. Она включает в себя каркас цеха (рис.1а), оконные 9 и дверные 10 проемы и акустические ограждения 1,2,3,4,5,6 в виде жестких и перфорированных стенок, между которыми расположен звукопоглощающий материал, а также штучные звукопоглотители 7 и 8, установленные над шумным оборудованием 11.

## ИНТЕГРАЦИЯ МИРОВЫХ НАУЧНЫХ ПРОЦЕССОВ КАК ОСНОВА ОБЩЕСТВЕННОГО ПРОГРЕССА

Оборудование 11 установлено на виброизолирующие опоры, а оконные проемы 9 содержат вакуумные звукоизолирующие стеклопакеты, при этом акустические ограждения выполнены в виде собранных в секции акустических шумопоглощающих панелей (рис.1б).

Акустические шумопоглощающие панели состоят из каркаса, который выполнен в виде параллелепипеда, образованного передней и задней 13 стенками панели, каждая из которых имеет П-образную форму, причем на передней стенке имеется щелевая перфорация 14 и 15, коэффициент перфорации которой принимается равным или более 0,25, а стенки панели фиксируются между собой вибродемпфирующими крышками 16, а в качестве звукопоглощающего материала звукопоглощающего элемента 17 используются плиты из минеральной ваты на базальтовой основе типа «Rockwool», или минеральной ваты типа «URSA». Боковые ребра 18 увеличивают жесткость ограждения в целом.



Рис. 1 Схема акустической конструкции для снижения шума производственного помещения: а) – общий вид, б) - акустические шумопоглощающие панели

Звуковая энергия от оборудования 11, находящегося в помещении, пройдя через перфорированную стенку 12 ограждений 1,2,3,4,5,6 попадает на слой звукопоглощающего материала 17 (который может быть как мягким, например из базальтового или стеклянного волокна, так и жестким, например камня-ракушечника) [4, с.65; 5, с.274; 6, с.290].

На рис.2 представлена схема конического штучного звукопоглотителя. Конический штучный звукопоглотитель [3, с.26] состоит из жесткого каркаса, образованного фланцами 1 и 2, стянутыми стяжкой 3 и прикрепленными к каркасу кольцами 4. Каркас подвешивается за крючья 4 на тросах либо непосредственно крепится к потолку производственного здания. Внутри каркаса расположен звукопоглощающий материал 6, обернутый сетчатой капроновой тканью 5 или стеклотканью. В некоторых случаях поверх стеклоткани 5 к каркасу может быть прикреплен просечно-вытяжной стальной лист (на чертеже не показан). К нижнему фланцу 2 каркаса прикреплена полусфера или часть сферы 7 также содержащая звукопоглощающий материал, обернутый сетчатой капроновой тканью или стеклотканью, причем заполнение звукопоглощающим материалом может быть как с воздушными полостями 8, расположенными на периферии полусферы, так и внутри ее в шахматном порядке по трем координатным плоскостям. Отношение высоты поглотителя к его диаметру  $H:D$  лежит в оптимальном интервале величин  $H:D = 2:1...2:0,5$ . Каркас 1 подвешивается за крючья 9. При подвешивании должны соблюдаться оптимальные соотношения размеров:  $b$  – от центра каркаса до точки подвеса к потолку и  $m$  – расстояние между осями соседних каркасов, причем отношение этих размеров должно находиться в оптимальном интервале величин:  $b:m = 1:1...4:1$ .

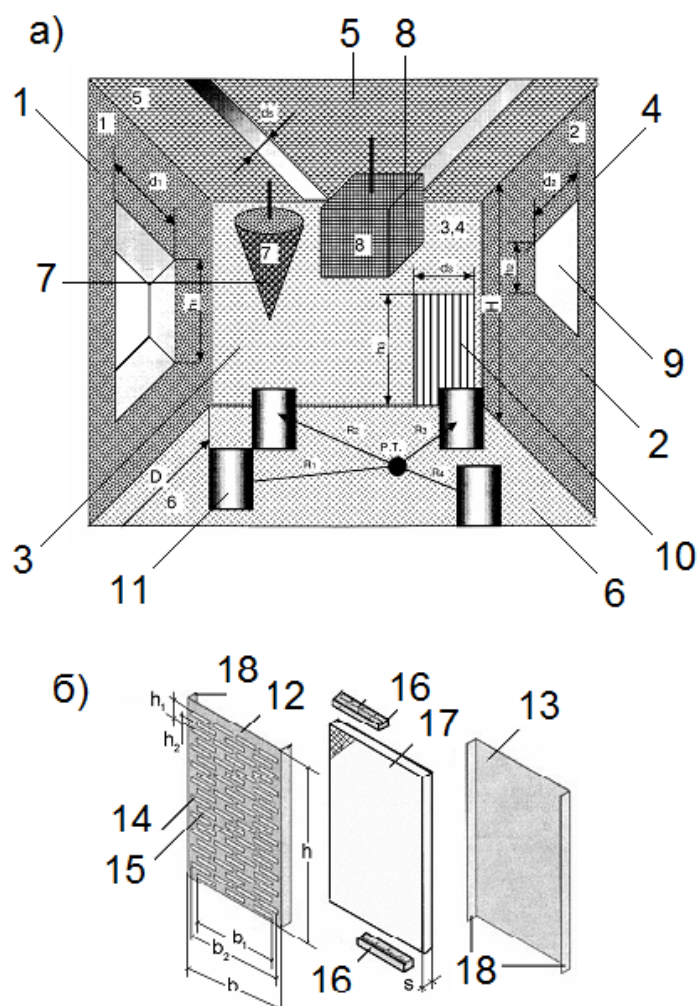

Рис. 2 Конический штучный звукопоглотитель

## ИНТЕГРАЦИЯ МИРОВЫХ НАУЧНЫХ ПРОЦЕССОВ КАК ОСНОВА ОБЩЕСТВЕННОГО ПРОГРЕССА

При проведении расчетов на ПЭВМ исследовалась возможность применения (конструктивного размещения) и эффективность снижения шума по вышеизложенному методу с помощью облицовочных звукопоглощающих конструкций (стены и потолки, колонны) отдельно или в совокупности со штучными звукопоглощающими конструкциями на примере производственного помещения АОТ «Московская чулочная фабрика им. Н.Э.Баумана». При расчете по ориентировочному методу (с учетом плотности установки оборудования  $q$ , шт/м<sup>2</sup>), величины  $a_{обл}$  и  $A_{шт}$  входят как составные части в величину площади  $DA$  дополнительного звукопоглощения в цехе. Для рассматриваемых условий размещения оконных и дверных проемов и оборудования (три станка модели ОРН-1) в цехе величина  $S_{обл}$  является постоянной и максимальной (технически достижимой). Была исследована возможность как отдельного применения в цехе этих конструкций, так и совместного. Работа проводилась в три этапа [7, с.298; 8, с.305; 9, с.19].

Первый этап исследования заключался в возможности применения в качестве средств снижения шума только облицовочных звукопоглощающих конструкций, т.е. без применения штучных подвесных звукопоглотителей ( $N_{шт} = 0$ ), причем при расчетах варьировались акустические характеристики ( $a_{обл}$ ) различных конструкций звукопоглощающих облицовок. Из результатов расчета можно сделать вывод о том, что при равных условиях размещения в цехе, наиболее эффективными являются облицовки из супертонкого стекловолокна: № 11 и № 25 (см.табл.4.14 [1,с.105]), при этом рассматриваемая акустическая конструкция имеет более высокую эффективность в широком спектре частот на 2...3 дБ.

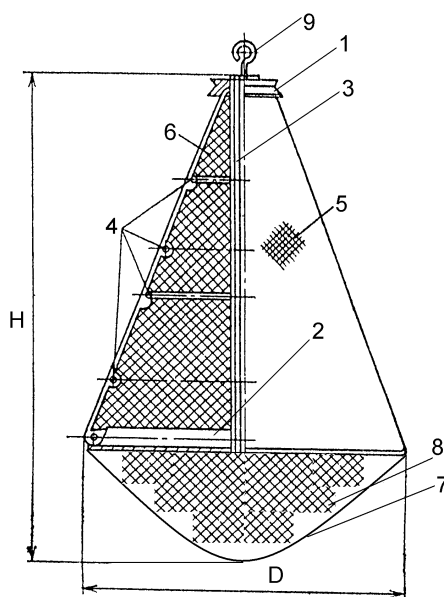
Второй этап исследования заключался в возможности применения в качестве средств снижения шума только штучных подвесных звукопоглотителей, т.е. без применения облицовок ( $a_{обл} = 0$ ), причем при расчетах варьировались как акустические параметры известных кубических и призматических штучных звукопоглотителей под № 1,9,13,17 (см.табл.4.15 [1, с.107]), так и их количество  $N_{шт}$ .

Анализируя результаты расчетов на ПЭВМ можно сделать вывод о том, что применение некоторых конструкций штучных звукопоглотителей в небольшом количестве еще не приводит к снижению шума в цехе, и наоборот чрезмерное их увеличение с какого-то числа (оптимума) уже не приводит к дальнейшему снижению шума. Так, например использование конструкции №17, в количестве  $N_{шт} = 6$  – не приводит к снижению шума в цехе, а в количестве  $N_{шт} = 24$  шт – приводит к снижению шума в полосе частот 250...8000 Гц на 4...6 дБ. Применение предлагаемой конструкции штучного звукопоглотителя приводит к снижению шума в широкой полосе частот на 6...8 дБ.

## ИНТЕГРАЦИЯ МИРОВЫХ НАУЧНЫХ ПРОЦЕССОВ КАК ОСНОВА ОБЩЕСТВЕННОГО ПРОГРЕССА

Третий этап исследования заключался в возможности применения в качестве средств снижения шума комбинированного варианта, т.е. совместного применения штучных подвесных звукопоглотителей и звукопоглощающих облицовок, причем при расчетах варьировались как акустические параметры штучных звукопоглотителей, так и их количество  $N_{шт}$ .

Анализируя результаты расчетов на ПЭВМ можно сделать вывод о том, что при использовании предлагаемых звукопоглощающих конструкций существенно снижается величина  $L_2$ , причем при увеличении  $N_{пр}$  (уменьшении количества работающих станков в цехе) можно подобрать такое сочетание параметров облицовки и штучных поглотителей, что уровни звукового давления на рабочем месте будут соответствовать допустимым санитарно-гигиеническим нормам.



Рис. 3 Уровни звукового давления, дБ, измеренные на рабочих местах исследуемого производственного помещения: 1 – санитарно-гигиенические нормативы, 2 – уровни звукового давления, дБ, акустически не обработанного помещения, 3 – уровни звукового давления, дБ, с использованием разработанных звукопоглощающих конструкций

## ИНТЕГРАЦИЯ МИРОВЫХ НАУЧНЫХ ПРОЦЕССОВ КАК ОСНОВА ОБЩЕСТВЕННОГО ПРОГРЕССА

На рис.3. приведены уровни звукового давления, измеренные на рабочих местах исследуемого в машинном эксперименте на ПЭВМ производственного помещения. Эффективность снижения шума с использованием разработанных звукопоглощающих конструкций составляет порядка 2...10 дБ в широком спектре частот. Экспериментальная проверка результатов расчета подтвердила регламентированную погрешность ориентировочного метода, которая находится в пределах 2 дБ [10, с.46; 11, с.20; 12, с.29; 13, с.52].

### Литература:

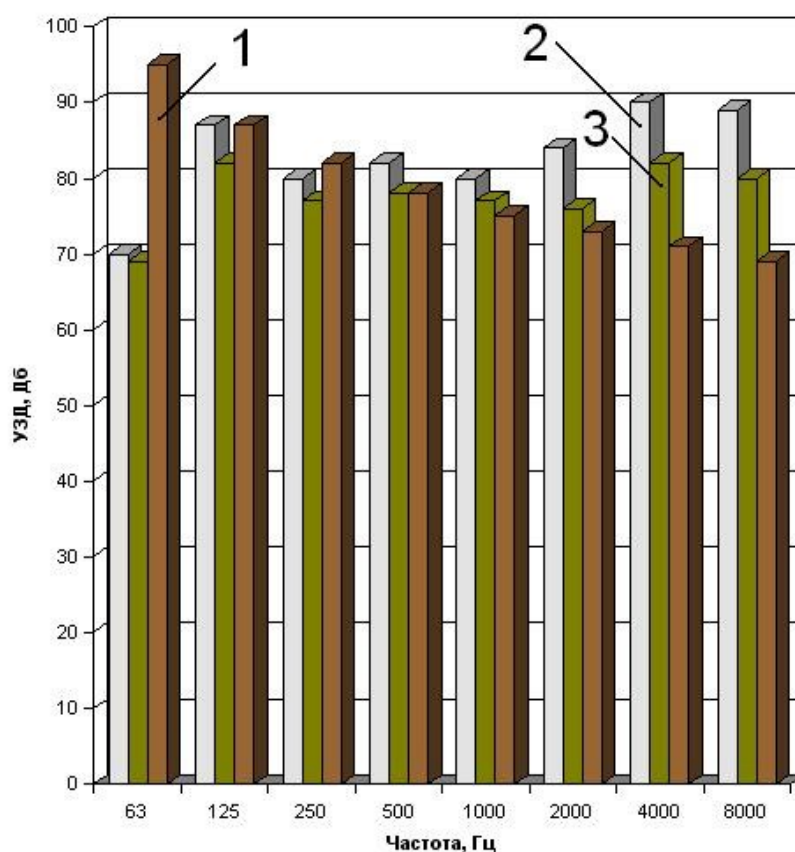
- 1.Сажин Б.С., Кочетов О.С. Снижение шума и вибраций в производстве: Теория, расчет, технические решения.– М., 2001.–319с.
2. Кочетов О.С. Акустическая конструкция для производственных помещений. / Патент РФ № 2366785, Б.И. № 25 от 10.09.2009г.
- 3.Кочетов О.С. Конический штучный звукопоглотитель. /Патент РФ № 2282004, Б.И. №23 от 20.08.2006г.
4. Гетия И.Г., Леонтьева И.Н., Кочетов О.С. Звукоизолирующие ограждения для производственного оборудования // М.: МГУПИ, «Вестник МГУПИ», серия «Машиностроение», № 45, 2013. С.63-71.
- 5.Кочетов О.С.Эффективность снижения шума звукопоглощающими конструкциями // Science Time. – 2016. - № 1(13). - С. 271–278.
6. Кочетов О.С. Методика расчета шума в прядильном цехе // Science Time. – 2016. - № 3 (15). - С. 288–294.
7. Кочетов О.С. Методика определения уровней звуковой мощности прядильного станка ориентировочным методом // Science Time. – 2016. - № 3(15). - С. 295–301.
8. Кочетов О.С. Расчет звукоизолирующего ограждения для прядильных машин // Science Time. – 2016. - № 3(15). - С. 302–308.
- 9.Кочетов О.С. Звукоизолирующие ограждения для оборудования// Materialy IX mezinarodni vědecko - prakticka konference «Vědecky průmysl evropskeho kontinentu– 2013». - Dil 32. Technicke vědy.: Praha. Publishing House «Education and Science» s.r.o - 88 stran. St. 17-23.
10. Кочетов О.С. Расчет конструкций для снижения шума на рабочих местах производственных помещений// Главный механик. – 2014. – № 11. – С. 43–51.
11. Кочетов О.С., Гетия И.Г., Леонтьева И.Н. Расчет эффективности снижения шума в помещениях с однотипным оборудованием // Наука третьего тысячелетия: сборник статей Международной научно-практической конференции (28 июля 2014 г.,г.Уфа). – Уфа:Аэтерна, 2014.–144с., С. 18-22.
12. Кочетов О.С., Гетия И.Г., Гетия С.И. Акустические испытания

## ИНТЕГРАЦИЯ МИРОВЫХ НАУЧНЫХ ПРОЦЕССОВ КАК ОСНОВА ОБЩЕСТВЕННОГО ПРОГРЕССА

звукоизолирующих ограждений оборудования// Современная наука: Теоретический и практический взгляд: сборник статей Международной научно-практической конференции (15 августа 2014 г., г.Уфа). – Уфа:Аэтерна, 2014.– 102с., С. 28-32.

13. Кочетов О.С., Гетия И.Г., Гетия С.И., Леонтьева И.Н. 2014г. Эффективность снижения шума звукопоглощающими конструкциями / Науч.-инф. издат.центр «Институт стратегических исследований».– Москва: Изд-во «Спецкнига», 2014.– 280 с. С. 49-55.



ОНТ

Общество Науки и Творчества

## ИССЛЕДОВАНИЕ ВЗРЫВОЗАЩИТНЫХ УСТРОЙСТВ ДЛЯ ПРОИЗВОДСТВЕННЫХ ЗДАНИЙ

*Кочетов Олег Савельевич,  
Московский государственный университет  
информационных технологий,  
радиотехники и электроники, г. Москва*

*Секция: «Практические исследования»*

Физические аспекты развития взрывной аварии и математические модели, адекватно описывающие динамику формирования взрывной нагрузки, рассмотрены в работах [1,с.42; 2,с.44; 3,с.67; 4,с.7; 5,с.42]. Аварийные взрывы внутри зданий и помещений характеризуются не детонационным, а дефлаграционным типом взрывного превращения (рис. 1).



Рис. 1 Зависимости скорости нормального горения от концентрации горючего в смеси



Рис. 2 Типичная осциллограмма избыточного давления при дефлаграционном взрыве в кубическом объеме

Максимальное значение скорости нормального горения  $U_n$  наблюдается при определенном процентном содержании горючего газа в смеси, а скорость распространения пламени существенно меньше скорости звука, при дефлаграционном взрыве реализуется принцип квазистатичности избыточного давления, который заключается в независимости взрывной нагрузки от

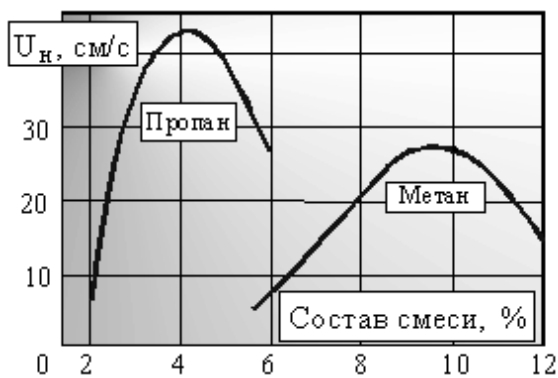
пространственной координаты.

Для снижения избыточного давления до безопасного уровня в помещениях используют предохранительные конструкции (ПК): остекленные оконные проемы или легкобрасываемые конструкции (ЛСК). При подходе пламени к сбросному проему происходит резкое изменение плотности истекающих газов, что приводит к появлению во временной зависимости давления первого максимума (рис.2). Второй пик давления соответствует максимальной площади фронта пламени при установившемся процессе истечения через сбросные проемы продуктов сгорания. Величина избыточного давления для любого момента времени определяется темпом роста давления, вызванного выделением продуктов сгорания.

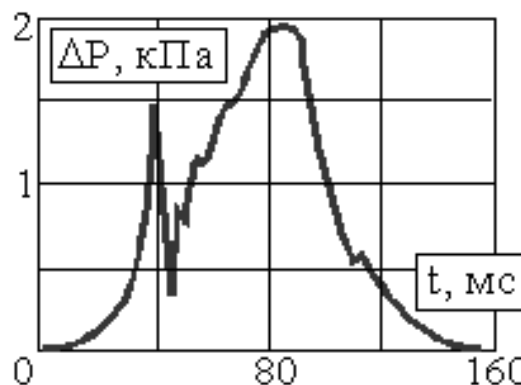
Создание методов расчета взрывных нагрузок на технологическое оборудование, например сосудов, работающих под давлением, а также средств их защиты: взрывных клапанов и мембран для взрывозащиты технологического оборудования, является актуальным вопросом. Кроме того, воздействие внешних и внутренних аварийных факторов на здания и сооружения также требует разработки средств защиты для обеспечения взрывопожаробезопасной работы оборудования в технологических цепочках, и создания более эффективных предохранительных и легкобрасываемых конструкций [6,с.79; 7,с.81].

На рис.3а,б приведена одна из конструкций взрывного клапана [8,с.11; 9,с.20; 10,с.19; 13,с.24] в статике (рис.3а) и динамике (рис.3б).

Откидная крышка 6 взрывного клапана (рис.3а) через рычаг 8 удерживается в закрытом положении при разрывном элементе 9, роль которого выполняет проволока калиброванного сечения. Для полной герметизации клапана используется мембрана 5 из алюминиевой фольги или из полимерного материала. Под действием давления в защищаемом аппарате мембрана прижимается к крышке и таким образом через рычаг 8 все усилие от давления передается на шарнир рычага и разрывную проволоку 9.

На ПЭВМ в компьютерной среде «Excel» были установлены зависимости (рис. 4 и 5) для определения диаметра сбросного отверстия взрывного клапана для защиты ци-линдрического сосуда диаметром  $D = 1,8$  м и высотой  $H = 4$  м от взрыва паров ацетона, а также выявлена закономерность изменения диаметра сбросного отверстия от скорости распространения пламени. При анализе полученных результатов были выявлены следующие закономерности:

а) зависимость диаметра сбросного отверстия от диаметра защищаемого сосуда определяется как линейная и характеризуется следующей, формулой:  $d = 0,2313D - 0,0009$ ;

б) зависимость изменения диаметра сбросного отверстия от скорости распространения пламени характеризуется степенной зависимостью

$$d = 0,636u^{0,5017} .$$



Рис. 3. Конструкция взрывного клапана (а);  
его динамика при взрыве (б):

1–корпус защищаемого аппарата; 2 –футерованный грузовой затвор; 3–корпус клапана; 4 –теплоизоляция; 5 – герметизирующая мембрана; 6 – крышка; 7 –отбойник; 8–рычаг; 9–разрывная проволока; 10 – цепи.

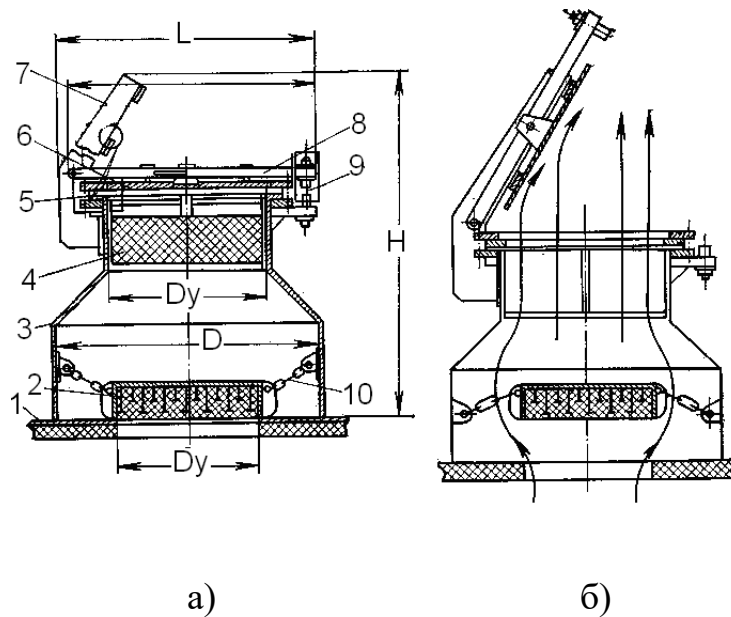

Рис. 4. Зависимость диаметра сбросного отверстия  
от диаметра защищаемого сосуда

Давление в защищаемом аппарате воздействует на крышку 6 (рис.3б), так как затвор 2 перекрывает входное отверстие негерметично и при быстром повышении давления он может приподниматься, а теплоизоляционный слой 4 порист. При срабатывании клапана крышка 6 отбрасывается до упора в отбойники 7, засыпка 4 потоком газа выбрасывается из полости клапана, а затвор 2 приподнимается вверх, насколько позволяет длина удерживающих его цепей.

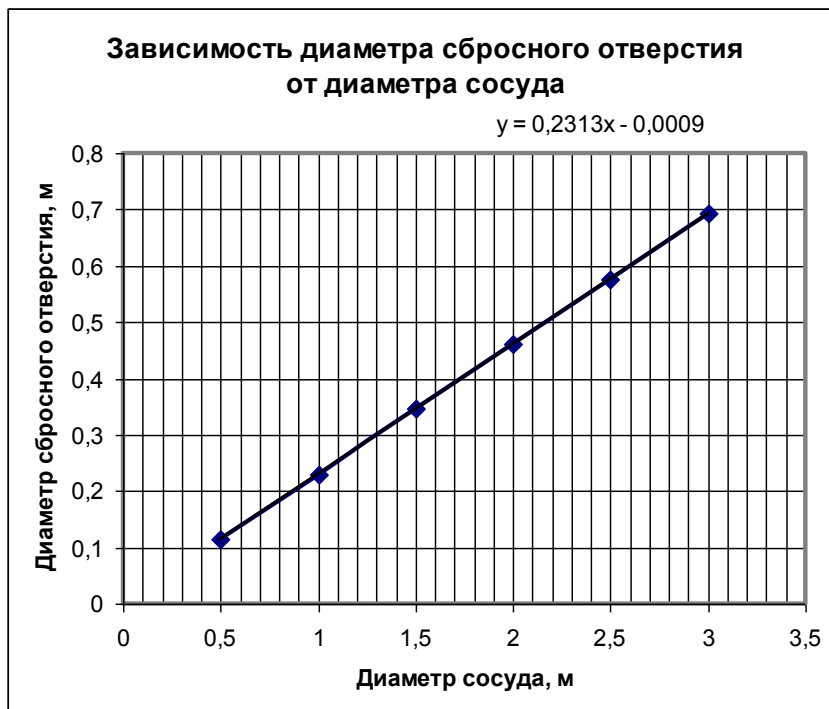

Рис. 5 Зависимость изменения диаметра сбросного отверстия взрывного клапана от скорости распространения пламени паров ацетона в цилиндрическом сосуде диаметром  $D = 1,8$  м и высотой  $H = 4$  м

На рис. 6 представлена общая схема взрывозащитного производственного здания, состоящего из, расположенного на слое грунта, фундамента, на котором установлено взрывоопасное и пожароопасное оборудование [12,с.17; 14,с.26]. В ограждениях (боковых и верхних) производственного здания выполнены взрывозащитные элементы: для боковых ограждений – в виде предохранительных разрушающихся конструкций ограждения зданий (рис.7), а для верхних ограждений – в виде взрывозащитной плиты на кровле или чердачном перекрытии здания (рис.8).



Рис. 7 Схема предохранительной разрушающейся конструкции



Рис. 8 Схема взрывозащитной плиты взрывоопасного объекта

Для большинства газо-воздушных смесей (ГВС) максимальное давление взрыва в замкнутом объеме  $p_{\max}$  составляет 0,7, 1,0 МПа, т. е. в 6,9 раз превышает атмосферное давление, создает нагрузку, существенно превышающую несущую способность конструкций (стен, перекрытий) промышленных зданий. Очевидно, что такое большое давление допускать нельзя.

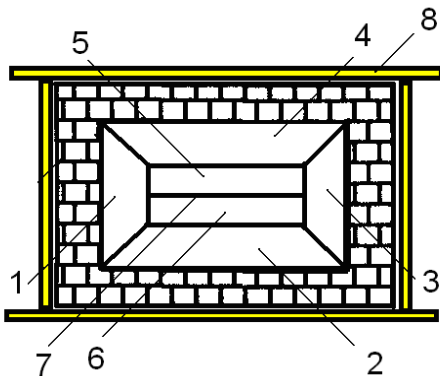

Рис. 6 Общая схема взрывозащитного производственного здания

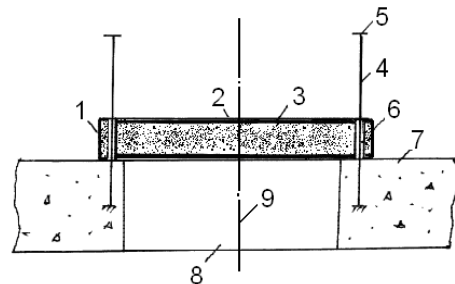
Предохранительные конструкции вскрываются при сравнительно небольшом избыточном давлении и тем самым обеспечивают возможность

интенсивного истечения газа (продуктов горения и непрореагировавшей части ГС) через образовавшиеся проемы из помещения в наружную атмосферу.

#### Литература:

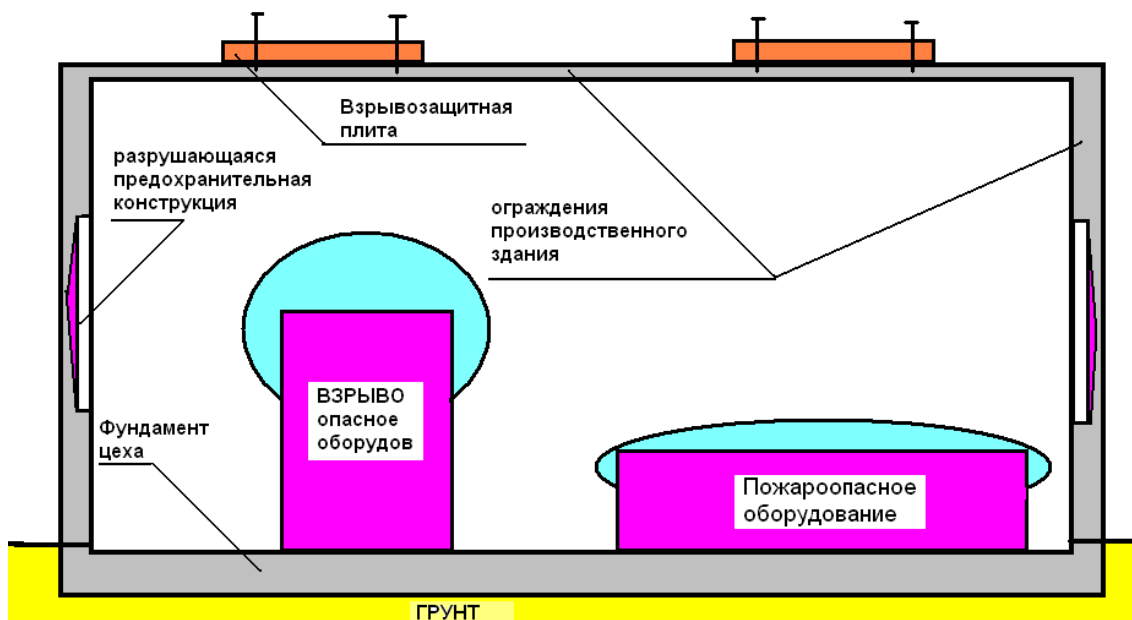
1. Кочетов О.С. Методика расчета требуемой площади сбросного отверстия взрывозащитного устройства. Журнал «Пожаровзрывобезопасность», № 6, 2009, стр.41-47.
2. Кочетов О.С. Расчет взрывозащитных устройств. Журнал «Безопасность труда в промышленности», № 4, 2010, стр.43-49.
3. Баранов Е.Ф., Кочетов О.С. Расчет взрывозащитных устройств для объектов водного транспорта /Речной транспорт (ССІ век). № 3, – 2010. С.66-71.
4. Кочетов О.С. Расчет конструкций взрывозащитных устройств. Интернет-журнал "Технологии техносферной безопасности" (<http://ipb.mos.ru/ttb>). Выпуск № 3 (49), 2013 г.
5. Кочетов О.С., Новиков В.К., Баранов Е.Ф., Маслов И.В. Повышение взрывобезопасности на объектах водного транспорта // Речной транспорт (ССІ век). № 2, – 2014. С. 40-43.
6. Кочетов О.С. Исследование эффективности взрывозащитных устройств// Современное общество, образование и наука: сборник научных трудов по материалам Международной научно-практической конференции 30 июня 2014 г.: в 9 частях. Часть 5. Тамбов: ООО «Консалтинговая компания Юком», 2014. 164с. С. 78-80.
7. Кочетов О.С. Способ взрывозащиты производственных зданий// Современное общество, образование и наука: сборник научных трудов по материалам Международной научно-практической конференции 30 июня 2014 г.: в 9 частях. Часть 5. Тамбов: ООО «Консалтинговая компания Юком», 2014. 164с. С. 80-82.
8. Кочетов О.С., Баранов Е.Ф., Панарин Т.В., Гетия И.Г., Гетия С.И., Панферова Г.Н., Леонтьева И.Н. Предохранительный клапан с разрывным элементом// Патент РФ на изобретение № 2379569. Опубликовано 10.01.2010. Бюллетень изобретений № 1.
9. Кочетов О.С., Баранов Е.Ф., Панарин Т.В., Гетия И.Г., Гетия С.И., Панферова Г.Н., Леонтьева И.Н. Взрывозащитный клапан// Патент РФ на изобретение № 2379569. Опубликовано 20.01.2010. Бюллетень изобретений № 2.
10. Кочетов О.С., Гетия И.Г., Гетия С.И., Леонтьева И.Н., Стареева М.О. Взрывозащитный клапан для технологического оборудования // Патент РФ на изобретение № 2442052. Опубликовано 10.02.2012. Бюллетень изобретений № 4.
11. Кочетов О.С., Стареева М.О. Противовзрывная панель // Патент РФ на изобретение № 2458212. Опубликовано 10.08.2012. Бюллетень изобретений №22.

## ИНТЕГРАЦИЯ МИРОВЫХ НАУЧНЫХ ПРОЦЕССОВ КАК ОСНОВА ОБЩЕСТВЕННОГО ПРОГРЕССА

12. Сошенко М.В., Шмырев В.И., Стареева М.О., Кочетов О.С. Способ взрывозащиты производственных зданий // Патент РФ на изобретение № 2471936. Опубликовано 10.01.2013. Бюллетень изобретений № 1.
13. Кочетов О.С., Стареева М.О., Стареева М.М. Взрывозащитный клапан для технологического оборудования // Патент РФ на изобретение № 2495313. Опубликовано 10.10.2013. Бюллетень изобретений № 28.
14. Кочетов О.С. Способ определения эффективности взрывозащиты и устройство для его осуществления // Патент РФ на изобретение № 2488074. Опубликовано 20.07.13. Бюллетень изобретений № 20.



## ОСОБЕННОСТИ ВЫПУСКОВ СУВЕРЕННЫХ ЕВРООБЛИГАЦИЙ РЕСПУБЛИКИ БЕЛАРУСЬ И ПЕРСПЕКТИВЫ НОВЫХ ЗАИМСТВОВАНИЙ

*Марусева Ксения Александровна,  
УО «Белорусский государственный  
экономический университет», г. Минск*

*Секция: «Экономика»*

В связи с периодическими долговыми кризисами, возникающими в различных странах мира и поисками путей преодоления этих кризисов, происходит постепенное повышение роли облигационных займов, по сравнению с банковскими кредитами.

Это можно объяснить рядом преимуществ выпуска еврооблигаций для эмитента:

- возможность при определенных условиях привлечь финансирование под более низкий процент;
- возможность привлечь значительный объем средств, т.к. размещение еврооблигаций предполагает в себе наличия большого числа инвесторов из разных стран;
- возможность привлечь средства в различных иностранных валютах. На рынке еврооблигаций обращаются ценные бумаги, номинированные в различных денежных единицах;
- выпуск еврооблигаций не предусматривает выполнение каких-либо условий для эмитента, что может быть при заимствовании у международных организаций или отдельных государств.

О популярности данной формы заимствования могут свидетельствовать следующие данные, представленные в таблице 1.



## ИНТЕГРАЦИЯ МИРОВЫХ НАУЧНЫХ ПРОЦЕССОВ КАК ОСНОВА ОБЩЕСТВЕННОГО ПРОГРЕССА

Таблица 1

Международные правительственные долговые ценные бумаги  
в обращении, млрд долл. США

	Декабрь 2012	Декабрь 2013	Сентябрь 2014	Декабрь 2014
Все страны	1 627.5	1 681.8	1 655.5	1 637.4
Развитые страны	895.6	883.5	846.8	826.2
Оффшорные цен- тры	50.8	55.7	56.8	56.8
Развивающиеся стра- ны	681.1	742.6	751.8	754.5

*Примечание. Источник: собственная разработка на основе [1].*

Как видно из таблицы на конец 2014 года в обращении находятся Международные правительственные долговые ценные бумаги на общую сумму 1 трлн 637 млрд долларов США. Половина всех ценных бумаг приходится на развитые страны (это 826,2 млрд долл.). Причем стоит отметить, что за рассматриваемый период их доля постепенно сокращается на 2-3 % ежегодно, и происходит это за счет развивающихся стран. За три рассматриваемых года доля развивающихся стран в этом сегменте рынка выросла с 42 % на конец 2012 года до 46 % на конец 2014 года.

Стоит также отметить, что при всей развитости данного рынка и доступности с точки зрения привлечения заемных ресурсов, Республика Беларусь не в полной мере его использует. Как видно из диаграммы подавляющая часть внешнего долга нашей страны приходится на двусторонние и многосторонние кредиты и займы (82 %), на долю долговых ценных бумаг приходится всего 14 %.



Рис. 1 Структура внешнего государственного долга  
Республики Беларусь на конец 2014 года

*Примечание. Источник: собственная разработка на основе [2].*

## ИНТЕГРАЦИЯ МИРОВЫХ НАУЧНЫХ ПРОЦЕССОВ КАК ОСНОВА ОБЩЕСТВЕННОГО ПРОГРЕССА

Республика Беларусь осуществляла выпуски еврооблигаций, и дебютное их размещение состоялось 26 июля 2010 года на сумму 600 млн долларов. Данные облигации размещались со ставкой купона 8,75%, срок погашения их наступит в августе 2014 года, впоследствии произошло доразмещение этих облигаций на сумму 400 млн долларов США.

Организаторами выпуска назначены BNP Paribas, DeutscheBank, Royal Bank of Scotland и Сбербанк РФ. Еврооблигации прошли процедуру листинга на Люксембургской фондовой бирже.

В целом можно говорить, что инвесторы проявили интерес к дебютному выпуску евробондов нашей республики, подав 145 заявок на 1.5 млрд долл., что позволило увеличить объем размещения на 100 млн долл. США больше, чем планировалось.

По мнению организаторов сделки, размещение прошло успешно. На следующий день выпуск торговался в районе 100.75% от номинала, а его доходность снизилась на 44 базовых пунктов. Структура инвесторов первого выпуска евробондов Беларуси представлена на диаграмме.



Рис. 2 Структура инвесторов первого выпуска евробондов Беларуси  
*Примечание. Источник: собственная разработка на основе [3].*

Инвесторы из континентальной Европы выкупили 28% суверенных облигаций, Американские инвесторы приобрели 27%, российские - 22%, инвесторы из Великобритании - 20%, оставшиеся 3% ушли в Азию.

В то же время, несмотря на то, что банки-организаторы выпусков евробондов не рекомендовали увеличивать сумму займов, уже в январе 2011 Республика Беларусь разместила семилетние еврооблигации на сумму 800 миллионов долларов под 8,95 процентов годовых.

## ИНТЕГРАЦИЯ МИРОВЫХ НАУЧНЫХ ПРОЦЕССОВ КАК ОСНОВА ОБЩЕСТВЕННОГО ПРОГРЕССА

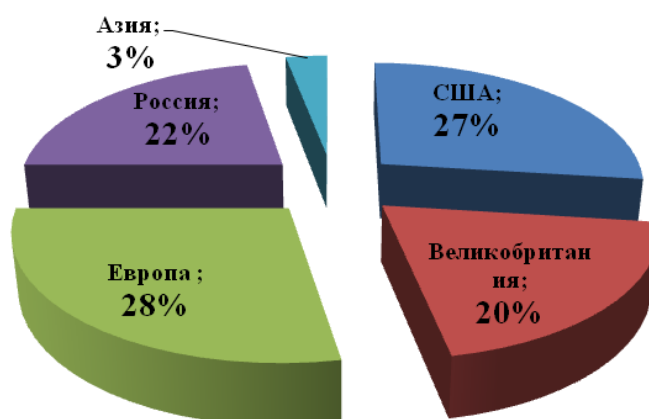
Стоит также отметить, что такая ставка значительно превышала, например, как уровень ставок по высокорисковым греческим еврооблигациям (заём на 10 лет по ставке 6,25% был осуществлен в начале 2010 года), так и ставки по нескольким видам инвестиций, привлеченных самой Беларусью - кредиты от МВФ предоставлялись по ставке, привязанной к LIBOR, что составляло менее 2% годовых, а стоимость кредитования для Беларуси от России составляла в привязке к LIBOR менее 4% годовых.

Можно говорить о том, что причиной столь высокая процентной ставки являлось невозможность привлечь кредитные ресурсы на более выгодных условиях, чем по евробондам.

Среди причин, приведших к установлению подобного высокого уровня ставки доходности можно называть агрессивную тактику выхода Беларуси на рынок внешних заимствований. Так, примерно за полгода состоялось четыре размещения ценных бумаг нашей республикой – первичное размещение евробондов на 600 млн долл., доразмещение их на 400 млн долл., выход на российский рынок – на 3 млрд рублей и последнее размещение на 800 млн долл.

Само размещение происходило в короткие сроки – аукцион был проведен за несколько часов, что также способствовало формированию высокой ставки.

До настоящего момента размещение суверенных евробондов больше не осуществлялось. Однако, в конце 2014 года Правительство республики неоднократно заявляло о размещении еврооблигаций в 2014 году на сумму 1 млрд долларов США, кроме того Банк Развития Республики Беларусь планировал также разместить еврооблигации на сумму 500 млн долларов США.

Однако для осуществления новых выпусков еврооблигаций, определяющее значение имеют котировки уже имеющихся, т.к. именно они являются ориентиром для установления цены нового займа. И если на протяжении 2014 года белорусские еврооблигации торговались по ценам выше их номинальной стоимости и доходность по ним находилась на уровне 5-6 %, то ситуация изменилась в конце декабря 2014 года, из-за нестабильности на валютном рынке котировки евробондов резко снизились, что прослеживается на представленном графике.

Так, белорусские евробонды в декабре – январе торговались с доходностью 14 % по пятилетним облигациям и 20 % по семилетним. Безусловно, в данной ситуации крайне не выгодно осуществлять новый выпуск еврооблигаций, и планы Правительства республики по привлечению 1 млрд долларов США должны быть отложены до тех пор, пока ситуация не стабилизируется. На 12 мая 2014 года доходность по евробондам уже значительно снизилась. По пятилетним облигациям она составляет примерно 9,5% , что соответствует рыночной котировке 98%, а по семилетним облигациям чуть больше 10% (котировка 95%).

## ИНТЕГРАЦИЯ МИРОВЫХ НАУЧНЫХ ПРОЦЕССОВ КАК ОСНОВА ОБЩЕСТВЕННОГО ПРОГРЕССА

Таким образом, мы можем судить, что в настоящее время доходность по евробондам Беларуси хоть и снижается, но все же сохраняется на достаточно высоком уровне.



Рис. 3 Котировки еврооблигаций Belarus15 и Belarus18 на Люксембургской фондовой бирже, % от номинальной стоимости  
*Примечание. Источник: собственная разработка на основе [4].*

Однако, в ситуации отрицательного сальдо внешнеторгового баланса, дефицита счета текущих операций, торможения процессов приватизации, пиковой нагрузки по обслуживанию государственного долга республика остро нуждается в заемных средствах. И замминистра иностранных дел Республики Беларусь Александр Гурьянов в недавнем интервью заявил, что планы по выпуску еврооблигаций Правительство менять не будет и уже ведутся переговоры с американскими банками Barclays и JPMorgan на тему размещения белорусских еврооблигаций.

В этой связи хотелось бы рассмотреть ряд предложений, которые бы позволили увеличить объем привлекаемых средств и также возможно удешевить их.

1. Повышение суверенного кредитного рейтинга. Одним из показателей влияющим на будущую доходность облигаций являются кредитные рейтинги, присваиваемые как самому государству, так выпущенным суверенным ценным бумагам. Так, 17 апреля 2014 года международное рейтинговое агентство Moody's Investors Service понизило суверенные кредитные рейтинги долговых обязательств Республики Беларусь на одну ступень до уровня «Саа1 / В3». Прогноз по рейтингам – «негативный». При этом 10 апреля 2014 г. международное рейтинговое агентство Standard&Poor's подтвердило суверенные кредитные рейтинги Беларуси на уровне «В-/В» с прогнозом «стабильный».

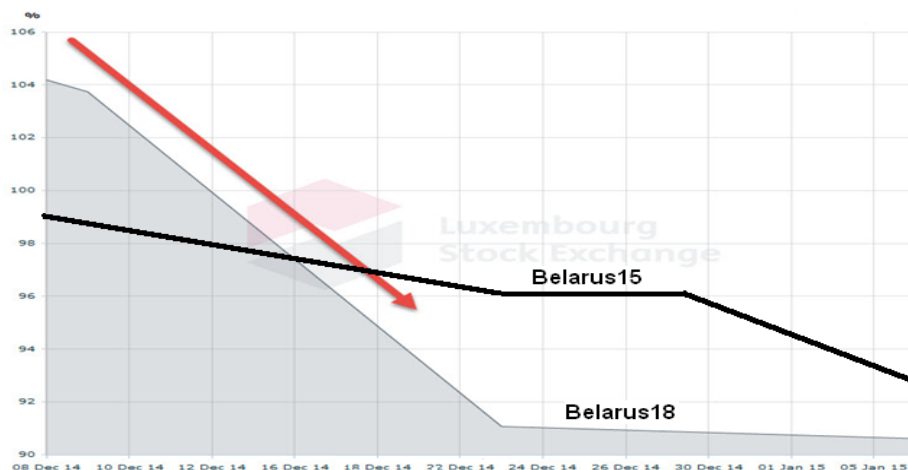
## ИНТЕГРАЦИЯ МИРОВЫХ НАУЧНЫХ ПРОЦЕССОВ КАК ОСНОВА ОБЩЕСТВЕННОГО ПРОГРЕССА

Дебютному же выпуску еврооблигации был присвоен рейтинг «B+». В целом данный рейтинг был эквивалентен долгосрочному страновому рейтингу Беларуси - "B+" с "негативным" прогнозом.

Для улучшения кредитных рейтингов в Беларуси необходимо проведение взвешенной и сбалансированной макроэкономической и финансовой политики, а также реализация рыночных реформ и мер, направленных на улучшение инвестиционного климата и увеличение притока прямых иностранных инвестиций в экономику. Повышение кредитного рейтинга будет способствовать снижению будущей доходности по облигациям.

2. Также в мировой практике для обеспечения благоприятных условий выпуска и обращения еврооблигаций используются производные финансовые инструменты. Применение деривативов обусловлено появлением в деятельности организации-эмитента разного рода ограничений и негативных сторон, которые могут существенно снизить спрос на облигации со стороны инвесторов. И тем самым значительно повысить стоимость финансирования, либо сделать выпуск экономически нецелесообразным.

Оптимальным вариантом для эмитента является практика использования встроенных опционов «пут» при выпуске еврооблигаций.

С появлением опциона у инвестора появляется право предъявить к погашению облигации в случае возникновения кредитных случаев, перечень которых оговаривается при выпуске (например, понижение рейтинга ниже определенного уровня и т. п.).

У эмитента при наступлении кредитного случая появляется обязанность погасить облигации и начисленные по ним за соответствующий срок проценты. Опцион в большинстве случаев может быть исполнен лишь в определенные сроки — один или два периода в течение срока обращения облигаций.

Для эмитента положительным в применении встроенных опционов «пут» при выпуске еврооблигаций является удешевление привлеченных средств.

Но есть и негативные стороны применения встроенных опционов «пут». Возникает фактор нестабильности платежного баланса эмитента. Поскольку при неблагоприятном развитии событий инвесторы — держатели встроенных опционов «пут» не упустят свой шанс ликвидировать высокорисковые активы.

3. Совершенствование законодательства в области выпуска еврооблигаций. Здесь хотелось бы отметить, что в Республике Беларусь отсутствуют специальные нормы, регламентирующие выпуск и погашение еврооблигаций. Данные вопросы определяются различными общими положениями об облигациях.

4. Диверсификация инвесторов так же могла бы способствовать большему распространению наших еврооблигаций, как было видно из представленного ранее рисунка, основными инвесторами в еврооблигации Республики Беларусь

## ИНТЕГРАЦИЯ МИРОВЫХ НАУЧНЫХ ПРОЦЕССОВ КАК ОСНОВА ОБЩЕСТВЕННОГО ПРОГРЕССА

являлись страны Европы, США и Россия. Однако на наиболее бурно развивающийся регион данного сегмента рынка, т.е. Азию приходится всего 3 % инвесторов. Таким образом, на наш взгляд при подготовке к выпуску облигаций следует обратить внимание именно на данных инвесторов.

5. Применение механизма страхования инвестиций в еврооблигации, так же могло бы привести к снижению доходности по еврооблигациям.

Предложенные меры на наш взгляд будут способствовать распространению наших суверенных еврооблигаций и удешевлению привлекаемых ресурсов.

### Литература:

1. Статистика долговых ценных бумаг // Банк международных расчетов [Электронный ресурс]. – Режим доступа: <https://www.bis.org/statistics/secstats.htm?m=6%7C33>. – Дата доступа: 18.07.2014
2. Специальный стандарт распространения информации // Международный [Электронный ресурс]. – Режим доступа: <https://www.bis.org/statistics/secstats.htm?m=6%7C33>. – Дата доступа: 18.07.2014
3. Официальный сайт Министерства финансов Республики Беларусь [Электронный ресурс]. – Режим доступа: <http://www.minfin.gov.by/>. – Дата доступа: 18.07.2014
4. Официальный сайт Люксембургской фондовой биржи [Электронный ресурс]. – Режим доступа: <http://https://www.bourse.lu/>. – Дата доступа: 18.07.2014



## МЕСТО И РОЛЬ СТРАХОВЫХ КОМПАНИЙ НА ФИНАНСОВОМ РЫНКЕ

*Мубинова Сюмбель Ильдаровна  
Казанский (Приволжский)  
Федеральный университет»  
Институт управления, экономики и  
финансов, г. Казань*

*Секция: «Финансы»*

В условиях интенсивного развития народного хозяйства, что сопровождается ростом финансовых, техногенных, социальных, катастрофических и других рисков, в обществе активно возрастает роль страхования. За счет осуществления страховых операций, с одной стороны, обеспечивается покрытие убытков, возникших в результате наступления страховых событий, а с другой - средства, аккумулированные в страховые резервы, выступают весомым внутренним источником инвестиционного капитала в экономику.

Страховые компании осуществляют свою деятельность на страховом рынке. Место страхового рынка в финансовой системе вообще и на финансовом рынке в частности определяется двумя обстоятельствами. С одной стороны существует объективная потребность в страховой защите, что и приводит к появлению экономического феномена — страхового рынка. С другой — денежная форма организации страхового фондообеспечения страховой защиты связывает этот рынок с общим финансовым рынком [1, с.16].

*Финансы страховых компаний* формируются в соответствии с общими для всех государственных и негосударственных компаний принципами и отражают собой сущностные процессы сферы страхования [5, с.204].

Денежный оборот компаний, занимающихся страхованием, состоит из двух отдельных, автономных потоков средств [2, с.568].

Первый из них связан с собственно страховой деятельностью и состоит из взносов клиентов компании.

Второй источник финансов формируется за счет получаемой прибыли. Два этих независимых и самостоятельных денежных потока образуют совокупность собственных средств страховой компании. Их главной характерной особенностью является то, что собственные средства относительно свободны от

## ИНТЕГРАЦИЯ МИРОВЫХ НАУЧНЫХ ПРОЦЕССОВ КАК ОСНОВА ОБЩЕСТВЕННОГО ПРОГРЕССА

различных внешних факторов и обязательств.

Чтобы придать страховым компаниям определенную устойчивость, в России законодательно зафиксированы ограничения минимального уровня уставного капитала.

На сегодняшний момент Федеральный закон РФ «Об организации страхового дела в Российской Федерации» регламентирует минимальный размер уставного капитала. Уставный капитал страховщика, осуществляющего исключительно медицинское страхование, устанавливается в сумме 60 миллионов рублей. Минимальный размер уставного капитала иного страховщика определяется на основе базового размера его уставного капитала, равного 120 миллионам.

Как и у прочих организаций, специализирующихся на нематериальном производстве, финансы страховых компаний находятся в постоянном кругообороте, при этом производство как таковое отсутствует, а финансовые ресурсы, принадлежащие компании, имеют только денежную форму. В качестве источника этих ресурсов выступают уставный капитал, страховой фонд и доходы от инвестиций.

Финансы страховой компании расходуются, главным образом, на страховые выплаты клиентам, пользующимся услугами данной компании (в том случае, если наступает страховой случай), а также на разного рода инвестиции (инвестиционная деятельность подобных организаций традиционно базируется на принципах прибыльности, ликвидности, диверсификации и возвратности).

Чтобы все время сохранять стабильную платежеспособность, страховые компании должны строго соблюдать установленные отношения между имеющимися активами и обязательствами, которые компания берет на себя перед клиентами. Этой причиной вызвано наличие особого механизма, так называемого перестрахования.

Несмотря на относительную независимость и самостоятельность, финансовая деятельность страховых компаний находится под постоянным контролем соответствующих государственных структур. Деятельность их регламентируется Министерством финансов Российской Федерации [7].

Важнейшим источником поступления денежных средств для страховой компании являются инвестиции.

Инвестиционная деятельность осуществляется через использование части средств страхового фонда с предпринимательскими целями. Хотя, конечно же, главной целью и сферой работы любой страховой компании является, собственно, страхование юридических и физических лиц, что имеет важное социальное значение, все же деятельность страховых организаций невозможна без получения прибыли [3, с.247].



## ИНТЕГРАЦИЯ МИРОВЫХ НАУЧНЫХ ПРОЦЕССОВ КАК ОСНОВА ОБЩЕСТВЕННОГО ПРОГРЕССА

Инвестиции в структуру, образующей финансы страховой компании, имеют большое значение. Кроме того, эти две сферы деятельности любой компании данного направления, тесно взаимосвязаны.

Страховой фонд является непосредственным источником инвестиционного финансирования, а целью инвестиций является получение прибыли, которая идет на развитие компании и увеличение страхового фонда. Главное, чтобы политика страховой компании отвечала основным требованиям, таким, как надежность и доходность [6, с.123].

Еще одно важнейшее понятие в структуре деятельности страховой компании - финансовый потенциал. Этим термином обозначают денежные ресурсы, которые находятся в активном обороте компании и используются для осуществления различных страховых процедур и проведения инвестиционной деятельности.

Финансовый потенциал тесно связан с доходом от инвестиций, который составляется из совокупного дохода от процентов по банковским вкладам, дивидендов по акциям, прибыли от недвижимости, ценных бумаг и от всех остальных источников притока материальных ресурсов.

Функции страховых компаний необходимо рассматривать исходя из единства двух составляющих их содержания, первая из которых определяется их природным (основным) назначением, связанным с перераспределением риска и компенсацией ущерба при возникновении страховых событий, а вторая обусловлена их деятельностью как посреднических институтов на финансовом рынке.

С учетом этого, можно предложить трактовку функций страховых компаний, в соответствии с которой они выполняют [6, с.97]:

а) страховую функцию, связанную с предоставлением страховых услуг на страховом рынке, осуществляемую посредством формирования страхового фонда и его перераспределения в зависимости от действия риска для покрытия страхового портфеля, которая реализуется посредством:

- защитной функции, действие которой обусловлено сущностной ролью страхования, заключающейся в обеспечении страховой защиты от различного рода рисков и возмещении ущерба;

- превентивной функции, реализация, которой находит свое выражение в финансировании за счет части средств страхового фонда мероприятий, направленных на предупреждение наступления страхового случая и уменьшение последствий страхового риска;

б) функцию финансового посредничества, путем преобразования аккумулируемого капитала в инвестиции на основе количественной оценки риска соответствующей информации, которая реализуется через:

## ИНТЕГРАЦИЯ МИРОВЫХ НАУЧНЫХ ПРОЦЕССОВ КАК ОСНОВА ОБЩЕСТВЕННОГО ПРОГРЕССА

- сберегательную функцию, связанную с аккумулярованием и приращением (при проведении операций по накопительному страхованию жизни) денежных средств физических и юридических лиц;
- инвестиционную функцию, которая состоит в концентрации инвестиционных ресурсов и их использовании для финансирования экономики;
- инновационную функцию, реализующуюся двояко: во-первых, через стимулирование и поддержку инноваций в сфере производства, а во-вторых, посредством разработки и продвижения новых страховых продуктов;
- информационную функцию, которая состоит в том, что страховые компании аккумулируют и анализируют большие массивы информации, способствуя снижению информационной асимметрии.

Следует отметить, что инвестирование осуществляется на кредитном рынке, валютном рынке, рынке драгоценных металлов, а аккумулярование - исключительно на страховом рынке.

Таким образом, страховые организации - важные участники финансового рынка, а также сложные организационные образования со специфическим родом деятельности (страхованием).

Анализ механизма реализации функций финансовых посредников страховыми компаниями позволил определить, что принципиальное отличие страховых компаний от других институтов финансового посредничества состоит в двойственной природе их финансово-посреднической деятельности, проявляющейся через совокупность основных (страховых) и приобретенных (посреднических) функций и представляет собой деятельность, по поводу перемещения аккумулируемого капитала, в зависимости от действия риска, а также в процессе осуществления инвестиционной деятельности [4, с.13].

### Литература:

1. Архипов А.П. Страхование: Учебник / А.П. Архипов. – М.: КноРус, 2012. – 287с
2. Ермасов С.В. Страхование: Учебник / С.В. Ермасов, Е.Н. Ермасова. – М.: Юрайт, 2013. – 748 с.
3. Лукша А.И., Падерин Д.В. Инвестиционная деятельность страховых организаций / А.И. Лукша, Д.В. Падерин // ИМПУЛЬС–2012: Труды IX Международной научно-практической конференции студентов, молодых ученых и предпринимателей в сфере экономики, менеджмента и инноваций. В 2-х томах. Том I. - Томск: Изд-во Томского политехнического университета, 2012. – 341 с.
4. Матвеев А.Л. Оптимизация инвестиционного портфеля страховщика / А.Л. Матвеев // Экономика и социум. – 2014. - № 1. – С.11-14.

## ИНТЕГРАЦИЯ МИРОВЫХ НАУЧНЫХ ПРОЦЕССОВ КАК ОСНОВА ОБЩЕСТВЕННОГО ПРОГРЕССА

5. Сплетухов Ю.А. Страхование: Учебное пособие / Ю.А. Сплетухов, Е.Ф. Дюжиков. – М.: ИНФРА-М, 2013. – 355 с.
6. Фогельсон Ю. Введение в страховое право. – М.: БИК. – 2013. – 501 с.
7. Министерство финансов РФ [Электронный ресурс]: Динамика доходов бюджета РФ за 2013 г. - Официальный сайт Министерства финансов РФ, 2014. - Режим доступа: [http:// www.minfin.ru](http://www.minfin.ru)



ОНТ

Общество Науки и Творчества

**РАЗГРАНИЧЕНИЕ  
ПОДВЕДОМСТВЕННОСТИ МЕЖДУ  
СУДАМИ ОБЩЕЙ ЮРИСДИКЦИИ  
И АРБИТРАЖНЫМИ СУДАМИ РФ КАК  
ЗАЛОГ НАДЛЕЖАЩЕЙ ОРГАНИЗАЦИИ  
СУДЕБНОЙ ДЕЯТЕЛЬНОСТИ  
В РОССИЙСКОЙ ФЕДЕРАЦИИ**

*Новохацкая Ирина Петровна,  
Крымский филиал Федерального  
государственного бюджетного  
образовательного учреждения  
высшего профессионального  
образования «Российский  
государственный университет  
правосудия», г. Симферополь*

*Секция: «Юриспруденция»*

Подтверждением и признанием значимости судебной системы в Российской Федерации является стремление создать не только теоретическую, а практически работающую конструкцию в сфере реализации права на судебную защиту. В связи с этим, следуя мировым стандартам, законодатель предъявляет высокие требования к организации работы, качеству правосудия, процессуальной форме, и как следствие достаточно часто подвергает изменениям и дополнениям процессуальное законодательство, тем самым подчеркивает возрастание роли суда в жизни общества и правового государства. Поиск путей разрешения вопросов реализации права на судебную защиту и доступа к правосудию осуществляется в ходе непрерывного законодательного процесса. Первоочередным фактором, обеспечивающим такой доступ является четкое разграничение подведомственности дел судам различной юрисдикции. Ограничение же возможности оперативно и легитимно разрешить возникшую спорную ситуацию по причине невозможности своевременного и точного определения юрисдикционного органа, которому подведомственно разрешение конкретного дела, негативным образом сказывается на защите прав и законных интересов конкретного субъекта, и на эффективности судебной системы в целом. Последствиями столкновения гражданской и арбитражной юрисдикций могут быть как злоупотребление несовершеннолетним процессуальным законодательством,

## ИНТЕГРАЦИЯ МИРОВЫХ НАУЧНЫХ ПРОЦЕССОВ КАК ОСНОВА ОБЩЕСТВЕННОГО ПРОГРЕССА

так и добросовестное заблуждением лица относительно компетенции того или иного судебного органа по разрешению конкретного спора.

Согласно ч. 2 ст. 118 Конституции Российской Федерации судебная власть осуществляется посредством конституционного, гражданского, административного и уголовного судопроизводства [1]. При этом, в системе судов Российской Федерации действуют арбитражные суды - государственные органы, относящиеся к судебной ветви власти, которые наделены исключительным правом осуществления правосудия в сфере предпринимательской и иной экономической деятельности в соответствии с Арбитражным процессуальным кодексом Российской Федерации. Не смотря на то, что Конституцией РФ не упоминается самостоятельное арбитражное судопроизводство, деятельность арбитражных судов регламентирована рядом законов - Федеральным конституционным законом «Об арбитражных судах в Российской Федерации», Федеральным конституционным законом «О судебной системе Российской Федерации», отдельным процессуальным законом – Арбитражным процессуальным кодексом [2,3,4]. Сложности в понимании вопроса существования отдельной арбитражной юрисдикции возникают уже при обращении к ч. 1 ст. 1 ГПК РФ, в которой установлено, что перечисленными в ней законами определяется порядок гражданского судопроизводства в судах общей юрисдикции [4]. Из положения данной нормы можно сделать вывод, что кодекс разграничивает гражданское судопроизводство в судах общей юрисдикции и в иных судах, предположим, арбитражных. Это дает некоторым процессуалистам основание говорить о двух видах гражданского судопроизводства и, следовательно, о едином гражданском процессуальном праве. Указанный вывод вызывает сомнения, поскольку невозможно отрицать наличие независимой (хотя и схожей) от гражданско-процессуальной формы осуществления правосудия в арбитражных судах, закреплённой в отдельном источнике — Арбитражном процессуальном кодексе РФ.

Исторически сложилось, что наряду с судами общей юрисдикции существовали отдельные судебные присутствия для рассмотрения споров, связанных с коммерческой деятельностью. Первое упоминание об особых судах для торгового сословия России встречается в Уставной грамоте Новгородского князя Всеволода Мстиславовича, датированной 1135 годом. Система государственных коммерческих судов в России появилась в начале 19 века. Указом императора Николая 1 от 14 мая 1832 года были учреждены Учреждения коммерческих судов, рассматривающие торговые и вексельные дела, дела о торговой несостоятельности и Устав торгового судопроизводства. Была определена и подсудность: ведомство каждого коммерческого суда простиралось «не далее того города, в котором он учрежден, и уезда онога». В ходе судебной

## ИНТЕГРАЦИЯ МИРОВЫХ НАУЧНЫХ ПРОЦЕССОВ КАК ОСНОВА ОБЩЕСТВЕННОГО ПРОГРЕССА

реформы 1864 г. в России было установлено, что споры должны были рассматриваться коммерческими судами на основе Устава гражданского судопроизводства от 20 ноября 1864 года, введенного в действие применительно к общим судам [6].

О том, что создание специализированных судов было объективной правовой необходимостью свидетельствует эволюция арбитражного судопроизводства от создания арбитражных комиссий в 1922 году, которые рассматривали дела по правилам, установленным Гражданским процессуальным кодексом до создания системы органов государственного арбитража в 1931 г., разрешающего споры между учреждениями, предприятиями, организациями. При этом, взаимосвязь с гражданской юрисдикцией можно проследить на этапах зарождения и развития арбитражного судопроизводства [7].

Разграничение предметов ведения между судами общей юрисдикции и арбитражными судами особо актуальна сегодняшней ситуации, когда с одной стороны - современная сфера предпринимательской и иной экономической деятельности требует специфической процессуальной формы разрешения вопросов, возникающих из этих отношений. С другой стороны, будучи законодательно регламентированной, арбитражная процессуальная форма не может быть в полной мере реализована из-за отсутствия четкого разграничения смежных компетенций.

В основе разграничения подведомственности дел между судами общей юрисдикции и арбитражными судами лежит правило, закрепленное в п. 3 ст. 22 ГПК РФ, где указано, что суды общей юрисдикции рассматривают и разрешают дела, предусмотренные в ГПК РФ, за исключением экономических споров и других дел, отнесенных федеральным конституционным законом и федеральным законом к ведению арбитражных судов. Согласно данному правилу, если арбитражным судам (как судам специализированным) дело не подведомственно, значит, его должны рассматривать суды общей юрисдикции. Это правило посредством метода исключения разделяет компетенции между судами общей юрисдикции и судами «специальной» юрисдикции. Относительно критериев такого разделения. Традиционно, в соответствии с ранее действовавшими Арбитражными процессуальными кодексами 1992 г. и 1995 г., выделялось два таких критерия: субъектный состав спора и его характер. Субъектами спора, согласно АПК РФ 1995 г., должны были быть лица, указанные в п. 1 ст. 22 АПК (граждане-предприниматели, юридические лица, Российская Федерация, субъекты Российской Федерации), характер спора должен быть экономическим. При наличии данных предусмотренных законом критериев дело относилось к подведомственности арбитражного суда, при отсутствии хотя бы одного из них данное дело должен был рассматривать суд общей юрисдикции. При этом

## ИНТЕГРАЦИЯ МИРОВЫХ НАУЧНЫХ ПРОЦЕССОВ КАК ОСНОВА ОБЩЕСТВЕННОГО ПРОГРЕССА

главенствующую роль играл критерий субъектного состава спорного правоотношения. Поскольку этот принцип является однозначным и бесспорным и сложностей при его определении возникать не может, проблема разграничения компетенций между судами отсутствовала.

Согласно ст. 27 действующего АПК РФ арбитражному суду подведомственны дела по экономическим спорам и другие дела, связанные с осуществлением предпринимательской и иной экономической деятельности [2]. Арбитражные суды разрешают экономические споры и рассматривают иные дела с участием организаций, являющихся юридическими лицами, граждан, осуществляющих предпринимательскую деятельность без образования юридического лица и имеющих статус индивидуального предпринимателя, приобретенный в установленном законом порядке (далее - индивидуальные предприниматели), а в случаях, предусмотренных настоящим Кодексом и иными федеральными законами, с участием Российской Федерации, субъектов Российской Федерации, муниципальных образований, государственных органов, органов местного самоуправления, иных органов, должностных лиц, образований, не имеющих статуса юридического лица, и граждан, не имеющих статуса индивидуального предпринимателя (далее - организации и граждане). О том, что перечень указанных критериев не исчерпывающий говорит ч. 3 указанной статьи, согласно которой к подведомственности арбитражных судов федеральным законом могут быть отнесены и иные дела.

Исходя из положений указанной статьи, действующим АПК РФ вопросы подведомственности дел арбитражным судам решены по-новому. В основу разграничения подведомственности дел между судами общей юрисдикции и арбитражными судами положен предметный признак. Все споры, связанные с осуществлением экономической деятельности, отнесены к ведению арбитражных судов. При этом, столкновение компетенций обусловлено неоднозначностью и законодательной неопределенностью понятия «экономический спор». Так, экономическим можно представить спор, который содержит самую незначительную степень материальной заинтересованности субъектов. В данном случае приходится опираться на судебную практику и разъяснения высших судебных органов, что также усложняет процесс определения подведомственности спора при отсутствии единообразия мнений.

С расширением подведомственности арбитражным судам дел с участием физических лиц критерий субъектного состава остался, но при этом правоприменительной ценности не несет, поскольку на практике вопросов разграничения упомянутых ранее юрисдикций не разрешает. Нивелируется субъектный критерий и установлением исключительной подведомственности арбитражных судов в ст. 33 АПК РФ независимо от субъектного состава

## ИНТЕГРАЦИЯ МИРОВЫХ НАУЧНЫХ ПРОЦЕССОВ КАК ОСНОВА ОБЩЕСТВЕННОГО ПРОГРЕССА

участников.

Ограничение права на судебную защиту по мотиву неподведомственности дел судам общей юрисдикции обусловлено отсутствием четкого разграничения компетенции между разными ветвями судебной системы. Объективным фактором столкновения отдельных компетенций является сложность юрисдикционной системы государства. Чем больше количество юрисдикционных органов, тем сложнее избежать пересечения их компетенции. Вместе с тем следует согласиться с мнением К. А. Чудиновских, что множественность юрисдикционных органов является объективной необходимостью в обществе с развитой системой правовых отношений, она позволяет разрешать возникающие спорные ситуации в наиболее приспособленных для этого органах [7]. Анализ АПК РФ позволяет говорить о расширении неподведомственности гражданских дел арбитражным судам по трем направлениям:

- а) отнесение к ведению арбитражных судов новых категорий дел;
- б) расширение субъектного состава арбитражного процесса;
- в) уточнение критериев неподведомственности дел арбитражному суду.

Указанные направления с одной стороны уточняют компетенцию арбитражных судов, с другой приводят к фрагментарному столкновению арбитражной и гражданской юрисдикций и нивелированию процессуальных форм деятельности обоих судов. Выработанные теорией и практикой правила определения неподведомственности в ряде случаев не согласованы между собой на законодательном уровне и, как следствие, трудноприменимы.

Следует констатировать, что действующий АПК РФ разрешил значительную часть спорных и смежных вопросов неподведомственности, при этом предельной четкости и ясности толкования и применения законодательства, определяющего неподведомственность дел общим и арбитражным судам, не установил. Как следствие законодательный процесс в этой области продолжается. Основной задачей законодателя в этой связи остается недопущение ликвидации арбитражного судопроизводства как специфического вида судебного производства.

### Литература:

1. Конституция Российской Федерации (принята всенародным голосованием 12.12.1993 года) (с учетом поправок, внесенных законами РФ о поправках к Конституции РФ от 30.12.2008 № 6-ФКЗ, от 30.12.2008 № 7-ФКЗ) // СЗ РФ. 2009. № 4. Ст. 445.
2. Арбитражный процессуальный кодекс Российской Федерации от 24 июля 2002



## ИНТЕГРАЦИЯ МИРОВЫХ НАУЧНЫХ ПРОЦЕССОВ КАК ОСНОВА ОБЩЕСТВЕННОГО ПРОГРЕССА

г. № 95-ФЗ // РГ, 27 июля 2002 г. № 137.

3. Гражданский процессуальный кодекс Российской Федерации от 14.11.2002 № 138-ФЗ (ред. от 07.05.2013) // СЗ РФ. 2002. № 46. Ст. 4532.

4. Федеральный конституционный закон от 31 декабря 1996 г. № 1-ФКЗ «О судебной системе в Российской Федерации» // СЗ РФ. 1997. № 1. Ст. 1.

5. Федеральный конституционный закон от 28 апреля 1995 г. № 1-ФКЗ «Об арбитражных судах в Российской Федерации» // СЗ РФ. 1995. № 18. Ст. 1589.

6. Матузов Н. И. Указ. соч. С. 469; Дружков П. С. Судебная подведомственность споров о праве и иных правовых вопросов, рассматриваемых в порядке гражданского судопроизводства. Свердловск, 1966. С. 48.

7. Чудиновских К. А. Подведомственность в системе гражданского и арбитражного процессуального права. СПб., 2004. С. 93–96.

МЕТОДЫ МОТИВАЦИИ ТРУДА  
В СИСТЕМЕ  
УПРАВЛЕНИЯ ПЕРСОНАЛОМ

*Попова Анна Сергеевна,  
Национально-исследовательский университет  
«Высшая школа экономики», г. Москва*

*Секция: «Экономика труда»*



Мотивационный процесс является одним из главных инструментов организационной власти. Для того чтобы работники добивались желаемых результатов, необходима заинтересованность в выполнении поставленных перед ними задач, которую должен пробудить менеджер. Мотивация персонала выступает детерминантом результативности современных организаций.

Международная конкуренция, мировой рынок, многообразие рабочей силы и степень неопределенности внешней среды не позволяют менеджерам сегодня воспринимать мотивационный процесс упрощенно, полагая, что основной способ воздействия на работника – изменение материальной составляющей труда, применение системы наказаний и поощрений. Возникает проблема разработки методов эффективной мотивации трудовой деятельности.

Существует множество различных методов мотивации персонала, рассмотрим основные из них. Одним из главных методов мотивации является использование материальных и нематериальных стимулов [3]. Наиболее известным прямым материальным методом воздействия на экономические мотивы сотрудника выступает заработная плата, которая, как известно, зависит от квалификации, стажа, занимаемой должности и других характеристик работника. Данный денежный доход может быть представлен в нескольких формах: повременной и сдельной оплаты. Заработная плата, зависящая от затраченного на трудовую деятельность времени, подразделяется на две системы: простую (величина з/п) и премиальную. Сдельная оплата определена объемом выполненной работы, она может быть прямой, косвенной, сдельно-прогрессивной, сдельно-премиальной и аккордной.

Другим не менее популярным методом материального стимулирования является система итогового вознаграждения [3]. Премиальные выплаты выдаются сотруднику за особые достижения в процессе труда, например, такие

## ИНТЕГРАЦИЯ МИРОВЫХ НАУЧНЫХ ПРОЦЕССОВ КАК ОСНОВА ОБЩЕСТВЕННОГО ПРОГРЕССА

как экономия ресурсов, научные достижения, успешное разрешение возникших проблем и иные заслуги. Чтобы премия выступала эффективным стимулом труда, она должна составлять не менее 30% от основного заработка, а также должны быть утверждены условия ее получения.

К прямым материальным стимулам принято также относить такой вид вознаграждения как участие в прибылях [3]. Это могут быть бонусы, выплачиваемые 1-2 раза в год из прибыли организации. Они формируют стремление работников к усилиям, направленным на рост прибыли компании.

Каждый из материальных стимулов имеет свои достоинства и недостатки. Кратко они представлены в табличной форме (таблица 1).

Таблица 1

### Материальные способы стимулирования

Вид материального стимула	Достоинства и недостатки стимула
<b>Заработная плата сделная (вариант - аккордная)</b>	Самый эффективный стимулятор. Эффект прибавки снижается со временем (эффект привыкания). Способ, дорогой для работодателя. При групповом характере работ трудно выделить индивидуальный вклад. Отрицательно влияет на стратегические цели
Вид материального стимула	Достоинства и недостатки стимула
<b>Заработная плата повременная</b>	Низкая связь между усилиями работника и результатами. Способ, дорогой для работодателя. При групповом характере работ трудно выделить индивидуальный вклад
<b>Бонусы</b>	Есть порог безразличия. Способ, дорогой для работодателя
<b>Соучастие в прибыли (вариант - отсроченные платежи)</b>	Есть порог безразличия. При групповом характере работ трудно выделить индивидуальный вклад
<b>Премия</b>	Есть порог безразличия. При групповом характере работ трудно выделить индивидуальный вклад
<b>Соучастие в собственности (вариант - франчайзинг, лизинг)</b>	Способ, дорогой для работодателя

Бесспорно, такому мотивационному механизму как оплата труда принадлежит важная роль, однако непрерывный рост денежного вознаграждения не всегда способствует росту производительности или сохранению постоянной трудовой активности. Данный метод полезен скорее для кратковременного стимулирования, а в последствие вызывает привыкание. Поэтому следует остановиться и на формах нефинансового вознаграждения. Под нефинансовыми вознаграждениями подразумевают все методы, не касающиеся непосредственно оплаты труда, которые компании используют для поощрения своих сотрудников за хорошую работу, повышения их мотивации и приверженности фирме. Они

## ИНТЕГРАЦИЯ МИРОВЫХ НАУЧНЫХ ПРОЦЕССОВ КАК ОСНОВА ОБЩЕСТВЕННОГО ПРОГРЕССА

подразделяются на организационные и моральные. К организационным способам мотивации относят мотивацию целями, привлечение к участию в делах организации и редизайн организационной структуры, заданий и функций сотрудников.

**Мотивация целями** основана на мнении о том, что цели обладают определенным мотивационным содержанием. Иначе говоря, они способны концентрировать усилия и внимание работников, влияют на структуру и операции в системах организации, выступают эталонами при сопоставлении с результатами. Поэтому одним из главных источников трудовой мотивации индивида является работа ради достижения цели.

Привлечение к участию в делах организации по-другому называется **концепцией партисипативного управления** (название происходит от английского глагола to participate, что в переводе означает участвовать) [1]. Ее основным условием является суждение о том, что человек проявляет заинтересованность в деятельности организации. Работник в данном случае не только механически выполняет свои трудовые обязательства, но и выступает, как лицо, заинтересованное процессом производства, условиями труда и деятельностью предприятия в целом, он обладает огромным желанием вникать «везде» и «всюду». Возможно, даже сотрудник старается решить те вопросы, которые не входят в его компетенцию.

В основе концепции лежат два аспекта деятельности работника:

- доступ к участию в принятии решений мотивирует к более результативной и продуктивной деятельности
- активное участие в деятельности предприятия приводит к большей отдаче сил работника, более полному использованию кадрового потенциала

Второй аспект шире, чем мотивация труда, он связан с управлением персоналом в организации в целом, поэтому данную концепцию принято расценивать как общий подход процесса управления.

Привлечение к участию в делах организации может быть реализовано в виде:

- самостоятельности сотрудника в принятии решений (какие средства использовать, как организовать режим работы);
- принятия решений в рамках своей компетенции (определение целей и задач, которые работник должен решить);
- контроля качества и количества продукта своего труда;
- предложения по улучшению деятельности;
- права формирования рабочих групп из наиболее предпочтительных ему сотрудников.

**Редизайн труда** включает в себя два процесса: обогащение и расширение

## ИНТЕГРАЦИЯ МИРОВЫХ НАУЧНЫХ ПРОЦЕССОВ КАК ОСНОВА ОБЩЕСТВЕННОГО ПРОГРЕССА

трудовой деятельности [2]. «Расширение» работы – попытка отклонения от стандартизации и специализации, характеризующей трудовой процесс XIX—XX века. Данный метод действует на результативность работников в том случае, если в организации содержится избыток рабочей силы или ее недоиспользование, а также когда спрос на определенные услуги возрастает или не может быть удовлетворен. Первой попыткой расширения работы является ротация сотрудников, которая представляет собой попеременное пребывание в определенной должности, обеспечивающее поочередную смену функций одного работника. Ротация позволяет понять и проследить связь отделов внутри организации, наладить коммуникацию и кооперацию сотрудников. «Обогащение» труда основано на двухфакторной теории Ф. Херцберга[4]. Согласно положениям данного метода процесс труда характеризуется для работника такими факторами как:

- ответственность работника;
- достижение – осознание работником важности своей деятельности;
- контроль над ресурсами;
- обратная связь;
- профессиональный рост;
- условия труда.

Редизайн деятельности происходит на основе воздействия на каждый из данных факторов.

Моральные методы мотивации – личное и публичное признание, похвала. Они являются значимой психологической формой мотивации и сводятся к выражению признательности за хорошую работу в устной форме, в средствах информации и пр.

Также среди нематериальных методов мотивации выделяют косвенные экономические стимулы. Косвенные выгоды работника заключаются в облегчении получения прямых выгод. Основные косвенные экономические стимулы это – сокращенный рабочий день, увеличенный отпуск, гибкий график работы, система «банка нерабочих дней». Использование данных стимулов есть не что иное, как мотивирование свободным временем.

Список инструментов мотивации персонала, которые используются современными организациями, довольно велик. Как уже было отмечено, к ним относят и различные материальные стимулы (заработная плата, премия, бонус), и нематериальные (доска почета, награды, корпоративные мероприятия). Однако все эти методы используются довольно давно, и поэтому они уже перестали быть оригинальными. На сегодняшний день, на первый план выходит разработка нестандартных методов мотивации.

К ним можно отнести такие виды поощрений, как:

## ИНТЕГРАЦИЯ МИРОВЫХ НАУЧНЫХ ПРОЦЕССОВ КАК ОСНОВА ОБЩЕСТВЕННОГО ПРОГРЕССА

- предоставление бесплатных путевок, в т.ч. выходного дня, билетов на культурно-массовые, спортивные мероприятия;
- выдача сертификатов на получение услуг, продукции различных торговых марок;
- предоставление отгулов за особые достижения;
- организация праздников, подарков, экскурсионных туров для детей сотрудников и др.

Большим потенциалом обладает система «морковок» как мотивационный метод. Балл присуждается работнику за единицу сверх плана, а морковка – за установленное количество баллов. Согласно пожеланиям самих сотрудников выбираются поощрения и разбиваются по баллам, например, маленькая морковка – бесплатный билет в кино, большая – туристическая поездка.

Выбор метода нестандартной мотивации или его обновление должны быть основаны на знании индивидуальных особенностей, потребностей сотрудника. Правильное использование нестандартных мотивационных методов приводит к тому, что у персонала возникает желание стремиться к новым вершинам, достигать более сложных целей и работать над собой, что идет на пользу не только самим сотрудникам как личностям, но и организации в целом. Для этого существует метод составления мотивационных профилей сотрудников, чтобы на каждом работнике испытать насколько эффективны данные стимулы. Карта мотиваторов составляется на основе выделения 3-5 наиболее значимых факторов работы для каждого сотрудника и позволяет понять, нужен ли ему конкретный бонус. Однако необходимо помнить, что система мотиваторов динамическая, она может изменяться со временем под влиянием обстановки в стране, моды. Поэтому важной задачей руководства представляется своевременное отслеживание этих явлений и изменение системы мотивации персонала.

Несмотря на положительное воздействие нестандартных методов на результативность работников, только они одни в системе мотивации персонала применяться не могут. Они должны органично сочетаться с устоявшимися методами стимулирования. Система оплаты труда, различные льготы, соц. пакет, закрепленные в деятельности предприятия формально, нуждаются в дополнении любыми из вышеназванных нестандартных акций.

Таким образом, можно сделать вывод, что методология мотивации персонала достаточно широка. Эффективное управление достигается посредством понимания и анализа мотивационной структуры подчиненного. Для этого созданы различные методы стимулирования и мотивации персонала. Нематериальный вид стимулирования труда является наиболее актуальным и доступным для каждого предприятия на сегодняшний день. Субъекты системы управления персоналом компании изучают воздействие тех или иных методов

## ИНТЕГРАЦИЯ МИРОВЫХ НАУЧНЫХ ПРОЦЕССОВ КАК ОСНОВА ОБЩЕСТВЕННОГО ПРОГРЕССА

мотивации на работников, ищут наиболее эффективные способы стимулирования, новые подходы и нестандартные методы исходя из мотиваторов, актуальных для их персонала. Однако, несмотря на необходимость поиска новых методов, не стоит забывать об улучшении и корректировке устоявшихся способов мотивации сотрудников.

### **Литература:**

1. Виханский О.С., Наумов. А.И. Менеджмент: учебник — 4-е изд., перераб. и доп. — М.: Экономистъ, 2006. —145 с.
2. Занковский А.Н. Организационная психология: Учебное пособие для вузов по специальности «Организационная психология». — 2-е изд. — М.: Флинта: МПСИ, 2002. — 648 с.
3. Пути усиления мотивации к труду. [Электронный ресурс] Режим доступа: URL: [http://edu.dvgups.ru/METDOC/CGU/PSIHOLOG/PSIH\\_UPR/METHOD/PSIH\\_UPR/frame/LEK/L7/3.htm](http://edu.dvgups.ru/METDOC/CGU/PSIHOLOG/PSIH_UPR/METHOD/PSIH_UPR/frame/LEK/L7/3.htm)(дата обращения: 09.04.14).
4. Herzberg F., Mausner B. &Snyderman B. The Motivation to Work. 2nd ed. N.Y.: John Wiley, 1959.

## ХРОНИКА ВОЙНЫ И ВОЕННОЙ ПОВСЕДНЕВНОСТИ В ДЕТСКИХ ДНЕВНИКАХ

*Попова Ксения Витальевна  
Елабужский институт  
К(П)ФУ, г. Елабуга*

*Секция: «История»*

Изучать Великую Отечественную войну можно по разным источникам. Например, по учебникам истории, документам, статистике, воспоминаниям. Но, пожалуй, самое яркое впечатление производят детские дневники, которые показывают всю трагедию этой войны. Неизвестно, сколько точно существует дневников, написанных детьми в годы Великой Отечественной войны, но и тех, о которых мы знаем уже достаточно, чтобы понять, как нелегко было детям.

Дневник Тани Савичевой, один из самых известных. Савичева – девочка блокадного Ленинграда. С самого начала блокады Ленинграда она начала вести дневник. В живых из семьи Савичевых остались лишь старшая сестра Нина и брат Михаил. Все остальные члены семьи погибли в период с 1 декабря 1941 г. по май 1942 г. Танин дневник по объему небольшой, всего девять страниц. На них написаны даты смерти близких, матери, сестры, бабушки, брата и двух дядь.

Таня умерла в эвакуации. Она закончила третий класс, когда началась война. Первой 28 декабря 1941 г. умерла сестра Женя. Следующей 25 января 1942 г. бабушка Тани, Евдокия Федоровна. 27 марта 1942 г. умер брат Леонид. 13 апреля 1942 г. – дядя Василий, 10 мая – умер дядя Миша, а 13 мая тоже 1942 г. – матери Тани, Марии Савичевой не стало.

В последней записи дневника Таня пишет, что она осталась одна. Похоронить мать ей помогли соседи. А на следующий день она отправилась к племяннице бабушки Евдокии Петровне Арсеньевой. Евдокия Петровна оформила опеку, но Таня к этому времени была уже очень слаба. Позже пришлось отказаться от опеки, чтобы отправить Таню в эвакуацию, где ей могли бы оказать медицинскую помощь, так как сама Евдокия Петровна ничем помочь ей не могла. Из эвакуированных она была единственной кто заболел туберкулезом. Ей старались помочь. Улучшения были, но организм был сильно истощен и 1 июля 1944 г. Таня Савичева умерла. [1]



## ИНТЕГРАЦИЯ МИРОВЫХ НАУЧНЫХ ПРОЦЕССОВ КАК ОСНОВА ОБЩЕСТВЕННОГО ПРОГРЕССА

Анна Франк еврейка по происхождению также писала дневник. Свои записи она вела на нидерландском языке. Франк начала вести его с 12 июня 1942г. по 1 августа 1944г. Она писала своей вымышленной подруге Китти. Анна рассказывала все, что происходило у соседей и у неё в жизни. Первая запись была сделана в 13 лет. А последняя запись датируется 1 августом 1944г. А через три дня всех арестовали. Анна Франк умерла в концлагере Берген-Бельзен. Записи были переданы её отцу Отто Франку. [2]

В дневнике же Пети Сагайдачного описывается его домашняя, школьная, заводская и фронтовая жизни. Этот дневник отличается от других тем, что здесь используются различные источники, по которым можно посмотреть путь становления характера Пети. Это – фотографии, документы, письма, рисунки, уставы, чертежи, папки с вырезками из журналов и газет, страницы из школьного дневника и многое другое. Дневник дополняют воспоминания близких и людей, с которыми он общался в школе, на заводе и на фронте. Мать Пети Сагайдачного, Мария Петровна Холодная, описывает Петю как человека всегда неунывающего и смелого. Во время частых тревог Петя просил маму не будить его, так как он считал, что сон — это самое важное в жизни. Он также совмещал учебу и работу. На заводе работал только в ночные смены, а когда приходил, спал 3 часа, затем шел в школу, после ненадолго ложился спать, делал уроки и снова на завод. Петя всегда говорил матери, что не знает где и кем примет участие в Великой Отечественной войне, но стыдно за него не будет.

Этот дневник Петя вел для себя. Также следует учитывать, что он начал вести свои записи в 8 классе, а продолжил в 9, поэтому в его повествование много противоречий. Основная идея в его записях заключалась в том, чтобы стать моряком. Петя готовился к службе на Военно-Морском Флоте. Занимался тем, что читал специализированную литературу, конспектировал и анализировал прочитанное. Составлял подборки альбомов по таким темам, как военно-морская беллетристика, эсминцы и миноносцы. Сагайдачный уделял большое внимание и спортивной форме, например, ежедневная зарядка, занятия спортом, обтирание холодной водой. Петя пошел в армию добровольцем, погиб в апреле 1942 г, за две недели до своего совершеннолетия.

Каждая страница в его дневнике это не только протест против войны, но и желание жить и радоваться каждому дню. [3]

А вот в дневнике пятнадцатилетнего Михаила Тихомирова описывается жизнь в блокадном Ленинграде. Первая запись датируется 8 декабря 1941г. Миша пишет о том, что Ленинград находится в блокаде. Город часто обстреливался, не хватало топлива. Кушали два раза в день: утром и вечером.

После прочтения дневника Миши Тихомирова понимаешь, как нелегко было всем, какие лишения испытали взрослые и дети. Но поражает то,

## ИНТЕГРАЦИЯ МИРОВЫХ НАУЧНЫХ ПРОЦЕССОВ КАК ОСНОВА ОБЩЕСТВЕННОГО ПРОГРЕССА

что, несмотря на тяжелое положение, Миша успевал еще находить время для самообразования, а кроме этого успевал помогать по дому.

Михаил Тихомиров возглавил противопожарное звено. Он погиб при обстреле города. Отец Миши, Василий Владимирович был удостоен звания заслуженного учителя школы в РСФСР. [4]

Таким образом, все эти дневники имеют большое педагогическое и общественное значение, так как в них раскрывается психология и духовный облик молодежи в годы Великой Отечественной войны.

### Литература:

1. Дневник Тани Савичевой // Дети на войне // <http://www.world-war.ru/>
2. Анна Франк. Убежище. Дневник в письмах. // <http://lib.ru/>
3. Дневник Пети Сагайдачного / Сост. Л.И. Розина. – М.: Изд-во АПН РСФСР, 1963. – 211 с.
4. Дневник Миши Тихомирова. Дети военной поры/Сост. Э.Максимова. – 2-е изд., доп. – М.: Политиздат, 1988. – 72 с.



## ЭВАКУАЦИЯ СОВЕТСКИХ ДЕТЕЙ ВГЛУБЬ СТРАНЫ

*Попова Ксения Витальевна  
Елабужский институт  
К(П)ФУ, г. Елабуга*

*Секция: «История»*

Великая Отечественная война не оставила равнодушным никого, она затронула многие семьи и оставила след в душе каждого человека, кто участвовал в этой войне. Но самое главное то, что, к сожалению, в войне зачастую больше всего страдали дети. И поэтому правительство создавало различные учреждения целью, которых было эвакуировать население, в особенности детей.

24 июня 1941г. постановлением ЦК ВКП (б) и Совнаркома был создан Совет эвакуации. Эвакуировали «население, учреждения, военные и иные грузы, оборудования предприятия и другие ценности». [1] Большое внимание уделялось эвакуации детей, т.к. в это время было много беспризорников, чьи родители погибли, а также тех, кого война застала в летних лагерях.

Например, в Узбекской ССР был создан Центральный детский эвакуационный пункт (ЦДЭП), потому что, то один ребенок терялся по дороге, то другой отстал от поезда, а третий слишком мал, чтобы объяснить откуда он приехал. ЦДЭП работал круглосуточно. Врачи, учителя, воспитатели помогали, следили за тем, чтобы ни один ребенок не потерялся.

Сначала детей кормили, затем вели в баню. Тех, кто не мог ходить сам, на носилках увозили в больницу. Ребятишек стригли, мыли, одевали. Много добровольцев приходило просто помочь, т.к. рабочих рук не хватало.

Ответственный дежурный разбивал детей по группам. «Подростки старше четырнадцати лет - в ремесленные и железнодорожные училища, на предприятия и в колхозы, дети школьного возраста - в детдом Ташкента и других городов Узбекистана. Самые маленькие оставались в Ташкенте». [2] Тысячи ребят разных национальностей были взяты на воспитание в узбекские семьи. Некоторые семьи брали на воспитание несколько детей. При этом систематически велся учет эвакуированных детей, восстанавливались связь с

## ИНТЕГРАЦИЯ МИРОВЫХ НАУЧНЫХ ПРОЦЕССОВ КАК ОСНОВА ОБЩЕСТВЕННОГО ПРОГРЕССА

родителями, если имелись, хоть малейшее данные, что они были живы и т.д. Больше тысячи ребят отдыхали в лучших детских санаториях Узбекистана: Ореховой роще, Хасанбае, Чимгане и в других санаториях. [3]

Заботились не только о физическом состоянии, но и духовном. Люди, работавшие на эвакуационном пункте, вовлекали ребят в художественную самодеятельность, приносили игрушки из дому и говорили добрые, ласковые слова, чтобы дети чувствовали, что их любят. После такой заботы и ласки угрюмые лица детей оживлялись, некоторые даже начинали шутить.

Татарская АССР в военные годы стала одним из крупных тыловых регионов. Больше всего было эвакуированных детей. Они прибывали в составе семей служащих и рабочих промышленных предприятий. Эвакуировались детские учреждения (пионерские лагеря, школы-интернаты, детские сады, детские дома).

Во время движения к пункту назначения часть детей умирали из-за болезней. В основном заболевали дети младшего возраста. И хотя по прибытии на место детям старались обеспечить необходимые условия, но в целом ситуация оставалась тяжелой. Конечно, условия были далеки от совершенства, но учебно-воспитательная работа была удовлетворительной. Например, в Зубцовском детском доме в селе Монастырское в Тетюшском районе к отстающим ученикам были прикреплены преуспевающие по учебе воспитанники. С воспитанниками проводили политические беседы о фашизме как главного врага человечества, а также о героях Великой Отечественной войны. В детском доме работали такие кружки как физкультурный, литературный, хоровой и музыкальный. [4]

Также с целью того чтобы дети не потерялись, создавались детские дома. В детских домах жили дети разных национальностей. Многие из них не понимали русский язык, но при этом все они ходили на уроки, которые вели для них учителя, также эвакуированные с разных регионов страны.

Чем же занимались дети в детских домах? Они ходили в лес за дровами, ставили номера художественной самодеятельности, сочиняли стихи, рисовали, работали на полях в колхозах, вышивали кисеты, писали письма на фронт, выступали в сельском клубе, госпитале, ну и конечно к праздникам писали поздравительные письма мамам, папам с надеждой получить ответ. [5]

Основной темой их творчества являлась война. В своих играх ребяташки подражали взрослым. А темой рисунков чаще всего было освобождение городов, областей, сел, деревень от фашистских захватчиков. Также рисовали героев войны, на которых хотели бы быть похожими.

Все эти ребята были, прежде всего, сильны своей сплочённостью. Над малышами шефствовали те, кто постарше. Одежду, еду делили на всех поровну.

Таким образом, в годы Великой Отечественной войны большое внимание

## ИНТЕГРАЦИЯ МИРОВЫХ НАУЧНЫХ ПРОЦЕССОВ КАК ОСНОВА ОБЩЕСТВЕННОГО ПРОГРЕССА

уделялось эвакуации населения, особенно детям, которые являлись самыми незащищенными. Создавались эвакуопункты, где принимали всех детей и приводили их в порядок, стараясь по мере возможности найти и связаться с их родителями.

### **Литература:**

1. Постановление ЦКВКП (б) и Совнаркома СССР о создании Совета по эвакуации // История Отечества в документах 1917-1993 гг. / Сост. Колосков А.Г., Гевуркова Е.А. – М.: Изд-во «ИЛБИ», 1994 // <http://www.a-z.ru/>
2. Марьяновский Г. Ташкентский вокзал // Дети военной поры / Сост. Э.Максимова. – 2-е изд., доп. – М.: Политиздат, 1988. – С.27
3. Великая Отечественная война в письмах / Сост. В.Г.Гришин. – 2-е изд., доп. – М.: Политиздат, 1983. – 187-188 с.
4. Кривоножкина Е.Г., Ханипова И.И. Дети в условиях эвакуации. Татарская АССР. 1941-1945 гг.: Сборник документов и материалов. – Казань: Главное архивное управление при Кабинете Министров Республики Татарстан, 2013. – С. 147
5. Дети Военной поры / Сост. Э. Максимова. – М.: Политиздат, 1998. – С.19



## ИДЕОЛОГИЧЕСКИЕ ВЕКТОРЫ СОВРЕМЕННОСТИ

*Равочкин Никита Николаевич,  
Кузбасский государственный  
технический университет имени  
Т.Ф. Горбачева, г. Кемерово*

*Секция: «Философия»*

Быть государственной идеологией или нет – вопрос, который свойственен многим государствам после преодоления «переходной фазы». Однако наряду с имеющимися идеологиями набирают стремительную популярность новые идеологические течения, которые мы называем «векторами». Прежде чем обратиться к идеологическим векторам, которые проявляются в современном мире, имеет смысл еще раз сказать о феномене идеологии. Идеология, как спектр преломления теории и практики в процессе осмысления и освоения действительности, всегда вызывает интерес, и этот интерес усиливается в процессе наблюдаемой дифференциации человеческих сообществ, социального расслоения, глобализации и обострившихся социально-политических противоречий, как во внутригосударственном пространстве различных стран, так и на мировой арене.

Однако концепт идеологии не исчерпывается наиболее яркими проявлениями ее радикальных интерпретаций. Идеология – это константная характеристика мировосприятия человека, определяемая потребностью духовной и интеллектуальной систематизации его представлений в отношении социально-политической действительности. В другом ракурсе идеология – это вера и убежденность в собственной правоте. Поэтому имеет смысл согласиться с А.Г. Чернышовым насчет того, что «современный мир все более глобализируется и движется к своему новому историческому рубежу. Прежняя политическая и социальная система меняется у нас на глазах. Быстрота данных процессов ведет к тому, что априори возрастает фактор неопределенности, стихийности и нестабильности общественного развития. Поиск новых параметров общества, да еще и в глобальном общепланетарном масштабе, сопряженный со столкновением общечеловеческих принципов жизнедеятельности, с одной стороны, и национальных, религиозных, социальных, технологических интересов, с другой, приобретает особую остроту.

## ИНТЕГРАЦИЯ МИРОВЫХ НАУЧНЫХ ПРОЦЕССОВ КАК ОСНОВА ОБЩЕСТВЕННОГО ПРОГРЕССА

Вновь возникающие проблемы требуют своего разрешения с учетом разных вариантов их дальнейшего транзита» [22].

Действительно, в последнее время в отдельных регионах мира мы наблюдаем всплеск деятельности экстремистских организаций, кладущих в основу своей деятельности идеологию расизма, панисламизма. Некоторые исследователи настаивают на пристальном изучении основных положений такого идеологического течения, как панамериканизм в связи с возрастающей ролью США в мировом развитии, внешнеполитической агрессией этого государства и риторикой «американской модели построения демократии».

Касаемо ситуации в нашей стране, мы понимаем, что налицо укрепление следующей деструктивной модели: «Рост социальной активности и напряжения в российском обществе тому подтверждение. По сути, все эти события – отражение определенного состояния социума. Даже обладая достаточными знаниями о цикличности процессов развития, имея перед глазами опыт давних и близких исторических событий, правящая элита, тем не менее, не может пока адекватно отреагировать на происходящие перемены, объективно оценить их сущностные моменты и свою роль в преобразовательном процессе. Для обретения обществом нового качественного состояния важен нетривиальный подход, нужна, по сути, новая повестка дня для страны» [22]. Вне сомнений, идеология формирует общественное сознание. Общественное сознание и его структура – это отражение существующей действительности в идеях, характерах, мыслях людей. Многообразие форм общественного сознания уже было рассмотрено и представлено нами ранее. [13]. Идеология, как уже отмечено, преломляет в себе теории и практику. Поэтому заслуживают внимания стадии оформления теоретического учения в готовый идеологический продукт, приводимые в своей важной работе В.И. Видяпиным: поведенческая, теоретико-концептуальная и программно-директивная [5]. Именно благодаря этим стадиям происходит укоренение идеологических догм в сознании людей:

1. Теоретико-концептуальная стадия. Эта стадия является основой любой идеологии. На ней вырабатываются и оформляются основные постулаты политических теорий, создается научное обоснование определенных ценностей и идеалов, положенных в основу предлагаемого типа устройства общества. Всякая идеологическая система стремится к искоренению внутренних противоречий в своей структуре, поэтому на этой стадии создатели подобных теоретических конструкций выполняют огромный объем работы по отбору и систематизации идейного материала, а также по устранению любых логических противоречий между его аспектами, стремясь представить их в качестве стройной системы однородных идей.

## ИНТЕГРАЦИЯ МИРОВЫХ НАУЧНЫХ ПРОЦЕССОВ КАК ОСНОВА ОБЩЕСТВЕННОГО ПРОГРЕССА

2. Программные директивы политической идеологии. На этой стадии развития происходит преобразование социально-философских принципов и догм в конкретные лозунги, требования и политические программы. И таким образом формируется стратегия и тактика классовой борьбы с враждебными социальными группами. Здесь политическая идеология приобретает вполне осязаемые, непримиримые, а часто и военизированные черты. Как правило, глашатаями программ, манифестов и директив выступают либо разнообразные политические партии, либо государственная власть. Но всегда непосредственным носителем этих установок выступает политическая элита.

3. Поведенческие нормы. Планомерное и настойчивое внедрение неких идеологических постулатов в сознание народных масс в виде лозунгов, манифестов и программ формирует в конечном итоге определенный тип политического поведения. Сильная сторона идеологии в том и заключается, что она, сплачивая людей и аккумулируя их энергию, направляет ее в определенное, не всегда цивилизованное и справедливое русло [5]. Необходимо разобраться и с таким важным в философско-теоретическом плане вопросом – как вопросом о соотношении понятий «политическая идеология» и «идеология государства».

Т.И. Адуло дает пояснение, что «идеологическая работа политической партии, стремящейся к власти, и идеологическая работа государства... (представляют собой) ...разные виды политической деятельности, отличающиеся друг от друга как по своим целям, задачам, масштабы, так и по используемым средствам». Рассмотрим его позицию дальше: «Прежде всего, политическая идеология и идеология государства являются качественно отличными социальными феноменами по своей сущности. Политическая идеология – это специфическая форма теоретического сознания: система представлений и идей, выражающих интересы, мировоззрение и идеалы социальной общности, объединенной политической партией и ставящей цель завоевания (сохранения) политической власти. Идеология государства - это программа жизнедеятельности того или иного государства на ближайшую и отдаленную перспективу» [1]. Различаются они и по своим целям: «Политическая идеология и идеология государства преследуют различные цели. Идеология государства не ориентирована на завоевание политической власти. Наоборот, в ней решаются задачи упрочения существующих властных отношений. Далее. Идеология государства и политическая идеология обладают различными носителями (субъектами). Субъектом идеологии государства является само конкретное государство, нация, в крайнем случае – подавляющая часть граждан государства. Субъектом же политической идеологии является лишь часть граждан государства, часть нации. Ведь в любом государстве существует множество политических партий, добивающихся политической власти. В этом



## ИНТЕГРАЦИЯ МИРОВЫХ НАУЧНЫХ ПРОЦЕССОВ КАК ОСНОВА ОБЩЕСТВЕННОГО ПРОГРЕССА

плане те дефиниции идеологии, в которых в качестве ее субъекта представлены, наряду с политическими партиями и общественными движениями, нации и государство, требуют уточнения». Кроме этого, «политическая идеология и идеология государства отличаются по своим идейным истокам. Идеология государства органично «привязана» к конкретному государству, нации - базируется на национальных традициях, устоях. Именно этим обеспечивается ее устойчивость. Политические же идеологии в состоянии пересекать государственные границы (например, либеральная идеология, социал-демократическая идеология и др.). Они способны активно «подпитываться» извне как материально, так и теоретически (идеология вырабатывается теоретиками одного государства, а ее практическая реализация осуществляется совсем в другой стране). Анализируемые идеологии имеют различные исторические предпосылки. Идеология государства формируется в процессе формирования государства. В ее качестве способно выступать религиозное сознание, особенно на ранних этапах развития государства. Политическая же идеология разрабатывается на более высокой ступени общественного развития - в условиях выхода на политическую арену мощных социальных классов» [1].

Ю.А. Белявский приводит очень удачную мысль по поводу идеологической ситуации в сегодняшнем российском социуме насчет его идеологических поисков: «Незатухающие споры об этом идут среди политической элиты, которая как никогда расходится во мнениях. После периода полного отрицания, активизировался поиск общепризнанной, легитимной идеологии. Во главу угла ее должны быть положены исторически традиционные для российского общества ценности, такие как патриотизм, традиционная культура и язык, коллективизм и конечно же принцип социальной справедливости. Кроме того, необходимо отметить особую роль государства и то, что государственность всегда была одной из основных ценностей, присущих российскому народу» [3].

Политическая идеология – действенный инструмент воздействия на сферу публичного сознания при помощи социализации его в установленном направлении. Доминирующей идеологией определяется стиль жизни и отдельных индивидов, и всего общества, культивируя некое миропонимание пропагандой базисных ценностей и эталонов. Белявский пишет: «Но какая же идеология может стать общепризнанной сегодня? Российское общества расслоено по экономическим и социокультурным осям. Это привело к тому, что основные сегменты общества все дальше расходятся по уровню благосостояния, ценностным ориентациям, образцам и нормам поведения. Наименее значительная по численности, но весьма значимая по имеющимся у нее возможностям часть общества стала привержена так называемой идеологии «криминального гламура». Это своеобразная система мировоззренческих ценностей, которая дает прямые ответы на прямые вопросы.

## ИНТЕГРАЦИЯ МИРОВЫХ НАУЧНЫХ ПРОЦЕССОВ КАК ОСНОВА ОБЩЕСТВЕННОГО ПРОГРЕССА

В чем смысл жизни? – В количестве денег и красивой жизни. Каким образом зарабатывать деньги? – Любым, главное не попадаться. Наиболее значительная по численности часть населения России обнищавшая за период экономических преобразований 90-х гг. и так и не нашедшая себя в современной рыночной экономике смотрит в сторону модернизированной коммунистической идеологии с ее равенством и социальной защищенностью. Среди этих людей возрастает число приверженцев крайне правых и левых течений, в том числе и фашизма. Большие надежды возлагаются на так называемый «средний класс». Составляя основу стабильного и благополучного общества в западных странах, он, по мнению многих социологов, в России практически не сформирован. Неоконсервативная идеология рассчитана, прежде всего, на него. Сделать ее легитимной должен именно этот средний класс» [3].

Проблемой взаимодействия современных идеологий в политическом ключе (что было бы актуально при определении расстановки политических сил и приверженности их лидеров к тем или иным идеологемам) занимается российский исследователь А.И. Демидов: «Акцентируя внимание на мощном манипуляционном потенциале современных информационных технологий, автор не учитывает некоторые важные параметры современных политических и идеологических процессов. Данная позиция европоцентрична, преувеличивает ситуацию мультикультурализма, информационной открытости, рекламного стиля политического общения» [8]. В рамках нашего настоящего выступления мы соглашались с мнением А.И. Демидова о разделении идеологий на доктринальные и ценностные. Доктринальные идеологии выражаются в системах суждений, выверенных логически и нашедших свое отражение в современном мире. Сюда можно отнести консерватизм, социализм, либерализм. Мир рассматривается в них как такой универсум, в общественную жизнь которого необходимо вносить изменения и коррективы внесения, приближающих ее к требованиям всей системы мироздания. Ценностные идеологии сообщают их адептам наличие ряда необходимых потребностей, воплощение которых поспособствует гармонизации общественной жизни и отношений. Эти идеологии ориентируют индивидов на «согласие» или «прорыв» [8].

Трансформация социальной реальности в так называемое «Общество спектакля» является одной из ключевых практик постмодерна [7]. Его основой является мифологема театральности всей жизни, в которой вместо традиционной политики мы видим, преимущественно, шоу-политику. В ней происходит замещение решения общественно важных проблем аспектами имиджа и рейтинга. Аналогичное мы можем наблюдать и в экономике, в идеологическом «меню» которой предложены решения не вопросов реальной экономической сферы, а решения по поводу конвертирования валюты, финансовых спекуляций, маркетинга и рекламы, коммерциализации всего и вся.

## ИНТЕГРАЦИЯ МИРОВЫХ НАУЧНЫХ ПРОЦЕССОВ КАК ОСНОВА ОБЩЕСТВЕННОГО ПРОГРЕССА

Таким образом, в обществе Постмодерна заложена театральная мифологема и для развития новых идеологий, которые предлагают не системные решения, а скорее игру на определенной площадке и по поводу конкретных благ [20].

Определившись с теоретическими основаниями современности, рассмотрим конкретные идеологические векторы, которые сегодня могут преобладать и даже составить реальную конкуренцию классическим идеологиям.

Обращает на себя внимание феминизм. Его главной целью является свержение господства мужчин над женщинами. Проблема равенства издревле существует в различных социальных учениях. Применительно к обществу, равенство – это отрицание неравенства тех или иных социальных групп, отличающихся по ряду признаков, положению и роли в обществе. Права, привилегии и положение в обществе не должны определяться половой принадлежностью – вот основа феминистской идеологии. Она неразрывно связана с действием, что обуславливает ее бессистемность и приверженность опыту. Феминизм берет начало в эпоху Великой французской революции с «Декларации прав женщины и гражданина», в которой упор делался на необходимость решения социальных и юридических аспектов гендерного неравенства. Современный феминизм, как считает социологическая наука, с новой силой проявил себя в 60-х годах, особенно в США. Феминистки требуют реального равенства избирательного права, одинаковые возможности распоряжаться собственностью супругов. Важным пунктом здесь является легализация аборт, идентичная оплата за ту же работу, вне зависимости от того, кто ее выполняет [2, 10, 21].

В политической сфере уже видны некоторые важные изменения. В 90-х годах были предприняты меры по увеличению представительства женщин в парламентах скандинавских стран. Сторонники постмодернистского феминизма ориентированы на различие уже не между мужчинами и женщинами, а исключительно на различия женщин, что доказывает бессистемность, проявляющуюся в отказе от выработки общей концепции. Рассматривая влияние феминизма на современное общество, обозначим основные положения:

- Привнесение в политическую сферу женского опыта;
- Произошло смещение главенствующей роли мужчин в общественной (в т.ч. и приватной) жизни с последующим подчеркиванием различий между властвующими и подвластными;
- Идентификация с феминизмом есть правило хорошего тона;
- Влияние на ведущие мировые религии.

Но феминизм все еще интеллектуально не определен: в его составе присутствуют все политические идеологии. Кроме этого, несмотря на реальные

## ИНТЕГРАЦИЯ МИРОВЫХ НАУЧНЫХ ПРОЦЕССОВ КАК ОСНОВА ОБЩЕСТВЕННОГО ПРОГРЕССА

успехи, большинство женщин стремятся просто выговориться, а не строго формулировать и отстаивать свои политические взгляды [4].

В современных условиях экологического кризиса, когда речь идет о выживании человеческого рода в среде из-за варварского отношения к природному наследию, социально-экологические отношения трансформировались в категорию политических отношений по поводу присвоения, потребления и перераспределения экологических благ, а также соблюдению прав человека. Ответом на запросы общества по вышеназванным проблемам и сохранению мира для будущих поколений в целом является экологизм. Истоки его идей связаны с созданием Римского клуба в конце 60-х годов прошлого столетия. Данная идеология помещает общество и человека в единый контекст гео-био-социогенеза [6].

В ряде парламентов мира имеются представители тех или иных партий «зеленых» со своими программами, предложениями ротации постов во всех ветвях власти, призывами к отказу от насилия и ядерного оружия и др. Все перечисленные атрибуты имеют единственную цель – экологическую реформу, проведению которой не соответствует современная социально-политическая реальность. В экологизме, однако, с некоторых пор возникло и продолжает существовать радикальное направление, выступающее за сокращение населения планеты на 80% и установление нового «зеленого» феодального мира на Земле. Данная идея, по мнению С.Н. Некрасова, принадлежит мировой финансовой олигархии. Подобные мысли неоднократно высказывались Т. Блэром на Саммите «Большой восьмерки». В соответствии с идеологией «глобального потепления», «озоновой дыры» и иных антинаучных «страшилок» поднимается не только вопрос о снижении выброса на 10% парниковых газов, но скрывается желание осуществить глобальное «обезлюживание» планеты средствами организаций ООН, МВФ и Всемирного Банка. По сравнению с этими замыслами, преступления Гитлера кажутся чем-то незначительным. Некоторые СМИ называют данное направление в экологизме «экофашизмом». Основатели «экофашизма», британский принц Филипп и голландский принц Бернхард, прямо призывают к массовому геноциду. С этой целью ими был создан Всемирный фонд дикой природы, выступающий за геноцид, как инструмент глобального неомальтузианского движения. В 1988 г. принц Филипп заявил, что в случае его реинкарнации после смерти он хотел бы вернуться в виде самого смертельного вируса для уничтожения как можно большего числа людей. Ранее в книге «Если бы я был животным» в 1986 г. он заявил, что хотел бы быть животным и организовать некий Животный Интернационал против людей и бороться за права животных. Даже беглый анализ экологизма указывает на характерную для представителей данной идеологии политическую разобщенность [15; 16].

## ИНТЕГРАЦИЯ МИРОВЫХ НАУЧНЫХ ПРОЦЕССОВ КАК ОСНОВА ОБЩЕСТВЕННОГО ПРОГРЕССА

Расизм представляет собой комплекс целого ряда учений, главным зерном которых является положение о психической, физиологической и культурной неполноценности некоторых рас. Учения эти основываются на различном антропологическом строении людей, их генотипе и биометрических показателях. Расизм – это убеждение в том, что людей можно разделять на высшие и низшие расы. Во многих странах все проявления расизма уголовно наказуемы, но это не помогает полностью решить проблему, связанную с угнетением одних рас и народностей другими. Проблема расизма многогранна. Ее можно рассматривать с нескольких ракурсов. Расизм – это проявление политической заинтересованности отдельных лиц или целых государств. Расизм также выступает в качестве оправдания для вооруженных вторжений на территории других государств. Расизм бывает социальным, проявляющимся в попытке установить господство одной группы людей над другими, не схожими по цвету кожи, месту рождения, антропометрическим данным, психологическим особенностям. В любом случае расизм – это стремление умалить или уничтожить достоинство человека или группы людей, лишить их многих прав и свобод [9; 18].

Проблема расизма свойственна многим государствам и проявлялась она в разные исторические эпохи. Самые яркие примеры: уничтожение индейцев, теория превосходства японцев над остальными народами земли, идеология шляхетской Польши, стремление финских реакционеров создать «Великую Финляндию» на территории от Урала до Скандинавии и т.п. Опасность расизма заключается в том, что он создает реальную угрозу миру, ущемляет и нарушает права человека. К сожалению, сегодня расизм в тех или иных проявлениях процветает во многих странах, несмотря на противодействие государственных структур. В России это неонацисты, в США – «Арийские нации», «Белые американские рыцари», Национал-социалистическое движение, в Японии – националисты, считающие «подлыми воришками» всех неамериканцев [9; 18].

На рубеже XX-XXI вв. в России постепенно сложились бытовые формы дискриминации по этническому признаку, связанные с неприязнью к другой культуре, языку, верованиям, традициям. Проявления составляют причудливую смесь, доставшись российскому обществу в наследство от империи со специфическими методами колонизации собственных окраин, отчасти обусловленными национальной дискриминацией, скрыто существовавшей внутри общности «советский» народ [12].

«Расистские тенденции глубоко укоренились в российском обществе», – считает А. Брод, директор Московского бюро по защите прав человека – группы, осуществляющей мониторинг фактов дискриминации. «Движущей силой расистов является быстро растущее число группировок бритоголовых сторонников превосходства “белой расы”», – продолжает он.

## ИНТЕГРАЦИЯ МИРОВЫХ НАУЧНЫХ ПРОЦЕССОВ КАК ОСНОВА ОБЩЕСТВЕННОГО ПРОГРЕССА

Представляется, что материалы СМИ наиболее полно отражают настроения российского общественного мнения в области межнациональных отношений. Расистские нападения в России стали обычным явлением. В 2002 г. послы 37 стран Африки обратились в МИД России с призывом обеспечить защиту их граждан [11]. Замалчивание подобной ситуации приводит к обострению социальных противоречий в обществе. Иностранцы знают, что есть места и определенные временные интервалы, которые особенно опасны. Как признаются многие студенты, в дни государственных праздников и спортивных состязаний они предпочитают не выходить из общежития [17]. Опасность состоит в другом: государство, которое никогда бы не «подняло на флаг» классический «черно-белый» расизм, легко может соблазниться возможностью использовать «латентную» ксенофобию в качестве одной из форм национальной идеи [12].

В условиях глобализации и развития новых экономических отношений, происходит перелом в психологии и идеологии обществ. В политическом аспекте идеологии национализма, космополитизма и нигилизма, которые берут начало в идеологическом и религиозном сознании человека, используются для исламизации экстремизма и терроризма в регионах. При этом некоторыми политическими силами важная роль отводится идеологии национализма в формах панисламизма, пантюркизма, панамериканизма, сыгравших важную роль в политической борьбе различных сил и создании основы конфликтов в ряде стран [14].

Панамериканизм широко пропагандируется империалистами США как идеология «единства интересов» и «солидарности» всех стран Северной и Южной Америки, которую обосновывают якобы имеющейся у них общностью духа, экономики и культуры. С момента создания Панамериканского союза США маскировали свою экспансию в Латинскую Америку различными соглашениями и договорами, будто бы одобряемыми самими латиноамериканцами. Усилиями монополий США создан ряд организаций, которые пытаются проводить в жизнь политику панамериканизма (Организация американских государств и др.) [19].

Американский политолог Дж. Шарп видит основной фактор успеха навязывания идеологии панамериканизма в ненасильственной дисциплине, являющей собой точный алгоритм следования принятой стратегии и тактики, приверженность ненасилию даже перед угрозой репрессий. В этом смысле ненасильственное действие предстаёт техникой разрешения идеологического конфликта, основанной на неприменении участниками физического насилия [23]. Методы Шарпа – это специфические приёмы, разделённые на три основные категории:

## ИНТЕГРАЦИЯ МИРОВЫХ НАУЧНЫХ ПРОЦЕССОВ КАК ОСНОВА ОБЩЕСТВЕННОГО ПРОГРЕССА

- ненасильственный протест и убеждение,
- несотрудничество,
- ненасильственная интервенция (т.е. попытка включиться в конфликт, используя методы ненасилия).

На деле идеи панамериканизма противопоставляются национально-освободительной борьбе народов Латинской Америки против колониального засилья империалистов США за самостоятельное экономическое и политическое развитие [19].

В заключение стоит сказать, что выявленные нами основные идеологические векторы современного мира имеют место и в России. Они являются теоретической и практической базой для создания различных политических партий, для многообразного проявления политической жизни общества.

### Литература:

1. Адуло Т.И. Идеология государства как социальный феномен: философский анализ. Мировоззренческие и философско-методологические основания инновационного развития современного общества: Беларусь, регион, мир. – Минск: Право и экономика, 2008. — С. 41-47.
2. Айвазова С. К истории феминизма // Общественные науки и современность. – 1992. – №6. – С. 31.
3. Белявский Ю.А. Идеологические разломы в массовом сознании российского общества // Социология власти. – 2010. – № 2. – С. 102-108.
4. Брайсон В. Политическая теория феминизма. Введение. – М.: Идея-Пресс, 2001. — 302 с.
5. Видяпин В.И. Бакалавр экономики: хрестоматия. Том 1 — «Естественнонаучные и гуманитарные дисциплины». – М.: Триада, 1999. – 696 с.
6. Гвишиани Д.М. Мосты в будущее. – М.: Едиториал УРСС, 2004. - 372 с.
7. Дебор Ги. Общество спектакля. – М.: Логос, 2000. — 183 с.
8. Демидов А.И. Политический ресурс идеологии. // Вестник Поволжского института управления. – 2012. – № 1. – С. 53-58.
9. Деминцева Е. Расизм, ксенофобия, дискриминация. Какими мы их увидели. – М.: Новое литературное обозрение, 2013. — 380 с.
10. Королева Т.А. Феминизм как политическая идеология // Известия Российского государственного педагогического университета им. А.И. Герцена. – 2006. – Т. 4. – №22. – С. 60.
11. Мингазова Э.Н. Африканская диаспора в Краснодаре // Приложение к журналу «Синергетика образования». – М.; Ростов н/Д, 2009. – С. 23.

## ИНТЕГРАЦИЯ МИРОВЫХ НАУЧНЫХ ПРОЦЕССОВ КАК ОСНОВА ОБЩЕСТВЕННОГО ПРОГРЕССА

12. Мингазова Э.Н. Формы бытования расизма в Российской Федерации // Общество: философия, история, культура. – 2012. – № 1. – С. 49-53.
13. Многообразие общественного сознания (Автор: Ravochking, June 2012) [Электронный ресурс] Режим доступа: <http://oslinux.ru/posts/1027.html> (дата обращения: 17.09.2014)
14. Национализм это оружие в политической борьбе [Электронный ресурс] Режим доступа: <http://maxpark.com/community/5101/content/2289354> (дата обращения: 12.10.2014)
15. Некрасов С.Н. Как гарантировать безопасность России в глобальном мире. – Екатеринбург: Изд-во, 2006. – 330 с.
16. Некрасов С.Н. Радикальный экологизм против человека [Электронный ресурс] Режим доступа: <http://rpr.ur.ru/klub/publicisti/nekrasov/2009/2/6/722/> (дата обращения: 02.11.2014)
17. Нерасовая ненависть // Российская газета. – 31 марта. – 2006. – С. 6.
18. Ножнова Н., Оганисян Ю. (сост.) Современный расизм как он есть. – 2-е изд., переработанное и дополненное — М.: Политиздат, 1985. — 384 с.
19. Панамериканизм: идеология и политика / М.В. Антясов. – М.: Мысль, 1981. – 293 с.
20. Савка А.В. Основы философии хозяйства — М.: ИКЦ «Академкнига», 2010. — 480 с.
21. Феминизм в общественной мысли и литературе. – М.: Грифон, 2006. – 400 с.
22. Чернышов А.Г. Современное российское общество в поисках идеологии развития и элиты // Известия Саратовского университета. Новая серия. Серия: Социология. Политология. – 2012. – Т. 12. – № 2. С. 75-79.
23. Шарп Дж. От диктатуры к демократии. Стратегия и тактика освобождения. – М.: Новое издательство, 2005. – 84 с.



## ИНВЕСТИЦИОННЫЕ И ИННОВАЦИОННЫЕ СТРАТЕГИИ



*Тухфатуллин Руслан Радикович  
Казанский (Приволжский) федеральный  
университет, Институт управления,  
экономики и финансов, г. Казань*

*Секция: «Экономика и финансы»*

Стратегическое управление – это такое управление организацией, которое [5]:

- опирается на человеческий потенциал как основу организации;
- ориентирует производственную деятельность на запросы потребителей;
- гибко реагирует и проводит своевременные изменения в организации, отвечающие вызову со стороны окружения и позволяющие добиваться конкурентных преимуществ.

Методология системного описания инноваций в условиях рыночной экономики базируется на международных стандартах, рекомендации по которым приняты в Осло в 1992 г. и получили название «Руководство Осло». Они разработаны применительно только к технологическим инновациям и охватывают новые продукты и процессы, а также их значительные технологические изменения. Инновация считается осуществленной, если внедрена на рынке или в производственном процессе [2].

Инвестиционная деятельность организации во всех ее формах не может сводиться к удовлетворению текущих инвестиционных потребностей, определяемых необходимостью замены выбывающих активов или их прироста в связи с происходящими изменениями объема и структуры хозяйственной деятельности. На современном этапе все большее число организаций осознают необходимость сознательного перспективного управления инвестиционной деятельностью на основе научной методологии предвидения ее направлений и форм, адаптации к общим целям развития предприятия и изменяющимся условиям внешней инвестиционной среды. Эффективным инструментом перспективного управления инвестиционной деятельностью организации, подчиненного реализации целей ее общего развития в условиях происходящих существенных изменений макроэкономических показателей, системы

## ИНТЕГРАЦИЯ МИРОВЫХ НАУЧНЫХ ПРОЦЕССОВ КАК ОСНОВА ОБЩЕСТВЕННОГО ПРОГРЕССА

государственного регулирования рыночных процессов, конъюнктуры инвестиционного рынка и связанной с этим неопределенностью, выступает инвестиционная стратегия [3].

Инвестиционная стратегия представляет собой систему долгосрочных целей инвестиционной деятельности организации, определяемых общими задачами ее развития и инвестиционной идеологией, а также выбор наиболее эффективных путей их достижения [8].

Инвестиционную стратегию можно представить как генеральное направление (программу, план) инвестиционной деятельности организации, следование которому в долгосрочной перспективе должно привести к достижению инвестиционных целей и получению ожидаемого инвестиционного эффекта. Инвестиционная стратегия определяет приоритеты направлений и форм инвестиционной деятельности организации, характер формирования инвестиционных ресурсов и последовательность этапов реализаций долгосрочных инвестиционных целей, обеспечивающих предусмотренное общее развитие организации [4].

Процесс разработки инвестиционной стратегии является важнейшей составной частью общей системы стратегического выбора предприятия, основными элементами которого являются миссия, общие стратегические цели развития, система функциональных стратегий в разрезе отдельных видов деятельности, способы формирования и распределения ресурсов.

По мере продвижения в процессе определения приоритетов могут возникнуть дополнительные требования к анализу ситуации, понадобится самоопределение в новом контексте, оценка реальных ресурсов и проектной активности приведет к корректировке приоритетов, и т.д. Большое значение имеет выбор такого пространственного и временного масштаба анализа, который обеспечивал бы максимально точное и взвешенное стратегическое позиционирование [7].

В процессе организационного проектирования очень важно выделить группу людей, которая приняла ценности развития и субъективировала тот или иной приоритет, сделав его предметом концентрации сил и основой личного, профессионального и делового успеха. Организационные формы, которые создаются для реализации приоритетов, должны обеспечивать эффективное разграничение (перераспределение) полномочий в отношении использования инструментов стратегии, т.е. подкреплять конкретные управленческие функции необходимыми нормативно-правовыми статусами и ресурсами.

Актуальность разработки инвестиционной стратегии организации определяется рядом условий [6].

Важнейшим из таких условий является интенсивность изменений

## ИНТЕГРАЦИЯ МИРОВЫХ НАУЧНЫХ ПРОЦЕССОВ КАК ОСНОВА ОБЩЕСТВЕННОГО ПРОГРЕССА

факторов внешней инвестиционной среды. Высокая динамика основных макроэкономических показателей, связанных с инвестиционной активностью организаций, темпы научно-технологического прогресса, частые колебания конъюнктуры инвестиционного рынка, непостоянство государственной инвестиционной политики и форм регулирования инвестиционной деятельности не позволяют эффективно управлять инвестициями предприятия на основе лишь ранее накопленного опыта и традиционных методов финансового менеджмента. В этих условиях отсутствие разработанной инвестиционной стратегии, адаптированной к возможным изменениям факторов внешней инвестиционной среды, может привести к тому, что инвестиционные решения отдельных структурных подразделений организации будут носить разнонаправленный характер, приводить к возникновению противоречий и снижению эффективности инвестиционной деятельности в целом [1].

Одним из условий, определяющих актуальность разработки инвестиционной стратегии организации, является ее предстоящий этап жизненного цикла. Каждой из стадий жизненного цикла организации присущи характерные ей уровень инвестиционной активности, направления и формы инвестиционной деятельности, особенности формирования инвестиционных ресурсов. Разрабатываемая инвестиционная стратегия позволяет заблаговременно адаптировать инвестиционную деятельность организации к предстоящим кардинальным изменениям возможностей ее экономического развития.

Еще одним существенным условием, определяющим актуальность разработки инвестиционной стратегии, является кардинальное изменение целей операционной деятельности организации, связанное с открывающимися новыми коммерческими возможностями. Реализация таких целей требует изменения производственного ассортимента, внедрения новых производственных технологий, освоения новых рынков сбыта продукции и т. п. В этих условиях существенное возрастание инвестиционной активности организации и диверсификация форм его инвестиционной деятельности должны носить прогнозируемый характер, обеспечиваемый разработкой четко сформулированной инвестиционной стратегии [5].

Разработка инвестиционной стратегии предприятия основана на современной концепции «стратегического менеджмента», активно внедряемой с начала 70-х годов в корпорациях США и большинства стран Западной Европы. Концепция стратегического менеджмента отражает четкое стратегическое позиционирование организации (включая и инвестиционную ее позицию), представленное в системе принципов и целей его функционирования, механизме взаимодействия субъекта и объекта управления, характере взаимоотношений

## ИНТЕГРАЦИЯ МИРОВЫХ НАУЧНЫХ ПРОЦЕССОВ КАК ОСНОВА ОБЩЕСТВЕННОГО ПРОГРЕССА

между элементами хозяйственной и организационной структуры и формах адаптации к изменяющимся условиям внешней среды [9].

Долгосрочные инвестиции (в широком смысле слова - капиталовложения) представляют собой совокупность физических, нематериальных и финансовых активов, прямо вкладываемых на срок более одного года в объекты предпринимательской и (или) иной деятельности, а также в связанные с этим процессом трудовые ресурсы с целью получения экономической выгоды, социального и экологического эффекта [1].

Процесс инвестирования рассматривается как стратегически направленное вложение различных экономических ресурсов, осуществляемое с целью приобретения компанией (группой инвесторов) индивидуальных конкурентных преимуществ или получения в какой-либо форме (финансовых, имущественных, нематериальных и пр.) выгод в предстоящих периодах. Таким образом, инвестирование представляет собой способ воздействия финансовых отношений на хозяйственный процесс, в результате которого соединяются те, кто предлагает временно свободные денежные средства, с теми, кто испытывает потребности в них.

Инвестиционный проект — это обоснование экономической целесообразности, объема и сроков проведения капитальных вложений, включая необходимую документацию, разрабатываемую в соответствии с принятыми в России стандартами (нормами и правилами), а также описание практических действий по осуществлению инвестиций (бизнес-план) [3].

Наиболее комплексная классификация инвестиций приводится в работе Н. А. Бланка, в которой все инвестиции классифицируются по следующим признакам: по объектам вложения, характеру участия в инвестировании, периоду инвестирования, формам собственности инвестиционных ресурсов, региональному признаку.

Инвестиционная политика — составная часть общей финансовой стратегии предприятия, которая заключается в выборе и реализации наиболее рациональных путей расширения и обновления производственного потенциала.

При выработке инвестиционной политики целесообразно руководствоваться нижеследующими принципами [10].

1. Достижение экономического научно-технического и социального эффекта от рассматриваемых мероприятий. При этом для каждого объекта инвестирования используются конкретные методы оценки эффективности. По итогам такой оценки осуществляется отбор отдельных инвестиционных проектов по критерию эффективности (рентабельности). При прочих равных условиях принимаются к реализации те из них, которые обеспечивают предприятию максимальную эффективность.

## ИНТЕГРАЦИЯ МИРОВЫХ НАУЧНЫХ ПРОЦЕССОВ КАК ОСНОВА ОБЩЕСТВЕННОГО ПРОГРЕССА

2. Получение предприятием наибольшей прибыли на вложенный капитал при минимальных инвестиционных затратах.

Источником прироста капитала и целью инвестиций является получаемая от них прибыль (доход). На практике масса прибыли сопоставляется с инвестиционными затратами и определяется их эффективность.

Процесс сравнения инвестиционных затрат и финансовых результатов (прибыли) осуществляется непрерывно: до инвестирования (при разработке бизнес-плана инвестиционного проекта), в ходе его (в процессе реализации проекта) и после инвестирования.

Несмотря на разнообразие компаний по видам деятельности, областям предложения продуктов и технологий, размерам и прибылям, все стартовые технологически-ориентированные компании должны пройти через следующие предсказуемые и измеряемые последовательные стадии роста, которые можно примерно идентифицировать как:

- стадия I – концептуальная;
- стадия II – «семенная» (seed);
- стадия III – разработка продукта;
- стадия IV – освоение рынка.

Эти же определения используют обычно и инвесторы, поскольку за каждой из этих стадий обычно стоит новый раунд финансирования и, как известно, из разных источников [7].

При удачном продвижении через эти четыре стадии компания достигает пятой стадии, известной как стадия устойчивого роста, расширения, экспансии.

### Литература:

1. Аньшин В.М. Инвестиционный анализ. - М: Дело, 2002. - 280 с.
2. Балабанов И. Инновационный менеджмент. – СПб.: Питер, 2001. – 304 с.
3. Баркер А. Алхимия инноваций. – М.: ООО «Вершина», 2004. - 224 с.
4. Большаков А.С., Михайлов В.И. Современный менеджмент: теория и практика. – СПб.: Питер, 2002. – 416 с.
5. Бясов К.Т. Основные аспекты разработки инвестиционной стратегии организации // Финансовый менеджмент № 4, 2003, с. 21 – 25.
6. Глазьев С.Ю. Теория долгосрочного технико-экономического развития. — М.: ВладДар, 1993. - 310 с.
7. Дойль П. Маркетинг-менеджмент и стратегии. – СПб.: Питер, 2003. – 544 с.
8. Титов А. Б. Маркетинг и управление инновациями. – СПб.: Питер, 2001. – 240 с.
9. Фатхутдинов Р. Инновационный менеджмент. – СПб.: Питер, 2004. – 400 с.
10. Хагстрем Р.Г. Путь Уоррена Баффета. Стратегии инвестиций величайшего в мире инвестора. – М.: ЛОРИ, 2000. – 223 с.

Сборник научных трудов  
«Интеграция мировых научных процессов  
как основа общественного прогресса».

Спецвыпуск

В выпуске представлены материалы  
Международных научно-практических  
конференций Общества Науки и Творчества  
за декабрь 2014 года

(Казань, 31 декабря 2014 года)

Компьютерная верстка А. В. Варламова

Издано при поддержке «Общества Науки и Творчества»  
г. Казань



LOADING 100%

MEDIA

WORLD  
TYPE  
RICH

SEARCH

- SHOW BUSINESS  
- NETWORK  
- MUSIC  
- CINEMA  
- BUSINESS/FINANCE  
- WORLD NEWS

1201011010101001  
00101010101010101  
110101011100101011  
1101010020011011  
1111010101010110110  
101101010101101  
111110001010111101010  
1010101111  
101011101011010101  
0110011110101  
1111101010101010101  
0110101011111111

WORLD

BUSINESS

WORLD