

**ИНТЕГРАЦИЯ МИРОВЫХ НАУЧНЫХ  
ПРОЦЕССОВ КАК ОСНОВА  
ОБЩЕСТВЕННОГО ПРОГРЕССА**

**ISSN 2308-7641**

*Международный сборник научных трудов  
Выпуск №31  
Казань, 2015*

---

**Материалы Международных научно-практических  
конференций Общества Науки и Творчества (г. Казань)  
за ноябрь 2015 года**

---

**ОНТ**

*Общество Науки и Творчества*

**КАЗАНЬ**

**2015 год**

---

Интеграция мировых научных процессов как основа общественного прогресса: материалы Международных научно-практических конференций Общества Науки и Творчества за ноябрь 2015 года / Под общ. ред. С.В. Кузьмина. – Казань, 2015.

ISSN 2308-7641

---

Редколлегия:

Айзикова И.А. - доктор филологических наук, профессор Томского государственного университета.

Есаджанян Б.М. - академик АПСН, доктор педагогических наук, профессор Армянского государственного педагогического университета им. Х.Абовяна, Ереван.

Амирханян М.Д. - доктор филологических наук, профессор Ереванского государственного лингвистического университета им. В.Я. Брюсова.

Тер-Вартанов Э.Р. - кандидат философских наук, доцент Ереванского государственного лингвистического университета им. В.Я. Брюсова.

Сафарян Ю.А. - доктор архитектуры, профессор, лауреат Госпремии СССР, Ереванский государственный университет архитектуры и строительства.

Петросян В.С. - кандидат исторических наук, доцент Ереванского государственного университета.

Геворкян С.Р. - доктор психологических наук, профессор, Армянский государственный педагогический университет им. Х.Абовяна, Ереван.

Котова Н.И. - доцент кафедры торгового дела Кемеровского института (филиала) РЭУ им. Г.В.Плеханова, к.т.н.

---

Для студентов, магистрантов, аспирантов и преподавателей, участвующих в научно-исследовательской работе.

© Коллектив авторов, 2015.

ISSN 2308-7641



9 772308 764007

## СОДЕРЖАНИЕ

- Стр. 11 Абайдуллина Р.Я. Экологическое воспитание в ДОУ
- Стр. 16 Абдрахманова Э.Р. Сущность коллизий в российском праве и способы их разрешений
- Стр. 19 Аминова Э.Д. Опыты как направление исследовательской деятельности младших школьников при изучении окружающего мира
- Стр. 22 Аминов Б.А. Сравнительный анализ работы ЕС двигателей
- Стр. 29 Ацута А.Д., Осипова Е.Ф. Использование познания феномена физической культуры как системного метода сохранения здоровья
- Стр. 35 Багманова Л.Р. Оценка качества городской среды проживания городов-миллионников РФ
- Стр. 43 Бакей Д.К., Абдураева Г.Е. Information system state control in transport
- Стр. 46 Бакиев А.Р., Базгутдинова Р.Ф. Проблема сохранения, накопления и действенного использования человеческого капитала в России
- Стр. 50 Барцевич Е.В., Плотников А.В. Из опыта использования сказкотерапии как методики для внутреннего развития студентов
- Стр. 53 Беседина М.С. Борьба с работоторговлей: международный аспект
- Стр. 56 Валенцов В.В. Военно-патриотическая подготовка военнослужащих
- Стр. 59 Вафин Л.Р. Оценка эффективности комплекса продвижения и формирование оптимального бюджета на маркетинг
- Стр. 67 Воробьева Т.А. О художественных функциях реки в прозе В. Шукшина: мотив жизни и смерти
- Стр. 71 Воробьева Т.А. О художественных функциях реки в прозе В. Шукшина: мотив отчуждения
- Стр. 75 Вороничев А.А., Максимова Н.Б., Морковкин Г.Г. Оценка относительной устойчивости почвенной структуры в степных почвах юго-запада Алтайского края
- Стр. 81 Ворончихина Д.Н. Правовое регулирование континентального шельфа в Арктике
- Стр. 87 Гаан А.С. «После битвы на поле начинается битва в истории»: фальсификации в сфере внутривнутриполитической борьбы
- Стр. 90 Гаан А.С. Средства коммуникации в городе Магнитогорск в послевоенные годы (июнь 1945-1959)
- Стр. 97 Галимова А.Ф., Зыбина Т.Ю., Радаева И.Н., Енекова И.В. Об использовании приемов педагогики сотрудничества на занятиях по математике и статистике в военном вузе
- Стр. 101 Гарифуллин А.В. Мотив и цель как неотъемлемые элементы состава преступления
- Стр. 105 Гатауллина Р.Р. Расчет эффективности использования материальных ресурсов на примере маслодельно-молочного комбината

## СОДЕРЖАНИЕ

- Стр. 109 Гафарова Р.И. Разрешение межличностных конфликтов как условие формирования опыта взаимоотношений младших школьников
- Стр. 113 Гирфанова Л.А., Мирвалиева А.И. Эффективность менеджмента
- Стр. 117 Глазинская Е.Т. Датская или датовская поэзия
- Стр. 120 Глазинская Е.Т. К вопросу о прикладной филологии
- Стр. 123 Глазинская Е.Т. Опыт решения общелитературных задач с опорой на региональную литературу
- Стр. 128 Глазинская Е.Т. Хронотоп в «Двух рассказах» Л. Улицкой
- Стр. 133 Головных А.А. Методика активизации развития творческого мышления учащихся младших классов
- Стр. 137 Гоноткова В.И., Мирзоев А.М. Организация финансового риск-менеджмента
- Стр. 140 Горева В.Б. Проблема неформальной занятости на рынке труда муниципальных образований
- Стр. 143 Гринева Д.А. Бюджетный федерализм и проблемы его функционирования
- Стр. 146 Давлетова Р.Н., Хрулев Н.А. Развитие института гражданского общества в России
- Стр. 150 Дадаян А.С. Подходы и методы оценки рыночной стоимости коммерческих организаций
- Стр. 159 Даминова А.И. Семейное воспитание младших школьников
- Стр. 162 Дикусар Г.С., Шалунц А.С. Государственная политика в решении экологических проблем
- Стр. 165 Дикусар Г.С., Шалунц А.С. Формирование толерантного сознания среди молодежи
- Стр. 168 Докукина С.А. К проблеме развития нравственного сознания младших школьников
- Стр. 171 Дубовик А.Ю. Оценка состояния кадрового ресурса органа исполнительной власти Краснодарского края
- Стр. 176 Ефремова М.В. Состояние социальной политики Российской Федерации
- Стр. 181 Жихрова О.А. Инновации и проблемы качества в экономике России
- Стр. 189 Жуковина Ю.В. Фальсификация событий Великой Отечественной войны
- Стр. 192 Идрисова А.А. Особенности вовлечения учащихся в активную познавательную деятельность на уроках информатики
- Стр. 197 Идрисова В.М. Роль межпредметной интеграции в повышении качества математического образования
- Стр. 200 Ищериков Д.В. Проблемы криминалистики в современных условиях

## СОДЕРЖАНИЕ

- Стр. 205 Кайсанова А.Н. Венецианский пласт в прозе А. Чайнова
- Стр. 208 Кайсанова А.Н. Образ «души» в поэзии Марины Цветаевой (на примере стихотворения «Психея»)
- Стр. 210 Кайсанова А.Н. Тема любви семипалатинских поэтов в «Просторе»
- Стр. 216 Калашникова А.С., Парсян А.Ш. Маркетинговый анализ деятельности ОА «Гайский ГОК»
- Стр. 222 Калашникова А.С., Парсян А.Ш. Маркетинговый анализ деятельности ИП Пикалов А.А. (магазин «Соседдушка №69»)
- Стр. 229 Калашникова А.С., Парсян А.Ш. Оценка комплекса маркетинговых коммуникаций ИП Пикалов А.А. (магазин «Соседдушка №69»)
- Стр. 236 Калашникова А.С., Парсян А.Ш. Оценка конкурентоспособности Renault Logan и Lada Priora
- Стр. 241 Калашникова А.С., Парсян А.Ш. Оценка маркетинга-микс для Lada Priora
- Стр. 247 Калашникова А.С., Парсян А.Ш. Оценка фирменного стиля «ВТБ24» (ПАО)
- Стр. 251 Каюмова А.Я. Игра как средство умственного воспитания младших школьников
- Стр. 255 Кечкин Ю.В., Терещенко Е.С. Историческая оценка проблемы профессионально-мотивационной адаптации курсантов к обучению в военном вузе
- Стр. 262 Коложвари И.Б. Исторический генезис представлений друг о друге жителей России и Ирландии
- Стр. 270 Коложвари И.Б. Подмена понятий как ключевой фактор межкультурной фрустрации
- Стр. 273 Корпетаева Б.К. Проявление категории ужасного в современном детском фольклоре
- Стр. 276 Корпетаева Б.К. Проявление эстетической категории ужасного в традиционном фольклоре
- Стр. 279 Корпетаева Б.К. Ужасное в концепции гражданской войны в рассказе М.А. Шолохова «Родинка»
- Стр. 282 Корпетаева Б.К. Эстетическая категория ужасного в романтической русской фантастике XIX века в балладе В.А. Жуковского «Людмила»
- Стр. 285 Котова Ю.С. Ориентация на развитие культурно-рефлексивных возможностей курсантов при отборе содержания учебного материала по иностранному языку
- Стр. 293 Кочетов О.С. Расчет активных пневматических виброизоляторов
- Стр. 301 Кочетов О.С. Расчет пневматических виброизоляторов с отрицательной жесткостью

## СОДЕРЖАНИЕ

- Стр. 309 Кочетов О.С. Расчет резиновых виброизоляторов
- Стр. 316 Кошкина Е.А. Приобщение дошкольников к истокам национальной культуры через народные подвижные игры
- Стр. 319 Куликова Ю.Н. Особенности содержания учебных планов и программ повышения квалификации научно-педагогических кадров высшей школы США (середина 60-х – конец 70-х гг. XX в.)
- Стр. 323 Маркосян Ж.К. Проблемы кредитования малого бизнеса
- Стр. 326 Матвеева Ю.И. Некоторые проблемы определения банковской тайны в предпринимательской деятельности
- Стр. 333 Махнова К.И. Алкоголизм как главный фактор суицидов среди лиц пожилого возраста
- Стр. 338 Мухамбетов Д.А. Альтернативные способы утилизации снега
- Стр. 342 Наумкин Е.В., Тимофеев Д.П. Экологические проблемы современного общества
- Стр. 345 Нехорошева Н.А. Духовные истоки народной педагогики как базовые ценности воспитания
- Стр. 349 Низамова Ч.Ф. Публично-правовой статус центрального банка Российской Федерации
- Стр. 353 Николаева Д.П. Значение правовых позиций конституционного суда РФ в применении уголовного закона
- Стр. 356 Нургатина А.А. Экономика в России в 2030 году
- Стр. 360 Нурлыев Р.З. Анализ конкурентных преимуществ предприятия
- Стр. 369 Нурлыев Р.З. Страховой рынок Российской Федерации
- Стр. 377 Нурмухаметов Э.А. К вопросу о связи фрустрационных реакций и копинг-механизмов у людей с алкогольной зависимостью
- Стр. 381 Нурмухаметова И.Ф. К вопросу о психолого-педагогических условиях развития этнокультурной идентичности школьников в полиэтнической среде
- Стр. 387 Нурпеисова Г.А. Стилистически маркированная фразеология в рассказах В.М. Шукшина
- Стр. 392 Нурпеисова Г.А. Типология эмотивных сем и эмоционально-оценочных суффиксов на примере рассказов В.М. Шукшина
- Стр. 396 Овсейчик А.А. Веб-дизайн как один из новаторских аспектов стилевого развития графического дизайна
- Стр. 400 Овсейчик А.А. Корейская живопись периода династии Ли
- Стр. 404 Оглезнева О.В., Гущина Е.М., Марьина З.А. Анализ инфляции в России с 2000 по 2015 года
- Стр. 408 Орлова А.С. Системы и методы финансового контроля в рамках смк предприятия на примере рекламного агентства
- Стр. 411 Петров В.Е., Бородай Е.В., Котов Д.Ю., Лисицкий А.Д., Никонова П.В.

## СОДЕРЖАНИЕ

Анализ влияния погрешности изготовления рабочего колеса на рабочие характеристики центробежного насоса

Стр. 417 Петрова Е.А. Зарубежный и отечественный опыт развития придорожной инфраструктуры

Стр. 423 Радионова Т.Н. Изучение особенностей самореализации студентов в условиях вуза

Стр. 427 Радионова Т.Н. Изучение развития словесно – логического мышления в младшем школьном возрасте

Стр. 431 Радионова Т.Н. Особенности мышления учащихся в младшем подростковом возрасте

Стр. 435 Ревинская Л.Ю. Проблемы финансового управления в группе компаний

Стр. 440 Рублев К.А., Воробьева Т.А. Русская литература о гибели крестьянской трудовой этики в 60-80-е годы XX века

Стр. 445 Сайфетдинова Э.И. Использование Web - портфолио при поступлении в ВУЗ

Стр. 448 Сайфетдинова Э.И. Понимание «личностного» в контексте развития студента

Стр. 452 Сайханов Х.Х., Шалунц А.С. Анализ информационной войны против России

Стр. 457 Салимянов Р.Р. Реализация права на осуществление общественного контроля общественными объединениями и объединениями юридических лиц в соответствии с федеральным законом №44-ФЗ «О контрактной системе в сфере закупок товаров, работ, услуг для обеспечения государственных и муниципальных нужд»

Стр. 461 Саядова Ю.Б. Анализ потоков вторичных материалов в условиях компьютерного моделирования

Стр. 463 Саядова Ю.Б. Эффективность утилизации вторичных ресурсов

Стр. 465 Сидоров А.Е. Новеллы альтернативных способов разрешения споров во Франции

Стр. 472 Симончук Т.Е. Организация и применение в обучении эффекта незавершенного действия

Стр. 475 Слащева И.А. Анализ влияния экономических санкций на тенденцию развития внешней торговли РФ

Стр. 480 Слащева И.А. Эффективность Организации Объединенных Наций как гаранта международного права в условиях антироссийских экономических санкций

Стр. 484 Слямгазыева А.Ж. Булгаков как прозаик и драматург

Стр. 488 Слямгазыева А.Ж. Изменение состава эпизодов при переработке романа «Белая гвардия» в пьесу «Дни Турбиных»



## СОДЕРЖАНИЕ

- Стр. 492 Слямгазыева А.Ж. Категория цвета в прозе А.П. Чехова
- Стр. 496 Слямгазыева А.Ж. Эпическое повествование и драматическое действие (на материале однородных эпизодов в романе «Белая гвардия» и в пьесе «Дни Турбиных»)
- Стр. 500 Соколов Е.И. Управление системой образования
- Стр. 503 Соломенникова Л.П. Условия формирования жизненной перспективы у выпускников учреждений интернатного типа
- Стр. 507 Старичкова О.А., Еремина В.А., Головинская Е.М. Характеристика системы управления кредитным риском
- Стр. 510 Султанов Т.Б. Проблемы социального обеспечения граждан имеющих детей в Российской Федерации
- Стр. 515 Тельшева С.А. Использование технологии «Чтение и письмо для развития критического мышления» на уроках литературы в контексте современного образовательного процесса
- Стр. 518 Тельшева С.А. Типизация лирического субъекта в художественном мире А. Межирова
- Стр. 521 Тупцокова З.В. Содержание витаминов в рационах питания обучающихся в городе Майкоп Республики Адыгея
- Стр. 524 Тюльнина В.П., Рудакова А.Г. Компетентностный подход к обучению иностранным языкам как современная инновационная методология иноязычного образования
- Стр. 527 Фахрутдинова Г.Р. Процедурные особенности рассмотрения антимонопольным органом жалоб в порядке статьи 18.1. Закона о защите конкуренции
- Стр. 531 Федорова С.И. Ручной труд как средство адаптации ребенка в условиях интерната
- Стр. 535 Федотова М.В. Природа и сущность понятия экономическая эффективность в процессе исполнения бюджета
- Стр. 539 Федотова М.И. Введение энергоэффективных технологий в систему вентиляции
- Стр. 542 Халиков В.Н., Набирушкина И.С. Проблема соотношения частных и публичных интересов при изменении срока уплаты налога в форме рассрочки и отсрочки
- Стр. 545 Халиуллина М.Ф. Приватизация: тенденции развития общественного мнения
- Стр. 550 Хамитова Л.И. Игровые методы формирования здорового образа жизни дошкольников
- Стр. 553 Ходыкин М.И. Россия на распутье: исторические предпосылки введения христианства на Руси

## СОДЕРЖАНИЕ

- Стр. 558 Чернов К.П. Предупреждение преступности среди несовершеннолетних
- Стр. 561 Чернышева И.Е. Основные ценностные ориентации, формирующие трудовой потенциал промышленных работников. Знания и квалификация как важнейший фактор социально-экономического развития
- Стр. 568 Чупановская М.Н. Этнолингвистические пласты топонимии Иркутской области
- Стр. 575 Чупахина А.И. Становление и развитие социальной ответственности бизнеса в России
- Стр. 579 Шафигуллина Л.Г. Особенности высотного строительства
- Стр. 585 Шмунк Л.В. Ответственность за незаконную предпринимательскую деятельность
- Стр. 587 Щеняева Т.Д. Формирование у студентов критического отношения к переводу в условиях неограниченного доступа к электронным переводческим ресурсам
- Стр. 591 Щепина Н.П., Сальникова А.В., Дидус Д.В., Хваталова Ю.С. Экологическая безопасность современной России на примере энергетики
- Стр. 596 Юсупов Л.Р. Оценка конкурентоспособности регионов РФ



Общество Науки и Творчества

## ЭКОЛОГИЧЕСКОЕ ВОСПИТАНИЕ В ДОУ

*Абайдуллина Розалия Ягануровна,  
Научный руководитель: Сулейманова Ф.М.,  
Стерлитамакский филиал Башкирского  
государственного университета,  
г. Стерлитамак*

*Секция: «Психология и педагогика»*

*«Аэродромы, пирсы и перроны, леса без птиц  
И земли без воды...  
Все меньше - окружающей природы  
Все больше - окружающей среды»*

*Р. Рождественский*

Всего несколько поэтических строк, но в них самая суть серьезнейших изменений, происходящих в природе Земли, точный и емкий образ нынешней действительности. Каким будет наш мир? – во многом зависит от нас, о тех основ, которые мы заложим в сознание детей. Каков человек, такова и его деятельность, таков мир, который он создает вокруг себя.

Вся деятельность человека, его образ жизни, поступки всецело зависят от этого внутреннего мира, от того, как человек мыслит, чувствует, как понимает и воспринимает мир, в чем видит смысл жизни и свое человеческое назначение.

Отсюда следует, что многочисленные современные проблемы нашей жизни, связанные с бездуховной, безнравственной, невежественной, а следовательно, разрушительной деятельностью человека, непосредственно вытекают из проблем культуры. А для того, чтобы сохранить себя человек, несомненно, должен сохранить природу, но чтобы суметь это сделать, он должен развивать и улучшать себя, должен напитать душу и сердце красотой, добротой, бережным и терпимым отношением к окружающей нас Природе.

У всех стран земного шара появилась единая цель – не потерять, а умножить достижения культуры перед лицом экологических проблем. В современном мире экологические проблемы приобрели первостепенное значение. И очень остро встала задача экологического образования населения.

## ИНТЕГРАЦИЯ МИРОВЫХ НАУЧНЫХ ПРОЦЕССОВ КАК ОСНОВА ОБЩЕСТВЕННОГО ПРОГРЕССА

Почему же эти проблемы стали актуальными?

Причина – в деятельности человека в природе, часто безграмотная, неправильная с экологической точки зрения, ведущая к нарушению экологического равновесия. Каждый из тех, кто принес вред природе, когда – то был ребенком. Вот почему так велика роль дошкольного учреждения в экологическом воспитании детей, начиная с раннего возраста. Вряд ли кто-нибудь будет оспаривать тот факт, что без участия природы не может состояться ни развитие, ни воспитание подрастающего поколения.

Очень рано в мир ребенка входит природа родного края. Река, лес, поле постоянно оживают для него: от первого общего восприятия ребенок переходит к конкретизации – у него появляются любимые уголки для игр, любимое дерево, травинки в лесу. Это делает лес, речку своими, родными, остающимися в памяти на всю жизнь. Так природное окружение выступает в роли первого педагога, знакомящего детей с фауной и флорой родного края, страны. Как у маленького деревца, еле поднявшегося над землей, заботливый садовник укрепляет корень, от мощности которого зависит жизнь растения, так и взрослые должны заботиться о воспитании у своих детей чувства бережного отношения ко всему живому. У дошкольников еще мал жизненный опыт, и в силу своих способностей к подражанию, и из доверия к взрослым, малыши перенимают у них поступки.

Подготовить молодое поколение современной России к разумной и счастливой жизни – трудная задача педагогов и родителей. Решать ее необходимо сегодня и сейчас, всеми доступными средствами, невзирая на политическую, финансовую и экономическую нестабильность. И мы стремимся идти в ногу со временем. Учитывая возрастные особенности дошкольников, к которым относится впечатлительность и эмоциональная отзывчивость, через сострадание, сопереживание, которые помогают ребенку войти, как говорил В.А. Сухомлинский «в жизнь другого живого существа изнутри», почувствовать чужую боль, как свою собственную, вводить малыша в окружающий мир природы так, чтобы каждый день открывал в нем что-то новое для себя, чтобы он рос исследователем, чтобы каждый его шаг был путешествием к истокам чудес в природе, облагораживал сердце и закалял волю.

Наш детский сад в течение нескольких лет работает над темой «Ребенок и природа». Мы думаем, что бесполезно ждать, чтобы у малыша появился интерес к жизни других обитателей нашей прекрасной голубой планеты, сочувствие к заботам этих существ, готовность прийти на помощь, если ребенок с детства в своем микроокружении лишен общения с миром природы.

Трудно воспитать у ребенка бережное отношение к природным ресурсам, если он не видел, как создают из них полезные вещи и предметы, исправляют поломки, аккуратно убирают мусор и отходы. Малыш должен видеть это в

## ИНТЕГРАЦИЯ МИРОВЫХ НАУЧНЫХ ПРОЦЕССОВ КАК ОСНОВА ОБЩЕСТВЕННОГО ПРОГРЕССА

детстве, присутствовать при такой деятельности и в ней участвовать, совместно со взрослыми: педагогами или родителями. Поэтому работу по экологическому воспитанию дошкольников, мы, в детском саду осуществляем по трем направлениям:

- методическая работа с педагогами;
- работа с детьми;
- работа с родителями – экологическое просвещение [1, с. 31].

Планируя эколого-педагогическую работу с педагогами наметили следующие задачи:

- формирование в сознании педагогического коллектива значимости проблем экологии, понимания необходимости участия каждого в их позитивном решении; формирование потребности в экологическом образовании и самообразовании;

- освоение педагогическим коллективом содержания, форм и методов экологического воспитания детей, формирование понимания смысла, методической сущности нового направления в педагогике;

- освоение воспитателями конкретных технологий экологического воспитания детей; формирование понимания механизма построения технологий и их специфики для разных возрастных групп; развитие творческого потенциала воспитателей в использовании готовых технологий.

Для решения данных задач составили план мероприятий:

- анкетирование воспитателей «Экологическое воспитание дошкольников. Как вы его понимаете?»;
- проведение педагогических советов, консультаций, чтение журналов, с обсуждением вопросов об экологии планеты, проблемах загрязнения окружающей среды, об экологических проблемах в нашем регионе;
- накопление и обобщение опытов работы воспитателей по экологическому воспитанию дошкольников;
- организация творческой группы педагогов «Друзья природы»;
- ведение кружковой работы «Муравьишко», «Вода в жизни человека», «Азбука природы»
- составление модели экологического воспитания дошкольников с определением направления работы каждого педагога, модели воспитательно-образовательной работы педагогов с детьми.

Воспитатель детского сада – главная фигура педагогического процесса, в том числе и экологического воспитания. Начиная работу с дошкольниками, перед воспитателями стал вопрос какие экологические знания необходимо дать ребенку дошкольного возраста?

## ИНТЕГРАЦИЯ МИРОВЫХ НАУЧНЫХ ПРОЦЕССОВ КАК ОСНОВА ОБЩЕСТВЕННОГО ПРОГРЕССА

Экология – наука комплексная. Какие же элементарные экологические знания в доступной, увлекательной форме можно дать ребенку дошкольного возраста? Какие навыки, умения он может усвоить?

При отборе содержания экологического воспитания (обучения, образования, развития ребенка) необходимо учитывать следующие положения.

1. Цель экологического образования – формирование человека нового типа с новым экологическим мышлением, способного осознавать последствия своих действий по отношению к окружающей среде и умеющего жить в относительной гармонии с природой.

2. Дошкольники – начальное звено системы непрерывного образования, значит, содержание их образования должно быть увязано с содержанием экологического образования следующих ступеней – школьников. Элементарные экологические знания, полученные детьми в младшем возрасте, помогут им в дальнейшем осваивать предметы экологической направленности.

3. Знания – не самоцель, они лишь помогают сформировать у детей определенное отношение к природе, экологически грамотное и безопасное поведение, активную жизненную позицию.

4. У детей дошкольного возраста очень развит познавательный интерес, в частности к природе. Именно в этом возрасте они воспринимают мир в целом, что способствует формированию экологического мировоззрения. Очень важно поддерживать этот познавательный интерес.

5. Содержание должно отличаться научностью. Несмотря на возраст, дети должны получать в доступной форме научные представления об окружающем мире, в частности, о природе. Формирование научного мировоззрения особенно важно в наше время, когда в обществе широко распространено мифологизированное сознание, не научный подход к объяснению природных явлений.

6. Содержание должно способствовать формированию у детей целостного восприятия окружающего мира, с одной стороны, и взаимосвязей частей этого целого – с другой.

7. Экологическое образование – часть общего образования, оно имеет межпредметный характер, способствует развитию мышления, речи, эрудиции, эмоциональной сферы, нравственному воспитанию, – то есть становлению личности в целом.

8. Нормы экологически грамотного безопасного поведения дети должны научиться понимать и формировать самостоятельно на основе комплекса элементарных экологических знаний и осознания причинно-следственных связей в природе.

## ИНТЕГРАЦИЯ МИРОВЫХ НАУЧНЫХ ПРОЦЕССОВ КАК ОСНОВА ОБЩЕСТВЕННОГО ПРОГРЕССА

9. Ребенок должен осознать себя как часть природы, экологическое воспитание способствует формированию у детей не только определенного отношения к природе (в частности, отказ от чисто потребительского подхода), но и навыков рационального природопользования [1, с. 16].

Таким образом, результат экологического воспитания дошкольников нашего детского сада это – экологическая культура личности.

Замечательный педагог В.А. Сухомлинский писал: «Человек был и всегда остается сыном природы, и то, что роднит его с природой, должно использоваться для его приобщения к природе, к богатствам духовной культуры. Мир, окружающий ребенка, это, прежде всего, мир природы с безграничным богатством явлений, с неисчерпаемой красотой. Здесь, в природе, вечный источник детского разума».

### **Литература:**

1. Рыжова Н.А. Наш дом – природа. – Дидактические пособия по экологическому воспитанию дошкольников / (Н.А. Рыжова) // Дошкольное воспитание. – 1994. – №7. – С. 23-24.
2. Марковская М.М. Уголок природы в детском саду / М.М. Марковская: Кн. для воспитателя дет. сада. – 2-е изд., дораб. – М.: Просвещение, 1989. – 144 с.
3. Организация деятельности детей на прогулке. Подготовительная группа. / Т.Г. Кобзева, И.А. Холодова, Г.С. Александрова. – Волгоград: Учитель, 2011. – 329с .



## СУЩНОСТЬ КОЛЛИЗИЙ В РОССИЙСКОМ ПРАВЕ И СПОСОБЫ ИХ РАЗРЕШЕНИЙ

*Абдрахманова Элиза Раилевна,  
Уфимский колледж статистики,  
информатики и вычислительной  
техники, г. Уфа*

*Секция: «Юриспруденция»*

Актуальность выбранной мной темы для статьи обуславливается тем, что юридические коллизии мешают нормальной слаженной работе правовой системы, нередко ущемляют права граждан, сказываются на эффективности правового регулирования, состоянии законности и правопорядка, они создают неудобства в правоприменительной практике и затрудняют пользование законодательством, культивируя при этом правовой нигилизм.

Юридические коллизии — это противоречия или расхождения между действующими источниками права, регулирующими одни и те же общественные отношения.

Причин существования юридических коллизий немало. Причины правовых коллизий носят как объективный, так и субъективный характер. К объективным относятся противоречивость повседневной жизни, консервативность права, изменчивость регулируемых правом общественных отношений, а также социально-экономические и политические кризисы, возникающие в определенные периоды развития государства, что могут привести к многочисленным юридическим недоразумениям. К субъективным причинам коллизий относятся низкий уровень правовой культуры, дезинтеграция страны, незавершенность правовой реформы и такие причины, которые зависят от воли и сознания политиков, законодателей, в результате действий которых, а иногда и в результате политической и идеологической противостояний, возникают коллизии.

Виды юридических коллизий:

- между конституцией и другими актами. В этом случае коллизия разрешается в пользу конституции в силу ее правовых свойств — она обладает высшей юридической силой;

- между законами и подзаконными актами. Действует тот же принцип



## ИНТЕГРАЦИЯ МИРОВЫХ НАУЧНЫХ ПРОЦЕССОВ КАК ОСНОВА ОБЩЕСТВЕННОГО ПРОГРЕССА

приоритета актов большей юридической силы. Коллизия решается в пользу закона;

- между федеральными актами и актами субъектов Российской Федерации. В соответствии с Конституцией РФ акты субъектов Российской Федерации не должны противоречить федеральному законодательству. Но при этом нужно принимать во внимание, в чьем ведении находится вопрос правового регулирования — в ведении федерального центра или субъекта Российской Федерации;

- между актами одного и того же органа, но изданными в разное время. В этом случае применяется позже принятый акт;

- между актами, принятыми разными органами. Применяется акт, обладающий более высокой юридической силой. В случае коллизии между общим и специальным актом, если они приняты одним органом, действует второй, а если они приняты разными органами, то действует общий.

Одним из примеров юридической коллизии в настоящее время являются нормы, предусмотренные ст. 575 ГК РФ и ст. 290 УК РФ. На практике встречаются случаи, когда должностным лицам преподносят «подарки» в виде денег, ценных бумаг и иного имущества. Ст. 575 ГК РФ гласит о том, что допускается дарение обычных подарков, стоимость которых не превышает трех тысяч рублей, а в ст. 290 УК РФ говорится о получении должностным лицом взятки в виде денег, ценных бумаг, иного имущества за совершение действий в пользу представляемых им лиц. Нередко под «подаркам» маскируется взятка.

Бывает так, что на практике встречается неоднозначное толкование тех или иных норм регионального и федерального законодательства, что способствует ущемлению прав граждан, в частности, в сфере социальной защиты и социального обеспечения.

В юридической практике существует несколько способов устранения коллизий:

- предварительная юридическая экспертиза;
- принятие нового акта;
- отмена старого акта;
- внесение изменений в действующие акты;
- обжалование в административном порядке или опротестование прокуратурой;
- обращение в суд с просьбой устранения коллизии в судебном заседании или с помощью толкования закона;
- создание согласительных комиссий;
- систематизация законодательства.

Не все вышеперечисленные способы устранения коллизий эффективно

## ИНТЕГРАЦИЯ МИРОВЫХ НАУЧНЫХ ПРОЦЕССОВ КАК ОСНОВА ОБЩЕСТВЕННОГО ПРОГРЕССА

используются в настоящее время. Я считаю, что несвоевременное и неэффективное устранение коллизий в российском законодательстве не способствует развитию принципа верховенства закона, что необходимо любому правовому государству.

В заключении следует отметить, что юридические коллизии могут быть причиной неправильного применения нормы закона. Из-за таких неточностей в законодательстве появляются двойные стандарты, что является прямым нарушением одного из принципов правового государства: «Все равны перед законом». Законодателю следует развивать российское право в целом, исправлять несовершенства законодательства в наиболее важных сферах жизнедеятельности общества и государства.

### Литература:

1. Конституция Российской Федерации. Государственный гимн Российской Федерации [Текст]. - М.: Юрайт, 2011.- 48 с.- (Правовая библиотека).
2. Гражданский кодекс Российской Федерации [Текст]: Ч. I,II,III,IV (по сост. на 5 декабря 2008 г.). - М.: Юрайт-Издат, 2009.- 555 с.- (Правовая библиотека).
3. Уголовный кодекс Российской Федерации [Текст]: текст с изм. и доп. на 25 сентября 2010 года. - М.: Эксмо, 2010.- 208 с.- (Российское законодательство).
4. Информационно-правовая система КонсультантПлюс [Электронный ресурс]. – Режим доступа: <http://www.consultant.ru/>, свободный.
5. Малько, А.В. Теория государства и права [Текст]: учебник для ссузов / А.В. Малько, В.В. Нырков, К.В. Шундииков. - М.: Норма, 2009.- 432 с.- (АВ ОВО).
5. Клименко, А.В. Теория государства и права [Текст]: учеб. пособие для ссузов / А.В. Клименко, В.В. Румынина. - 2-е изд., испр. и доп.. - М.: Академия, 2008.- 224 с.



**ОПЫТЫ КАК НАПРАВЛЕНИЕ  
ИССЛЕДОВАТЕЛЬСКОЙ  
ДЕЯТЕЛЬНОСТИ МЛАДШИХ  
ШКОЛЬНИКОВ ПРИ ИЗУЧЕНИИ  
ОКРУЖАЮЩЕГО МИРА**

*Аминева Эльвира Динаровна,  
Научный руководитель: Сулейманова Ф.М.  
Стерлитамакский филиал Башкирского  
государственного университета,  
г. Стерлитамак*

*Секция: «Психология и педагогика»*

Исследовательская деятельность – один из важнейших источников получения ребенком представлений о мире. А.И. Савенков «исследовательское обучение» определяет как подход к обучению, построенный на основе естественного стремления ребенка к самостоятельному изучению окружающего мира. Главная цель исследовательского обучения, по его мнению, является формирование способности самостоятельно, творчески осваивать и перестраивать новые способы деятельности в любой сфере человеческой культуры [2].

История становления и развития начального естествознания показывает, что именно опыты, как одно из направлений исследовательской деятельности, позволяют реализовать важные принципы дидактики – деятельностный подход и гуманизацию процесса обучения. Ребенок из объекта обучения превращается в субъект собственной деятельности, что в большей степени отвечает его природе. Кроме того, именно субъективная позиция ребенка является характерной чертой развивающего обучения.

Правильная организация опыта на уроке способствует развитию исследовательских умений и творческих способностей у младших школьников, позволяет разнообразить ход урока и повысить качество обучения. Особенно актуальной названная проблема стала в последние десятилетия, когда развивающее обучение стало важнейшим направлением школьного образования. Все его теоретики отмечали значимую роль элементов исследовательского познания в развитии познавательных и творческих способностей школьников.

Опыты помогают лучше понять явления, происходящие в природе, выяснить причинную связь этих явлений. Опыты дают возможность

## ИНТЕГРАЦИЯ МИРОВЫХ НАУЧНЫХ ПРОЦЕССОВ КАК ОСНОВА ОБЩЕСТВЕННОГО ПРОГРЕССА

познакомить детей в доступной форме с законами природы. Но педагогическая ценность опытов не ограничивается этим. Опыты являются не только способом сообщения знаний, они развивают наблюдательность и мышление учащихся. Осознав, с помощью учителя проблемный вопрос, дети обдумывают способы его разрешения, строят различные предположения, проверяют их путем постановки опытов, наблюдают вызванное ими самими явление, делают выводы.

Опыт является более сложной, чем наблюдение, формой изучения природы, так как он предполагает:

- а) активное воздействие на изучаемое явление или предмет;
- б) умение соотнести наблюдаемые в опыте явления и процессы с тем, что происходит в природе и сделать выводы;
- в) создание специальных условий его проведения.

По мнению Г.Н. Аквилевой и З.А. Клепининой опыты в школьном обучении следует применять в тех случаях, когда изучить объект или явление в обычных условиях не представляется возможным, а требуется искусственное создание специальных условий. Или в тех случаях, когда в естественный процесс привносится некоторый искусственный элемент [1]. Например, визуально нельзя обнаружить в почве воздух, чтобы его увидеть, необходимо почву опустить в воду. Наблюдая выделение из почвы пузырьков воздуха, учащиеся убеждаются в том, что почва содержит воздух. Затем, решается вопрос о том, какое значение имеет наличие воздуха в почве, как можно увеличить его содержание.

Опыт может быть использован на различных этапах урока. При изучении нового материала он выступает как основной источник знаний. При закреплении показывает связь теории и практики. Опыт ставится тогда, когда в результате беседы о фактах окружающей действительности, известных детям, возникает потребность осознать скрытые причины интересующего явления. По ходу опыта внимание учащихся сосредотачивается на главных моментах явлений с помощью постановки вопросов в определенной последовательности.

Познавательный процесс в ходе опыта проходит несколько стадий:

- наблюдение явления;
- предположение о причине явления;
- проверка предположения при помощи опыта;
- анализ результатов, выводы.

Опыты активизируют познавательную деятельность учащихся, если они сочетаются с проблемными ситуациями и вопросами, отражают жизненные ситуации, включаются в изложение нового материала, проводятся детьми по творческим заданиям.

В зависимости от характера мыслительной деятельности учащихся выделяют опыты иллюстративные, эвристические, исследовательские.

## ИНТЕГРАЦИЯ МИРОВЫХ НАУЧНЫХ ПРОЦЕССОВ КАК ОСНОВА ОБЩЕСТВЕННОГО ПРОГРЕССА

Иллюстративные опыты применяют для подтверждения учебного материала, рассказанного учителем, а также для проверки усвоения знаний учащихся. Эвристические опыты проводятся с целью получения конкретного результата учащимися самостоятельно. Исследовательские опыты состоят в том, что учащимся сообщают тему и цель опыта, а после наблюдения по результатам они делают выводы, высказывают предположения.

Таким образом, методически правильно организованные опыты помогают лучше понять явления, происходящие в природе, выяснить их причинную связь. Опыты дают возможность познакомить обучающихся в доступной форме с законами природы. Исследовательская деятельность младших школьников способствует формированию способностей самостоятельно и творчески осваивать и перестраивать новые способы деятельности в любой сфере человеческой культуры.

### **Литература:**

1. Аквилева Г.Н., Клепинина З.А. Методика преподавания естествознания в начальной школе. – М.: Владос, 2004. – 236 с.
2. Савенков А.И. Маленький исследователь. Как научить младшего школьника приобретать знания. – Ярославль: Академия развития, 2002. – 208 с.

## СРАВНИТЕЛЬНЫЙ АНАЛИЗ РАБОТЫ ЕС ДВИГАТЕЛЕЙ

*Аминов Булат Алмазович,  
Казанский государственный  
энергетический университет, г. Казань*

*Секция: «Электротехника»*

В настоящее время при проектировании систем отопления, вентиляции и кондиционирования все больше внимания уделяется вопросам энергосбережения.

Все чаще специалисты ориентируются на приобретение энергосберегающего оборудования. По сравнению с традиционным оно более дорогое, но полностью окупает себя в процессе эксплуатации. ЕС-двигатели, которым посвящена данная статья, позволяют уменьшить энергопотребление, при этом увеличить производительность оборудования и срок его бесперебойной работы.

Известно, что системы ОВК потребляют до 70 % энергоресурсов в промышленных, больших коммерческих или общественных зданиях. В связи с этим использование наиболее эффективных энергосберегающих средств и методов в данной области становится чрезвычайно актуальной задачей. Одним из новых направлений в данном вопросе является применение так называемых ЕС-двигателей, о которых специалистам ОВК известно сравнительно мало. Тем не менее, ряд зарубежных, а в последнее время и отечественных поставщиков климатической техники рассматривают ЕС-двигатели как опции, доступные к практическому применению.

ЕС-двигатель имеет внешний ротор, в котором располагаются сегменты с постоянными магнитами. Управление вращением ротора ЕС-двигателя осуществляется за счет контролируемой подачи электроэнергии на обмотку статора в зависимости от положения ротора, которое отслеживается при помощи датчиков Холла, а также заданных параметров регулирования, поступающих, например, от внешних датчиков соответствующего типа в виде токовых (4–20 мА) или потенциальных (0–10 В) сигналов. При этом встроенный PID-регулятор позволяет, наряду с пропорциональным управлением, устанавливать скорость

реагирования двигателя на изменение управляющего сигнала в зависимости от его дифференциальных и интегральных показателей.



Рис. 1 Устройство энергосберегающего ЕС-двигателя

ЕС-двигатели возможно подключать к постоянному источнику напряжения согласно параметрам или через встроенный коммутационный модуль непосредственно к сети переменного тока (220 В, 380 В). С использованием стандартного приборного интерфейса RS 485 или специальной шины ebm BUS обеспечена возможность управления вентилятором (либо группой вентиляторов до 31 шт. в каждой) при помощи ПК или КПК. Количество групп вентиляторов в интегрированной системе управления может достигать 256. Возможно также использование технологии Bluetooth. Предусмотрена выдача тревожных и аварийных сигналов, а также обеспечение мониторинга работы системы.

### **Технические показатели ЕС-вентиляторов**

Улучшенные технические характеристики.

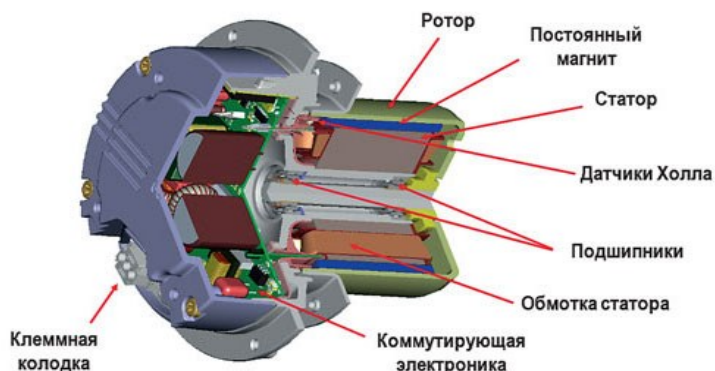
Новые ЕС-вентиляторы оснащены двигателями меньшего размера, но с улучшенными техническими характеристиками, что позволило на 5 % увеличить их мощность по сравнению со старой линейкой ЕС-вентиляторов.

Низкие шумовые характеристики.

Вентиляторы не создают дополнительной шумовой нагрузки при регулировании скорости вращения. Уровень звукового давления уменьшается на 6 дБ по сравнению со старыми моделями.

Безопасность.

Новые ЕС-вентиляторы выгодно отличаются дополнительной защитой от перегрева электроники и двигателей вентиляторов, а также защитой от блокировки ротора, потери фазы и резких скачков напряжения, обеспечивая бесперебойную работу как в неблагоприятных условиях окружающей среды, так и при сбоях электропитания.

Высокий моторесурс.

## ИНТЕГРАЦИЯ МИРОВЫХ НАУЧНЫХ ПРОЦЕССОВ КАК ОСНОВА ОБЩЕСТВЕННОГО ПРОГРЕССА

Новые ЕС-вентиляторы в силу разгруженности подшипниковых узлов по осевым и радиальным усилиям, а также благодаря встроенной защите по электропитанию обладают высоким моторесурсом, составляющим более 80 000 часов.

Возможность удаленного контроля.

Новые ЕС-вентиляторы можно коммутировать с Modbus, таким образом, упростив дистанционный контроль над эксплуатационными параметрами вентиляторов (благодаря шкафу управления Intelliboard с интегрированным PLC).

Компактность, низкое энергопотребление, плавное и точное регулирование, низкий уровень шума, отсутствие вибрации, согласованность с рабочим колесом по аэродинамике и мощности, а также ряд других излагаемых ниже особенностей ЕС-двигателей являются причиной все более возрастающего интереса к ним.

Преимущество в габаритах обусловлено тем, что ЕС-двигатели, являясь более компактными по сравнению с АС-двигателями, полностью вписываются в габариты крыльчатки вентилятора, обеспечивая прямой привод, в то время как вентиляторы с АС-двигателями занимают значительно больше места, особенно в направлении потока воздуха, что означает необходимость наличия несколько увеличенных размеров венткамеры. Размер выходного отверстия ЕС-вентилятора практически совпадает с поперечными размерами секции, в которой он размещается. Это приводит, с одной стороны, за счет предварительно выровненного потока воздуха к более эффективному использованию поверхности теплообменника, устанавливаемого за вентилятором, и улучшению съема с него тепла/холода, а с другой стороны, снижает скорость прохождения воздуха внутри секции вентилятора, уменьшает потери давления и шумность. Преимущества в сравнении с АС-двигателем, имеющим ременной привод, схематично показаны на рис. 2.



Рис. 2 Преимущества ЕС-вентилятора



У ЕС-вентиляторов практически отсутствуют пиковые пусковые токовые нагрузки за счет того, что встроенный регулятор обеспечивает достаточно плавное нарастание амплитуды переменного тока от нуля до номинального значения. В то же время пусковой ток у АС-вентиляторов обычно в 5–7 раза превышает номинальный, что приводит к необходимости увеличения сечения электропроводки и параметров пускового оборудования, которые выбираются в расчете на значения пускового тока.

### Принцип PID-регулятора



Рис. 3 Схема, иллюстрирующая принцип работы ПИД-регулятора

Пропорционально-интегрально-дифференциальный (ПИД) регулятор — устройство в цепи обратной связи, используемое в системах автоматического управления для поддержания заданного значения измеряемого параметра. ПИД-регулятор измеряет отклонение стабилизируемой величины от заданного значения (установки) и выдаёт управляющий сигнал, являющийся суммой трёх слагаемых, первое из которых пропорционально этому отклонению, второе пропорционально интегралу отклонения и третье пропорционально производной отклонения (или, что то же самое, производной измеряемой величины). Если какие-то из составляющих не используются, то регулятор называют пропорционально-интегральным, пропорционально-дифференциальным, пропорциональным.

Пропорциональная составляющая устраняет непосредственно ошибку в значении стабилизируемой величины, наблюдаемую в данный момент времени. Выходной сигнал пропорциональной составляющей тем больше, чем сильнее регулируемая величина отклоняется от установки. Если входной сигнал равен установке, то выходной равен нулю. При использовании пропорционального регулятора значение регулируемой величины никогда не стабилизируется на заданном значении. Существует, так называемая, статическая ошибка, которая равна такому отклонению регулируемой величины, которое обеспечивает выходной сигнал, стабилизирующий выходную величину именно на этом значении.

Интегральная составляющая служит для устранения статической ошибки

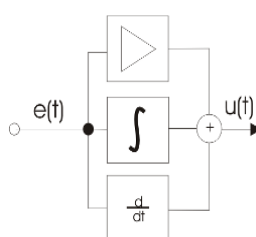
## ИНТЕГРАЦИЯ МИРОВЫХ НАУЧНЫХ ПРОЦЕССОВ КАК ОСНОВА ОБЩЕСТВЕННОГО ПРОГРЕССА

используют интегральную составляющую. Она позволяет регулятору «учиться» на предыдущем опыте. Если система не испытывает внешних возмущений, то через некоторое время регулируемая величина стабилизируется на заданном значении, сигнал пропорциональной составляющей будет равен нулю, а выходной сигнал будет полностью обеспечивать интегральная составляющая.

Дифференциальная составляющая - Дифференциальная составляющая противодействует предполагаемым отклонениям регулируемой величины, которые могут произойти в будущем. Эти отклонения могут быть вызваны внешними возмущениями или запаздыванием воздействия регулятора на систему. Чем быстрее регулируемая величина отклоняется от установки, тем сильнее противодействие, создаваемое дифференциальной составляющей.



Рис. 4 Схема экспериментальной установки

# ИНТЕГРАЦИЯ МИРОВЫХ НАУЧНЫХ ПРОЦЕССОВ КАК ОСНОВА ОБЩЕСТВЕННОГО ПРОГРЕССА



Рис. 5 Зависимость тока и коэффициента активной мощности от скорости вращения при изменении напряжения

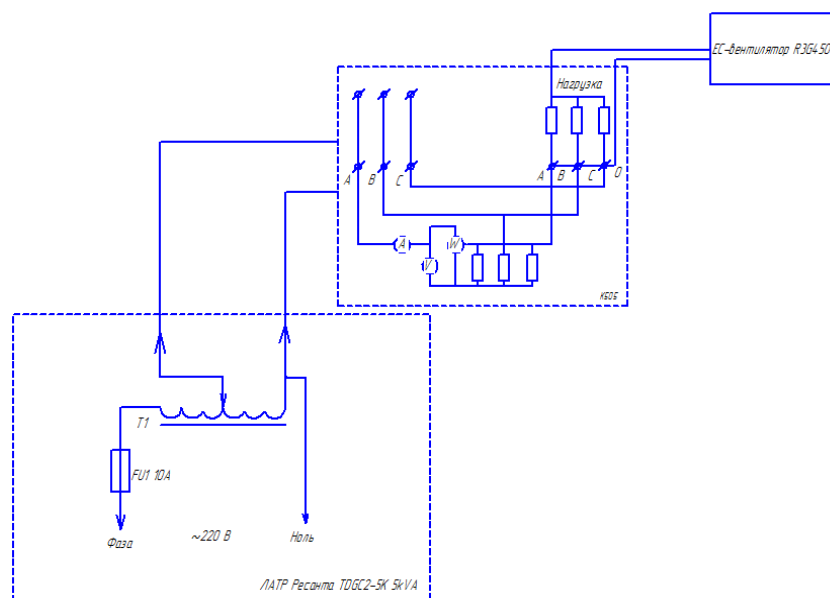

Рис. 6 Зависимость скорости вращения от создаваемого вентилятором давления

## ИНТЕГРАЦИЯ МИРОВЫХ НАУЧНЫХ ПРОЦЕССОВ КАК ОСНОВА ОБЩЕСТВЕННОГО ПРОГРЕССА

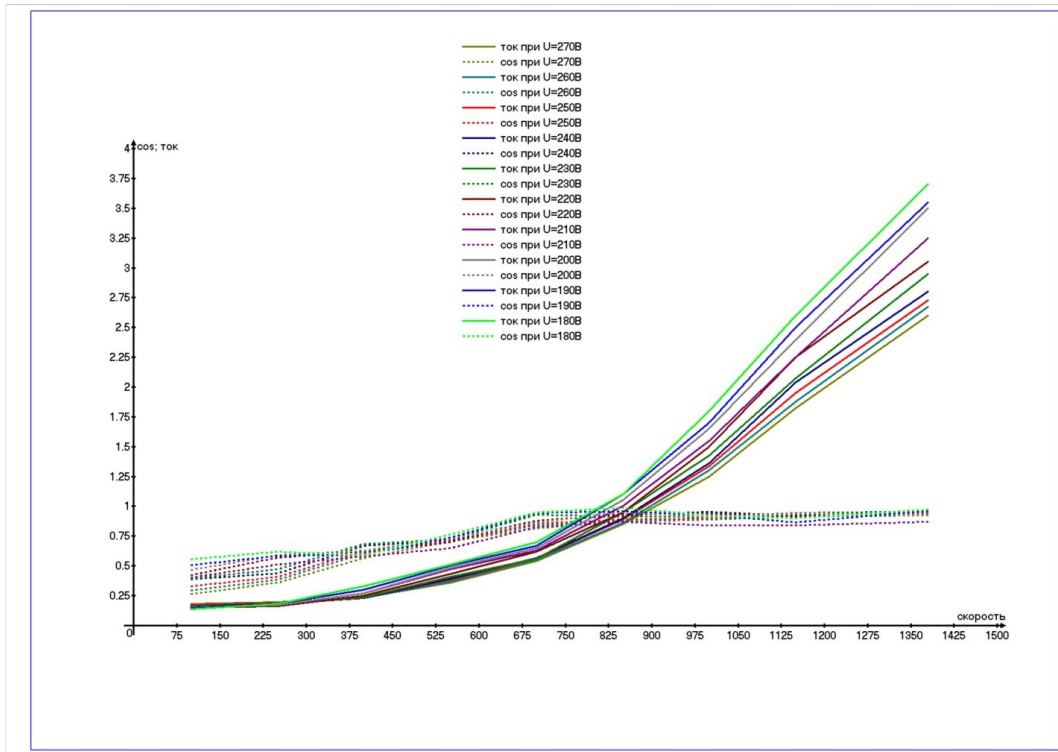

Рис. 7 Зависимость скорости вращения от потребляемой мощности

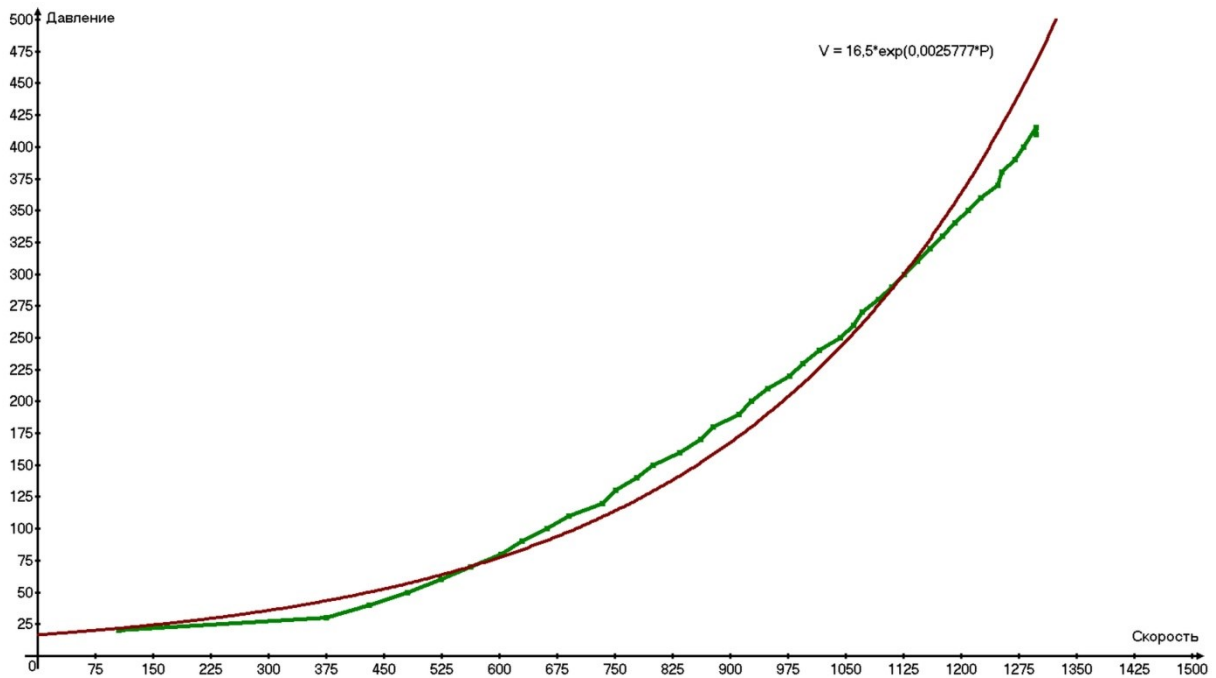
### Заключение

Проведя замеры было получено, что ЕС-двигатель работает в пределах от  $-22\%$  от  $U_{ном}$  до  $+22\%$  от  $U_{ном}$  (от 180 до 270 Вольт).

Была получена зависимость скорость вращения от создаваемого давления.  $V = 16,5 \cdot \exp(0,0025777 \cdot P)$

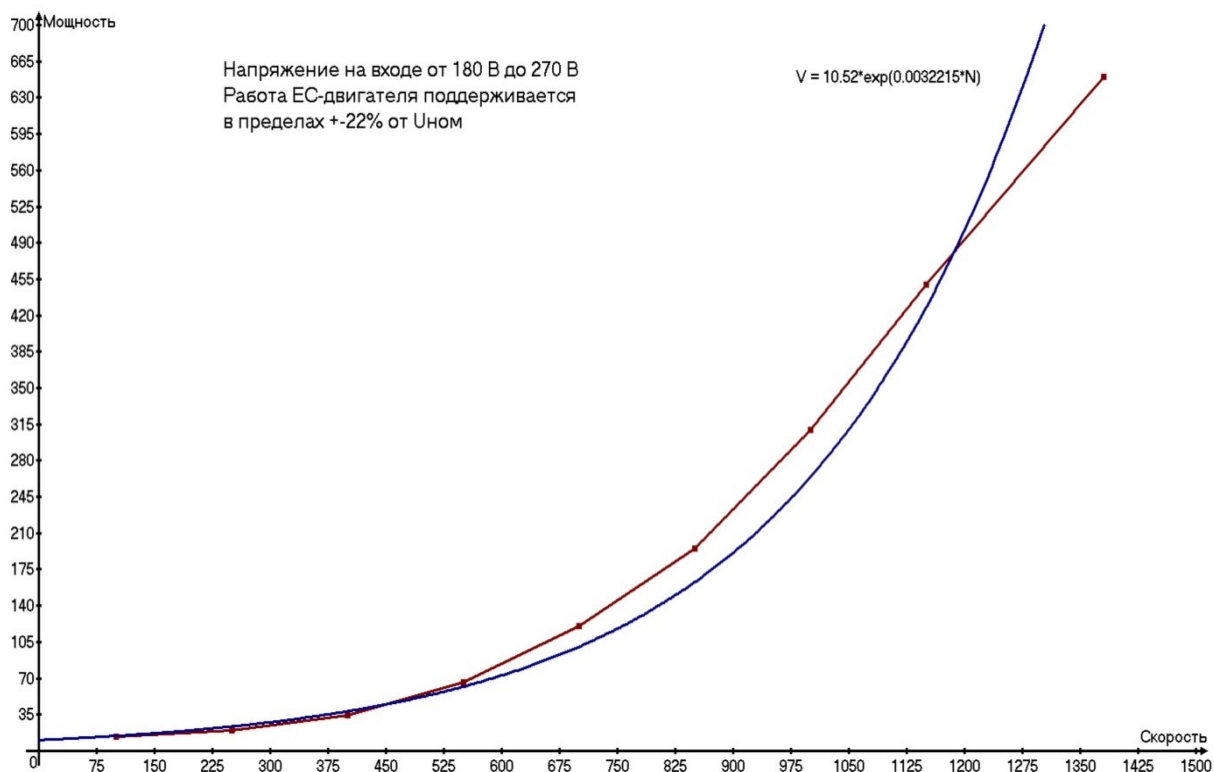
Получены экспериментальным путем зависимости напряжения (в рабочих пределах  $22\%$ ) от потребляемой мощности, тока и скорости вращения. По полученным данным рассчитано значение коэффициента активной мощности ( $\cos\phi$ ). Получены экспериментальные данные влияния PID фактора на работу ЕС-двигателя. Причем, температура в двигателе не меняется в пределах  $33^\circ\text{C}$  на 300 оборотах. Максимальное значение тока получено на скорости вращения 1380 об/мин и составило  $47^\circ\text{C}$ .

Срок окупаемости ЕС-двигателя составляет 2,3 года. Стоимость энергосберегающего двигателя на 20780 руб. больше стоимости обычных АС-двигателей.

### Литература:

1. Шатень Г., Боз М., Буи Д., Вайан Ж., Веркиндер. Мир физики и техники : учебник по общей электротехнике. - М.: Техносфера, 2009.



ОНТ

Общество Науки и Творчества

## ИСПОЛЬЗОВАНИЕ ПОЗНАНИЯ ФЕНОМЕНА ФИЗИЧЕСКОЙ КУЛЬТУРЫ КАК СИСТЕМНОГО МЕТОДА СОХРАНЕНИЯ ЗДОРОВЬЯ

*Ацута Андрей Джанебекович,  
Осипова Елена Федоровна,  
Иркутский государственный  
университет путей сообщения, г. Иркутск*

*Секция: «Физическая культура»*

Одна из важнейших задач высшей школы – создание условий для максимальной реализации возможностей интеллектуальной деятельности студенческой молодежи. В современных условиях социально-экономического и политического развития российского общества резко обострились проблемы физической культуры и спорта. Становится очевидным использование системного метода познания феномена физической культуры, его роли и места сохранения здоровья.

Каким в будущем станет сегодняшний студент, зависит не только от того, как он учится, но и от всех составляющих его бытия, уровня сформированных его личностных качеств.

Любые нравственные принципы, знания высоких технологий останутся невостребованными, если они не реализуются в определенном образе жизни человека нацеленного на здоровье.

Наше здоровье на 50% зависит от того, какой образ жизни мы ведем. Две трети населения не занимается физкультурой, из них 60% студенческой молодежи. На занятия спортом и оздоровление организма среднестатистический россиянин тратит 5–6% семейного бюджета, в то время как на табачные изделия – до 15%. Что касается удельного веса потребления средств физической культуры в общей сумме потребительских расходов населения, то он составляет 0,05%. К сравнению, расходы на покупку алкогольных напитков – 2,5%.

Данный факт свидетельствует о слабой мотивации к занятиям физической культурой и необходимостью её массовой агитации. Студент должен знать возможности своего возраста, свои силы и способности, чтобы оптимально организовать труд, учебу, отдых.

В студенческом возрасте (особенно первые курсы) наблюдается некоторая дисгармония. Стремление у молодых людей развиваются раньше, чем воля и

## ИНТЕГРАЦИЯ МИРОВЫХ НАУЧНЫХ ПРОЦЕССОВ КАК ОСНОВА ОБЩЕСТВЕННОГО ПРОГРЕССА

сила, и сила характера, им не хватает социальной зрелости. Максимализм и самоутверждение являются наиболее важными чертами студенческого возраста. В это время завершается физическое созревание организма. Это период – «пик» развития физического потенциала, оптимального уровня артериального давления. Завершается процесс совершенствования двигательной функции, формирования типологии различных мышечных групп в 18-20 лет заканчивается формирование вегетативных функций и в итоге все достигает наивысшего уровня.[1, 45]

Ученые считают что, сконцентрировать свое внимание нужно на технологиях, связанных психической саморегуляцией управления здоровьем и долголетием, справедливо полагая, что одним из ведущих факторов риска для здоровья является стресс.

Профессиональная нагрузка у студентов (вынужденное пребывание за рабочим столом) в современном образовании высшей школы способствуют развитию факторов риска различных рациональных нарушений. Для студенчества этот фактор наиболее значим, так как их учебная деятельность сопряжена с огромной психоэмоциональной нагрузкой и хроническим недостатком времени возрастных особенностей их образа жизни.

Гуманистический характер физической культуры ставит перед специалистами задачи поиска новых форм, методов, методик совершенствования учебного процесса, создания максимально возможного разнообразия норм контроля над уровнем развития различных систем организма и состоянием здоровья. Средства и методы физической культуры играют важную роль в активизации личности студента, влияя не только на его образ жизни, но и на макросоциальную среду, которая его окружает.

Здоровый образ жизни является предпосылкой для развития разных сторон жизнедеятельности человека, для активного участия в трудовой, общественной, семейно-бытовой, досуговой формах жизнедеятельности.

Актуальность здорового образа жизни вызвана возрастом и изменением характера нагрузок на организм человека в связи с усложнением общественной жизни, увеличением рисков техногенного, экологического, психологического, политического и военного характера, провоцирующих негативные сдвиги в состоянии здоровья.

В ходе проведения этой научной работы, нами были опрошены студенты по ряду вопросов. Результаты нашего опроса не порадовали. Так как больше половины понятия не имеют что такое здоровье, т.е. они говорили что «да - я знаю, что такое здоровье», но дать определения внятно не смогли (Рис. 1). Этот факт заставил нас о многом задуматься.



Рис. 1 Анкетные данные «Что такое здоровье»

В тоже время на вопрос «Считаешь ли ты себя здоровыми?» почти все ответили «да».



Рис. 2 Анкетные данные «Считаешь ли ты себя здоровым»

Но как так, если больше половины не знают, что такое здоровье, а все равно считают себя здоровыми (рис. 2).

И последний наш вопрос, «Вкладываете ли вы какие либо усилия, что бы стать здоровым? На этот вопрос ответили «да» почти все, мы усомнились в их ответах. Например, хочу, чтобы у меня было, здоровое и красивое тело, но при этом не прилагаю к этому ни каких усилий.

Нами было продолжено исследование по параметрам основ здорового образа жизни.

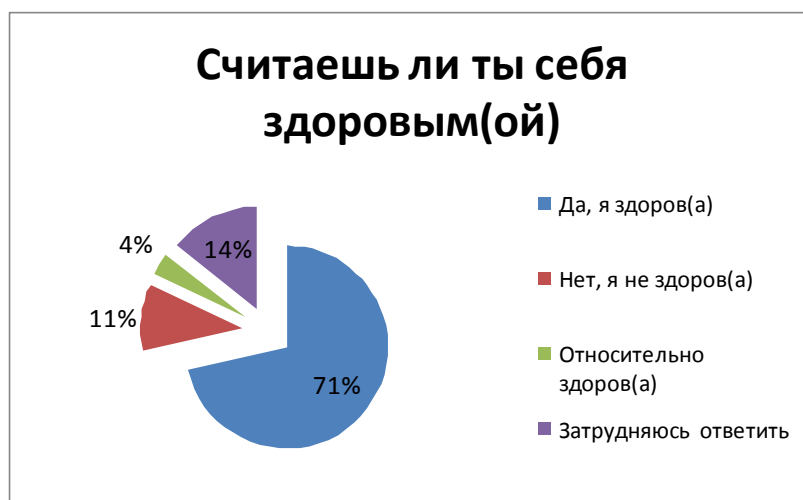
Оптимальной может считаться оздоровительная программа, в которой предусмотрены режим и массаж, дыхательная гимнастика и двигательная нагрузка, закаливание и аутотренинг, а также упражнения на развитие гибкости, мышечной силы и выносливости. Основа методики комплексного

## ИНТЕГРАЦИЯ МИРОВЫХ НАУЧНЫХ ПРОЦЕССОВ КАК ОСНОВА ОБЩЕСТВЕННОГО ПРОГРЕССА

педагогического мониторинга – это тестирование.

Отслеживая с его помощью динамики показателей здоровья, мы осуществляем индивидуальный подход к стратегии сохранения и укрепления здоровья. Поиск путей оптимизации учебного процесса, происходит как со стороны преподавателя, так и со стороны студента.

С этой целью авторами (Г.А. Гришина, Р.Я. Проходовский, О.Н. Московченко) было издано учебное пособие «Основы здоровья», где особый акцент сделан на развитие познавательной деятельности студента к наиболее доступным методам самодиагностики функционального состояния организма и методам развития физических качеств. Авторы впервые предлагают сформировать систему знаний студентов, в ходе комплексного решения обучающих, воспитательных, развивающих и практических задач, направленных на формирование инструментальных, межличностных и системных компетенций.[2, 115]

Изменить состояние организма человека с помощью самого естественного и сильного раздражителя - мышечной деятельности, так как она играет особую роль в становлении важнейших механизмов его жизнедеятельности.[3, 13]

Студенты, сознательно относящиеся к физическому самовоспитанию, более сильны в психологическом и физическом плане, легче переносят все социально-бытовые неудобства.

В связи с этим проведенное нами исследование, которое было нацелено на решение следующих задач:

- расширить представления студентов об основных видах движений, имеющих развивающее, воспитательное и оздоровительное значение;
- формировать активные творческие позиции по отношению к своему здоровью и образу жизни;
- исследовать и экспериментально подтвердить эффективность индивидуальной диагностики функционального состояния различных систем организма, используя современные оздоровительные технологии.

В качестве основных методов решения поставленных задач использовались анкетные данные, экспериментальные наблюдения, анализ общего состояния уровня здоровья студентов. Данные для анализа получены с помощью проводимых спортивных мероприятий в вузе, а также педагогического эксперимента с учебными группами.

Нами проведены следующие наблюдения: «Один день студента», «Паспорт здоровья», расчет коэффициента экономичности кровообращения (КЭК) на дозированную физическую нагрузку (тест Купера-12 мин бег). Следует заметить, что норма КЭК для здорового человека - 2600. Увеличение коэффициента указывает на затруднения в работе сердечно-сосудистой системы.





Рис. 3 Анкетные данные карты оценки «Состояния здоровья»

Отслеживалась динамика по расчёту двигательного режима за день, неделю (в километрах, часах). Фиксировалась физиологическая кривая (по пульсу) одного учебного дня. На основе результатов показателей анкетных данных карты оценки «Состояние здоровья» (рис. 3), двигательного режима и «Паспорта здоровья» (рис. 4), можно сделать вывод, что у большинства студентов состояние здоровья (анкета) и уровень здоровья ниже среднего и, к сожалению, как показывает статистика, этот уровень падает с каждым годом.

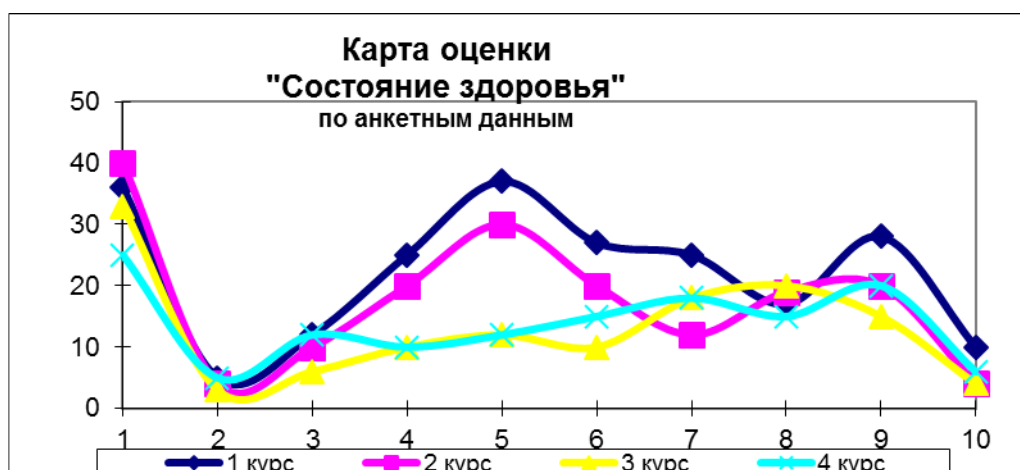

Рис. 4 Уровень здоровья студентов по результатам «Паспорта здоровья»

Проведенные исследования доказывают, что отношение студенческой молодежи к физической культуре в процессе обучения в вузе не дает положительного результата. Показатели снижаются от курса к курсу, а также сокращаются к четвертому курсу и часы учебных занятий, до 2 часов в неделю,

## ИНТЕГРАЦИЯ МИРОВЫХ НАУЧНЫХ ПРОЦЕССОВ КАК ОСНОВА ОБЩЕСТВЕННОГО ПРОГРЕССА

что отражается на системе учебно-тренировочных занятий.

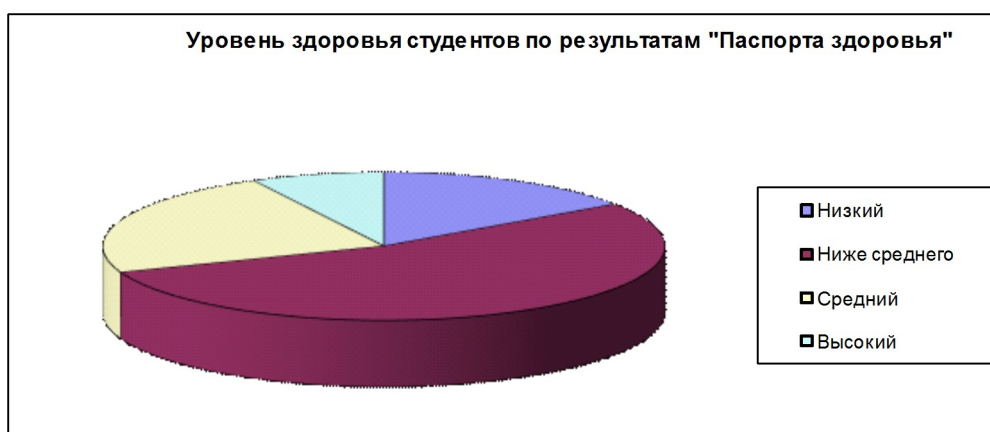
Однако, ценностный потенциал физической культуры неоспорим. Используемые нами формы и методы работы со студентами помогают оптимизировать процесс физического и психического воспитания, тем самым создают благоприятные условия для роста уровня их активности, самостоятельности, развития уверенности в себе, что оказывает позитивное влияние на их дальнейшее поведение и жизнедеятельность.

### **Литература:**

1. Герд М.А., Панферова Н.Е. К вопросу об изменениях некоторых психических функций человека в связи с ограничением мышечной деятельности // Вопросы психологии. – 1966. - №5 С.-45-47.
2. Гришина Г.А. Физическая культура Основы здоровья: Учеб. пос. / Г.А. Гришина, Р.Я. Проходовский, О.Н. Московченко. – Иркутск: Изд-во РИО ГОУ ВПО ИГМУ, 2009 – 182 с.
3. Дроздова, Л.Н. Комплексный подход при оценке состояния здоровья студентов [Текст] / Л.Н. Дроздова, Н.Т. Селезнева. – Теория и практика физической культуры, 2007. №7.– С. 13-14.

ОЦЕНКА КАЧЕСТВА ГОРОДСКОЙ  
СРЕДЫ ПРОЖИВАНИЯ  
ГОРОДОВ-МИЛЛИОННИКОВ РФ

*Багманова Лилия Равиловна,  
Казанский федеральный  
университет, г. Казань*

*Секция: «Экономика»*



В последнее время понятие городской среды и его качества имеют все большее значение. Проблема «качества» впервые стала обсуждаться в науке и в социальных исследованиях в 60-70-х годах XX века в связи с вопросами общественной безопасности, состояния окружающей среды и сохранения здоровья людей. Исследование качества было связано с поиском и выбором комплекса показателей, которые являются определяющими социальными индикаторами.

В современных экономических и социальных концепциях понятие качества является целью общественного развития и главным критерием прогрессивности социально-экономических преобразований в обществе.

В Российской Федерации система расселения определяет основные опорные центры, которыми являются города. Так, доля городского населения в различных субъектах Российской Федерации колеблется от 30% до 100%, при среднем показателе по стране 74,1% [1].

Следовательно, ключевым моментом развития территории Российской Федерации выступает в первую очередь улучшение городского пространства и повышение качества жизни населения. Прослеживается тенденция высокой заинтересованности российских городов в увеличении экономического потенциала, и разработке основных механизмов управления городским хозяйством.

Изучение качества городской среды проживания в условиях развития рыночной экономики остается одной из актуальных задач экономического анализа. О качестве жизни населения можно судить, всесторонне оценив уровень жизни, материальное положение населения, а также социально-экономические аспекты развития общества за исследуемый промежуток времени. Оценка категории «качество жизни» может включать в себя от нескольких до десятков

## ИНТЕГРАЦИЯ МИРОВЫХ НАУЧНЫХ ПРОЦЕССОВ КАК ОСНОВА ОБЩЕСТВЕННОГО ПРОГРЕССА

объективных показателей. Вместе с тем, категорию «качество жизни» можно рассматривать как степень удовлетворенности человеком своей жизнью в целом и ее отдельными компонентами на основе его собственной субъективной оценки. Качество городской среды можно оценивать различными способами, с использованием различных методик, в основе которых лежат разные подходы к трактовке понятия «городская среда».

Для анализа качества городской среды проживания городов-миллионников за 2013 год в данной работе использовался новый метод оценки, разработанный Российским союзом инженеров и утвержденный приказом Министерства регионального развития Российской Федерации от 9 сентября 2013 года №371. Расчет индексов производится на основании ряда статистических, математических и квалиметрических методов.

Интегральный показатель высчитывается как среднегеометрическое значение 13 индексов с учетом веса каждого индекса.

Объектами исследования являются качественные и количественные параметры городов, которые выявляют основные характеристики городской среды проживания [2].

Оценка городов осуществляется по следующим направлениям, указанным в Таблице 1.

Таблица 1

### Весовые значения индексов

	<i>K<sub>i</sub></i>	<i>Вес</i>
<i>K1</i>	Динамика численности населения	<b>0,15</b>
<i>K2</i>	Демографические характеристики населения	<b>0,04</b>
<i>K3</i>	Социальные параметры общества	<b>0,08</b>
<i>K4</i>	Благосостояние граждан	<b>0,10</b>
<i>K5</i>	Социальная инфраструктура	<b>0,08</b>
<i>K6</i>	Экономика города	<b>0,10</b>
<i>K7</i>	Развитие жилищного сектора	<b>0,10</b>
<i>K8</i>	Доступность жилья	<b>0,10</b>
<i>K9</i>	Инновационная активность	<b>0,05</b>
<i>K10</i>	Транспортная инфраструктура	<b>0,05</b>
<i>K11</i>	Инженерная инфраструктура	<b>0,05</b>
<i>K12</i>	Кадровый потенциал	<b>0,05</b>
<i>K13</i>	Природно-экологическая ситуация	<b>0,05</b>

В качестве исследуемого предмета являются города-миллионники, количество которых по данным Федеральной службы государственной статистики в 2013 составляло 15 городов:

- город Москва – финансовый и политический центр России. Прирост численности населения отмечается за счет высокого миграционного показателя;

## ИНТЕГРАЦИЯ МИРОВЫХ НАУЧНЫХ ПРОЦЕССОВ КАК ОСНОВА ОБЩЕСТВЕННОГО ПРОГРЕССА

- город Санкт-Петербург – является вторым по численности населения городом России и четвертым городом Европы. Прирост населения происходит в основном за счет превышения миграционного прироста над естественным [3];

- город Новосибирск - самое крупное муниципальное образование в Российской Федерации. И третий по численности населения город России. Миллионный житель города родился в 1962 году [4];

- город Екатеринбург - крупнейший город на Урале. Миллионный житель города родился в 1967 году;

- город Нижний Новгород - центр и крупнейший город Приволжского федерального округа. Пятый по численности населения город России с населением 1 272,7 тыс. человек, важный экономический, транспортный и культурный центр страны [5];

- город Казань – является крупнейшим городом Поволжского экономического района, столица Республики Татарстан, Один из значимых экономических, политических, научных, образовательных, культурных и спортивных центров России. Рост населения города связан как с миграционным притоком, так и с естественным приростом;

- город Самара – занимает седьмое место по численности населения городов. Уменьшение численности населения, которое наблюдалось в начале 2000-х годов, связано с миграционным оттоком населения. Начиная с 2005 года сложился миграционный прирост [6];

- город Челябинск - крупный промышленный мегаполис, деловой, научный и культурный центр Южного Урала. По индустриальной мощи он находится в первой пятерке городов страны. По численности населения Челябинск занимает восьмое место по России [7];

- город Омск – по численности населения находится на девятом месте по России;

- город Ростов-на-Дону - по численности населения город занимает десятое место по России. Миллионный житель Ростова-на-Дону родился в 1987 году [8];

- город Уфа – город-миллионник, столица Республики Башкортостан. С 2008 года в Уфе сложился естественный прирост населения [9];

- город Красноярск - крупнейший экономический, промышленный центр Центральной и Восточной Сибири. Самый восточный город-миллионник в России [10];

- город Пермь – один из крупнейших промышленных центров России. Значительное уменьшение числа жителей в конце 90-х годов было вызвано сочетанием естественной убыли и миграционного оттока населения. Однако за последние несколько лет произошла стабилизация численности населения за счет естественного прироста и миграционного притока населения;

## ИНТЕГРАЦИЯ МИРОВЫХ НАУЧНЫХ ПРОЦЕССОВ КАК ОСНОВА ОБЩЕСТВЕННОГО ПРОГРЕССА

- город Волгоград - город на юго-востоке европейской части России с населением 1 018,0 тыс. человек;

- город Воронеж - крупный промышленный и культурный центр. По численности населения на 15 месте. Миллионный житель в городе Воронеж родился в 2012 году [11].

Исходя из распределения городов-миллионников по регионам России, больше всего их сосредоточено в Приволжском федеральном округе.

Структура федеральных округов по количеству городов-миллионников выглядит следующим образом:

- Приволжский федеральный округ: 5 городов (Казань, Пермь, Уфа, Нижний Новгород, Самара);

- Сибирский федеральный округ: 3 города (Омск, Новосибирск, Красноярск);

- Уральский федеральный округ: 2 города (Челябинск, Екатеринбург);

- Южный федеральный округ: 2 города (Ростов-на-Дону, Волгоград);

- Центральный федеральный округ: 2 города (Москва, Воронеж);

- Северо-Западный федеральный округ: 1 город (Санкт-Петербург).

Два города - Москва и Санкт-Петербург - являются городами-мультимиллионниками. Волгоград был городом-миллионером до 1999 г., в 2002—2005 гг. и вновь является таковым с 2010 г. [12], город Пермь был городом-миллионером до 2004 г. но 1 января 2012 года вернул себе этот статус, Красноярск стал городом-миллионером впервые в 2012 году. Воронеж стал городом-миллионером 17 декабря 2012 года.

Итоговые результаты генерального рейтинга привлекательности городов-миллионников для удобства визуализации умножены на 1000 и представлены в Таблице 2.

Основываясь на данных генерального индекса привлекательности городов-миллионниках можно сделать следующие выводы:

I. На протяжении рассматриваемого периода самый высокий уровень качества городской среды проживания наблюдается в Москве. Второе место по этому показателю в 2013 году занял город Санкт-Петербург.

Москва и Санкт-Петербург, имея высокую концентрацию интеллектуальных, финансовых и административных ресурсов, транслируют результаты инновационного развития не только на близлежащие города, но и в целом на территорию всей России.

Но, не смотря на высокие показатели, Москва также имеет и ряд негативных сторон, мешающих в развитии. Так, в Москве в 2013 году было зарегистрировано около 175 тыс. преступлений, к тому же здесь регистрируется большое число безработных, а также недостаточная доступность жилья.

## ИНТЕГРАЦИЯ МИРОВЫХ НАУЧНЫХ ПРОЦЕССОВ КАК ОСНОВА ОБЩЕСТВЕННОГО ПРОГРЕССА

Таблица 2

Генеральный рейтинг привлекательности городов-миллионников [13]

Место	Весовое значение К1 -К13 Город	0,15	0,04	0,08	0,10	0,08	0,10	0,10	0,10	0,05	0,05	0,05	0,05	0,05	Значение генерального индекса привлекательности
		К1	К2	К3	К4	К5	К6	К7	К8	К9	К10	К11	К12	К13	
1	Москва	1,000	0,635	0,333	1,000	0,400	0,900	0,390	0,131	1,000	0,676	0,890	1,000	0,659	<b>43,246</b>
2	Санкт-Петербург	0,480	0,419	0,604	0,324	0,569	0,439	0,687	0,513	0,321	0,697	0,782	0,480	0,659	<b>36,839</b>
3	Екатеринбург	0,165	0,486	0,637	0,360	0,382	0,313	0,719	0,724	0,058	0,791	0,281	0,080	0,654	<b>24,102</b>
4	Новосибирск	0,129	0,468	0,602	0,268	0,368	0,343	0,671	0,730	0,066	0,781	0,383	0,090	0,454	<b>23,259</b>
5	Казань	0,085	0,436	0,638	0,097	0,416	0,521	0,693	0,693	0,050	0,694	0,417	0,090	0,752	<b>21,986</b>
6	Нижний Новгород	0,042	0,273	0,649	0,184	0,568	0,212	0,651	0,696	0,099	0,973	0,364	0,070	0,750	<b>21,107</b>
7	Ростов-на-Дону	0,039	0,416	0,652	0,198	0,379	0,281	0,871	0,499	0,050	1,000	0,429	0,040	0,999	<b>20,305</b>
8	Воронеж	0,214	0,382	0,629	0,025	0,479	0,216	0,915	0,703	0,028	0,353	0,437	0,040	0,900	<b>17,636</b>
9	Красноярск	0,110	0,602	0,640	0,372	0,470	0,360	0,376	0,669	0,016	0,402	0,421	0,030	0,138	<b>16,879</b>
10	Уфа	0,063	0,434	0,604	0,180	0,625	0,193	0,551	0,771	0,026	0,297	0,403	0,030	0,367	<b>16,411</b>
11	Самара	0,018	0,146	0,645	0,164	0,461	0,242	0,578	0,748	0,048	0,274	0,402	0,060	0,772	<b>15,836</b>
12	Челябинск	0,071	0,300	0,615	0,148	0,499	0,174	0,563	0,933	0,037	0,369	0,399	0,010	0,363	<b>15,087</b>
13	Пермь	0,064	0,264	0,640	0,170	0,144	0,326	0,583	0,675	0,015	0,337	0,335	0,020	0,648	<b>14,129</b>
14	Омск	0,026	0,306	0,665	0,077	0,332	0,218	0,601	0,659	0,007	0,332	0,427	0,090	0,204	<b>12,830</b>
15	Волгоград	0,010	0,241	0,636	0,055	0,552	0,026	0,464	0,827	0,004	0,364	0,278	0,040	0,858	<b>9,805</b>

II. Также к лидерам рейтинга относятся города: Екатеринбург, Новосибирск, Казань, Нижний Новгород, Ростов-на-Дону. Они имеют преимущества в развитии, инвестиционную привлекательность, а также высокие темпы строительства.

В Новосибирске, занимающем 4-е место, присутствуют предприятия таких секторов экономики, как энергетика (представлена самой крупной в Сибири энергетической компанией Новосибирскэнерго), ядерная энергетика (завод по выпуску ядерного топлива), авиационное производство, металлургия. Новосибирский научный центр

Необходимо отметить, что город Казань, занимающее пятое место, перспективный город - научный и инновационный центр с развитыми отраслями экономики.

Нижний Новгород, Екатеринбург, Ростов-на-Дону, являясь крупными региональными столицами и крупнейшими центрами федеральных округов, активно развивают и наращивают свой потенциал.

III. В середине рейтинга закрепились такие города, как Воронеж,

## ИНТЕГРАЦИЯ МИРОВЫХ НАУЧНЫХ ПРОЦЕССОВ КАК ОСНОВА ОБЩЕСТВЕННОГО ПРОГРЕССА

Красноярск, Уфа, Самара, Челябинск и удовлетворительную оценку получают: Пермь, Омск, Волгоград.

Это связано преимущественно с низкими показателями динамики численности населения, благосостояния граждан, состояния экономики города, кадрового потенциала и как следствие низкой инновационной активностью и транспортной инфраструктурой.

На основе итогового индекса также можно сделать вывод о том, что основными направлениями, на которые необходимо сделать упор являются:

1. Социальные параметры общества, а именно такие направления как уровень занятости, уровень безработицы, уровень преступности. Показатели тесно взаимосвязаны. Уровень преступности отображает внутренние процессы общества и степень уровня жизни населения. Закрытие крупных предприятий, увеличение доли безработицы способствует росту преступности. По уровню преступности города имеют четкую дифференциацию по территориальному фактору, ментальным и национальным особенностям проживающего населения.

2. Экономика города. Негативные факторы, влияющие на экономические показатели, обусловлены цикличностью экономики, подверженности кризисам, неспособностью города выходить из этого состояния. А также степень негативного влияния кризисов на экономику городов России зависит от экономической специализации города: экономико-географического положения, наличия проектов развития города, федеральных программ господдержки предприятий.

Высоких показателей экономической деятельности можно достигнуть благодаря увеличению объемов добычи ресурсов, государственному стимулированию, высокому потоку инвестиций и благодаря эффективному управлению.

3. Развитие жилищного сектора и доступность жилья. Наблюдается ухудшение состояния жилищного фонда, происходит увеличение аварийности жилья, снижается качество коммунальной инфраструктуры. Причиной такого состояния жилищно-коммунальных услуг является высокая изношенность коммунальных сетей и, в конечном счете, снижается доступность содержания жилья.

Для того чтобы решить данную проблему, необходимо через государственно-частное партнерство создавать конкурентную основу для развития ЖКХ.

4. Природно-экологическая ситуация. Расположение городов-миллионников в значительной мере благоприятны для проживания, но большой проблемой, влияющей на комфортность проживания, является высокий уровень экологического загрязнения территории.

Органы федеральной, региональной и местной власти должны ясно



## ИНТЕГРАЦИЯ МИРОВЫХ НАУЧНЫХ ПРОЦЕССОВ КАК ОСНОВА ОБЩЕСТВЕННОГО ПРОГРЕССА

представлять себе проблемы социально-экономического развития российских городов, а также своевременно принимать меры для повышения качества жизни людей. Решение этой задачи требует наличия сопоставимой информации о социально-экономической жизни российского общества, достоверной оценки экономического и социального положения населения российских городов.

Таким образом, население городов России пока недостаточно вовлечено в решение городских проблем. Развитие форм «соучастия» населения в управлении городским хозяйством, волонтерского движения может существенно улучшить качество городской среды и способствовать решению городских проблем. Систематическое проведение оценки городской среды проживания способствует своевременному принятию адекватных экономических и политических мер по общественному управлению и решению кризисных проблем.

Таким образом, основным рычагом преломления сложившейся ситуации может стать долгосрочное стратегическое планирование, основанное на реальной оценке ограничений и конкурентных преимуществ в развитии города.

### Литература:

1. Россия 2014: Статистический справочник / Федеральная служба государственной статистики (Росстат) – М., 2014. – с. 5.
2. Приказ Минрегиона России от 09.09.2013 N 371 "Об утверждении методики оценки качества городской среды проживания" // Нормирование в строительстве и ЖКХ. - № 5. – 2013 года.
3. История Санкт-Петербурга // Информационный портал. [Электронный ресурс]. — Режим доступа: <http://www.opeterburge.ru/allhistory.html>
4. О Новосибирске // Официальный сайт города. [Электронный ресурс]. — Режим доступа: <http://www.новосибирск.рф/articles/novosibirsk/obschaja-informatsija>
5. Общие сведения. Нижний Новгород // Официальный городской портал. [Электронный ресурс]. — Режим доступа: <http://www.нижнийновгород.рф/gorod/obshchie-svedeniya/>
6. О Самаре. История // Администрация городского округа самара – сайт для активных граждан. [Электронный ресурс]. — Режим доступа: <http://samadm.ru/about/history/>
7. Челябинск сегодня // Официальный сайт. Администрация г. Челябинска. [Электронный ресурс]. — Режим доступа: <http://cheladmin.ru/chelyabinsk-segodnya>

## ИНТЕГРАЦИЯ МИРОВЫХ НАУЧНЫХ ПРОЦЕССОВ КАК ОСНОВА ОБЩЕСТВЕННОГО ПРОГРЕССА

8. Ростов-на-Дону. Историческая справка // Сайт Администрации города Ростов-на-Дону. [Электронный ресурс]. — Режим доступа: <http://rostov-gorod.info/about/history>
9. Коротко о городе Уфа // Сайт: Город Уфа – столица Республики Башкортостан // [Электронный ресурс]. — Режим доступа: <http://ufacity.info/ufa/index.php>
10. Красноярск сегодня // Красноярский портал. [Электронный ресурс]. — Режим доступа: <http://www.redom.ru/krasnoyarsk>
11. Воронеж: история // Официальный сайт: Воронеж – горд воинской славы. [Электронный ресурс]. — Режим доступа: <http://www.voronezh-city.ru/city/history/>
12. О городе Волгоград // Официальный сайт администрации Волгограда. [Электронный ресурс]. — Режим доступа: <http://www.volgadmin.ru/ru/MPCity/CityHistory.aspx>
13. Регионы России. Основные социально-экономические показатели городов. Выпуски 2004-2013: Стат. сб. / Росстат.

**INFORMATION SYSTEM STATE  
CONTROL IN TRANSPORT**



*Bakey Dinara,  
Abduraeva Gulshirin,  
The Karaganda State University  
of the name of E.A. Buketov, Karaganda*

*Section: «Transport communications»*

Today information is one of the most important directions of scientific and technological progress based on wide usage of computers, means of communication, automated databases interlinked in information computation systems. In recent years information technology has become firmly embedded into various spheres of activities and the usage of these technologies significantly facilitate and accelerate certain processes.

Computerization on of transport continues to grow. Software products and technical means have been improving, new technologies have been introduced, the internet has been increasingly used. Electronic commerce (E-commerce), Internet technology, automated management, based on modern hardware and software opened new opportunities of improvement transport efficiency and logistic systems economy. It was contributed greatly by modern telecommunication systems and especially mobile communication system on the basis of GSM (Global System for Mobile Communication). The vehicle global positioning system (GPS) based on satellite communications plays an important role in automatization in the all modes of transport.

Progress in the field of cargo and medium identification barcode-based and also new radio frequency identification technology using transponders have largely contributed to the automation and computerization of transport.

As a primary focus of the road transportation usage the utilization of automated navigation systems, through which the best vehicles movement route is determined. Currently a number of these systems with diverse software are known. The most of these systems are works by means of a global automated geographical system GIS with topographic maps in digital form, which are used not only in the road transport, but also in any other modes of vehicle for automation management [1].

The comprehensive approach to transport automation is, the first of all,

## ИНТЕГРАЦИЯ МИРОВЫХ НАУЧНЫХ ПРОЦЕССОВ КАК ОСНОВА ОБЩЕСТВЕННОГО ПРОГРЕССА

automated registration of transport enterprises activities and also divisions within the organizations.

Presently in many departments and organizations there is a need to operatively monitor the location and the state of moving objects, as well as to transmit operational information to them.

Information is a crucial factor, which determines the development of transport process technology and resources as a whole. The aim of the information technology implementation in transport is the increase of the transport process efficiency with the usage of modern computers of distributed data processing, of databases, of various information and computer networks by providing circulation and information processing. Information requirements in motor transport enterprises are structured, since specialists in different subject fields need diverse information, both in content and form.

In recent years it is strongly seeks to implement new reliable technical facilities, which would enable to collect automatically dispatcher's information from mobile objects, as well as to transmit information to the objects [2].

A new scientific direction in the sphere of transport systems informatization belongs to the possibility of introducing the new information technologies, such as the geographical information systems (GIS), the American GPS system, the European GALILEO system and the global satellite radio navigation system GLONASS of the Russian Federation, which are able to identify potential ways to reduce prime costs of vehicle services. Subscribers' mobile kits of satellite equipment and related technologies: information, advertisement, security, dispatching and management tool, telematics of all kinds and the like develop together with the systems' space grouping satellite navigation.

System facilities enable to achieve not only commercial objectives of the management, but also will provide security improvement of objects movement and will help in safeguard human life. Data of the emergency facilities deployment can be transmitted to the relevant search and rescue services.

The GPS system or transport monitoring is a solid tool for the fleet enterprises management, providing urban, inter-city and international passenger transportations. System implementation obviates the necessity to maintain numerous dispatchers' staff, allows to automate most of the organizational processes and reduce the number of operational errors and force majeure circumstances, related to the «human factor».

During this period in the Republic of Kazakhstan the situation of automation and informatization tools development in general and including in transport has common challenge. It is a large number of fragmented systems, although the growth tendency of any technical systems is the first of all integration.

To establish national transport system. To integrate all available information

## ИНТЕГРАЦИЯ МИРОВЫХ НАУЧНЫХ ПРОЦЕССОВ КАК ОСНОВА ОБЩЕСТВЕННОГО ПРОГРЕССА

resources to the maximum and implement further integration and unification policies [3].

### **References:**

1. Gorev A.E. Informational technologies and communication equipment in automobile transport. Training manual. I St Petersburg. Architecture and construction state university. St Petersburg. 1999. 162 p.
2. Harisova V.N. Global satellite radio navigation system Glonnas. Moscow. IPRZhR. 2003.
3. Kozyrev A.A. Informational technologies in economy and management. 2<sup>nd</sup> ed. St Petersburg. Mihailova Publ. 2001. 360 p.



ОНТ

Общество Науки и Творчества

**ПРОБЛЕМА СОХРАНЕНИЯ,  
НАКОПЛЕНИЯ И ДЕЙСТВЕННОГО  
ИСПОЛЬЗОВАНИЯ ЧЕЛОВЕЧЕСКОГО  
КАПИТАЛА В РОССИИ**

*Бакиев Альберт Рамильевич,  
Базгутдинова Рузана Фаридовна,  
Казанский (Приволжский)  
федеральный университет, г. Казань*

*Секция: «Экономика»*

При определении понятия человеческого капитала исследователи учитывают совокупность интеллектуальных, предпринимательских и инновационных возможностей, мобильности, креативности и остальных высококачественных черт, приобретаемых в течение жизненного цикла человеком и используемых в целях достижения высочайшей результативности труда.

Актуальность устранения препятствий для формирования человеческого капитала обоснована объективными потребностями современной стадии общемирового социально-экономического развития в общем и специфичностью социально-экономической ситуации в Российской Федерации. Население земли вступило в новое столетие в процессе глобальных изменений, посреди которых изменение человека и его развитие резко отстает от изменений в техноэкономической сфере. Следует отметить, что формирование человеческого капитала нужно рассматривать как двусторонний процесс взаимодействия индивидуума и общества. Для реализации человеческого капитала недостаточно персональной мотивации, нужна мотивация общества в целом, предъявляющего спрос на имеющиеся у человека знания и умения.

В современном обществе человеческий капитал имеет большое значение и постоянно возрастающую роль для организаций, государства и, конечно, всего общества. Заинтересованность в формировании и накоплении человеческого капитала постоянно растет. Для этого все субъекты хозяйствования инвестируют средства в воспроизводство человеческого капитала.

Человеческий капитал нужно рассматривать как новейший действенный ресурс, который нужно применять для общественного и экономического развития страны на базе его высококачественного и количественного роста во всех структурах общества. К тому же человеческий капитал является

## ИНТЕГРАЦИЯ МИРОВЫХ НАУЧНЫХ ПРОЦЕССОВ КАК ОСНОВА ОБЩЕСТВЕННОГО ПРОГРЕССА

необходимым условием для поддержания конкурентоспособности экономики страны и на мировых рынках в условиях глобализации, а также важнейшей характеристикой деятельности органов законодательной и исполнительной власти в стране. Для оценки качества человеческого капитала измеряется уровень жизни, грамотности, образованности и долголетия населения, состояние медицинского обслуживания и производства ВВП на душу населения. Эти показатели учитываются при расчете индекса развития человеческого капитала (ИРЧП). В 2013 г. Россия занимала в рейтинге ИРЧП 55-е место, а в 2014 – 57 (0,778). Однако еще в 1994 г. Россия занимала 34-е место, а СССР в 1990 г. – 28-е [4]. Одной из причин такого спада являются низкие инвестиции в образование, науку, культуру и здоровье населения, которые являются основой для сохранения, накопления и действенного использования человеческого капитала.

Состояние современного образования задает развитие страны. На сегодняшний день государственная политика такова, что учеба в высших учебных заведениях все больше становится платной, из года в год уменьшаются бюджетные места и возможность поступить в университет, особенно ученикам из сельских школ. Модернизация образования в России сегодня становится главной национальной задачей. Без ее решения страна не сможет добиться обновления всех сфер общественной жизни на пути постиндустриального развития. Нужны серьезные перемены в организации и технологии обучения, увеличение объемов финансирования и повышение качества управления вузами.

Вследствие низких инвестиций в здоровье населения в рейтинге по продолжительности жизни Россия в 2014 г. заняла 129-е место из 191, а по уровню смертности – 10-е из 225, приняв значение 13,83 смертей на 1000 человек населения, когда средний общий коэффициент смертности во всем мире в 2014 г. оценивается в 8,6 смертей на тысячу населения [4]. Главной причиной смертности Минздрав назвал болезни кровообращения [3]. При сохранении таких темпов может сократиться население страны, что приведет к существенному снижению численности трудовых ресурсов и старению населения. Если, по данным ВОЗ, в среднем по странам в мире расходы на здравоохранение составили в 2009 г. 8.7% ВВП, то в РФ — 5.3% ВВП. США же, к примеру, лидируют по вкладам в здоровье людей (как и по инвестициям в образование, науку и в целом в человеческий капитал) — 15.3% ВВП. Высокие инвестиции в образование, здравоохранение и в науку определяют лидерство США в качестве жизни, в качестве человеческого капитала, в экономике знаний и высоких технологиях.

Невелика в России и отдача от инвестиций в науку. Страна традиционно вкладывает значительную долю ВВП на исследования и НИОКР. Однако большая часть этих средств идёт на содержание государственных

## ИНТЕГРАЦИЯ МИРОВЫХ НАУЧНЫХ ПРОЦЕССОВ КАК ОСНОВА ОБЩЕСТВЕННОГО ПРОГРЕССА

исследовательских учреждений, мало связанных как с системой подготовки кадров, так и с предпринимательством. Коммерческие же организации пока вкладывают очень мало средств в науку. Их пока устраивают возможности экстенсивного роста, то есть роста, основанного больше на расширении рынка, чем на его интенсификации. Доля предприятий, стремящихся заниматься инновациями, составляет не более 10%, что в разы ниже, чем в странах ЕС.

Таким образом, очевидно несовершенство российских методов сохранения, накопления и эффективного использования человеческого капитала в России. Несмотря на инвестиции в сферы образования, здравоохранения и науки, в нашей стране отдача от этих инвестиций очень мала. В то же время анализ процессов научно-технического развития показывает, что человеческий капитал становится важнейшим фактором развития и роста экономики. Россия должна решать проблемы действенными способами, увеличивать инвестиции в человеческий капитал, привлекая финансовые средства не только из федерального бюджета. Если прирост ВВП не вкладывать в развитие человека, в повышение качества его жизни, в образование и здравоохранение, то невозможно будет расширять производство, переходить к инновационной экономике.

Для решения имеющихся проблем требуется принятие как инвестиционных, так и комплексных решений, формирующих в государстве, обществе и отдельных компаниях новейшие ресурсы, обеспечивающие устойчивый экономический рост, достижение более высокого уровня благосостояния населения и достойного уровня жизни. На наш взгляд, необходимы более серьезные инвестиции в развитие человеческого капитала в России, одновременно во все его составляющие, при параллельной борьбе с коррупцией. Самыми важными направлениями являются финансирование науки, образования и здравоохранения. В частности, надо развивать все формы сотрудничества между ВУЗами и компаниями всех секторов экономики, испытывающими дефицит квалифицированных кадров и готовых вкладывать силы и средства в подготовку персонала. Также необходимо более решительно поддерживать развитие частных (негосударственных) образовательных учреждений, увеличить инвестирование в дошкольное образование, сделать акцент на развитии профессионального образования. Приоритетной является задача стимулирования коммерческих организаций к производству инноваций. И, самое главное, для успешного сохранения и использования человеческого капитала в России необходимо, чтобы каждый россиянин понимал, что его потенциал важен не только для него самого, но и для развития человеческого потенциала всей России.



## ИНТЕГРАЦИЯ МИРОВЫХ НАУЧНЫХ ПРОЦЕССОВ КАК ОСНОВА ОБЩЕСТВЕННОГО ПРОГРЕССА

### Литература:

1. Корчагин Ю.А. Эффективность и качество национальных человеческих капиталов стран мира. – Воронеж: ЦИРЭ, 2011. - 109 с.
2. Доклад о развитии человеческого потенциала в Российской Федерации за 2011 г. / М.: Весь Мир, 2011. – 150 с.
3. Полит.ру [Электронный ресурс]. – Режим доступа: [http://polit.ru/news/2015/06/17/suicide\\_statistics/](http://polit.ru/news/2015/06/17/suicide_statistics/)
4. Центр гуманитарных технологий [Электронный ресурс]. – Режим доступа: <http://gtmarket.ru/ratings/life-expectancy-index/life-expectancy-index-info>



## ИЗ ОПЫТА ИСПОЛЬЗОВАНИЯ СКАЗКОТЕРАПИИ КАК МЕТОДИКИ ДЛЯ ВНУТРЕННЕГО РАЗВИТИЯ СТУДЕНТОВ

*Барцевич Елена Вячеславовна,  
Плотников Александр Владимирович,  
Кубанский государственный  
университет физической культуры,  
спорта и туризма, г. Краснодар*

*Секция: «Психология и педагогика»*

Сегодня, все большее число специалистов в различных областях, начинают обращаться к сказке, ибо невозможно переоценить информационную глубину, которую скрывает, этот глубокий культурный пласт. Ведь сказка не только наполнена чудом и волшебством, сказка, это хранилище, в котором зашифрована социально-историческая и генетически национальная информация, скрывающая зерна истинных отношений между людьми и основных действующих в нашей жизни законов. И феноменом сказки в культурологическом аспекте, имеющем воспитательное значение можно назвать вербальный язык на котором повествуется сказочный сюжет, ибо во все времена и на всех языках мира, сказка остается тем единственным сакральным знанием, что доступно, понятно и сокровенно каждому, как ребенку, так и взрослому.

На базе кафедры спортивной режиссуры Кубанского государственного университета физической культуры спорта и туризма было проведено экспериментальное исследование, в ходе которого, студенты 1 курса приняли участие в 3-х часовой тренинговой работе по направлению развития внимания с применением этюдных форм. В рамках эксперимента студенты поэтапно прошли путь погружения через сказку, от осмысления различных событий собственной жизни до феномена духовного поиска, с закреплением полученного опыта на практическом занятии. В задачи эксперимента входило: сконцентрировать внимание участников на новой интересной теме, развернуть творческое воображение на новый предмет, провести активное внедрение в сказку через этапы методики сказкотерапии, провести последующую релаксацию на новом виде творческой деятельности, отрефлексировать ход исполнения процесса и результаты освоения методики студентами.

В структуру исследовательского эксперимента было заложено IV этапа погружения в исследование методом воздействия на мотивацию студентов через

## ИНТЕГРАЦИЯ МИРОВЫХ НАУЧНЫХ ПРОЦЕССОВ КАК ОСНОВА ОБЩЕСТВЕННОГО ПРОГРЕССА

сказку:

**I-ым этапом** стала игра для укрепления и приумножения Силы Рода Надежды Амбросьевой "О чём рассказал Каштан», состоящая из 24 карточек в форме коротких рассказов, содержащих три вида информации: о самом дереве, о роде человека с рядом предложенных вопросов и советы, дающая возможность провести параллель между жизнью человека и его Родом, а так же стимулирующая к размышлению и развитию.

**II-ым этапом** явилась непосредственно информация по сказкотерапии с расставленными точечными акцентами о Комплексной Сказкотерапии и ее принципах, о различных жанрах и видах сказки с точки зрения психологического смысла.

**III-им этапом** стал практикум в сказкотерапевтической технике «Волшебные краски», который является универсальным для любого возраста и используется как для снятия скрытого стресса, подавленного напряжения, так и для актуализации ресурсов жизненной силы. Собственными руками испытуемые создали краски. Используя прием спонтанного рисования превратили листы плотного картона, в сказочные картины своего яркого настроения, ведь познав тайну волшебства они прикоснулись к творчеству и ощутили себя «добрыми волшебниками способными творить».

**IV-ый этап** закрепила достигнутый результат игрой «Мастер сказок» Татьяны Зинкевич-Евстигнеевой, содержащей архетипические карты «разработанные на основании концепции Универсальных Архетипов, принятых в комплексной Сказкотерапии», как один из способов познания себя.

В минимально короткий срок, был достигнут максимальный эффект. Сами испытуемые, признались, что представленная методика привлекла их внимание не сразу, заставила сопротивляться новой деятельности, размышлять над нею и затем втягиваться в проявляющийся творческий процесс. По результатам эксперимента будущие постановщики массовых зрелищ приняли общее решение, что данная методика может быть использована в работе с детской аудиторией, не только в подготовительном этапе создания зрелищного произведения. Параметры сказкотерапии могут стать очевидным инструментом для развития новых форм работы с детьми дошкольного возраста имеющих сложности в развитии или особенности психофизического состояния личности. Ребята отметили потрясающий эффект того, как известные принципы педагогики и инструменты психологии разумно вплетаются в содержание метода сказкотерапии.

Эксперимент доказал, как глубоко распространяется воздействие сказки и каким действенным является данный метод, разрушающий все преграды на своем пути и становящийся практическим инструментом для развития

## ИНТЕГРАЦИЯ МИРОВЫХ НАУЧНЫХ ПРОЦЕССОВ КАК ОСНОВА ОБЩЕСТВЕННОГО ПРОГРЕССА

профессиональной творческой деятельности. И как быстро, «языком сказки», необходимая информация проникает в подсознание человека, ибо это один из важнейших феноменов, являющийся основополагающим в культурологическом аспекте воспитания. Сказка проникает в самое сердце, действуя на сознательное через бессознательное посредством образов, которые понятны и интересны. Открывая горизонты воображения, она дает возможность самостоятельно осмыслить заложенную в сказке ситуацию, приобщая к умению мысленно действовать в воображаемых обстоятельствах, что является абсолютно новым видом психической активности.

### Литература:

1. Капшук О.Н. Игротерапия и сказкотерапия: развиваемся играя – 2011 г.
2. Зинкевич-Евстигнеева Т. Д. Основы сказкотерапии. – СПб. : Речь, 2010.
3. Маралов, Фролова Л.П. Коррекция личностного развития дошкольников.- М.: ТЦ Сфера, 2011.
4. Вачков И.В. Сказкотерапия. Развитие самосознания через психологическую сказку. М.: Ось-89, 2012.
5. Зинкевич-Евстигнеева Т.Д. Путь к волшебству. Теория и практика сказкотерапии. СПб., 2010.
6. Зинкевич-Евстигнеева Т.Д. Практикум по сказкотерапии. СПб.: Речь, 2012.
7. Зинкевич-Евстигнеева Т.Д., Грабенко Т.М. Практикум по креативной терапии. СПб.: Речь, 2014.
8. Кряжева Н.Л. Развитие эмоционального мира детей. Ярославль: Академия развития, 2012.
9. Погосова Н. Погружение в сказку. СПб.: Речь, 2014.
10. Сакович Н.А. Использование креативных методов в коррекционно-развивающей работе психологов системы образования. Мн., 2013.
11. Тамберг Ю.Г. Развитие творческого мышления ребенка. СПб., 2012.
12. Фесюкова Л.Б. Воспитание сказкой. М.: АСТ, 2014.
13. Черняева С.А. Психотерапевтические сказки и игры. СПб.: Речь, 2013.
14. Барцевич Е. Статья. Влияние кинематографического пространства [Электронный ресурс]. - Режим доступа: <http://proza.ru/2015/05/28/1831>
15. Барцевич Е. Статья. Музыкальная ткань в пространстве кинематографа [Электронный ресурс]. - Режим доступа: <http://proza.ru/2014/04/02/873>

**БОРЬБА С РАБОТОРГОВЛЕЙ:  
МЕЖДУНАРОДНЫЙ АСПЕКТ**



*Беседина Мария Сергеевна,  
Институт правоохранительной  
деятельности ФГБОУ ВО «СГЮА», г. Саратов*

*Секция: «Юриспруденция»*

В настоящее время проблема работорговли достаточно злободневна, как правило, рабство означает утрату чести, унижение достоинства, без которых человек перестает быть человеком.

В 2014 г. в США проходила самая масштабная в истории страны спецоперация ФБР. Было установлено, что организаторы подпольного бизнеса держали несовершеннолетних в сексуальном рабстве. В результате 168 подростков освободили, самой юной из них недавно исполнилось лишь 13. География спецоперации - 106 городов от Бостона до Далласа. Результат - без малого 300 сутенеров привлечены к ответственности.

По оценкам УНЦ ООН, организованные преступные сообщества ежегодно зарабатывают 32 млрд долларов на торговле людьми и 6–7 млрд – на их контрабанде [1]. 600-800 тыс. человек, которые каждый год становятся жертвами международных торговцев людьми, 80% составляют женщины и девочки и до 50% - несовершеннолетние [2].

Важным событием в борьбе с торговлей людьми стало подписание 38 государствами в 1926 г. под эгидой Лиги Наций Конвенции о рабстве, которая рассматривается как один из фундаментальных источников формирования системы норм современного международного права.

Выполняя свои международные обязательства и учитывая все большее распространение фактов торговли людьми и обращения их в рабство, Россия дополнила УК РФ ст. 127.1 - "Торговля людьми" и 127.2 - "Использование рабского труда". Но на практике насильственное обращение в рабство нередко сопряжено с торговлей людьми, и это порождает определенные сложности при квалификации таких преступлений в процессе применения указанных выше норм, что, однако, выходит за рамки данной статьи [3].

В настоящее время можно выделить возникающие тенденции работорговли:

## ИНТЕГРАЦИЯ МИРОВЫХ НАУЧНЫХ ПРОЦЕССОВ КАК ОСНОВА ОБЩЕСТВЕННОГО ПРОГРЕССА

- увеличение роли сети Интернет в вербовке жертв и рекламы услуг;
- торговля детьми для эксплуатации в мелких преступлениях, и взрослыми – для мошенничества и сексуального рабства;
- использование контрафактных или фальсифицированных документов в целях содействия работоторговли;
- торговля внутри ЕС жертвами из Юго – Восточной Европы;
- эксплуатация в разных секторах (с/х, строительство, текстильная промышленность, здравоохранение, бытовое обслуживание и секс – индустрия).

Успешное противодействие торговле людьми зависит от правового обеспечения решения этой проблемы как на уровне международного, так и внутригосударственного права.

В первую очередь, любое государство должно стремиться к выполнению уже существующих международных Конвенций и договоров (Конвенции о борьбе с торговлей людьми и с эксплуатацией проституции третьими лицами, Конвенции о правах ребенка и других актов), а также принимать дополнительные национальные законодательные акты, отвечающие существующим международным конвенциям и открывающих возможность более эффективного противодействия торговле людьми [4].

Для предупреждения и пресечения работоторговли необходимо:

- совершенствования действующего национального законодательства;
- улучшение экономических, социальных и иных условий жизни и устранение условий, стимулирующих торговлю людьми;
- совершенствования деятельности правоохранительных органов, органов государственной власти, органов местного самоуправления в вопросах защиты прав, свобод и законных интересов женщин и детей.

Необходимо так же расширение международного сотрудничества в области противодействия поставленной на поток торговле людьми, воздействие на многочисленные социально – экономические и морально – психологические факторы, порождающие данную преступную деятельность, взаимодействие органов государственной власти, органов местного самоуправления, национальных и региональных органов по борьбе с работоторговлей.

Так, в 2013 году в г. Минске утверждена Программа сотрудничества государств – участников СНГ в борьбе с торговлей людьми на 2014–2018 годы.

Следует отметить, что этот документ послужит созданию отлаженного механизма предупреждения и профилактики данного вида преступлений с участием всех заинтересованных министерств и ведомств, а также институтов гражданского общества.

## ИНТЕГРАЦИЯ МИРОВЫХ НАУЧНЫХ ПРОЦЕССОВ КАК ОСНОВА ОБЩЕСТВЕННОГО ПРОГРЕССА

### Литература:

1. Работорговля – проблема интернациональная [Электронный ресурс].- Режим доступа: <http://nvspb.ru/tops/rabotorgovlya-problema-internacionalnaya-55995> (Дата обращения: 03.10.2015г.).
2. Доклад Государственного департамента США о торговле людьми за 2007 год // Бюро международных информационных программ Государственного департамента США [Электронный ресурс]. - Режим доступа: // <http://usinfo.state.gov/russian> (Дата обращения 29.10.2015)
3. Панкратов В.В. Уголовно-правовая охрана личной свободы: Автореф. дис. ... канд. юрид. наук. Екатеринбург, 1999. С. 21.
4. Козаченко И.Я. Проблемы безопасности. Актуальные проблемы теории борьбы с преступностью и правоприменительной практики: Межвузовский сборник научных трудов. Выпуск 5. – Красноярск: Сибирский юридический институт МВД России, 2002. – С. 24.

**ВОЕННО-ПАТРИОТИЧЕСКАЯ  
ПОДГОТОВКА ВОЕННОСЛУЖАЩИХ**

*Валенцов Виктор Владимирович,  
Челябинский государственный  
педагогический университет, г. Челябинск*

*Секция: «Психология и педагогика»*

Жизнь современного общества сегодня требует выполнения важных задач в области обучения и воспитания молодежи. Государство нуждается в мужественных, смелых, дисциплинированных гражданах, которые готовы в случае необходимости, встать на его защиту. В Вооруженных Силах Российской Федерации одной из главных задач является военно-патриотическая подготовка личного состава.

В реалиях сегодняшней обстановки в мире, когда происходит переломный этап в развитии мировой истории, формируются новые международные отношения, повышается значимость военно-патриотического воспитания военнослужащих, так как именно оно должно внести весомый вклад, а в некоторых случаях и решающий вклад в дело подготовки умелых и сильных защитников Родины.

Военно-патриотическая подготовка военнослужащих должна быть плановой, системной, постоянной, а самое главное она должна быть приоритетной в воспитательной деятельности Министерства обороны Российской Федерации. Поэтому одной из главных задач необходимо полагать создание законодательной основы определения социально-правового статуса патриотического воспитания как одного из важнейших направлений социально значимой деятельности государства по формированию патриотизма. Это направление включает в себя:

- определение роли, места, социально-правового статуса, задач, функций каждого органа, организации, ведомства как составных элементов единой системы формирования патриотизма с учетом их специфики, а также изменений, происшедших в стране за прошедшие годы и происходящих в настоящее время;
- создание нормативно-правовой базы военно-патриотической подготовки;
- разработка нормативно-правового механизма взаимодействия субъектов формирования патриотизма в общей системе этой деятельности.



## ИНТЕГРАЦИЯ МИРОВЫХ НАУЧНЫХ ПРОЦЕССОВ КАК ОСНОВА ОБЩЕСТВЕННОГО ПРОГРЕССА

Основными направлениями военно-патриотической подготовки военнослужащих являются:

- становление и формирование активной гражданской позиции военнослужащего, позволяющей ему эффективно решать государственные задачи в мирное и военное время;
- наращивание и укрепление морального духа Вооруженных Сил на основе героических примеров наших соотечественников;
- использование воспитательного потенциала религиозных вероисповеданий;
- воспитание военнослужащих в духе дружбы народов Российской Федерации.

В военно-патриотической подготовке военнослужащих имеет большое значение изучение произведений литературы и искусства народов России, участие в художественной самодеятельности, посещение исторических и памятных мест.

Основными путями формирования патриотизма и верности воинскому долгу у личного состава в ходе проведения занятий по военно-патриотической подготовке относятся:

- воспитание историей;
- воспитание на воинских традициях и ритуалах;
- воспитание на ценностях морали и нравственности.

Воспитание историей - это сохранение и приумножение героического прошлого нашего народа и его Вооруженных Сил. Многовековой опыт свидетельствует, что чем глубже знания истории государства и его народа с ее героическим прошлым, тем точнее происходит осознание своего места в нем.

Воспитание на воинских ритуалах и традициях. В некоторых частях хорошо организована пропаганда боевых традиций, в частности, регулярно проводятся уроки мужества. Они посвящаются героическим подвигам однополчан, знаменательным событиям части, рода войск. В местах боевых сражений многие воины участвуют в Вахтах памяти, в проведении поисковой деятельности, в благоустройстве мест воинских захоронений и обелисков.

Воинские традиции являются частью национально-государственных интересов. Под ними понимаются устойчивые, исторически сложившиеся, передаваемые из поколения в поколение специфические формы общественных отношений в армии и на флоте в виде порядка, правил и норм поведения военнослужащих, их духовных ценностей, нравственных установок и обычаев, связанных с выполнением учебно-боевых задач, организацией военной службы и воинского быта.

К боевым традициям армии и флота Российской Федерации относятся: мужество и массовый героизм; верность Присяге; самоотверженность и

## ИНТЕГРАЦИЯ МИРОВЫХ НАУЧНЫХ ПРОЦЕССОВ КАК ОСНОВА ОБЩЕСТВЕННОГО ПРОГРЕССА

самопожертвование в бою ради достижения общей победы; взаимная выручка и боевое братство; уважение к командиру и защита его в бою; гуманное отношение к поверженному врагу, пленным и др.

Воспитание на ценностях морали и нравственности. К этой группе форм патриотического воспитания и формирования культуры межнационального общения у воинов относятся формы, связанные с участием военнослужащих в создании музеев и комнат боевой славы, уходе и сбережении мемориальных памятников, монументов на местах знаменательных событий и битв, приведением в порядок воинских захоронений.

Военно-патриотическая подготовка военнослужащих это сложная и многогранная работа, которая проводится в вооруженных Силах Российской Федерации. Она в себя включает социальные, политические, духовно-нравственные, культурные, исторические и многие другие компоненты. Проявляется в первую очередь как эмоционально-возвышенное отношение к Отечеству, как одно из высших чувств человека, патриотизм выступает в качестве составляющей духовного богатства личности, характеризует высокий уровень ее социализации.

Любовь к Родине, являясь нравственной основой воинской службы, способствует формированию у военнослужащих чувства ответственности, выступает тем идейным стержнем, который пронизывает всю жизнь и деятельность воинских коллективов.

Военно-патриотическая подготовка военнослужащих - задача непреходящая и решать ее необходимо в комплексе, в тесном взаимодействии федеральных, региональных законодательных и исполнительных органов государственной власти с ветеранскими, молодежными, религиозными и другими общественными организациями. Привитие гражданину чувства любви к Отечеству, качеств патриота начинается в семье, оно продолжается и на школьной скамье, и в армии, на протяжении всей его жизни.

Военнослужащий Вооруженных Сил Российской Федерации должен находиться в постоянной готовности к быстрой мобилизации всех своих физических и духовных сил в случае угрозы Отечеству. Россияне неоднократно доказывали, что в критические моменты для страны они готовы сделать все - переносить неслыханные жизненные тяготы, терпеть невзгоды, передавать на нужды страны личные сбережения и ценности, вступать добровольцами в народное ополчение и в армейский строй, лишь бы спасти от серьезной опасности свою страну, ее народ.

### **Литература:**

1.Селевко Г.К., Тихомирова Н. К. Педагогика сотрудничества: методические рекомендации. Ч.1,2 Ярославль, 1988-89.



ОНТ

Общество Науки и Творчества

## ОЦЕНКА ЭФФЕКТИВНОСТИ КОМПЛЕКСА ПРОДВИЖЕНИЯ И ФОРМИРОВАНИЕ ОПТИМАЛЬНОГО БЮДЖЕТА НА МАРКЕТИНГ

*Вафин Ленар Рафаилович,  
Казанский (Приволжский)  
федеральный университет, г. Казань*

*Секция: «Маркетинг»*

По мере обострения конкурентной борьбы в национальной экономике, формирования рынка покупателя, усиливается роль маркетинга в целом и эффективного продвижения своих товаров/услуг предприятиями в частности.

Для успешного ведения бизнеса предприятию необходимо проводить выверенную и тщательную коммуникационную политику в процессе всего жизненного цикла, особенно это актуально в рамках антикризисного маркетинга. Поэтому возникает необходимость в оценке эффективности инструментов продвижения и формировании оптимального маркетингового бюджета.

Абсолютно точно определить эффективность отдельных элементов комплекса продвижения в целом практически невозможно. Однако и приблизительные подсчёты оправдывают себя. Различают два принципиально разных вида эффективности маркетинговых коммуникаций: коммуникационную и экономическую.

*Коммуникационная эффективность* - это степень влияния инструмента на человека, т.е. оценка привлечения внимания потребителя, запоминаемости рекламы, воздействие рекламы на мотив покупки и т. п.

Существуют три основных метода оценки психологического воздействия:

- опрос;
- наблюдение;
- эксперимент.

*Экономическая эффективность* - экономический результат, полученный в результате применения рекламного средства или проведения рекламной кампании. Основным методом для анализа экономической эффективности служат статистические и бухгалтерские данные.

Для подсчёта экономической эффективности специалистами предлагаются следующие методы [1]:

## ИНТЕГРАЦИЯ МИРОВЫХ НАУЧНЫХ ПРОЦЕССОВ КАК ОСНОВА ОБЩЕСТВЕННОГО ПРОГРЕССА

Расчёт рентабельности, которая определяется следующим образом (формула 1):

$$P = \frac{\Pi}{З} * 100\% \quad (1)$$

где  $\Pi$  — прибыль, полученная от рекламы, ден. единица;  
 $З$  — затраты на рекламу, ден. единица

Также экономический эффект можно определить, как соотношение между прибылью, полученной от дополнительного товарооборота, вызванного рекламными мероприятиями и расходами на рекламу (формула 2):

$$\mathcal{E} = \frac{T_d N_r}{100} - (З_p + P_d) \quad (2)$$

где  $\mathcal{E}$  - экономическая эффективность в денежных единицах;  
 $T_d$  — дополнительный товарооборот (в денежных единицах);  
 $N_r$  — торговая наценка за единицу товара (считается в процентах к цене реализации);  
 $З_p$  — затраты на рекламу (в денежных единицах);  
 $P_d$  — расходы дополнительные (в денежных единицах).

Результат рекламных мероприятий может быть положительным, отрицательным или нейтральным. При этом расчёт дополнительного товарооборота осуществляется следующим образом (формула 3):

$$T_d = \frac{T_c P_r D}{100} \quad (3)$$

где  $T_c$  — среднедневной товарооборот до начала рекламного мероприятия (в денежных единицах);

$P_r$  — относительный прирост среднедневного товарооборота за рекламный период по сравнению с "до рекламным" (считается в процентах);

$D$  — количество дней рекламного периода.

Экономическая эффективность рекламы может также определяться методом целевых альтернатив, путём сопоставления планируемых и фактических показателей, оцениваемых как вложения средств в рекламную кампанию

## ИНТЕГРАЦИЯ МИРОВЫХ НАУЧНЫХ ПРОЦЕССОВ КАК ОСНОВА ОБЩЕСТВЕННОГО ПРОГРЕССА

(формула 4):

$$\mathcal{E} = \frac{П_{ф}-З}{П_{п}-З} * 100\% \quad (4)$$

где  $\mathcal{E}$  - экономическая эффективность (измеряется в процентах);

$П_{ф}$  — фактическая прибыль за период действия рекламы (в денежных единицах);

$П_{п}$  — планируемая прибыль.

Ну и наконец, заключительный метод, используемый для оценки экономической эффективности инструментов продвижения, основан на использовании уравнения регрессии, где в качестве объясняемого признака включают обычно объём продаж (выручку от реализации), а в качестве факторных - бюджет на продвижение.

Суть оценки эффективности заключается в анализе полученных коэффициентов: в случае превышения их единицы по абсолютному значению, можно сделать положительный вывод об эффективности продвижения, в противном случае - эффективность отрицательная.

После того как будет оценен экономический эффект от использования инструментов продвижения в предыдущих периодах, необходимо разработать новый бюджет, учитывающий полученные выводы.

Рассмотрим основные методы разработки бюджета, используемые в практике маркетинговой деятельности.

Большинство предприятий, ориентированных преимущественно лишь на производство, в своей деятельности применяют так называемый метод «финансирования от возможностей», т.е. когда средства на маркетинг выделяются по остаточному принципу. Такой принцип не приемлем в современных условиях развития рынка, равно как и принцип «фиксированного процента».

Сущность данного метода заключается в отчислении определенной доли от общего уровня дохода в отчетном либо предшествующем периоде. Узкое место данного метода заключается в том, что в случае систематического снижения объема продаж, бюджет на маркетинг будет иметь аналогичную тенденцию, что, в конечном итоге, негативно отразится на деятельности организации.

Метод «соответствия конкуренту» предполагает учет практики и уровня затрат на маркетинг конкурентов с поправкой на соотношение в силах и на долю рынка. Недостаток метода - сложность и трудоемкость установления размеров бюджета конкурентов.

## ИНТЕГРАЦИЯ МИРОВЫХ НАУЧНЫХ ПРОЦЕССОВ КАК ОСНОВА ОБЩЕСТВЕННОГО ПРОГРЕССА

В противопоставлении методу «финансирования от возможностей» метод максимальных расходов предполагает, что на маркетинг необходимо выделять как можно больше средств. Очевидно, что такой метод является слишком расточительным, и не учитывает возможности оптимизации.

На наш взгляд, наиболее эффективными методами разработки бюджета на маркетинг являются метод на основе целей и задач и на основе учета программы маркетинга.

Целевой характер, присущий данным методам, способствует оптимальному расходованию финансовых средств исходя из конкретной ситуации и конкретной цели, стоящей перед компанией.

Рассмотрим практическое применение некоторых методов в решении задачи по оценке экономической эффективности и формировании бюджета на маркетинг на примере филиала АО «Татмедиа» «ТРК «Альметьевск РТВ». Прежде всего необходимо дать краткую характеристику деятельности данного предприятия.

Филиал АО «Татмедиа» «ТРК «Альметьевск РТВ» был основан в городе Альметьевск в 2007 году. Основным направлением коммерческой деятельности телерадиокомпании является оказание услуг по продвижению бизнеса юга – востока Татарстана. Это изготовление видеопродукции рекламного и информационного характера, круглосуточное размещение на телеканале «Пятница!».

Целевая аудитория канала – зрители от 14 до 44 лет, потенциальная аудитория – 350 000 человек. Территория вещания: Альметьевск и Альметьевский район, п.г.т. Актюба, города Азнакаево, Бавлы, Бугульма, Джалиль, Заинск, Лениногорск [2].

За последние год компания демонстрирует позитивную динамику основных финансово - экономических показателей (Таблица 1).

Выручка от реализации услуг в отчётном 2014 году возросла по отношению к предыдущему базисному году на 5,5%. При этом снижение себестоимости продаж (-3,1%) способствовало увеличению прибыли от продаж на 10,4%.

Показатель чистой прибыли увеличился большим темпом, что свидетельствует о снижении в 2014 году в компании коммерческих и управленческих расходов (хотя здесь и не показано).

Наблюдалось увеличение производительности труда, которое было вызвано действительно повышением активности труда, а не за счёт сокращения численности персонала (она не изменилась).

При этом, вполне закономерно, что выросла среднегодовая заработная плата одного сотрудника на три тысячи рублей.

В качестве продвижения своих услуг данная компания использует все

## ИНТЕГРАЦИЯ МИРОВЫХ НАУЧНЫХ ПРОЦЕССОВ КАК ОСНОВА ОБЩЕСТВЕННОГО ПРОГРЕССА

элементы комплекса, а именно: рекламу, PR-акции, стимулирование сбыта и личные продажи.

Рекламную деятельность компания осуществляет, как в сети Internet (группа в социальной сети «В контакте», сайт, SEO – продвижение и контекстная реклама), так и на TV (телеканал «Пятница!»), в печатных СМИ (газеты «Знамя труда», «Элмэт таннары»).

Компания также активно участвует в различных PR – акциях, таких как: День города Альметьевска, участвует в различных акциях, посвящённых празднованию Дня Победы, Международного женского дня, дня Защитника отечества и многих других праздников и событий.

Таблица 1

Основные финансово - экономические показатели деятельности компании  
«ТРК «Альметьевск РТВ» за 2013 – 2014 гг.

Наименование показателя	Ед. изм.	2013	2014	Изменение 2014 к 2013	
				Абс., т. р.	Отн., %
Объём реализации услуг	Тыс. руб.	3445,6	3635,3	189,7	5,5
Численность работающих	Чел.	16,0	16,0	0,0	0,0
Среднегодовая зарплата - 1-го работающего	Тыс. руб.	23,0	26,0	3,0	13,0
Себестоимость оказанных услуг	Тыс. руб.	1083,7	1050,0	-33,7	-3,1
Прибыль от реализации услуг	Тыс. руб.	1950,5	2152,8	202,3	10,4
Чистая прибыль	Тыс. руб.	1392,5	1593,2	200,7	14,4

Не редким явлением в деятельности «ТРК «Альметьевск РТВ» является проведение различных акций и скидок с целью стимулирования потребительского спроса к своим услугам. Последней такой акцией, проводимой компанией, было специальное антикризисное предложение для малого и среднего бизнеса – снижение цены на размещение рекламы в эфире телеканала «Пятница!» на 50 %.

И наконец, последний элемент продвижения – личные продажи, наиболее активно поддерживается руководством организации. Для стимулирования агентов разработана специальная система поощрения менеджеров за наиболее

## ИНТЕГРАЦИЯ МИРОВЫХ НАУЧНЫХ ПРОЦЕССОВ КАК ОСНОВА ОБЩЕСТВЕННОГО ПРОГРЕССА

высокий принесенный доход в текущем месяце.

Стоит отметить, что действительно, личные продажи являются приоритетными в данной компании. Так в за последние два года совокупная доля расходов на личные продажи в совокупном объеме бюджета на продвижение составила 37 %. При этом доли остальных элементов комплекса продвижения были следующими: реклама – 31,5%, PR – 11,5 % и стимулирование сбыта – 20%.

Следующим шагом в анализе комплекса продвижения услуг компании «ТРК «Альметьевск РТВ» является оценка эффективности каждого его элемента.

Существует множество методов оценки эффективности продвижения, но, на мой взгляд, наиболее эффективным из них является определение эффективности на основе уравнения регрессии.

В качестве объясняемой переменной ( $Y_i$ ) был взят объем квартальных продаж в течение последних двух лет, а в качестве объясняющих – ежеквартальные бюджеты на рекламу в сети Internet, на TV и в печатных СМИ ( $X_{1i}$ ), бюджет на проведение PR – мероприятий ( $X_{2i}$ ), на стимулирование сбыта

( $X_{3i}$ ) и на личные продажи ( $X_{4i}$ ). Все показатели были взяты в тысячах рублей.

В итоге была получена следующая регрессионная модель (формула 5):

$$Y_i = 236,6 + 1,93X_{1i} + 1,26X_{2i} + 1,71X_{3i} + 2,02X_{4i}, i = 1, \dots, n \quad (5)$$

Таким образом, разработанная эконометрическая модель объясняет изменение объясняемого признака на 81,2% (коэффициент детерминации  $R^2$ ), что является вполне высоким значением, учитывая отсутствия в модели иных значимых факторов, не связанных с деятельностью по продвижению компанией своих услуг, но влияющих на динамику продаж.

Средняя стандартная остаточная ошибка (MSE) составила 105 тыс. руб., а средняя ошибка аппроксимации (MAPE) – 13,2%. Т.к. все коэффициенты при факторных переменных больше единицы, то можно сделать вывод, что все используемые элементы комплекса продвижения, используемые организацией, являются эффективными. Иными словами, с каждого вложенного рубля в конкретный элемент продвижения компания получает более одного рубля дохода.

При этом стоит отметить, что наиболее эффективным были затраты на личные продажи (2,02), затем затраты на рекламу (1,93), на стимулирование сбыта (1,71) и наименее эффективными (но всё же эффективными) – затраты на



## ИНТЕГРАЦИЯ МИРОВЫХ НАУЧНЫХ ПРОЦЕССОВ КАК ОСНОВА ОБЩЕСТВЕННОГО ПРОГРЕССА

PR – мероприятия (1,26).

И на заключительном этапе необходимо сделать рекомендации по формированию бюджета продвижения на второй квартал 2015 года на основе построенного уравнения регрессии.

Размер бюджета на продвижение необходимо формировать исходя из уровня целевого объема продаж на плановый период. «ТРК «Альметьевск РТВ» во втором квартале 2015 года планирует увеличить объем продаж по отношению к предыдущему кварталу текущего года на 10%, т.е. до уровня 973,5 тыс. рублей.

Необходимо подобрать такие значения затрат на элементы комплекса маркетинга, чтобы, подставив их в уравнение, получить целевое значение функции (объема продаж). Однако, используя метод перебора, нельзя быть абсолютно уверенным, что достигнутый целевой показатель объема продаж будет соответствовать оптимальному соотношению затрат на продвижение.

Иными словами, необходимо найти такую структуру затрат, чтобы их совокупная сумма была минимально возможной при условии достижения целевого показателя объема продаж (973,5 тыс. руб.).

Экспертным путем было принято решение (на основе накопленного опыта маркетологов), что затраты на рекламу должны быть не менее 30 % от совокупного размера затрат, на личные продажи также не менее 30%, на PR – не менее 6% и на стимулирование сбыта – не менее 20%.

Ещё одним важным условием является распределение затрат в зависимости от степени эффективности элемента, т.е. на самый эффективный элемент продвижения (самый высокий коэффициент) необходимо затратить больше остальных, и т.д. в порядке убывания. Условия оптимизационной задачи в формальном виде представлены следующим образом (формула 6,7):

$$X_1 + X_2 + X_3 + X_4 \rightarrow \min \quad (6)$$

$$\left\{ \begin{array}{l} 1,93X_1 + 1,26X_2 + 1,71X_3 + 2,02X_4 = 700,9 \\ 3X_1 \geq X_2 + X_3 + X_4 \\ 2X_4 \geq X_2 + X_3 \\ X_3 \geq X_2 \\ 0,7X_1 \geq 0,3(X_2 + X_3 + X_4) \\ 0,94X_2 \geq 0,06(X_1 + X_3 + X_4) \\ 0,8X_3 \geq 0,2(X_1 + X_2 + X_4) \\ 0,7X_4 \geq 0,3(X_1 + X_2 + X_3) \\ X_1, X_2, X_3, X_4 \geq 0 \end{array} \right. \quad (7)$$

Решив данную задачу с помощью электронной таблицы Microsoft Excel

## ИНТЕГРАЦИЯ МИРОВЫХ НАУЧНЫХ ПРОЦЕССОВ КАК ОСНОВА ОБЩЕСТВЕННОГО ПРОГРЕССА

симплекс – методом, получаем, что минимум затрат при условии выполнения всех заданных ограничений равен 372 тыс. руб.

Причем, оптимальное распределение затрат по видам элементов комплекса продвижения получилось следующее (в процентах от общего размера затрат):

- затраты на рекламу – 30 %;
- затраты на PR – 6 %;
- затраты на стимулирование сбыта – 20%;
- затраты на личные продажи – 44%.

### **Литература:**

1. Андреева О.Д. Технология бизнеса: маркетинг. Учебное пособие – М.: Центр, 2010. – 294 с.
2. Официальный сайт компании «ТРК «Альметьевск РТВ» [Электронный ресурс]. - Режим доступа: <http://www.almetievsk-ru.ru>



ОНТ

Общество Науки и Творчества

## О ХУДОЖЕСТВЕННЫХ ФУНКЦИЯХ РЕКИ В ПРОЗЕ В.ШУКШИНА: МОТИВ ЖИЗНИ И СМЕРТИ

*Воробьева Татьяна Александровна,  
Алтайский государственный  
педагогический университет, г. Барнаул*

*Секция: «Литературоведение»*

В художественных произведениях разных эпох река неоднократно выступает символом непрерывного движения, вечного потока, на фоне которого людская жизнь и людские переживания кажутся чем-то зыбким, мгновенным. В отличие от таких пространственных объектов сельского мира, как поле, лес, дом, темпоральная составляющая изучаемого топоса равна бесконечности. В этом отношении река приближается к дороге, чье существование также обусловлено движением. В своей работе мы рассмотрим художественные функции реки в прозе В.М. Шукшина, пересекающиеся с мотивами жизни и смерти.

В романе В.М. Шукшина «Любавины» река играет роль вестника, свидетельствующего о существовании жизни за пределами неподвижной тайги, напоминающего о ее вечном течении: «Молчание тайги и гор задавило бы людей, если бы не река – она одна шумела на всю округу» [1, с. 10]. Водный поток символизирует саму жизнь, не покоряющуюся внешнему воздействию, в то время как безмолвие вызывает однозначную ассоциацию со смертью у главных героев, приехавших в чужую деревню: «Тишина навалилась на реку и на ее берега. Ни собака не взлает, ни телега не скрипнет, никто нигде не кашляет, не засмеется... Тишина. Гнетущая, сосущая душу тишина. Только шипит в камнях вода.

– Как вы тут живете! – негромко воскликнул Пашка. – С ума же сойти можно.

– Почему это? – не понял Расторгуев.

– Дико. Тишина, как в гробу...» [1, с. 359-360]. Таким образом, река выступает живительным источником, связующим звеном между людьми и всеобщим бытием.

Бесконечность реки контрастирует с быстротечностью человеческого существования, которое утрачивает свою значительность. Но, несмотря на это, в

## ИНТЕГРАЦИЯ МИРОВЫХ НАУЧНЫХ ПРОЦЕССОВ КАК ОСНОВА ОБЩЕСТВЕННОГО ПРОГРЕССА

поиске уединения человек приходит именно сюда. Например, персонаж «Любавиных» Фёдор Байкалов, испытывающий несчастную любовь: «...что-то случилось с Федей. Он загрустил. <...>. После работы уходил <...> на Баклань и стоял на берегу столбом – смотрел на воду, подкрашенную свежей краской зари, на дальние острова, задернутые белой кисеей тумана, на синее, по-вечернему тусклое небо. <...>».

Стремится с шипением бешеная река. Здесь она вырывается из теснины каменистых берегов, заворачивает влево и несется дальше, капризно выгнув серебристую могучую спину» [1, с. 163]. Последние строки переключаются с психологическим состоянием персонажа: река, освобождающаяся из тесных берегов, вторит душе Федора, стремящейся избавиться от терзающего чувства.

Главному герою романа Ивану Любавину речной пейзаж навеивает мысли о будущем: «Иван попросил у Расторгуева ведро, пошел к реке за водой <...>».

Солнце коснулось уже верхушек гор, на воду легли длинные тени. От реки веяло холодком.

Иван сел на теплый еще камень-валун, засмотрелся на воду. Она неслась с шипением: лопотали у берега быстро текущие маленькие волны, кипело в камнях...

“Будет дом, будет Мария – и всё, больше мне ничего не требуется, - думал Иван. – Буду сидеть вот так вот на бережку... может, сын будет...”» [1, с. 358]. В этом примере наиболее ярко прослеживается параллель между течением реки и ходом человеческой жизни: сомневающийся молодой герой впервые осознает свое место в мире и начинает задумываться над собственным предназначением. Показательно, что персонаж испытывает эти переживания, глядя на водный поток.

В произведениях В.М. Шукшина на фоне реки часто происходит пересечение жизни и смерти. Например, в рассказе «Солнце, старик и девушка»: «Дни горели белым огнем. <...>».

Только вечерами наступала прохлада.

И тогда на берег стремительной реки Катунь выходил древний старик, садился всегда на одно место – у коряги – и смотрел на солнце. <...>».

Однажды старик, когда он сидел так, услышал сзади себя голос:

– Здравствуйте, дедушка! <...>».

С ним рядом села девушка с плоским чемоданчиком в руках» [2, с. 210]. Столкновение Начала и Конца изначально заложено в самих персонажах: расцветающей девушке и угасающем старике. В процессе общения героине открывается вся судьба дедушки: «На другой вечер старик и девушка опять сидели на берегу, у коряги. Девушка торопливо рисовала, а старик смотрел на солнце и рассказывал <...>» [2, с. 212]. В конце рассказа жизнь и смерть

## ИНТЕГРАЦИЯ МИРОВЫХ НАУЧНЫХ ПРОЦЕССОВ КАК ОСНОВА ОБЩЕСТВЕННОГО ПРОГРЕССА

проявляют себя на новом уровне: герой умирает, и его смерть по-своему воздействует на девушку, рождает в ней нового человека: «Ей было жалко дедушку. <...>. Но она чувствовала сейчас какой-то более глубокий смысл и тайну человеческой жизни и подвига и, сама об этом не догадываясь, становилась намного взрослей» [2, с. 214]. Эти строки рифмуются с частым шукшинским описанием реки, например, в романе «Любавины»: «Ревет беспокойная Баклань, прыгает в камнях, торопится куда-то – чтобы умереть, породив новую большую реку» [1, с. 254]. Таким образом, на метафорическом уровне две человеческие жизни в рассказе уподобляются рекам, которые, перетекая одна в другую, образуют бесконечный цикл.

Подобный мотив звучит в шукшинском рассказе «Демагоги». Река здесь обнаруживает столкновение двух мотивов. Как и в предыдущем примере, она становится местом взаимодействия молодого и старого, начала и конца. Главные герои старик и его внук Петька приходят на реку рыбачить, что чуть не заканчивается гибелью одного из героев. Но впервые жизнь и смерть пересекаются в истории об утонувшей девушке: «– <...>. Я эти места знаю. Здесь девка одна утонула. Раньше еще, когда я молодой был. <...>.

– Как утонула?

– Как... Нырнула и запуталась волосами в коряге. <...>.

– Она здесь лежала? – Петька показал глазами на берег.

– Где-то здесь. Я уже забыл теперь. Давно это было» [2, с. 104].

Повторно этот мотив звучит, когда герои начинают рыбачить: «...Подошли к месту, где река делает крутой поворот. Вода здесь несется с бешеной скоростью, кипит в камнях, пенится. <...>.

Разделись. Дед развернул невод и первым полез в воду. <...>.

Вдруг невод сильно повлекло течением от берега вглубь. Петька прикусил губу, изо всех сил удерживая его. <...>.

Петька сморщился от боли и страха, но продолжал медленно, шаг за шагом, <...>, идти к берегу и тащить невод, на другом конце которого барахтался спутанный по ногам дед.

...Дед был уже без сознания, когда Петька выволок его на берег» [2, с. 103-106]. Таким образом, течение реки второй раз пытается преждевременно оборвать человеческую жизнь. И, несмотря на благополучный исход, мотив смерти в этом случае звучит еще более настойчиво.

Однако в конце рассказа река, пронизывая воспоминания героя о детстве, символизирует исток человеческого бытия: «Сидели, скрестив по-татарски ноги, и глядели на огонь.

– ...А как, значит, повез нас отец сюда, - рассказывал дед, - так я, слышь? – залез на крышу своей избы и горько плакал. Я тогда с тебя был, а может, меньше.

## ИНТЕГРАЦИЯ МИРОВЫХ НАУЧНЫХ ПРОЦЕССОВ КАК ОСНОВА ОБЩЕСТВЕННОГО ПРОГРЕССА

Шибко уж неохота было из дома уезжать. Там у нас тоже речка была, она мне потом всё снилась» [2, с. 107]. В этом эпизоде на первый план выдвигается мотив реки-первоисточника, реки, дарующей жизнь.

Таким образом, в исследуемых произведениях река как художественный инструмент несет двойственную смысловую нагрузку: она символизирует начало новой жизни, не утрачивая одновременно семантику смерти.

### **Литература:**

1. Шукшин В.М. Собрание сочинений: в 9 томах / Шукшин В.М.; [сост., подгот. текста, комм. В.А. Чеснокова] / под общ. ред. Д.В. Марьина. – Барнаул: Полиграфический комплекс Издательский Дом «Барнаул», 2014. Том 2: Любавины. – 528 с.
2. Шукшин В.М. Собрание сочинений: в 9 томах / Шукшин В.М.; [сост., подгот. текста, комм. О.А. Скубач] / под общ. ред. Д.В. Марьина. – Барнаул: Полиграфический комплекс Издательский Дом «Барнаул», 2014. Том 1: Рассказы 1958-1964 гг. Посевная компания. Живет такой парень. Одни. – 400 с.



**О ХУДОЖЕСТВЕННЫХ ФУНКЦИЯХ  
РЕКИ В ПРОЗЕ В. ШУКШИНА:  
МОТИВ ОТЧУЖДЕНИЯ**

*Воробьева Татьяна Александровна,  
Алтайский государственный  
педагогический университет, г. Барнаул*

*Секция: «Литературоведение»*

В прозе В.М. Шукшина река обнаруживает различные художественные функции. В этой работе мы рассмотрим взаимосвязь образа реки с мотивом отчуждения в художественном пространстве шукшинской прозы.

В рассказе «Игнаха приехал» мотив утраты связи с родными корнями является центральным. После пятилетней разлуки отец уже в первые минуты встречи ощущает некоторые перемены в приезде сына: «А ты, Игнат, другой стал, <...>. Ты, конечно, не замечаешь этого, а мне сразу видно» [1, с. 161]. Пытаясь истолковать причину взаимного непонимания, герой не определяет изменения, произошедшие с сыном, но обнаруживает его полную подмену: «Праздника почему-то не получилось. А он давненько поджидал этого дня – думал, будет большой праздник. А сейчас сидел и не понимал: почему же не вышло праздника? Сын приехал какой-то не такой. В чем не такой? Сын как сын, подарки привёз. И всё-таки что-то не то» [1, с. 162]. Таким образом, на первый план выступает характерный для художественной системы В. Шукшина конфликт между городом и деревней: покинув родные края, Игнат Байкалов утрачивает духовную связь с вековыми устоями предков, на что не может не откликнуться отец.

Примечательно, что конфликт достигает апогея, когда персонажи идут купаться на реку: «Умываться решили идти на Катунь – она протекала под боком, за огородами. <...>.

– Ну как живете-то? – басил Игнатий, шагая вразвалку между отцом и братом. <...>.

– Ничего.

– Хорошо живем! – воскликнул отец. – Не хуже городских» [1, с.164].

Поддаваясь обиде, Байкалов-старший мысленно проводит черту между сыновьями: приедем, «чужим» Игнатом и местным, «своим» Василием. Ничего

не подозревая, Игнат лишь усиливает соперническое настроение отца, предлагая младшему брату побороться: «Игнатий первый скинул одежду, обнажив свое красивое тренированное тело, попробовал ногой воду, тихонько охнул. <...>. Подошел к Ваське и стал его похлопывать и осматривать со всех сторон, как жеребца. <...>».

– Давай попробуем?

– Да ну! – Васька недовольно тряхнул волосами.

– А чего, Васька? Поборись! – отец с упреком смотрел на младшего. <...>».

Васька нахмурился и пошел к воде» [1, с. 164-165]. Смирение младшего сына вызывает у отца досаду, но именно оно спасает семью от губительных последствий.

Особое внимание стоит уделить тому, что с момента приезда Игнатий ведет себя вызывающе: шумит, громко хохочет, осуждает родной народ и его жизненный уклад, поучает отца, – но лишь до купания в реке: «Игнатий вылез из воды и задумчиво стал смотреть на далекие синие горы, на многочисленные острова.

– Катунь-матушка, – негромко сказал он. <...>».

Хмель у Игнатия прошел. Ему что-то грустно стало. <...>».

Сели на теплые камни. Долго молчали, глядя на быстротекущие волны. Они лопотали у берега что-то свое, торопились. <...>».

Трое смотрели на родную реку, думали каждый своё.

Игнатий присмирел. Перестал хохотать, не басил» [1, с. 165]. Родная река отрезвляет и подсознание героя, отчасти приобщая его к утраченным корням. Однако совершенное воссоединение невозможно. В этом отношении мотив отчуждения выражается в песне, которой в рассказе так и не удается разлиться: «...Сидели за столом, выпивали.

Старик Байкалов размяк, облапал узловатыми ладонями голову, запел было:

*Зачем сидишь до полуночи*

*У растворенного окна,*

*Ох, зачем сидишь...*

Но замолчал. Некоторое время сидел, опустив руки на голову» [1, с. 161].  
Сын не поддерживает песню, обнаруживая утраченную духовную связь с корнями, что повторяется в конце рассказа: «Старик поднялся и, не оглядываясь, пошел первым по тропке, ведущей к огородам.

– Чего он? – Игнатия не на шутку встревожило настроение отца.

– Так... Ждал тебя долго. Сейчас пройдет. Песню спой с ним какую-нибудь.

– Васька улыбнулся.

– Какую песню? Я их перезабыл все» [1, с. 167]. Забытая песня символизирует забытую родину. Но если разорванная связь с родными краями



обнажается на фоне реки, то утраченная духовная связь с семьей воплощается в не прозвучавшей песне.

В рассказе «Лёля Селезнёва с факультета журналистики» также происходит столкновение города и деревни. Молодая журналистка приезжает в деревню, чтобы написать статью о сломанном пароме: «Статья была злая. Лёля не жалела ярких красок. <...>. Зато, когда она дошла до места, где несчастные шоферы, собравшись на той стороне у берега, “с немой тоской смотрят на неподвижный паром”, у Лёли на глаза навернулись слезы» [1, с. 146]. Желая увидеть всё своими глазами, девушка отправляется на место происшествия, где сразу вступает в конфликт с бригадой плотников: вопреки ожиданиям героини, рабочие предполагают закончить работу лишь на следующий день: «- Когда вы думаете закончить?»

– Завтра к обеду... <...>.

– Ну, нет! – твердо сказала Лёля. – Так не пойдет. Вы что? <...>. Я предлагаю <...> работать ночью. <...>.

– Ну, это уж – привет! – сказал Митька Воронцов. <...>.

– Эх вы!.. – сказала Лёля и неожиданно для себя заплакала» [1, с. 151].

Таким образом, персонажи оказываются «по разным берегам», являясь носителями противоположных взглядов не только на конкретную проблему, но и на жизнь вообще.

Кроме того, важно отметить поведение шоферов, оставшихся на другом берегу: «Лёля отошла от борта парома и стала смотреть на ту сторону, где, выстроившись в длинный ряд, стояли грузовики с хлебом.

Шоферы не толпились на берегу и не смотрели с грустью на паром. Они собрались небольшими кучками у машин и разговаривали. Человек шесть наладили удочки и сидели на берегу в неподвижных позах» [1, с. 149]. Представления героини о реакции деревенских жителей на сломанный паром разрушаются, сталкиваясь с действительностью: «Лёле стало грустно. Она вдруг ощутила себя смешной и жалкой в этом огромном и в общем-то простом мире» [1, с. 149].

Однако стена взаимного непонимания, выросшая между персонажами, исчезает, как только Лёля второй раз пересекает реку. Бригада идет на компромисс и чинит паром ночью: «К утру паром починили.

Когда огромное веселое солнце выкатилось из-за горы, паром подошел к берегу.

На палубе сидели плотники, курили <...>. Лёля сидела с блокнотом у борта, грызла карандашик и смотрела, как всходит солнце» [1, с. 152-153]. Итак, налаженное сообщение между двумя берегами метафорически перекликается с преодолением отчуждения между персонажами. Показательно, что герои

## ИНТЕГРАЦИЯ МИРОВЫХ НАУЧНЫХ ПРОЦЕССОВ КАК ОСНОВА ОБЩЕСТВЕННОГО ПРОГРЕССА

пересекают паром вместе, что еще раз подчеркивает стирание границ между двумя цивилизациями. Найдя общий язык с плотниками, Лёля в некоторой степени становится частью бригады: «Паром подплыл к берегу; стали съезжать машины. Опять гул, рёв, крики...

А Лёля поднималась по крутому берегу с плотниками, которые направлялись в деревню, курила Митькин “Беломор” и с удовольствием думала, как она сейчас уснет в какой-нибудь избе, укрывшись шубой» [1, с. 153].

Таким образом, исследуемые произведения обнаруживают взаимосвязь образа реки с мотивом отчуждения. Становясь в руках автора особым художественным инструментом, река наполняет рассмотренные рассказы дополнительной семантикой.

### **Литература:**

1. Шукшин В.М. Собрание сочинений в 9 томах / Шукшин В.М.; [сост., подгот. текста, комм. О.А. Скубач] / под общ. ред. Д.В. Марьина. – Барнаул: Полиграфический комплекс Издательский Дом «Барнаул», 2014. Том 1: Рассказы 1958-1964 гг. Посевная компания. Живет такой парень. Одни. – 400 с.



ОНТ

Общество Науки и Творчества

## ОЦЕНКА ОТНОСИТЕЛЬНОЙ УСТОЙЧИВОСТИ ПОЧВЕННОЙ СТРУКТУРЫ В СТЕПНЫХ ПОЧВАХ ЮГО-ЗАПАДА АЛТАЙСКОГО КРАЯ

*Вороничев Андрей Александрович,  
Максимова Нина Борисовна,  
Алтайский государственный  
университет, г. Барнаул*

*Морковкин Геннадий Геннадьевич,  
Алтайский государственный аграрный  
университет, г. Барнаул*

*Секция: «Экология»*

Одним из основных агроэкологических показателей плодородия почвы является ее структура [4]. Под структурой понимается совокупность агрегатов, различных по форме, размеру и водопрочности. Размер и соотношение почвенных агрегатов имеет большое значение для создания оптимального строения пахотного слоя, плотности его сложения, а также водно-воздушного и питательного режимов почвы [5].

В.В. Докучаев в своих классических работах о черноземе [11] полагал, что структура почвы обуславливает оптимальные условия для аэрации почвы и перехода влаги в нижние горизонты. Он особенно высоко ценил зернистую структуру и был противником ее распыления. К.К. Гедройц [2] считал, что структурность почвы является одним из самых важных штрихов, определяющих величину создаваемой почвой растительной массы.

При изучении почвенной структуры выделяют три группы агрегатов: макроагрегаты (размер частиц более 10 мм), мезоагрегаты (размер частиц от 0,25 до 10 мм), микроагрегаты (размер частиц меньше 0,25 мм) [10]. В агрономическом смысле почва считается структурной, если комковато-зернистые воздушно-сухие агрегаты размером от 10 до 0,25 мм составляют более 60 %. Такие агрегаты являются агрономически ценными. Они обладают водопрочностью, противостоят размывающему действию воды, обеспечивают приемлемый водно-воздушный режим почв [5]. Структурные почвы имеют высокую стойкость к разрушающему действию ветрового потока [8].

По мнению В.В. Заболотских [4], структурным почвам свойственна хорошая аэрация (от нее зависит интенсивность процессов разложения органических

## ИНТЕГРАЦИЯ МИРОВЫХ НАУЧНЫХ ПРОЦЕССОВ КАК ОСНОВА ОБЩЕСТВЕННОГО ПРОГРЕССА

остатков и их гумификации), быстрое впитывание осадков, медленное испарение влаги, высокая микробиологическая активность.

Изменение структурного состояния почвы возникает в результате направленных модификаций процессов, влияющих на структурообразование: накопление либо уменьшение гумуса, изменение минералогического состава почвы и др., которые приобретают временную определенность через периодически повторяющиеся циклы фрагментации (набухание и усадка глинистых минералов под влиянием сезонных и внутрисезонных смен процессов увлажнения-высыхания, изменение биопористости в результате сезонной смены фитоценозов на пашне, обработки почв) [6]. Контролирующим параметром этих изменений может выступать коэффициент структурности, под которым понимается отношение количества агрегатов от 0,25 до 10 мм (в %) к суммарному содержанию агрегатов меньше 0,25 и больше 10 мм (в %) [10]. Если значения коэффициента структурности (КСТР) достигают 1,5-2,0 и выше, структура оценивается как хорошая, около 1,0 (от 1,5 до 0,6-0,7) - удовлетворительная, меньше 0,6 - плохая [9]. Другое предложение по качественной оценке структуры [6] устанавливает такие диапазоны по КСТР: >1,5 - отличное агрегатное состояние, 1,5-0,67 - хорошее, <0,67 - неудовлетворительное. Качественную оценку структуры мы проводили, используя второй вариант.

Образцы почв для исследования отбирались методом парных разрезов на целинных и пахотных (использовались в составе пахотных угодий более 30 лет) степных участках юго-запада Алтайского края по биоклиматическим зонам: сухая степь (каштановые, темно-каштановые), засушливая степь (черноземы южные), умеренно-засушливая степь (черноземы обыкновенные), расположенных в пределах Угловского, Рубцовского и Локтевского административных районов. Исследование структурного состава почв проводилось в соответствии со стандартной методикой по Н.И. Савинову [1]. Метод Н.И. Савинова заключается в следующем - из образца нерастертой воздушно-сухой почвы берут среднюю пробу 0,5-2,5 кг. Из пробы выбирают камни, гравий, корни и другие включения, если они имеются. Пробу просеивают через набор сит с диаметрами отверстий 10; 7; 5; 3; 2; 1; 0,5; 0,25 мм [1].

По данным проведенных анализов исследуемых почв были рассчитаны показатели процентного содержания агрономически ценных агрегатов, коэффициенты структурности и относительная устойчивость почвенной структуры к агрофизической деградации. Результаты исследования структурного состояния почв представлены в таблицах 1; 2. Для агроэкологической оценки структурного состояния почв использовали шкалу С.И. Долгова и П.У. Бахтина [1].

## ИНТЕГРАЦИЯ МИРОВЫХ НАУЧНЫХ ПРОЦЕССОВ КАК ОСНОВА ОБЩЕСТВЕННОГО ПРОГРЕССА

Таблица 1

Характер структурной организации исследуемых почв в слое 0-20 см

Почва	категория	$\Sigma >10 + <0,25$	$\Sigma 10 -0,25$
Каштановая	целина	24,89	75,11
	пашня	51,91	48,09
Темно-каштановая	целина	24,18	75,82
	пашня	48,86	51,14
Чернозем южный	целина	23,41	76,59
	пашня	46,94	53,06
продолжение таблицы 1			
Чернозем обыкновенный	целина	19,59	80,41
	пашня	41,94	58,06

Результаты сухого просеивания показали, что на участках с естественной растительностью максимальная доля агрономически ценных агрегатов отмечена в черноземе обыкновенном (80,41 %), минимальное содержание выявлено в каштановой почве (75,11%). Черноземы южные и темно-каштановые почвы имеют практически равное количество мезоагрегатов – 76,59 и 75,82% соответственно (таблица 1).

Все исследуемые почвы под естественными фитоценозами характеризуются хорошим и отличным состоянием по доле воздушно-сухих агрегатов. По величине коэффициента структурности (выше 1,5) агрегатное состояние целинных почв всех биоклиматических зон отличное (таблица 2).

Таблица 2

Характеристика исследованных типов почв

Зона степи	Почва	Категория	Агрономически ценные агрегаты, %	КСТР	Относительная устойчивость*
Сухая степь	Каштановая	целина	75,11	3,02	0,64
		пашня	48,09	0,93	
	Темно-каштан.	целина	75,82	3,14	0,67
		пашня	51,14	1,05	
Засушливая	Чернозем южный	целина	76,59	3,27	0,69
		пашня	53,06	1,13	
Умеренно-засушливая	Чернозем обыкнов.	целина	80,41	4,1	0,72
		пашня	58,06	1,38	

\*За относительную устойчивость почвенной структуры к деградации мы принимаем отношение суммы агрономически ценных агрегатов в пашне к аналогичному показателю на целине:  $У = А/Б$ , где

У – относительная устойчивость почвенной структуры;

А – сумма агрегатов от 0,25 до 10 мм в пашне, %

Б – сумма агрегатов от 0,25 до 10 мм на целине, %.

## ИНТЕГРАЦИЯ МИРОВЫХ НАУЧНЫХ ПРОЦЕССОВ КАК ОСНОВА ОБЩЕСТВЕННОГО ПРОГРЕССА

На основе значения коэффициента структурности в зональном ряду почв можно составить селективный ряд: чернозем обыкновенный (4,1), чернозем южный (3,27), темно-каштановая (3,14), каштановая (3,02). Высокому уровню структурной агрегированности [6] целинных почв способствует интенсивное воспроизводство лабильных фракций гумусовых веществ и высокая агрегирующая способность гумуса.

В пахотных почвах сложившийся годами процесс структурообразования нарушается [7]. Наши исследования показали, что результат агрофизической деструктуризации диагностируется по уменьшению доли агрономически ценных агрегатов, которая в пахотных вариантах исследуемых почв снижается на 22,35-27,02%. Во фракционном составе пахотных почв наблюдается возрастание доли глыбистых агрегатов в 1,7-4,8 раза (таблица 2). Согласно исследованиям Д.И. Еремина и А.Н. Моисеева, оглыбление является результатом нарушения многолетнего цикла увлажнения и смещения водного баланса в сторону преждевременного иссушения пахотного горизонта [3].

Наиболее отчетливо регистрируется процесс деградации структуры по изменению коэффициента структурности в пахотных почвах, который снижается более чем в 2 раза (таблица 2). Максимальное снижение коэффициента структурности характерно для каштановых почв: целина – 3,02; пашня – 0,93. Тем не менее, по его величине пахотные образцы обладают хорошим структурным состоянием (0,67-1,5).

Нами был рассчитан показатель относительной устойчивости почвенной структуры к деградации. Он представляет собой отношение агрономически ценных агрегатов на пашне к соответствующему показателю аналогичных целинных вариантов. Наименьшая структурная устойчивость характерна для каштановых (0,64) и темно-каштановых почв (0,67), более высокая – для черноземов южных и обыкновенных (0,72 и 0,74, соответственно). Относительная устойчивость повышается в подтипах почв с более высоким содержанием органического вещества. Можно сказать, что устойчивость почвенной структуры к деградации, на наш взгляд, объясняется зональными особенностями почвообразования, различной биологической активностью и режимом увлажнения. При продвижении от черноземов обыкновенных к каштановым почвам по биоклиматическим зонам растет степень аридности климата, то есть наблюдается повышение теплообеспеченности исследуемых участков с одновременным снижением влагообеспеченности: повышается среднегодовая температура, возрастает сумма температур воздуха выше 10°C, уменьшается количество осадков за вегетационный период, травяной покров становится более разряженным, происходит снижение запасов фитомассы.

Как следствие изменений гидротермического режима и проективного

## ИНТЕГРАЦИЯ МИРОВЫХ НАУЧНЫХ ПРОЦЕССОВ КАК ОСНОВА ОБЩЕСТВЕННОГО ПРОГРЕССА

растительного покрова по биоклиматическим зонам степи значительной трансформации подвергаются физические и структурно-агрегатные свойства почв. Пахотные почвы, по мнению О.А. Саблиной [12], имеют повышенную теплообеспеченность по сравнению с целинными, что наряду с комплексным влиянием агрогенного фактора определяет зонально-генетические различия пахотных почв по показателям структурного состояния.

Таким образом, многолетнее использование почв в составе пахотных угодий оказывает значительное влияние на развитие и трансформацию почвенной структуры, которая находится в неравновесном, неустойчивом состоянии в результате агрогенных воздействий. Результаты проявления антропогенного преобразования структурно-агрегатного состояния почв выражаются, прежде всего, в изменении количества агрономически ценных агрегатов в сторону их явного уменьшения в пахотных почвах, и как следствие, снижению устойчивости пахотных почв к проявлению деградационных воздействий.

### Литература:

1. Ганжара, Н.Ф. Практикум по почвоведению: учебное пособие для студентов высших учебных заведений» / Н.Ф. Ганжара, Б.А. Борисов, Р.Ф. Бейбеков. — М.: Изд-во: Агроконсалт, 2002. - 280 с.
2. Гедройц, К.К. Избранные сочинения: в 3 т. / ред., авт. предисл. Н. П. Ремезов. - М.: Изд-во: Сельхозгиз, 1955.
3. Еремин, Д.И. Роль севооборотов в структурной организации пахотного слоя чернозема выщелоченного в условиях лесостепной зоны Зауралья / Д.И. Еремин, А.Н. Моисеев // Достижения науки и техники в АПК / НТП: земледелие и растениеводство. – М., 2012. - № 12. – С.21-24.
4. Заболотских, В.В. Влияние минимизации обработки почвы на урожайность гороха и агроэкологические параметры чернозема южного карбонатного северного Казахстана: дис. ... канд. с-х наук : 06.01.01 / В.В. Заболотских. - Новосибирск, 2013. – 85 с
5. Качинский, Н.А. Структура почвы / Н.А. Качинский. - М.: Изд-во Моск. ун-та, 1963. – 150 с.
6. Лисецкий, Ф.Н. Изменение структурного состояния почв при различиях в почвенно-климатических условиях и истории землепользования / Ф.Н. Лисецкий, О.А. Маринина, М.Е. Родионова // Известия Самарского научного центра РАН. – 2013. - № 3-3 (том 15). – С. 998-1004.
7. Максимова, Н.Б. Оценка устойчивости почвенной структуры к деградациии в типичных почвах степной зоны Алтайского края при длительном использовании в составе пахотных угодий / Н.Б. Максимова, А.А. Вороничев, Г.Г. Морковкин //

## ИНТЕГРАЦИЯ МИРОВЫХ НАУЧНЫХ ПРОЦЕССОВ КАК ОСНОВА ОБЩЕСТВЕННОГО ПРОГРЕССА

Актуальные проблемы экологии и природопользования / часть 1. – 2015. – С. 192-195.

8. Мамырко, Ю.В. Плотность почвы и агрегатный состав чернозема выщелоченного под горчицей и льном масличным в зернопропашном севообороте/ Ю.В. Мамырко // Материалы VI международной конференции молодых ученых и специалистов ВНИИМК.- Краснодар, 2011 – С. 21-26.

9. Медведев, В.В. Структура почвы / В.В. Медведев. – Харьков: Изд-во: 13 типография, 2008. – 480 с.

10. Провинциальные особенности структурной организации почв Воронежской области/ А.А. Околелова, В.Ф. Желтобрюхов, Г.С. Егорова [и др.] // Фундаментальные исследования / биологические науки. – 2013. - №4. - С. 379-383.

11. Русский чернозем 100 лет после Докучаева / под ред. В.А. Ковды. - М.: Изд-во Наука, 1983. – 304 с.

12. Саблина, О.А. Экологические факторы гумусообразования степных почв Оренбургского Зауралья / О.А. Саблина // Вестник Оренбургского гос. ун-та. – 2010. - № 6 (112) – С.132-137.





## ПРАВОВОЕ РЕГУЛИРОВАНИЕ КОНТИНЕНТАЛЬНОГО ШЕЛЬФА В АРКТИКЕ

*Ворончихина Дарья Николаевна,  
ФГБОУВПО «Санкт-Петербургский  
государственный университет»,  
г. Санкт-Петербург*

*Секция: «Юриспруденция»*

Согласно Конвенции ООН 1982 г., все пространства Мирового океана подразделяются на внутренние морские воды, территориальное море, прилежащую зону, архипелажные воды, исключительную экономическую зону, континентальный шельф, открытое море, район морского дна. Конвенция содержит ряд положений, относящихся к проливам, используемым для международного судоходства.

В соответствии с международным правом прибрежным государствам принадлежат определенные права, в основном природоресурсные, в таком морском пространстве, как континентальный шельф.

Континентальный шельф не входит в состав территории государств, на него не распространяется суверенитет. До начала XX века морское дно рассматривалось исключительно в рамках *res nullius*, или Международного района. Не делалось четких различий между континентальным шельфом и подводным дном морей и океанов. Прибрежное государство распространяло свой суверенитет на морское дно лишь в пределах трехмильной зоны территориального моря.

Согласно Конвенции о континентальном шельфе 1958 г. термин «континентальный шельф» употребляется применительно к поверхности и недрам морского дна, подводных районов, примыкающих к берегу, «но находящихся вне зоны территориального моря».

А согласно Конвенции 1982 г. «континентальный шельф прибрежного государства» — это «морское дно и недра подводных районов, простирающихся за пределы его территориального моря на всем протяжении естественного продолжения его сухопутной территории» [1].

Следовательно, с позиций международного права:

а) можно говорить о континентальном шельфе только прибрежного

## ИНТЕГРАЦИЯ МИРОВЫХ НАУЧНЫХ ПРОЦЕССОВ КАК ОСНОВА ОБЩЕСТВЕННОГО ПРОГРЕССА

государства;

б) институт континентального шельфа связан с институтом территориального моря: нет юридически континентального шельфа международной территории, например, нет континентального шельфа Антарктиды, поскольку никакое государство не имеет своего территориального моря, омывающего Антарктиду.

То есть по смыслу обеих конвенций там, где заканчивается дно территориального моря прибрежного государства, начинается его континентальный шельф [2, С. 813].

Что касается внешней границы континентального шельфа, то она устанавливается по-разному Конвенцией 1958 г. и Конвенцией 1982 г. Лучшие возможности для прибрежного государства предоставляет первая Конвенция, по смыслу которой термин «континентальный шельф» прибрежного государства означает поверхность и недра морского дна, находящегося за пределом его территориального моря «до глубины 200 метров или, за этим пределом, до такого места, до которого глубина покрывающих вод позволяет разработку естественных богатств этих районов» (ст. 1 Конвенции 1958 г.).

В соответствии с Конвенцией 1982 г. континентальный шельф прибрежного государства простирается за пределы его территориального моря до внешней границы подводной окраины материка или на расстояние 200 морских миль от исходных линий, от которых отсчитывается ширина территориального моря. В том случае, когда континентальный шельф простирается далее 200 морских миль, предусмотрен порядок установления прибрежным государством внешней границы подводной окраины материка с многочисленными вариантами ограничения такой границы (в 350 морских миль от исходных линий; не далее 100 морских миль от 2500-метровой изобаты и т.д. - статья 76). Предусмотрена также процедура направления прибрежным государством «представления» о такой границе в Комиссию по границам континентального шельфа, предусмотренную Конвенцией 1982 г.

Конвенция 1982 г. предусматривает обязанность прибрежного государства производить по истечении первых пяти лет добычи ежегодные отчисления или взносы натурой Международному органу по морскому дну в связи с разработкой неживых ресурсов континентального шельфа за пределами 200 морских миль. Размер отчислений или взноса за шестой год составляет один процент стоимости или объема продукции. Этот размер увеличивается на один процент каждый последующий год до истечения 12-го года и затем сохраняется на уровне 7%.

Прибрежные государства обладают суверенными правами в целях разведки и разработки природных ресурсов континентального шельфа. Права прибрежных государств в пределах континентального шельфа являются

## ИНТЕГРАЦИЯ МИРОВЫХ НАУЧНЫХ ПРОЦЕССОВ КАК ОСНОВА ОБЩЕСТВЕННОГО ПРОГРЕССА

исключительными в том смысле, что другие государства не вправе без согласия прибрежного государства осуществлять разведку или разработку природных ресурсов шельфа. При этом не имеет значения, осуществляет ли подобную деятельность само прибрежное государство.

Прибрежному государству принадлежит исключительное право на возведение искусственных островов, сооружений и установок и проведение бурительных работ в пределах своего континентального шельфа. Оно может разрешать и регулировать осуществление данных видов деятельности.

Другие государства обладают правом прокладки подводных трубопроводов и кабелей на континентальном шельфе. Определение трассы для подводных трубопроводов и кабелей осуществляется, однако, по согласованию с прибрежным государством, которое не должно препятствовать такой прокладке.

Права прибрежного государства на континентальный шельф не затрагивают правового статуса покрывающих его вод и воздушного пространства над ним.

В последние лет десять не было другого вопроса, который вызывал бы столь бурные эмоции, как вопрос о принадлежности морского дна в Северном Ледовитом океане, включая Северный полюс, за пределами 200-мильных зон. Соответствующие претензии различных государств стали самым ярким символом якобы начинающихся «борьбы за Арктику» и ее «передела».

Однако в появлении таких претензий, в том числе конкурирующих, нет ничего необычного. Это – естественное следствие применения статьи 76 Конвенции ООН по морскому праву 1982 г. [3, Р. 1068], на основании которой прибрежные государства имеют право на расширение континентального шельфа максимум до 350 морских миль.

Согласно нормам Конвенции ООН по морскому праву, всем государствам необходимо доказывать, что участки морского дна в Северном Ледовитом океане, на которые они претендуют, являются континентальным шельфом по целому набору критериев, установленных статьей 76 Конвенции, то есть государствам следует доказать, что морское дно в соответствующем районе является естественным продолжением их материковой части.

Нет ничего удивительного и в том, что первые представления о расширении границ континентального шельфа за пределами 200-мильной зоны были направлены в международную Комиссию по границам континентального шельфа в прошлом десятилетии. Так, Россия сделала это в 2001 г., Норвегия в 2006. Согласно правилам процедуры Комиссии, такие представления могут быть направлены в течение десяти лет со времени вступления Конвенции ООН по морскому праву в силу для соответствующего государства [4, С. 17]. Для Норвегии этот срок истек в 2006 г., для России – в 2007. И хотя Комиссия в 2002 г. запросила у России дополнительные доказательства того, что подводные

## ИНТЕГРАЦИЯ МИРОВЫХ НАУЧНЫХ ПРОЦЕССОВ КАК ОСНОВА ОБЩЕСТВЕННОГО ПРОГРЕССА

хребет Ломоносова и поднятие Менделеева являются продолжением материковой части России, на претензии Москвы теперь не распространяется «срок давности».

Представление Норвегии было скромным. Оно касалось уточнения внешней границы континентального шельфа в трех районах, включая анклав Баренцева моря. Представленные Осло доказательства были приняты Комиссией в 2009 г., в рекомендациях которой Норвегии предлагалось до окончательного установления границы континентального шельфа в анклаве провести его разграничение с Российской Федерацией [5]. Это было сделано в результате подписания российско-норвежского договора 2010 г. Так что можно считать, что на основе рекомендаций Комиссии один вопрос о расширении границ российского шельфа уже нашел положительное решение, хотя и по инициативе Норвегии. Таким образом, первой арктической страной, получившей одобрение Комиссии ООН на расширение границ своего континентального шельфа в Северном Ледовитом океане, в 2009 году стала Норвегия, которая присоединила к своему шельфу 238 тыс. кв. км.

Что касается рекомендации Комиссии по представлению России, то в августе 2007 года в районе Северного полюса глубоководные аппараты «Мир-1» и «Мир-2» взяли пробы грунта и установили титановый флаг России. Россия этими научными исследованиями намерена доказать, что хребет Ломоносова - подводная гряда уходящая перпендикулярно от северных берегов Сибири и тянущаяся на 2300 км почти до приполярных Канадских островов, является продолжением ее континентального шельфа. В то же время датские и канадские ученые заявили, что хребет Ломоносова, проходящий под Северным полюсом, геологически связан с Североамериканской и Гренландской плитами и не является продолжением российского континентального шельфа [6].

В конце 2013 года Канада и Дания также подали предварительные заявки на свои притязания в Арктике. Как утверждает Бэрд, Канада попытается расширить свои территориальные притязания вплоть до Северного полюса [7]. США, не ратифицировавшие Конвенцию 1982 г., всё же продолжают сбор доказательств для обоснования своей позиции [8, Р. 15].

4 августа 2015 г. МИД РФ вновь внес в комиссию по границам континентального шельфа ООН заявку на расширение российской территории в Арктике. Заявка касается приращения территории России на 1,2 млн. кв. км. в Северном Ледовитом океане. В случае удовлетворения страна получит дополнительные запасы углеводородов, превышающие 5 млрд. тонн условного топлива. Доказательства в пользу российских притязаний собирали 13 лет. Каков будет результат рассмотрения комиссией?.. Увидим в будущем.

Прибрежные государства отнеслись к данной заявке достаточно холодно.

## ИНТЕГРАЦИЯ МИРОВЫХ НАУЧНЫХ ПРОЦЕССОВ КАК ОСНОВА ОБЩЕСТВЕННОГО ПРОГРЕССА

Эйстайн Йенсен, ведущий научный сотрудник Института Нансена считает, что «это даже хорошо, что Россия заявила о своих претензиях в Арктике, поскольку это дает возможность разобраться с заявками всех заинтересованных стран. Сложнее будет, если российские и норвежские притязания частично совпадут друг с другом» [9].

Но в случае возникновения спорных ситуаций окончательное разграничение происходит не путем односторонних решений, принимаемых на основе рекомендаций Комиссии, а по результатам переговоров между заинтересованными странами. Именно так этот вопрос решался Норвегией и Российской Федерацией в анклав Баренцева моря. Если же стороны не могут решить вопрос путем переговоров, они могут воспользоваться услугами арбитража, обратиться в Международный суд ООН или в Международный трибунал по морскому праву [10, С. 27-40].

### Литература:

1. Конвенция Организации Объединенных Наций по морскому праву: заключена 10 декабря 1982 в г. Монтего-Бее // КонсультантПлюс [Электронный ресурс]: справ. правовая система.
2. Международное право: учебник / А.Н. Вылегжанин; под ред. А. Н. Вылегжанина. М.: Высшее образование, Юрайт-Издат, 2009. С. 813.
3. Corell H. The Arctic. An Opportunity to Cooperate and to Demonstrate Statesmanship. P. 1068.
4. Правила процедуры Комиссии по границам континентального шельфа. Правило 45. Представление, делаемое прибрежным государством. С. 17.
5. Summary of the Recommendations of the Commission on the Limits of the Continental Shelf in regard to the submission made by Norway in respect of areas in the Arctic Ocean, the Barents Sea, and the Norwegian.
6. Государственная политика в Арктике. Разграничение континентального шельфа // Арктик-фонд [Сайт] [Электронный ресурс]. - Режим доступа: [http://library.narfu.ru/sites/arctic/rus/info/gosud\\_politika\\_v\\_arktike/Pages/разграничение-континентального-шельфа.aspx](http://library.narfu.ru/sites/arctic/rus/info/gosud_politika_v_arktike/Pages/разграничение-континентального-шельфа.aspx).
7. Канада попросит ООН закрепить за ней Арктику и Северный полюс // Новости [Сайт] [Электронный ресурс]. - Режим доступа: <http://news.mail.ru/politics/16027983>. Описание основано на версии, датир.: 10.12.2013.
8. Koivurova T., Molenaar E.J. International Governance and Regulation of the Marine Arctic Overview and Gap Analysis. Oslo: WWF International Arctic Programme, 2009. P. 15.
9. Повторная заявка России холодно встречена соседями по Арктике // BBC.

## ИНТЕГРАЦИЯ МИРОВЫХ НАУЧНЫХ ПРОЦЕССОВ КАК ОСНОВА ОБЩЕСТВЕННОГО ПРОГРЕССА

Русская служба [Сайт] [Электронный ресурс]. - Режим доступа: [http://www.bbc.com/russian/russia/2015/08/150804\\_arctic\\_russia\\_neighbours](http://www.bbc.com/russian/russia/2015/08/150804_arctic_russia_neighbours)

10. Саваськов П.В. Правовой режим Арктики // Арктика: зона мира и сотрудничества / под ред. – А.В. Загорского. М.: ИМЭМО РАН, 2011. С. 27-40.



ОНТ

Общество Науки и Творчества

**«ПОСЛЕ БИТВЫ НА ПОЛЕ  
НАЧИНАЕТСЯ БИТВА В ИСТОРИИ»:  
ФАЛЬСИФИКАЦИИ В СФЕРЕ  
ВНУТРИПОЛИТИЧЕСКОЙ БОРЬБЫ**

*Гаан Андрей Сергеевич,  
«Магнитогорский государственный  
технический университет  
им. Г.И. Носова», г. Магнитогорск*

*Секция: «История»*

**Аннотация.** В статье анализируются случаи фальсификации исторических фактов в сфере внутривполитической борьбы. Акцент сделан на наиболее характерных для истории России случаях.

**Ключевые слова:** история, Россия, фальсификация, подлог.

Если чего-то в истории нет, это нужно искусственно сотворить – принцип, который известен едва ли не со времен Римской республики. История фальсификаций в сфере внутривполитической борьбы обширна и разнообразна, мы остановимся на наиболее характерных случаях подлогов.

В феодальную эпоху наблюдался расцвет фальсификации родословных, и исходил он от представителей феодального класса. Мы знаем, что в Европе и отчасти на Руси ценилась знатность происхождения, поэтому фальсификат фиксировал удревнение рода вплоть до римских императоров, героев, древнегреческих и древнеримских богов, а также активно заимствовал предков на стороне, чаще из-за границы [3, С. 5-11].

В XVIII веке этому немало благоприятствуют дворцовые перевороты и связанные с ними противоборства боярских группировок, которые и формировали подделки. Например, Долгорукие составили завещание Петра II, по которому он будто бы передавал престол своей несостоявшейся жене, а княжна Тараканова выдавала себя за дочь Елизаветы Петровны от графа Разумовского аналогичным способом. Однако завещание было составлено из рук вон плохо, так что подделку тут же раскрыли: Тараканова ошиблась при написании отчества императрицы, не упомянула государственные учреждения, по непонятной причине внесла в текст вопрос об учреждении дома для подкидышей и провозгласила себя родной сестрой Петра III [1, С. 63-76].

Интересен случай создания «Соборного деяния», появившегося на свет в

## ИНТЕГРАЦИЯ МИРОВЫХ НАУЧНЫХ ПРОЦЕССОВ КАК ОСНОВА ОБЩЕСТВЕННОГО ПРОГРЕССА

начале XVIII века в условиях острого идеологического противостояния старообрядцев и никониан. Суть текста заключалась в том, что в XII веке якобы появилась некая армянская ересь, описывавшая то, чего придерживались раскольники. Подлог блестяще для своего времени разоблачили деятели поморского старообрядчества - братья Денисовы. Они сделали вывод о поддельности на основе ряда умозаключений: внешний вид не соответствовал реалиям заявленной эпохи, «Соборное деяние» было написано южнорусской скорописью, тогда как в XII на Руси бытовало уставное письмо; не соответствовала хронологическая система: летоисчисление велось от Сотворения мира, а в документе указана дата от Рождества Христова; о ереси и Соборе молчали летописи и византийские источники [1, С. 22-44].

В XIX веке получили распространение фальшивки, создававшиеся исключительно в целях наживы. Как правило, их авторы занимались данной деятельностью на постоянной основе и жили за счет продаж «оригиналов» различных документов. В первой половине XIX века этим активно промышлял московский купец Бардин Антон Иванович. Он воспроизводил образцы старого письма, переписывал их и выдавал за оригинал – было обнаружено 5 экземпляров «Слова о полку Игореве» и 10 экземпляров «Повести временных лет», созданных его рукой. Разоблачили его посмертно, Бардин смешивал устав, полуустав и скоропись, допускал эклектику, приводил пергамент в ветхое состояние, но не во всех местах [1, С. 100-112].

Помимо него, известна фамилия другого подельника - Сулакадзева. Он сам занимался составлением фальшивок, знал в общих чертах древнерусскую литературу и писал подражания, выдавая себя за известных писателей. Среди его работ «Перуна и Велеса вещание», «О воздушном летании в России» [1, С. 155-185]. Другой случай – помещик Н.Н. Головин, который брал на дом оригинальные документы, переписывал понравившиеся, а в архив возвращал копии, оригиналы неизменно оставляя себе. В его коллекции насчитывалось около 1000 рукописей.

В XX веке условно выделяют две волны фальсификации в сфере внутривластной борьбы. Первая относится к первой четверти XX века. Целью фальшивок была компрометация оппонентов, демонизация царского режима и отвлечение от дел насущных. Среди примеров можно назвать дневник Вырубовой, мемуары Белецкого. Вторая волна – перестроечная – проводилась в примерно тех же целях, только была сфокусирована на обличении сталинизма [2, С. 37-52].

Таким образом, в истории фальсификаций, спровоцированных внутривластной борьбой, можно выделить соответствующие их виды – созданные с целью доказательства собственной правоты или дискриминации



## ИНТЕГРАЦИЯ МИРОВЫХ НАУЧНЫХ ПРОЦЕССОВ КАК ОСНОВА ОБЩЕСТВЕННОГО ПРОГРЕССА

оппонента, с целью очернения предшествующего политического режима, в целях наживы, в целях подтверждения права на что-либо и с целью создание ложной родословной.

### **Литература:**

1. Козлов В.П. Тайны фальсификации. Анализ подделок исторических источников XVIII-XIX веков / В.П. Козлов // М., 1996. – 272 с.
2. Козлов В.П. Обманутая, но торжествующая Клио (Подлоги письменных источников по российской истории в XX веке) / В.П. Козлов // М., 2001 – 224 с.
3. Топорков А.Л. Рукописи, которых не было. Подделки в области славянского фольклора / А.Л. Топорков // М., 2002. – 970 с.



**СРЕДСТВА КОММУНИКАЦИИ  
В ГОРОДЕ МАГНИТОГОРСК В  
ПОСЛЕВОЕННЫЕ ГОДЫ  
(ИЮНЬ 1945-1959)**

*Гаан Андрей Сергеевич,  
«Магнитогорский государственный  
технический университет  
им. Г.И. Носова», г. Магнитогорск*

*Секция: «История»*

**Аннотация.** В статье анализируется работа средств коммуникации в городе Магнитогорске в период с июня 1945 по 1959 год. Дается последовательное изложение проблем, достижений почтовой, телефонной, радио- и телеграфной связи в указанный период. Материал основан на неопубликованных ранее данных из газеты «Магнитогорский рабочий».

**Ключевые слова:** связь, почта, телеграф, телефон, радио, Магнитогорск.

Средства коммуникации в городе Магнитогорске в послевоенные годы – это целостный комплекс технических средств, обеспечивавших прием и передачу информации на расстоянии. В этот комплекс входило почтовое хозяйство, включавшее почтовые отделения, автомобили, велосипеды; радиотелеграфное хозяйство; также это понятие содержало в себе такое оборудование, как телефонно-телеграфные линии и автоматические телефонные станции.

Ко второй половине 1940-х годов Магнитогорск значительно вырос, и почтовое хозяйство ощутимо расширилось. Работа почтальонов в послевоенные годы по-прежнему, как и в начальный период становления, и в годы войны, характеризовалась отсутствием трудовой дисциплины, что чаще всего выливалось в нарушение сроков доставки газет и корреспонденции, то и дело терялись важные пакеты и посылки. Транспортом почтовые отделения обеспечены не были, а на ходьбу с тяжелой ношей письмоноscopy тратили много времени, выемка писем из ящиков также проводилась нерегулярно. Автор одной из жалоб в «Магнитогорском рабочем» Лимаренко горестно замечает: «Если вы хотите, чтобы ваше письмо местному адресату было доставлено вовремя, не сдавайте его на почту» [1, С. 2]. В городской черте появилось много индивидуальных домов. Поселки строились, население увеличивалось, а

## ИНТЕГРАЦИЯ МИРОВЫХ НАУЧНЫХ ПРОЦЕССОВ КАК ОСНОВА ОБЩЕСТВЕННОГО ПРОГРЕССА

количество почтальонов не прибавлялось. На такие участки письма и газеты доставлялись не чаще раза в неделю. В учреждениях почтовой связи на это прозаично отвечали: «Если вам нужна газета, приходите на почту сами» [2, С. 2]. Газета в ту пору оставалась едва ли не единственным источником информации для горожан, радио лишь понемногу начинало отвоевывать позиции в деле распространения свежих новостей, так что обилие возмущения недовольных клиентов был вполне обосновано [3;4]. Ежедневный поток отправок и поступлений достигал цифр в 33000 писем и 185 посылок, сумма обрабатываемых газет и журналов составляла 22902 экземпляра [5, С. 2]. Следует все же сказать, что обращения в газету не оставались без внимания начальства городской конторы связи: проводились собрания почтальонов с целью решения проблем, на нерадивых работников налагались административные взыскания или объявлялись строгие выговоры.

Фельетон за авторством некоего Легерта и вовсе рисует нерадужную картину: «Еще с древних времен известно, что работа связистов требует точности и оперативности. Исполнявший обязанности начальника конторы связи на Олимпе Меркурий (здесь у Легерта неважное знание мифологии – А.Г.) разносил все послания богов очень быстро. Поэтому-то его и изображали с крылышками у лодыжек. Спрашивается, как же изобразить его магнитогорского коллегу? Восседающим на черепахе? И теряющим письма по пути?..» [6, С. 3].

Кроме того, некоторые отделения были открыты «от случая к случаю». В помещениях было настолько холодно, что замерзали чернила [7, С. 2]. Даже на центральной почте не были организованы такие элементарные услуги как заполнение бланка, предоставление ящика, шпагата [8, С. 3]. На этом деле активно зарабатывали спекулянты. С целью создания удобств населению контора связи даже заключила договор с горпромкомбинатом на изготовление ящиков для посылок. Чтобы хоть как-то поднять работу на должный уровень, устраивались «Недели письма» [9, С. 4], а также социалистические соревнования среди связистов, за победу отделению присуждалось переходящее Красное знамя.

Тем не менее, для многих почтальон был другом, желанным гостем и хорошим знакомым. Об этом свидетельствует целый ряд публикаций с благодарностями «людям скромной профессии» - письмоносам [10, С. 2]. Объяснить это можно тем, что к середине 1950-х годов в Магнитогорске уже сформировался небольшой слой связистов-профессионалов, радевших за свой труд и получавших лестные отзывы. Думается, за каждым письмом они видели человека.

Характеризуя работу телефонной сети, необходимо сказать, что магнитогорцы повседневно и ежечасно испытывали на себе неисчислимые мытарства при ее использовании. Бывали случаи, когда людям везло, это те

## ИНТЕГРАЦИЯ МИРОВЫХ НАУЧНЫХ ПРОЦЕССОВ КАК ОСНОВА ОБЩЕСТВЕННОГО ПРОГРЕССА

случаи, когда телефон не работал. Но если телефон все же работал, то первый ответ, который через 15-20 минут ожидания получал абонент, обычно гласил: «Шнуров нет, соединять нечем!». Если шнур находился, как правило, человеку обязательно отвечал либо родильный дом, либо пожарная команда. Почему телефонистки предпочитали именно эти организации – оставалось загадочной, непостижимой тайной. Разъединение с ненужным телефоном и переключение на нужный – это не скоростная плавка – на это уходил целый день. На языке телефонистов это называлось – отбой. И это действительно отбой, который отбивал всякую охоту обращаться к помощи телефона [11, С. 2].

В 1946 году в Магнитогорске, наконец, состоялся пуск автоматической телефонной станции. В статье, посвященной этому событию, черным по белому сказано: «первое время многие не будут знать, как пользоваться телефонами», и тут же приведена короткая инструкция [12, С. 4]. Вопреки всему, введение в действие АТС внесло еще большую сумятицу в жизнь горожан по той причине, что справочник абонентов АТС был издан слишком маленьким тиражом в 750 экземпляров, и на всех его, банально, не хватало. Но даже при его наличии, гарантии набора нужного номера не было, поскольку частыми были опечатки (к слову, переиздавать его новую версию не будут еще 6 лет). Автор одной жалобы Пикман с ностальгией пишет: «Да, с простым телефоном куда удобнее. Там можно и с телефонисткой поругаться. Все как-то на душе веселее становится» [13, С. 2]. В 1947 году была ликвидирована станция «Центральная», и началось строительство новой большой телефонной станции «Кировская» емкостью 1200 номеров, продолжала свою работу и АТС, обслуживавшая 1000 абонентов [14, С. 1]. В 1951 году начался монтаж оборудования новой АТС на правом берегу.

Магнитогорские связисты достаточно широко развивали междугородную телефонную связь. Имелась возможность позвонить в Москву, Свердловск, Челябинск и Новосибирск. Как бы то ни было, междугородняя телефонная станция медленно обслуживала клиентов, они часами просиживали в переговорной, ожидая очереди. В 1955 году на ее реконструкцию и расширение было затрачено 1,5 миллиона рублей. Если раньше связь с Москвой была с 16:00 до полуночи, то теперь город был связан со столицей круглые сутки. К вышеуказанным городам добавились Ленинград, Киев, Минск, Молотов, Кисловодск, Сочи и Пятигорск [15, С. 2]. Среди услуг телефонной станции значились, в частности, переговоры в кредит с последующей оплатой в течение 3 дней, вызов граждан по адресу на переговорный пункт, скидка 25% на переговоры с Москвой с 19 часов до полуночи, а с 00 до 7 часов скидка 50% на все переговоры с любым городом [16, С. 4]. Но магнитогорские телефонисты не были бы магнитогорскими телефонистами, если бы не случались курьезы.

## ИНТЕГРАЦИЯ МИРОВЫХ НАУЧНЫХ ПРОЦЕССОВ КАК ОСНОВА ОБЩЕСТВЕННОГО ПРОГРЕССА

Некоего Ахметзянова вызвали лишь через два дня после того, как поступил срочный вызов из Куйбышева. Ахметзянов философски отмечает: «Я даже не могу утешить себя поговоркой «Лучше поздно, чем никогда!» В данном случае она совершенно неприменима» [17, С. 4]. Не можем не согласиться.

С 1930 года мощность радиоузлов в Магнитке возросла в 7 раз, а количество радиоточек увеличилось с 6 до 13 тысяч. Помимо центрального радиоузла, существовало три подстанции, началась радиофикация Правобережного города и индивидуальных поселков [18, С. 2]. К началу 1950-х годов начинает широко развертываться местное радиовещание: в эфире уделялось внимание новостям культурной жизни города, учебе, досугу, творческой деятельности трудящихся. Надо понимать, что радио было во многом ориентировано на идеологические запросы партии, поэтому масштабно популяризировался опыт стахановцев и авангардная роль коммунистов на производстве, появилась партийная хроника [19, С. 2]. Интересен случай введения в эксплуатацию радиоузла в магазине – через него дирекция извещала покупателей о новых товарах, их цене и качестве [20, С. 2]. Здесь мы можем говорить о первом появлении радиорекламы. Радиоузлы организовывались и в школах: учащиеся рассказывали о своих учебных занятиях, деятельности комсомольской и пионерской организаций, критиковали нерадивых учеников, выступали с номерами художественной самодеятельности [21, С. 4].

Болезненным являлся вопрос о своевременной радиофикации домов рядовых жителей, иногда они принимались нерадиофицированными, что вызывало бурю негодования на страницах «Магнитогорского рабочего» [22;23;24;25]. А уже установленные радиоприемники молчали либо шипели. Доходило до абсурда: например, аптекарю Маркиной пришлось платить штраф за пользование бездействующей радиоточкой, хотя за полгода до получения извещения об этом она уведомила радиоузел о неполадке [26, С. 2].

В Магнитогорске имелось немало радиолюбителей, однако все они работали в одиночку, кустарными способами. В 1947 году при городском Совете Осоавиахима был открыт радиоклуб, где горожане могли изучать радиodelo, получать квалифицированные консультации, заниматься в конструкторских кружках, слушать лекции о достижениях советского радио [27, С. 2]. Однако должного размаха клуб не получил, и в кружке занималось всего 20 человек. Многие просто не знали о его существовании, реклама проводилась на низком уровне, сказывалась дефицит необходимой аппаратуры, наглядных пособий и большого помещения [28, С. 2]. Ко Дню радио в апреле 1948 года радиоклуб провел первый конкурс на лучшего радиста-оператора. Круг участников оказался довольно широким: среди призеров школьники и даже закройщица [29, С. 2]. К середине 1950-х годов состав городского радиоклуба насчитывал 200 человек,

## ИНТЕГРАЦИЯ МИРОВЫХ НАУЧНЫХ ПРОЦЕССОВ КАК ОСНОВА ОБЩЕСТВЕННОГО ПРОГРЕССА

проводились целые выставки творчества радиолюбителей, открывались специализированные магазины радиотоваров [30, С. 3].

Работа телеграфа в середине 1940-х – конце 1950-х годов волнует горожан намного меньше, чем в предшествующий период. Из тех крох информации, что удалось извлечь из материалов «Магнитогорского рабочего», ясно: телеграфом магнитогорцы стали пользоваться несколько реже, лишь в особых случаях, вроде празднования Нового года или годовщины Октябрьской революции, каких-либо качественных улучшений техники не наблюдалось, а квалификация телеграфистов, за редким исключением, оставляла желать лучшего [31;32]. Причиной тому могло служить то, что телеграф с привычной ниши подвинули гораздо более технологичные виды связи – телефон и радио. Из всего сказанного, можно заключить, что эпоха телеграфа подходила к концу.

Таким образом, работа средств коммуникации в городе Магнитогорске в послевоенные годы характеризуется дальнейшим качественным развитием одних элементов (радиосвязь, телефон) и постепенным отмиранием других (телеграфная связь). Почту преследуют те же неудачи, что были ранее – халатное отношение к выполнению своих обязанностей начальства и сотрудников, слабая материально-техническая база. Радио и телефон все более прочно входят в плоскость быденного, а не связанного исключительно с производственной сферой, этому немало способствуют достижения научно-технического прогресса и курс Советского государства на широкое внедрение этих видов связи в повседневную жизнь. Пресловутый НТП является основной причиной постепенного угасания телеграфной связи. В освещаемый период в Магнитогорске сложилась целостная система связи, которая являлась неотъемлемой частью системы связи страны, входя тем самым и в общемировое информационное пространство.

### Литература:

1. Лимаренко Н. Спустя два месяца... / Н. Лимаренко // Магнитогорский рабочий – 1945.- 5 июня.
2. Грозовская Л. Забытые «окраины» / Л. Грозовская // Магнитогорский рабочий – 1946.- 3 августа.
3. Тварнов А. Задерживается доставка газет / А. Тварнов // Магнитогорский рабочий – 1946.- 1 сентября.
4. Улучшить работу почты // Магнитогорский рабочий – 1946.- 20 декабря.
5. Газеты, журналы // Магнитогорский рабочий – 1949.- 24 апреля.
6. Легерт Л. Меркурий и черепаха / Л. Легерт // Магнитогорский рабочий – 1956.- 25 марта.

## ИНТЕГРАЦИЯ МИРОВЫХ НАУЧНЫХ ПРОЦЕССОВ КАК ОСНОВА ОБЩЕСТВЕННОГО ПРОГРЕССА

7. Сочнева З. Человек пришел на почту... / З. Сочнева // Магнитогорский рабочий – 1953.- 8 января.
8. Чецкий И. Короткий сигнал / И. Чецкий // Магнитогорский рабочий – 1955.- 3 апреля.
9. Гнедых И. «Неделя письма» / И. Гнедых // Магнитогорский рабочий – 1959.- 27 сентября.
10. Юровская А. На скромном посту / А. Юровская // Магнитогорский рабочий – 1951.- 8 мая.
11. Глебов В. Связь и муки / В. Глебов // Магнитогорский рабочий – 1945.- 27 июля.
12. Своевременно окончить строительство АТС // Магнитогорский рабочий – 1945.- 16 декабря.
13. Макаров И., Пикман В. Алло! Центральная! / И. Макаров, В. Пикман // Магнитогорский рабочий – 1946.- 21 августа.
14. Кожевников В. АТС берет нагрузку / В. Кожевников // Магнитогорский рабочий – 1946.- 12 мая.
15. У связистов Магнитогорска // Магнитогорский рабочий – 1955.- 16 апреля.
16. Объявление // Магнитогорский рабочий – 1955.- 17 декабря.
17. Ахметзянов Б. Разговор не состоялся / Б. Ахметзянов // Магнитогорский рабочий – 1955.- 31 декабря.
18. Развитие радио в Магнитогорске // Магнитогорский рабочий – 1948.- 11 апреля.
19. Почетные задачи // Магнитогорский рабочий – 1951.- 7 апреля.
20. «Говорит радиоузел магазина»... // Магнитогорский рабочий – 1953.- 11 декабря.
21. Радиоузел в школе // Магнитогорский рабочий – 1955.- 3 апреля.
22. Наладить работу радиосети // Магнитогорский рабочий – 1947.- 2 февраля.
23. Светличный Н. Молчащие громкоговорители / Н. Светличный // Магнитогорский рабочий – 1947.- 7 июня.
24. Людвницкий. Когда нам установят радио / Людвницкий // Магнитогорский рабочий – 1947.- 26 августа.
25. Старов Т. Радиофицировать дом / Т. Старов // Магнитогорский рабочий – 1953.- 17 апреля.
26. Маркина А. Штраф за бездействующую радиоточку / А. Маркина // Магнитогорский рабочий – 1952.- 23 января.
27. Радиоклуб в Магнитогорске // Магнитогорский рабочий – 1947.- 28 сентября.
28. Иванов М. Магнитогорский радиоклуб / М. Иванов // Магнитогорский рабочий – 1948.- 6 февраля.
29. Конкурс на лучшего радиста-оператора // Магнитогорский рабочий – 1948.- 3

## ИНТЕГРАЦИЯ МИРОВЫХ НАУЧНЫХ ПРОЦЕССОВ КАК ОСНОВА ОБЩЕСТВЕННОГО ПРОГРЕССА

марта

30. Гинатулин Н., Жуков В. Мечта и действительность / Н. Гинатулин, В. Жуков // Магнитогорский рабочий – 1958.- 5 апреля.

31. Бинеман Л. Идут телеграммы... / Л. Бинеман // Магнитогорский рабочий – 1957.- 25 октября.

32. Шумилов Н. Сорок лет на телеграфе / Н. Шумилов // Магнитогорский рабочий – 1946.- 17 июля.





**ОБ ИСПОЛЬЗОВАНИИ ПРИЕМОВ  
ПЕДАГОГИКИ СОТРУДНИЧЕСТВА НА  
ЗАНЯТИЯХ ПО МАТЕМАТИКЕ И  
СТАТИСТИКЕ В ВОЕННОМ ВУЗЕ**

*Галимова Альбина Фидаиевна,  
Зыбина Татьяна Юрьевна,  
Радаева Ирина Николаевна,  
Енекова Ирина Владимировна,  
Вольский военный институт  
материального обеспечения, г. Вольск*

*Секция: «Психология и педагогика»*

Одной из задач педагогики является разработка эффективных форм организации педагогического процесса и методов его осуществления в рамках системы образования. Нам представляется очень важным лично-ориентированный подход в образовании, составляющей частью которого является педагогика сотрудничества.

Последняя предусматривает следующие установки:

- авторитарные отношения заменены демократическими;
- агрессивный подход заменен на доверительный;
- отношения с обучаемыми – гуманно-личностные (человек – высшая ценность общества, достойный приемник старших);
- обучение и воспитание осуществляются в единстве (обучаясь они воспитываются, воспитываясь обучаются).

Особенность лично-ориентированного подхода заключается в развитии всей совокупности качеств личности ученика, при этом учебно-воспитательный процесс должен быть построен так, чтобы вызвать к жизни внутренние силы и возможности обучающегося для свободного и полного развития личности.

В военном вузе значительная часть обучающихся приступают к изучению точных дисциплин таких, как математика, статистика, без особого энтузиазма, считая, что теоремы, формулы, решение математических задач не нужны в повседневной деятельности военного специалиста.

Поэтому очень важно использовать приемы педагогического сотрудничества, ориентированные на личностный рост обучающихся, уже на первой вводной лекции.

С самого начала курса обучения нужно сделать определённые установки и

## ИНТЕГРАЦИЯ МИРОВЫХ НАУЧНЫХ ПРОЦЕССОВ КАК ОСНОВА ОБЩЕСТВЕННОГО ПРОГРЕССА

выполнять их на последующих занятиях для того, чтобы считать учебный процесс лично – ориентированным:

- обучающийся – полноценная личность;
- он является субъектом, а не объектом педагогического воздействия;
- формирование личности – есть цель работы педагога;
- каждая личность обладает определенными способностями;
- воспитание основывается на признании, что приоритетными качествами являются непреходящие морально-этические ценности: любовь, трудолюбие, доброта, совесть, достоинство, честь.

Поэтому целесообразно категоричность, угрозы выставления неудовлетворительных оценок заменить разъяснением места и роли математики в мировой науке на исторической основе, рассмотрением материала по истории математики для эмоционально-иллюстративного подкрепления понятий, вводимых в курс математики.

Значимость собственной личности обучающегося возрастает, если приводить примеры поступков и достижений выдающихся личностей. Утверждая при этом, что каждого есть громадный потенциал не использованных способностей и возможностей. На первой же лекции и последующих занятиях необходимо проявить гуманизм и закрепить германизацию и демократизацию педагогических отношений, которые включают:

- уважение к обучающемуся, заинтересованность в их судьбе;
- оптимизм и веру в воспитание;
- сотрудничество в учебной деятельности;
- отсутствие прямого принуждения;
- терпимость к недостаткам обучающихся;
- положительное стимулирование там, где есть возможность;
- право обучающегося на ошибку;
- право его на собственную точку зрения.

Постараемся раскрыть подробнее эти положения, подкрепляя их конкретными примерами.

Так, во-первых, следует с уважением относиться к будущей профессиональной деятельности военных специалистов Материально-Технического Обеспечения воинских частей. Принимая во внимание материальную ответственность обучающихся, которую они будут нести после окончания обучения в Военном Институте, и, проявляя заинтересованность в их судьбе, необходимо на всех тех занятиях по математике и статистике, на которых решения задач включают вычисления и предусматривают ответы в виде численных значений параметров, указывать на необходимость проявлять предельную внимательность, собранность, сосредоточенность, проверять,

## ИНТЕГРАЦИЯ МИРОВЫХ НАУЧНЫХ ПРОЦЕССОВ КАК ОСНОВА ОБЩЕСТВЕННОГО ПРОГРЕССА

каждый шаг в ходе решения 2-3 раза, что гарантирует избежать ошибок в ответах.

При таком подходе к выработке у обучающихся производить «чистые», (безошибочные) выкладки, когда преподаватель не столь требует, сколько заботливо разъясняет необходимость приобретения такой привычки, обучающиеся чувствуют личную заинтересованность выполнять советы преподавателя, чтобы в будущем на службе избежать неприятностей, при различных проверках и ревизиях.

Во-вторых, в ряде случаев обучающиеся пассивно ведут себя на занятиях по математике по привычке, которую приобрели на уроках по математике в школе. Более того, у обучающихся, имеющих хорошие способности, может сформироваться негативное отношение к точным наукам в частности к математике в связи с тем, что темп подачи материала на уроке по математике бывает слишком высок из-за стремления учителя изучить большой объем материала и его ориентации на понимание только сильных учеников. Остальные ученики, не успев понять моментов, перестают понимать дальнейшие объяснения полностью теряют интерес, веру в то, что они способны когда-нибудь это все понять и начинают испытывать ненависть к предмету. Изменить этот настрой у обучающихся и заставить их поверить в себя преподаватель может, демонстрируя собственную убежденность в том, что обучающиеся могут усвоить теоретический материал и научиться решать задачи, терпеливо разъясняя каждый шаг решения в теме при необходимости многократно в темпе, при котором объяснения доступны для понимания практически каждому.

В третьих, в ходе опроса теоретического материала в начале занятия при проверке готовности учебной группы к занятию. А также для разбора хода решения задач на доске не следует применять прямого принуждения и вызывать желающих высказаться или порешать задачу на доске.

При организации сотрудничества в учебной деятельности можно использовать как диалоговый метод, дискуссии на занятиях, так и социализирующий потенциал учебной группы, учитывая межличностное отношение и товарищескую взаимопомощь при подготовке к контрольным работам, зачетам и экзаменам.

В четвертых на занятиях по математике часто проявляются такие недостатки обучающихся как медленный темп восприятия и понимания формул, теорем, формулировок задач, забывчивость, неумение сосредоточиться и отсутствие стремления мыслить. Это обстоятельство требует терпимости, умение призывать обучающихся мобилизовать свои умственные способности, воодушевить их картиной. Их будущей успешной карьеры, во имя которой они и последуют этим призывам.

## ИНТЕГРАЦИЯ МИРОВЫХ НАУЧНЫХ ПРОЦЕССОВ КАК ОСНОВА ОБЩЕСТВЕННОГО ПРОГРЕССА

В пятых, положительное стимулирование обучающихся на занятиях будет присутствовать постоянно, если при каждом правильном ответе на поставленный вопрос, каждой попытке решить или проблему преподаватель обязательно произносит похвальные и одобрительные высказывания. Даже за вопросы со стороны обучающихся, свидетельствующие о желании полностью разобраться в решении задачи (или в формуле) необходимо похвалить и отметить это стремление как положительный пример для всех.

В заключении отметим, что учение как любой труд невозможно осуществить совершенно без принуждения. Однако при использовании сотрудничества оно должно быть гуманным и ненасильственным. Следовательно, прямые требования необходимо заменить советами, пожеланиями, замечаниями, доброжелательными указаниями, исключить на занятиях мелочные придирки, сделать учение интересным, чтобы оно стало осознанным желанием.

Все выше указанные приемы технологии сотрудничества в обучении направлены на улучшение качества обучения и, как следствие, повышение успеваемости обучающихся.

### **Литература:**

1. Карсонов В.А. Современные педагогические технологии. Саратов. 2004.
2. Селевко Г.К. Современные образовательные технологии: Учебное пособие. М., 1998.
3. Селевко Г.К., Тихомирова Н.К. Педагогика сотрудничества: методические рекомендации. Ч.1,2 Ярославль, 1988-89.



## МОТИВ И ЦЕЛЬ КАК НЕОТЪЕМЛЕМЫЕ ЭЛЕМЕНТЫ СОСТАВА ПРЕСТУПЛЕНИЯ

*Гарифуллин Алмаз Виннурович,  
Государственное бюджетное  
образовательное учреждение  
среднего профессионального  
образования «Уфимский колледж  
статистики, информатики  
и вычислительной техники», г. Уфа*

*Секция: «Юриспруденция»*

Мотив и цель имеют большое для нас значение в уголовном праве для квалификации преступлений и определения пределов уголовной ответственности. Как и факультативные признаки они выполняют тройную роль в уголовном законодательстве: обязательный признак состава; квалифицирующий признак; обстоятельство, смягчающее или отягчающее наказание.

Мотив и цель – понятие очень близкое, но не тождественные. Мотив определенно отвечает на вопрос: почему совершается данное преступление? Из-за чего оно совершается? Цель преступления полагает являться той субъективной реальностью, имевшая свое место в период совершения деяния, которое позволяет принудительно лучше раскрыть внутреннюю, особо психическую сторону содеянного, определить его направленность действий, их содержание и степень завершенности.

По мнению Российского ученого-юриста Г.В. Вериной, мотивы следует классифицировать: во-первых – это мотивы, которые наиболее ярко выражены антиобщественным содержанием (зависть, корысть, хулиганское побуждение, реализация умыслов); во-вторых, мотивы крайне особого эгоистического характера (злоба, ярость, карьеризм и т.п.); в-третьих, мотивы с особо изменяемым антиобщественным содержанием (ревность, месть, жадность, зависть); в-четвертых, мотивы, которые лишены антиобщественного содержания (стремление отразить особо общественно опасное посягательства, при превышении должностных обязанностей обороны, будучи ложно поняты государственные интересы и т.д.).

Цель преступления – это осмысленная модель будущего результата, к достижению которого стремится лицо при совершении данного преступления. Цель приобретает особое значение только в том случае, если она указана на

## ИНТЕГРАЦИЯ МИРОВЫХ НАУЧНЫХ ПРОЦЕССОВ КАК ОСНОВА ОБЩЕСТВЕННОГО ПРОГРЕССА

главные цели в уголовно-правовых нормах. Это цели общественно опасно характера которая определяется по следующим особенностям: цель подрыва экономической безопасности и обороноспособности Российской Федерации (ст. 281 УК РФ), посягательство на жизнь государственного или общественного деятеля, совершенное в целях прекращения его государственной или иной политической деятельности (ст. 277 УК РФ), и другие.

Цель преступления выражается отличием от общественно опасных последствий. Цель – это признак субъективной стороны, последствия – признак объективной стороны, они носят объективный характер и являются результатом деятельности. А цель – это главное мысленное представление об этом результате.

Их соблюдение сопряжено с высшими сложностями. Как предусматривает некоторые правила, эмоции не обособляются законодателем в самом составе преступления. Исключением является статья 106 УК РФ об убийстве недавно родившегося на свет ребенка матерью, а также 107 УК РФ о причинении смерти в глубоком состоянии аффекта. В этой ситуацией в качестве смягчающих обстоятельств могут также выступать особые глубокие переживания, спроектированные психотравмирующей ситуацией или обусловленные вызванным поведением потерпевшего.

В философии и в существенной нам психологии образуются 4 категории, не сходящиеся по своей длительности и мощи. К этим особенностям относят настроение, чувство собственного достоинства, аффект и страсть. В последней форме осуществляться, отражающая действительность и выражающая субъективность отношения индивида к удовлетворению своих собственных, нужных для него потребностей, в особой степени соответствия чего-либо своим восприятиям. Аффект – это сильное, но в тоже время кратковременное чувство для человеческого организма. Оно сплоченно с полной неподвижностью (замирание, оцепление, ступор) либо с важной двигательной реакцией. Страсть характеризует собой продолжительность сильных чувств. Настроение выходит в качестве равнодействующей категории. Такое состояние человека наиболее отличается продолжительностью, устойчивостью. Настроение в большой степени выступает в качестве фона, на котором протекают разные психические процессы. Следует выразиться, что далеко не все эти эмоции образованы уголовно-правовым значением и они могут осуществлять элементы субъективной стороны.

В некоторых корректных случаях она не обуславливается в диспозиции статьи. Тем не менее среди основных признаков состава включается такое действие, которое будет однозначно освидетельствовать о наличии той или иной формы самой вины. Например, разбой предостерегает хищение имущественных

## ИНТЕГРАЦИЯ МИРОВЫХ НАУЧНЫХ ПРОЦЕССОВ КАК ОСНОВА ОБЩЕСТВЕННОГО ПРОГРЕССА

ценностей, принадлежащие другому определенному лицу. В этой ситуации указание на цель свидетельствует об умышленном совершении содеянного преступления.

Однозначный подход к этой стадии определения, на сегодняшний день отсутствует в юридической литературе. Характеристика мотива преступления считается производным от такого термина, которое используется в психологии. Последний из этих терминов ассоциируется с простым законным поведением. Из этого в юридических изданиях теперь велась дискуссия от том, грубо говоря, как бы использовать термин «мотив и преступления» в особом значении как самостоятельную категорию. Например, Харазишвили (в дальнейшем приведены фамилии известных юристов (ученых), авторов не из многих учебников и монографий) посчитал, что в научной рамке следует использовать психологические определения. Введение самостоятельного термина будет весьма ненаучным.

Противоположное мнение было у Волкова и Сахарова. Они говорили, что перенос психологического термина в юридической науке имеет возможность способствовать появлению ошибочного мнения о том, что в обществе нарушающие будут иметь положительные, весьма нормальные потребности, которые социум не захочет либо не сможет удовлетворить. Вместе с этим значением, о сущности определенного юридического издания не было единого мнения. Из этого следует по мнению Волкова, мотив преступления – это то, что, имея отражение в самом сознании индивида, провоцирует его на нарушение предписанных законов. Несколько другое мнение было у Наумова. Он считал то, что мотив преступления – это обдуманное побуждение (потребность, чувство, определенные эмоции и прочее) к достижению конкретной цели, через нарушение закона.

Приведенные выше точки зрения в некоторой степени приближаются к психологическому термину. В связи с этими терминами их можно считать достаточно обще-определенными. Так как значение мотива и цели преступления, предоставления о конкретных методах достижения важного результата, именно по незаконному образу или при возможности осознания предостерегаемой опасности для определенного круга общества и вероятность ответственности за содеянное деяние (как характеризует правило, человек (индивид) будет рассчитывать на безнаказанность в таких случаях) взаимосвязаны, то из первого можно осознать, как специально умышленное стремление к незаконному действию.

При этих случаях можно еще больше конкретизировать определения. Мотив – это преступление, которое выступает в качестве обдуманного побуждения, которым лицо руководствуется при нарушении какого-то определенного закона.

## ИНТЕГРАЦИЯ МИРОВЫХ НАУЧНЫХ ПРОЦЕССОВ КАК ОСНОВА ОБЩЕСТВЕННОГО ПРОГРЕССА

Другим объяснением, оно представляет собой особый источник действия, внутреннюю мощь и движущую ярость человека, обусловленную обдуманностями интересами и потребностями побуждения. Из этого источник и побуждает (вызывает) у лица необходимость нарушить закон. Потребностью в данном случае следует предпринимать все самое необходимое для нормальной жизнедеятельности, которое отсутствует у человека. Вполне это могут быть моральные, материальные, а также интеллектуальные и прочие ценности. По своей воле мотив совершения преступления позволяет определить подлинный характер нарушений. При этом само, как правило незаконное действие будет выступать в качестве объективизации того или иного побуждения.

Для определенного выбора наиболее целесообразной и справедливой, считаются меры, необходимые в первую очередь, надо уметь правильно находить данные квалификации нарушений. Это невозможно сделать без учета главной цели и мотива. Без этих основных компонентов также нельзя надлежащим образом процитировать требования данного принципа индивидуализации ответственности. Эти мотивы имеют сжатую (тесную) взаимосвязь с обстоятельствами, смягчающими вину либо отягчающим ее. К примеру, первым относят само побуждения, свойственные этим деяниям как при необходимой важной обороне, так и при особых превышениях пределов на фоне желания защитить свои личные, социальные, государственные интересы и благо от опасного посягательства. Вне зависимости от того, включены ли вообще стремления и мотивы в эту структуру незаконного действия в качестве главных обязательных признаков или нет, они все же наделены уголовно-правовым значением. Это охарактеризуется обусловленными, кроме прочего, важностями этих элементов при изучении и предупреждении незаконных действий посягающие к нарушению.

Криминология и их связь. Значение мотивов в данном случае заключается в следующих анализах: Анализ побуждений определенных категорий нарушителей необходим при изучении характера этой незаконности; Анализ побуждений способствует раскрытию условий и причин отдельных нарушений и незаконности в целом.

### **Литература:**

1. [Электронный ресурс]. - Режим доступа: [http://yurist-online.com/uslugi/yuristam/literatura/krim\\_pravo/047.php](http://yurist-online.com/uslugi/yuristam/literatura/krim_pravo/047.php)
2. [Электронный ресурс]. - Режим доступа: <http://dic.academic.ru/dic.nsf/ruwiki/1047346>
3. [Электронный ресурс]. - Режим доступа: <http://vse-temu.org/new-motivy-soversheniya-prestupleniya.html>



ОНТ

Общество Науки и Творчества

**РАСЧЕТ ЭФФЕКТИВНОСТИ  
ИСПОЛЬЗОВАНИЯ МАТЕРИАЛЬНЫХ  
РЕСУРСОВ НА ПРИМЕРЕ  
МАСЛОДЕЛЬНО-МОЛОЧНОГО  
КОМБИНАТА**

*Гатауллина Руфина Рамиловна,  
Казанский (Приволжский) федеральный  
университет, Институт управления,  
экономики и финансов, г. Казань*

*Секция: «Экономика»*

Сегодня каждая организация осознает факт ограниченности имеющихся в ее распоряжении ресурсов и старается использовать их как можно эффективнее. Для этого внедряются схемы управленческого учета, новые ресурсосберегающие технологии, приобретается оборудование. Важным пунктом в повышении рациональности использования ограниченных ресурсов является анализ их потребления. Данные, полученные в ходе такого анализа, позволяют прийти к определенным решениям, способствующим оптимизации использования сырья и материалов.

На примере условно взятого предприятия, ведущего деятельность в области переработки молока и производства молочных продуктов, рассмотрим возможные варианты анализа потребления материальных ресурсов. На основе данных таблицы 1 произведены расчеты, позволяющие судить об эффективности использования ограниченных материальных ресурсов.

Таблица 1  
Сведения за 9 месяцев 2013/2014 гг.

Основные показатели	9 месяцев 2013 года тыс. тонн	9 месяцев 2014 года тыс. тонн
Поступило молока (закупка)	9672,4	6203,2
Переработано (охлаждено)	9667,1	6194,6
Из них отправлено в Казань в виде молока	6608,1	2753,7
Выработано масло крестьянское	186,2 (еще цельномолочная продукция – фляжное молоко для больших детских садов – 0,4)	220,7
Обезжиренное молоко отправлено в Казань: из него сделано		
Сыр	97	194
Сыворотка	1329,3	2624,6
Творог	24,9	–

## ИНТЕГРАЦИЯ МИРОВЫХ НАУЧНЫХ ПРОЦЕССОВ КАК ОСНОВА ОБЩЕСТВЕННОГО ПРОГРЕССА

Согласно данным таблицы 1, за 9 месяцев 2013 года на маслодельно-молочный комбинат поступило 9672,4 тыс. тонн молока, при этом за 9 месяцев 2014 года комбинат закупил лишь 6203,2 тыс. тонн молока. Если сравнить эти два показателя, найдем, что закупка молока снизилась в 2014 году на 3469,2 тыс. тонн.

Переработано в 2013 году 9667,1 тыс. тонн. Потери за 2013 год обозначим как  $\Delta Q_{\text{охл}13}$ , за 2014 год –  $\Delta Q_{\text{охл}14}$ . Потери составляют:

$$\Delta Q_{\text{охл}13} = 9672,4 - 9667,1 = 5,3 \text{ тыс. тонн.}$$

Переработано в 2014 году (охлаждено) 6194,6 тыс. тонн. Потери:

$$\Delta Q_{\text{охл}14} = 6203,2 - 6194,6 = 8,6 \text{ тыс. тонн.}$$

Из них отправлено в Казань (в виде молока) 6608,1 тыс. тонн и 2753,7 тыс. тонн за 2013/2014 отчетные периоды соответственно. 186,2 тыс. тонн охлажденного молока за 2013 год и 220,7 тыс. тонн за 2014 год ушло на выработку масла крестьянского. К тому же, в 2013 году 0,4 тонн фляжного молока было отправлено для больших детских садов, чего в следующем году не наблюдалось. Часть охлажденного молока была обезжирена предприятием для производства следующих видов продукции: сыр, сыворотка, творог.

Как видно из таблицы 1, возросло производство сыра и сыворотки за 9 месяцев 2014 года по сравнению с 2013 отчетным годом, при этом выпуск творога прекратился.

Для определения эффективности использования ограниченного ресурса – молока за 2013/2014 годы соответственно, посчитаем, все ли количество охлажденного молока ушло на дальнейшее производство продукции. Обозначим объем реализованного молока  $Q_{\text{реал}}$ , а объем охлажденного –  $Q_{\text{охл}}$ . Объем реализованного молока найдем суммированием молока, отправленного в Казань (простого и обезжиренного), масла крестьянского, сыра, сыворотки и творога.

Наиболее эффективное использование данного ресурса будет достигнуто в том случае, когда

$$Q_{\text{реал}} = Q_{\text{охл}}.$$

Вычислим объем реализованного молока за 2013 год:

$$Q_{\text{реал}} = 6608,1 + 186,2 + 0,4 + 97 + 1329,3 + 24,9 = 8245,9 \text{ тыс. тонн.}$$

За 2014:

$$Q_{\text{реал}} = 2753,7 + 220,7 + 194 + 2624,6 = 5793 \text{ тыс. тонн.}$$

Потери в данном случае обозначим как  $\Delta Q_{\text{пот}13}$  и  $\Delta Q_{\text{пот}14}$ .

$$\Delta Q_{\text{пот}13} = 9667,1 - 8245,9 = 1421,5 \text{ тыс. тонн.}$$

$$\Delta Q_{\text{пот}14} = 6194,6 - 5793 = 401,6 \text{ тыс. тонн.}$$

Найдем суммарные потери молока за 9 месяцев 2013 и 9 месяцев 2014 годов, предварительно обозначив их как  $Q_{\text{пот}13}$  и  $Q_{\text{пот}14}$ .

$$Q_{\text{пот}13} = \Delta Q_{\text{охл}13} + \Delta Q_{\text{пот}13};$$

## ИНТЕГРАЦИЯ МИРОВЫХ НАУЧНЫХ ПРОЦЕССОВ КАК ОСНОВА ОБЩЕСТВЕННОГО ПРОГРЕССА

$$Q_{\text{пот}14} = \Delta Q_{\text{охл}14} + \Delta Q_{\text{пот}14};$$

$$Q_{\text{пот}13} = 5,3 \text{ тыс. тонн} + 1421,5 \text{ тыс. тонн} = 1426,8 \text{ тыс. тонн.}$$

$$Q_{\text{пот}14} = 8,6 \text{ тыс. тонн} + 401,6 \text{ тыс. тонн} = 410,2 \text{ тыс. тонн.}$$

Для того чтобы узнать, как изменилась эффективность распределения такого ограниченного ресурса, как молоко, найдем процентные соотношения реализованной и нереализованной продукции за 2013/2014 годы.

Количество поступившего в 2013 году молока, равное 9672,4 тыс. тонн, возьмем за 100%. Вычислим, сколько процентов от общего объема закупки составляет нереализованная продукция:

$$Q = 9672,4 \text{ тыс. тонн} - 100\%$$

$$Q_{\text{пот}13} = 1426,8 \text{ тыс. тонн} - x\%.$$

$$x = 1426,8 \times 100\% / 9672,4 = 14,8\%$$

Ту же самую операцию проведем и для данных 2014 года:

$$Q = 6203,2 \text{ тыс. тонн} - 100\%$$

$$Q_{\text{пот}14} = 410,2 \text{ тыс. тонн} - x\%$$

$$x = 410,2 \times 100\% / 6203,2 = 6,6\%$$

Таким образом, объем нереализованной продукции за 9 месяцев 2014 отчетного года снизился с 14,8% до 6,6%, то есть примерно 2,2 раза. Этот показатель говорит о том, что маслодельно-молочный комбинат стал более эффективно использовать такой ограниченный ресурс, как молоко. При этом важно заметить снижение суммарного количества приобретаемого комбинатом молока, поэтому говорить о повышении эффективности переработки как исключительно положительной тенденции не приходится.

Таблица 2 позволяет детализировать структуру материальных ресурсов организации.

Таблица 2

### Структура материальных ресурсов

	За 2013 отчетный период, тыс. рублей	За 2014 отчетный период, тыс. рублей
Сырье и материалы	10720	23451
Топливо, энергия, вода	533	1598
Газ горючий природный	67	215
Бензин	107	412
Электрическая энергия	174	519
Прочие виды топлива	185	452
Итого	11786	22647

В данной таблице приведены расходы на некоторые ограниченные ресурсы предприятия.

## ИНТЕГРАЦИЯ МИРОВЫХ НАУЧНЫХ ПРОЦЕССОВ КАК ОСНОВА ОБЩЕСТВЕННОГО ПРОГРЕССА

При этом за 2013 отчетный период газа было приобретено 27,7 тыс. куб. метров; бензина – 6,7 тонны и электроэнергии потреблено 63,2 тыс. кВт час.

За 2014 отчетный период данные показатели равны 66,8 тыс. куб. метров, 23,6 тонны бензина и 152,3 тыс. кВт час электроэнергии соответственно.

Найдем стоимость единиц данных ресурсов (1 куб. метра, 1 тонны, 1 кВт час) за 9 месяцев двух периодов. Для этого нужно затраты на ресурсы разделить на объем этих ресурсов.

Стоимость единицы газа обозначим  $P_{г13}$  и  $P_{г14}$ , бензина –  $P_{б13}$  и  $P_{б14}$ , электроэнергии –  $P_{э13}$  и  $P_{э14}$ , совокупные стоимости  $P_{г13}$  и  $P_{г14}$ ,  $P_{б13}$  и  $P_{б14}$ ,  $P_{э13}$  и  $P_{э14}$ , а объемы –  $Q_{г13}$  и  $Q_{г14}$ ,  $Q_{б13}$  и  $Q_{б14}$ ,  $Q_{э13}$  и  $Q_{э14}$ .

$$P_{г13} = P_{г13} / Q_{г13} = 67 / 27,7 = 2,4 \text{ рублей на 1 куб. метр};$$

$$P_{г14} = P_{г14} / Q_{г14} = 215 / 66,8 = 3,2 \text{ рублей на 1 куб. метр};$$

$$P_{б13} = P_{б13} / Q_{б13} = 107 / 6,7 = 16 \text{ рублей на 1 кг};$$

$$P_{б14} = P_{б14} / Q_{б14} = 412 / 23,6 = 17,5 \text{ рублей на 1 кг};$$

$$P_{э13} = P_{э13} / Q_{э13} = 174 / 63,2 = 2,75 \text{ рублей на кВт час};$$

$$P_{э14} = P_{э14} / Q_{э14} = 519 / 152,3 = 3,4 \text{ рублей на кВт час}.$$

Расчеты показали, что в 2014 году стоимость единицы всех ресурсов оказалась выше стоимостей 2013 года. Следовательно, за 9 месяцев 2014 года предприятию следовало использовать эти ресурсы более эффективно, чем в 2013.

Материальные ресурсы являются неотъемлемой частью производственного процесса [1]. В силу своей ограниченности материалы требуют бережливого и рационального подхода при использовании. В связи с этим необходимо постоянно следить за эффективностью потребления ограниченных материальных ресурсов организации.

### Литература:

1. Коммерческая деятельность. Часть 1. Основы теории и организации.
2. Административно-управленческий портал [Электронный ресурс]. - Режим доступа: <http://www.aup.ru/books/m164/>



**РАЗРЕШЕНИЕ МЕЖЛИЧНОСТНЫХ  
КОНФЛИКТОВ КАК УСЛОВИЕ  
ФОРМИРОВАНИЯ ОПЫТ  
ВЗАИМООТНОШЕНИЙ МЛАДШИХ  
ШКОЛЬНИКОВ**

*Гафарова Рината Ильдаровна,  
Научный руководитель: Сулейманова Ф.М.,  
Стерлитамакский филиал Башкирского  
государственного университета,  
г. Стерлитамак*

*Секция: «Психология и педагогика»*

Столкновение различных мнений и взглядов неизменно сопутствует осуществлению педагогического процесса на начальной ступени школьного образования, так как дети, активно осваивая малознакомый для них мир, интуитивно проверяют границы дозволенного путем нарушения разнообразных норм и правил, что, несомненно, служит источником возникновения конфликтных ситуаций. Помимо этого, переход к новой системе взаимоотношений субъектов образования, сопровождающийся внедрением инноваций и одновременным разрушением изживших себя стереотипов, обуславливает возникновение конфликтных ситуаций в современной школе. Именно поэтому изучение парадигмы межличностных конфликтов младших школьников в аспекте последующего формирования ими опыта взаимоотношений является на данный момент особенно актуальным.

По мнению В.Н. Кудрявцева, ставшего основоположником юридической конфликтологии, наиболее универсальное определение межличностного конфликта – это рассмотрение его как наиболее острого способа разрешения противоречия, возникшего из-за противоположной направленности целей, взглядов, позиций и интересов людей либо группы людей, сопровождающегося переживанием участниками сильных негативных эмоций [2, с.11].

Знание основных особенностей межличностных отношений младших школьников позволяет выявлять скрытые механизмы, лежащие в основе формирующихся между детьми интересубъективных связей, и, соответственно, отбирать эффективные коммуникативные средства и приемы для успешного преодоления возникающих в ходе общения противоречий. Развитие опыта межличностных отношений младших школьников характеризуется следующими

## ИНТЕГРАЦИЯ МИРОВЫХ НАУЧНЫХ ПРОЦЕССОВ КАК ОСНОВА ОБЩЕСТВЕННОГО ПРОГРЕССА

свойствами:

- критериями оценки межличностных отношений для младших школьников в основном служат внешние ориентиры: внешность, наличие харизмы, хорошая успеваемость, с нравственной же точки зрения дети оценивают друг друга более дифференцированно лишь к последнему году обучения в начальной школе, что, несомненно, говорит о недостаточной сформированности иерархии ценностей, отражающей приоритеты общечеловеческих ценностей;

- взаимоотношения учащихся начальных классов отличаются ориентацией на мнение учителя, поэтому основные тенденции в разрешении конфликтных ситуаций дети копируют с поведения педагога, ввиду этого учитель должен пристально следить за тем, как он общается с учениками и коллегами;

- неконтролируемость и неосознанность норм и правил общения; стихийность представлений, регулирующих отношения, часто приводящая к излишней жестокости социальных санкций, например, если ребенок сильно подвел своего товарища, то наказанием «предателю» может стать бойкот или даже групповое избиение;

- первостепенное значение соотносительного положения (статуса) определенной личности в социальной группе, страстное желание детей занять ведущее положение в коллективе, вследствие чего расхождение между воображаемой и действительной позицией в группе воспринимается детьми как настоящая трагедия [1, с.119-121].

Моральная оценка поступков у младших школьников проводится по очень жестким критериям, намного более максималистично, чем у взрослых, что довольно часто приводит к возникновению острых конфликтных ситуаций, очень напряженных и трудноразрешимых. Тем не менее необходимо понимать, что появление разногласий является неотъемлемой частью любого социального взаимодействия и, так как данный феномен неизбежен, то оптимальным поведением станет извлечение максимальной пользы из конфликтных ситуаций. Так как в процессе острого психологического конфликта общие закономерности становления личности проявляются в острой форме и в течение сравнительно короткого времени, то совершенно точно можно заключить, что развитие и разрешение конфликта представляет собой предельный и чрезвычайно напряженный путь развития личности. В психологическом конфликте изменяются прежние и формируются новые отношения личности; изменяется самая структура личности, более того, психологический конфликт — необходимое условие развития самосознания.

Наиболее эффективное разрешение конфликтных ситуаций и, соответственно, преимущественно скорое и оптимальное формирование опыта межличностных отношений между детьми будет осуществляться только при

## ИНТЕГРАЦИЯ МИРОВЫХ НАУЧНЫХ ПРОЦЕССОВ КАК ОСНОВА ОБЩЕСТВЕННОГО ПРОГРЕССА

наличии психологически грамотного педагога, тщательно контролирующего процесс социального взаимодействия. Именно поэтому необходимо проводить семинары, методические объединения, консилиумы для повышения методического уровня учителей в вопросах формирования межличностных отношений первоклассников.

Так, Н.А. Шкуричева, кандидат педагогических наук, практикующий педагог – психолог, предлагает несколько тем для изучения и освоения группой учителей. В частности, можно провести работу по теме: «Педагогическая коррекция трудностей межличностных отношений», которая будет заключаться в коллективной выработке законов, определяющих позицию ученика в учебной деятельности, разыгрывании по ролям сложных педагогических ситуаций, например, «Нежелание ребенком посещать школу» [3, с.12-13].

Очевидно, что совместное исследование проблем позволит довольно легко разработать свежие идеи и прийти к новым нетривиальным решениям, а также транслировать передовой положительный опыт коллег в педагогическое сообщество.

Кроме того, необходимо, чтобы сами дети получали по крайней мере начальные знания о природе конфликтных ситуаций, структуре и динамике конфликтов: так как одной из основных характеристик саморазвития личности, выделяемой рядом отечественных психологов и педагогов, является социальная ответственность личности, то вполне закономерным будет вывод о тесной связи умения осознанно разрешать конфликты с овладением культурой межличностных отношений.

Именно поэтому очень актуальным будет создание искусственной конфликтной ситуации, в ходе которой дети смогут развить необходимые навыки и умения.

Например, проведение игры «Апельсин», в которой требуется поделить апельсин между всеми участниками сформированных групп так, чтобы не возник конфликт, коренным образом меняет позицию ребенка в отношении к окружающему миру и формирует механизм возможной смены позиции и координации своей точки зрения с другими возможными точками зрения. Игра помогает ориентироваться в возникшей конфликтной ситуации, подобрать различные варианты для достижения намеченной цели, из которых можно выбрать оптимальный, учит сотрудничеству и помогает почувствовать себя ответственным за действия и решения всей группы [2, с.53].

Как показали социологические исследования ученых, уровень конфликтности во взаимоотношениях со сверстниками для учащихся начальных классов превышает 50 %. Только психологическая грамотность педагога и ориентированность его деятельности на формирование у учеников

## ИНТЕГРАЦИЯ МИРОВЫХ НАУЧНЫХ ПРОЦЕССОВ КАК ОСНОВА ОБЩЕСТВЕННОГО ПРОГРЕССА

конструктивного отношения к конфликтной ситуации поможет быстро и четко разрешать межличностные конфликты и одновременно формировать опыт взаимоотношений младших школьников.

### **Литература:**

1. Анцупов А.Я. Профилактика конфликтов в школьном коллективе. – М.: Гуманит. изд; центр ВЛАДОС, 2003. – 208 с.
2. Дмитриев Л.И., Кудрявцев В.Н., Кудрявцев Н.В. Введение в общую теорию конфликтов. – М.: Просвещение, 2001. – 128 с.
3. Шкуричева Н.А. Методическая работа учителей по формированию позитивных межличностных отношений первоклассников // Начальная школа. – 2010. – № 7. – С. 12-15.



## ЭФФЕКТИВНОСТЬ МЕНЕДЖМЕНТА



*Гирфанова Линара Альфредовна,  
Мирвалиева Алина Ильдаровна,  
Казанский (Приволжский)  
федеральный университет, г. Казань*

*Секция: «Менеджмент»*

Под эффективностью менеджмента понимается его качество, обеспечивающее организации достижение намеченных целей. Количественно эффективность менеджмента определяется как отношение результата к необходимым для этого затратам.

Эффективность управления можно разделить на потенциальную и реальную. Потенциальная оценивается заранее, предварительно, а реальная определяется практическими результатами.

Также эффективность менеджмента бывает тактическая и стратегическая. Тактическая показывает получение эффекта в данное и ближайшее время, стратегическая – в будущем.

В достижении эффективности менеджмента большую роль играют характеристики системы, механизма и процесса (технологии) менеджмента. Но эффективность менеджмента очень изменчива, поэтому на неё влияют как внутренние, так и внешние факторы, такие как социально-политическая обстановка в стране, конкуренция, экономическое состояние. Поэтому существует внутренняя и внешняя эффективность менеджмента.

Внутренняя эффективность – это экономичность, т. е. способность наилучшим (оптимальным) образом распределять и использовать имеющиеся ресурсы.

Внешняя эффективность – результативность менеджмента, характеризующаяся степенью достижения организацией ее цели.

Чтобы повысить эффективность менеджмента компании, работа может начинаться с любого направления, актуального для данной компании. Главное, чтобы одни элементы системы были взаимосвязаны с другими.

Преследуя цель повышения эффективности менеджмента, организация вносит в систему управления всевозможные изменения, иногда даже

## ИНТЕГРАЦИЯ МИРОВЫХ НАУЧНЫХ ПРОЦЕССОВ КАК ОСНОВА ОБЩЕСТВЕННОГО ПРОГРЕССА

радикального характера. Управление процессом изменений – это одна из труднейших задач для топ-менеджеров, отвечающих за организационное развитие.

Существуют следующие методы эффективного управления: социальные и социально-психологические, которые применяются, чтобы повысить социальную активность людей; экономические, которые объясняются экономическими стимулами; организационно-административные, базирующиеся на прямых директивных указаниях; самоуправление как вид саморегулирования общественной системы.

В практике управления обычно одновременно применяются разные методы и их совокупность. Все представленные методы управления взаимосвязаны и дополняют друг друга, они находятся в непрерывном динамическом равновесии.

Рассмотрим подходы к повышению эффективности менеджмента на примере ООО «Галактика» (сети магазинов «НОРД»).

ООО «Галактика» – свободный товаропроизводитель и действует уже в течение 10 лет на рынке промышленного оборудования на основе разработанной маркетинговой стратегии по перспективному плану. Это обеспечивает ощущение стабильности для работников организации, своевременную выплату заработной платы.

Управление в данном предприятии выполняется в соответствии с Уставом. «Галактика» - это юридическое лицо, которое обладает соответствующими правами и обязанностями.

В основу структуры управления организацией положена линейно-функциональная система управления. Т.е. нижестоящие подразделения административно подчинены вышестоящим и функционально подчинены ряду подразделений, решающих отдельные вопросы управления - технические, плановые, финансовые и т.п. В этом случае нижестоящим подразделениям поступают более квалифицированные указания, а задача согласовать очередность их выполнения с вышестоящими подразделениями лежит на руководителях нижестоящих подразделений.

В настоящее время в компании в целом используются экономические и административные методы повышения эффективности менеджмента.

В организации существует четкая штатная структура, которая регулярно изменяется и корректируется из-за постоянных перемен условий деятельности компании. Она позволяет распределить функциональные обязанности между работниками и подразделениями так, чтобы одна и та же обязанность не дублировалась у разных подразделений, в то же время все обязанности были распределены.

Функции, полномочия так же распределяются с помощью должностных

## ИНТЕГРАЦИЯ МИРОВЫХ НАУЧНЫХ ПРОЦЕССОВ КАК ОСНОВА ОБЩЕСТВЕННОГО ПРОГРЕССА

инструкций. Наличие таких инструкций позволяет работнику понимать свои обязанности, правильно распределить рабочее время. Прописанные зоны ответственности закреплены за каждым сотрудником в отдельности.

В данной организации, как правило, применяется издание приказов, где четко указываются состояние проблемы, сроков ее решения, ответственных за исполнение. И ознакомление работников с этими приказами осуществляется под роспись, поэтому в исполнении сотрудниками приказов руководителей устраняется так называемый «человеческий фактор» («мне не сказали», «я забыл» и т.д.).

Однако в ООО «Галактика» почти не применяются социально-психологические методы управления. Отличившихся сотрудников не принято поощрять, а с провинившимися не проводятся личные беседы, где бы разбирались ошибки и недочеты. Это, безусловно, делает управление недостаточно эффективным, а доверие к руководителям – неполным.

В компании не проводятся корпоративные мероприятия, что могло бы помочь укрепить личные дружеские связи внутри коллектива.

Мы предлагаем применять в ООО «Галактика» следующие социально-психологические методы управления:

1. Метод партнерства. Необходимо, чтобы происходило постоянное взаимодействие работников между собой. Каждый должен быть готов прийти на помощь своему коллеге. Отказ в помощи можно услышать очень редко.

2. Метод переговоров. Переговоры в компании проводятся тогда, когда необходимо принять непопулярное решение.

3. Метод убеждения. Обычно такой метод управления используют менеджеры по персоналу. В разных ситуациях зачастую находятся те, которых что-то не устраивает. И менеджер должен не приказать, а убедить работника, привести ряд аргументов по этому поводу, чтобы сохранить дружеские отношения в коллективе.

4. Метод подражания и побуждения. В основном этот метод применяется менеджерами по продажам и маркетингу. Высокие достижения работника именно в неформальной обстановке, а как будто случайно отмечаются менеджером, что побуждает и мотивирует как других работников, так и этого же сотрудника.

5. Метод вовлечения. Метод можно применять, когда нужно выполнить небольшую работу. При этом сам менеджер начинает выполнять эту работу, что побуждает всех остальных сотрудников без возмущений приниматься за это дело.

6. Метод Сократа. Является достаточно эффективным методом управления. Управляющему необходимо строить диалог с сотрудником таким образом, чтобы

## ИНТЕГРАЦИЯ МИРОВЫХ НАУЧНЫХ ПРОЦЕССОВ КАК ОСНОВА ОБЩЕСТВЕННОГО ПРОГРЕССА

работник всегда соглашался с позицией менеджера. Но при этом менеджер выслушивал мнение работника и принимал во внимание, учитывал это мнение. Он должен быть готов признать его, если посчитает это мнение верным.

7. Метод комплимента. Работникам необходимо говорить друг другу добрые слова, комплименты, пожелания, при этом это может быть не связано с просьбой по работе, а отпущено просто так. Но в дальнейшем уже тяжело будет отказать в помощи такому человеку.

8. Метод просьбы. Просьба менеджера – это эффективный метод руководства, потому что сотрудник воспринимает просьбы не как приказ, а именно как доброжелательное распоряжение и показывает уважение к его личности.

9. Метод совета. Советы обычно даются руководителями или достаточно опытными сотрудниками. Советчику необходимо дать понять, что финальное решение предстоит принять всё-таки тому, которому дан совет. И уже он решает воспользоваться ему советом или нет.

Единого «рецепта» методов повышения эффективности управления организацией – не существует, разрабатывая подходы и методы повышения эффективности управления той или иной организации, руководитель должен исходить из условий, в которых находится эта организация. И только затем разрабатывать свой комплекс методов управления, ставить перед организацией свои цели и задачи. Таким образом, для того, чтобы ООО «Галактика» являлась успешной компанией, ей нужно использовать различные методы управления. Необходимо обеспечить удобный и комфортный психологический климат для сотрудников и менеджеров внутри компании.

### **Литература:**

1. Абчук В.А. Менеджмент. / СПб.: Союз, 2002.
2. Адизес И. Стили менеджмента - эффективные и неэффективные./М.: Альпина бизнес букс, 2009.
3. Войтенко А.И., Дуплий Е.В., Комаров А.Е., Комаров Е.И., Рак Н.Г. Менеджмент социальной работы./М.: Инфра-м, 1999.
4. Соломанидин В.Г., Соломанидина Т.О. Управление мотивацией персонала./М.: Журнал «Управление персоналом», 2005.



## ДАТСКАЯ ИЛИ ДАТОВСКАЯ ПОЭЗИЯ

Глазинская Евгения Тимофеевна,  
Алтайский государственный  
педагогический университет, г. Барнаул

Секция: «Литературоведение»

Когда, кому и сколько лет  
Ни стукнет из друзей,  
Мне говорят: – А ну поэт  
Выдумывай скорей.

Евгений Дубинский

В своё время было распространено саркастическое выражение «датская поэзия», под которым понималось стихотворчество, приуроченное к какой-либо дате или юбилею. Поэтов такого рода называли «датчиками». Первое упоминание термина «датская поэзия» в таком понимании можно встретить в романе Е. Евтушенко «Ягодные места»: *«Когда у него попросили стихи для стенгазеты к Первому мая, Кривцов мрачно ответил:*

*– Я не специалист по датской поэзии.*

*– Какой это – датской? – удивленно переспросила хорошенькая Алла, редактор стенгазеты, дочь заместителя директора ресторана «Восточный».*

*– Датская поэзия – это стихи к датам, – насмешливо пояснил Кривцов»*[2, с. 132].

Но само понятие появилось гораздо раньше.

Датская поэзия по своим признакам близка к ангажированной литературе. *«Ангажированная литература (франц. littérature engagée, от engager – обязывать, вовлекать, вербовать, принимать на службу) – термин современной западной критики, обозначающий деятельное участие литературы в исторических коллизиях и идейной борьбе своего времени. Понятие «ангажированность» («вовлеченность», «завербованность») в известной мере близко понятиям «тенденциозность», «социальный заказ», «партийность», но*

## ИНТЕГРАЦИЯ МИРОВЫХ НАУЧНЫХ ПРОЦЕССОВ КАК ОСНОВА ОБЩЕСТВЕННОГО ПРОГРЕССА

главным образом связано с умонастроениями радикальной интеллигенции, ищущей политического самоопределения при сохранении в целом интеллектуальной независимости» [3]. Датская литература не принимает участия в идейной борьбе, стихотворение на юбилей бабушки не является участием в исторических событиях, а стихотворение А.Г. Кузнецова несколько не связано с умонастроениями радикальной интеллигенции. Но если бы это было так, понятие «датская» литература не появилось бы при существовании аналогичного значения у термина «ангажированная». «Датская» и «ангажированная» литература не являются синонимами, общим у них является подход к искусству: *«Ангажемент» как форма свободного идеологического договора между художником и обществом <...> разрешает проблему «искусство и общество» путем отказа как от эстетической автономности (лозунг «искусство для искусства»), так и от социальной детерминированности искусства, приписывая ему моральные обязательства перед обществом».* Аналогичный подход у датской поэзии: есть потребность в написании стихотворения со стороны, но те эмоции и переживания, которые вкладывает в него стихотворец, сугубо личные: это не искусство ради искусства, но и не искусство по требованию со стороны общества, не искусство по социальному заказу. Маяковский в «Как делать стихи» [4] сказал, что одним из требований написания стихотворения является *«наличие задачи в обществе, разрешение которой мыслимо только поэтическим произведением».* Противоположна ему точка зрения В.Г. Белинского: *«поэтом может назваться только тот, кто не может не писать, кто не в силах удерживать вечно пламенных порывов своей фантазии»* [5, с. 149]. Датская же поэзия совмещает оба этих подхода. Итак, если первая особенность датской литературы – наличие потребности в написании художественного произведения со стороны в виде какого-то события, то вторая особенность в характере изображения этого события. Например, в стихотворении на десятилетний юбилей свадьбы – а это, безусловно, стихотворение на случай – будут воспеваться и превозноситься юбиляры. В стихотворении, посвященном Дню победы – восхваляться подвиги ветеранов. В русской литературе традиции восхвалять и воспевать даты, события и людей берут свое начало в одах М.В. Ломоносова и Г.Р. Державина, а в мировой литературе их корни таятся в поэзии Пиндара и Горация. Датская поэзия может использовать жанр оды: например, ода «На день восшествия на Всероссийский престол ее Величества Государыни Императрицы Елизаветы Петровны, 1747 года» М.В. Ломоносова не что иное, как датская поэзия. В. Тредиаковский в «Рассуждении об оде» писал: *«в оде описывается всегда и непременно материя благородная, важная, редко нежная и приятная, в речах весьма пиитических и великодушных»* [6, с. 156]. Не всякую оду можно отнести к датской поэзии, но

вторая особенность датской поэзии состоит именно в «речах весьма пиитических и великолепных», автор стихотворения воспевает изображаемый им предмет, отдает ему дань уважения, рассказывает о своих чувствах по отношению к нему.

Последнее, о чем стоит упомянуть, это о пренебрежительном отношении к датской поэзии. Мы считаем, что в независимости от того какие цели художественное произведение имеет – восхвалять, ангажировать или выражать внутренние переживания – все зависит исключительно от данного произведения. Конечно, если такого рода стихотворение пишет человек, пользующийся «Словарем рифм» и желающий сэкономить на подарке, то ничем другим, как графоманством, это не назовешь. Но есть множество примеров, в которых «датская литература» проявляет себя как настоящая поэзия, которая требует более пристального изучения со стороны литературоведов.

Например, стихотворение А.Г. Кузнецова «Дорога» по формальным признакам тоже можно отнести к датской поэзии – «Дорога» [7] приурочена историческому событию, юбилею дня прибытия Ф.М. Достоевского в Семипалатинск; стихотворение являет собой философское осмысление значения города для великого русского писателя. Несмотря на насыщенность именами, названиями литературных журналов, отсылками к историческим событиям, стихотворение очень искреннее и с полным правом может относиться к высокой, поистине художественной поэзии.

### Литература:

1. Дубинский Е. Датская поэзия // Поэзия и проза [Электронный ресурс] – Режим доступа: <http://www.edubinskiy.ru/datskaya-poesia/>
2. Евтушенко Е.А. Ягодные места. – М.: Советский писатель, 1982. – 288 с.
3. Эпштейн М.Н. Ангажированная литература // Краткая литературная энциклопедия [Электронный ресурс] – Режим доступа: <http://feb-web.ru/feb/kle/kle-abc/ke9/ke9-0581.htm>.
4. Маяковский В.В. Как делать стихи [Электронный ресурс] – Режим доступа: <http://www.stihi-rus.ru/1/Mayakovskiy/200.htm>.
5. Белинский В.Г. Статьи и рецензии. Основания русской грамматики. 1836-1838. – М.: Издательство Академии Наук СССР, 1953. – 752 с.
6. Третьяков В.К. Сочинения и переводы. – СПб.: Наука, 2009. – 667 с.
7. Кузнецов А.Г. Лодочный остров. Стихи / А.Г. Кузнецов. – Интеллект, 2009. – 178 с.

## К ВОПРОСУ О ПРИКЛАДНОЙ ФИЛОЛОГИИ



*Глазинская Евгения Тимофеевна,  
Алтайский государственный  
педагогический университет, г. Барнаул*

*Секция: «Литературоведение»*

В наше время идёт разделение наук на области прикладные и академические. И если с прикладной математикой и физикой вопросов о разграничении академической (фундаментальной) и прикладной областей не возникает, то сказать, что такое прикладная филология или прикладное литературоведение может далеко не каждый.

Что же такое прикладная филология? Одно из первых упоминаний прикладного литературоведения – которое наряду с прикладной лингвистикой составляет часть прикладной филологии – мы находим в учебнике О.Ю. Богданова, С.А. Леонова и В.Ф. Чертова – причем как один из вариантов толкования методики преподавания литературы [1]. Мы с этой трактовкой не согласны и в нашей работе попытаемся опровергнуть это толкование. Для лучшего понимания, приведем те определения слов «прикладной» и «филология», которых мы придерживаемся. Определение, взятое из словаря Ожегова: «*Прикладной, -ая, -ое. Имеющий практическое значение, применяемый на практике*» [2, с. 590]. То есть, если цель фундаментальной науки – это получение новых знаний, то прикладной – применение этих знаний на практике.

Если с пониманием слова прикладной спорных вопросов не возникает, то с определением слова «филология» даже у людей, близких к этой науке, могут возникнуть проблемы. Если истолковать филологию как любовь к слову, то представить себе, что такое прикладная любовь к слову невозможно.

Из множества пониманий филологии, мы укажем лишь несколько. Во первых, определение, которое можно назвать классическим, филология – это «*система знаний, необходимых для научной работы над письменными памятниками, преимущественно на языках древних, часто мертвых. <...> филологическая работа проводится всюду, где возникает потребность в точном понимании памятников на малодоступных языках <...>.*» [3, с. 420]. Вот



## ИНТЕГРАЦИЯ МИРОВЫХ НАУЧНЫХ ПРОЦЕССОВ КАК ОСНОВА ОБЩЕСТВЕННОГО ПРОГРЕССА

оно, практическое применение «любви к слову»: филология толкуется как прикладная (!) дисциплина, цель которой – комментирование древних текстов. Далее, в определении С. Аверинцева «*филология (греч. philologia, буквально – любовь к слову), содружество гуманитарных дисциплин – лингвистической, литературоведческой, исторической и др., изучающих историю и выясняющих сущность духовной культуры человечества через языковой и стилистический анализ письменных текстов. Текст во всей совокупности своих внутренних аспектов и внешних связей - исходная реальность Ф. Сосредоточившись на тексте, создавая к нему служебный «комментарий» (наиболее древняя форма и классический прототип филологического труда)*» под этим углом зрения вбирает в свой кругозор всю ширину и глубину человеческого бытия [4]. И хот я тут нельзя не согласиться с Борисом Ореховым в том, что «*В современный научный оборот вовлечены далеко не только письменные тексты, но и звучащие, а в некоторых случаях лингвисты способны выйти на такой уровень абстракции, где и вовсе почти не соприкасаются с текстами (реконструкция праязыков макросемей, психолингвистика)*» [5, с. 78] и с тем, что анализ текстов это далеко не все, чем занимается филология, но, опираясь на это определение, можно сказать, что концепт прикладной филологии существует не один век и что комментарий к литературному произведению – одна из древнейших прикладных работ филолога.

Приведем то толкование филологии, которое дает А.А. Чувакин в примерной программе к специальности «Прикладная филология»: «*Прикладная филология («приложения филологии») может быть охарактеризована как направление в филологии, занимающееся исследованием «подведомственных» ей объектов во имя решения конкретных практических проблем в различных сферах языковой, литературной, информационно-коммуникационной жизни человека и общества, использования естественного языка и текстов в различных сферах коммуникации, обеспечивающее разработку принципов, методов, технологий решения практических задач в филологии*» [6].

Возвращаясь к началу статьи, нужно сказать, что прикладная филология не ограничивается применением в школе, что это не единственный путь «приложения» «любви к слову», хотя школа является сферой, требующей большого внимания этой науки. Утрируя и повторяя слова К.А. Рублева, филология и литературоведение в том, что касается школы, «*отвечают на вопрос «что (преподавать)?», а методика – на вопрос «как (преподавать)*» [7, с.338]. Проиллюстрировать это высказывание можно на примере историко-литературного комментария к художественному произведению – а комментарий, это, безусловно, часть прикладной филологии – область применения такого комментария выходит далеко за рамки школы: музейное дело, изучение

## ИНТЕГРАЦИЯ МИРОВЫХ НАУЧНЫХ ПРОЦЕССОВ КАК ОСНОВА ОБЩЕСТВЕННОГО ПРОГРЕССА

биографии автора, литературоведение, регионоведение, журналистика, история – все это сферы, в которых востребован комментарий, все это сферы приложения филологии.

Предмет изучения филологии – прежде всего язык. Задача филологии и ряда других наук по мнению Михаила Наумовича Эпштейна *«не просто исследовать, но и расширять существующий язык, синтезировать новые слова, понятия, универсалии, лексические и концептуальные поля, вводить новые языковые правила, увеличивать объем говоримого, а значит, мыслимого»* [8, с. 55]. Пришло время филологии не только теоретизировать знания прошлых веков, но и проектировать (и даже предсказывать, предполагать) будущее. Филология не просто *бывает* прикладной, она *должна быть* прикладной, практической, она должна конструировать новое – обратить свой взгляд вперёд. Сейчас прикладная филология подвергается институционализации, появляются программы прикладного бакалавриата. Но, можно говорить о том, что осознания прикладной филологии в широких массах до сих пор не произошло.

### Литература:

1. Богданова О.Ю., Леонов С.А., Чертов В.Ф. Методика преподавания литературы: Учебник [Электронный ресурс] – Режим доступа: <http://www.lit-mp.ru/materials/bogdanova/bogd0.html>
2. Ожегов С.И. Словарь русского языка: 70 000 слов // Под ред. Н.Ю. Шведовой. – 21-е изд., перераб и доп. – М.: Рус. яз., 1989. – 924 с.
3. Литературная энциклопедия: В 11 т. – М.: Худож. лит., 1939. – Т. 11. – 431 с.
4. Большая советская энциклопедия // Под ред. А.М. Прохорова. – Изд. 3-е. – М.: Советская энциклопедия, 1977. – Т. 27. – 690 с.
5. Орехов Б.В. Что такое филология? // Вестник Башкирского государственного педагогического университета им. М. Акмуллы. – 2010. – № 3. – С. 74 – 82.
6. Чувакин А.А. Примерная основная образовательная программа «Прикладная филология» [Электронный ресурс] – Режим доступа: <http://www.asu.ru/files/documents/00001720.pdf>
7. Рублёв К.А. К проблеме «прикладного литературоведения»: связь со школой дипломных исследований бакалавриата по педагогической специальности «русский язык и литература» // Материалы республиканской научно-практической конференции «Проблемы литературоведения периода независимости: настоящее, будущее», посвященной 70-летию заслуженного деятеля Казахстана, доктора филологических наук, профессора Еспенбетова Арапа Слямовича. – Семей, 2015. – С. 337-339.
8. Эпштейн М.Н. Знак пробела. О будущем гуманитарных наук. – М.:Новое литературное обозрение, 2004. – 864 с.



ОНТ

Общество Науки и Творчества

**ОПЫТ РЕШЕНИЯ  
ОБЩЕЛИТЕРАТУРНЫХ ЗАДАЧ  
С ОПОРОЙ НА РЕГИОНАЛЬНУЮ  
ЛИТЕРАТУРУ**

*Глазинская Евгения Тимофеевна,  
Алтайский государственный  
педагогический университет, г. Барнаул*

*Секция: «Литературоведение»*

В настоящее время остро стоит проблема изучения региональной литературы в школе. И хотя ее изучение обязательно, часов под нее отводится совсем немного, поэтому учителю нужно искать новые пути введения регионального компонента в школьный урок. Один из способов решения этой проблемы – решение общелитературоведческих задач (например, изучение биографии Ф.М. Достоевского) с опорой на региональную литературу (стихотворение А.Г. Кузнецова «Дорога»). Наша работа преследует двуединую цель – через творчество поэта семипалатинского региона, Александра Кузнецова, обратиться к пребыванию Федора Михайловича Достоевского в Семипалатинске.

А.Г. Кузнецов – один из видных семипалатинских поэтов. Александр Геннадьевич родился 13 мая 1953 года в Семипалатинске. Его поэзия тесно связано с родным городом. Вот уже почти сорок лет имя Александра Геннадьевича можно встретить на страницах местных и республиканских газет и журналов, таких как «Простор», «АқЕртiс – Иртыш», «Рудный Алтай», «Огни Прииртышья», «Голос народа», «Спектр», «Семипалатинские вести», «Алаш-Орда», «Слово» и др. А.Г. Кузнецов – историк по образованию, им он остается в своем творчестве. Доказательство этому – множество стихотворений на историческую тему: «Первый гунн», «Абай», «Вчера. Сегодня. Завтра...», «Два батыра», «Павлу Васильеву» и др. В стихотворении «Дорога» он тоже мыслит не только как поэт, но как литератор, запрограммированный на историческое восприятие реальности.

Стихотворение «Дорога» посвящено знаменательной для города дате – в 2004 году исполнилось 150 лет со дня прибытия Федора Михайловича Достоевского в Семипалатинск. Ф.М.Достоевский пробыл в Семипалатинске пять лет, с 1854 по 1859 года. Сюда Достоевский прибыл из Омского острога, в

котором находился с 1850 года [1, с. 10].

Стихотворение повествует о роли Семипалатинска в судьбе Ф.М. Достоевского. Здесь он встречается со своей будущей женой, Марией Дмитриевной Исаевой. Вот как говорит об этой встрече сам Ф.М. Достоевский: «Она явилась мне в самую грустную пору моей судьбы и воскресила мою душу» [5, с. 302]. В стихотворении Александра Геннадьевича об этом читаем:

*Здесь настигнет любовь  
Иссечённое горечью сердце  
И надолго возьмёт  
В свой и грозный, и благостный плен... [7, с. 29]*

Еще одна причина, по которой Семипалатинск важен для творчества Достоевского, это возможность вновь писать:

*Здесь расстанется он  
С тем, что прежде калечило разум –  
С запрещеньем творить!  
И – пускай не напишет тома, –  
Оживёт под пером  
Им придуманный город Мордасов,  
Плоть и кровь обретёт  
Шут и деспот, Опискин Фома. [7, с. 30]*

В последних строках из этого отрывка «Дороги» говорится о двух повестях Ф.М. Достоевского, написанных в Семипалатинске – о повести "Дядюшкин сон" и о "Селе Степанчикове и его обитателях", в которых нашли отражение быт и нравы жителей Семипалатинска того времени [3, с. 3]. Помимо этого, Федор Михайлович написал в Семипалатинске несколько глав "Записок из мертвого дома" [1, с. 12].

Вот как говорит о назначении Достоевского в Семипалатинск достоевед Юрий Иванович Селезнёв: «...Пусть он ехал не к жене, не к отцу□матери, да и не сам ехал, а снова его везли по этапу, все□таки он не помнил даже, когда бы еще было ему так бодро и так весело» [6, с. 84]. Кузнецов вторит ему в своих стихах:

*Бывший узник уверен,  
Что ждёт его «Семинадеждинск»,  
Где – всему вопреки –  
Вновь удастся себя обрести... [7, с. 26]*

## ИНТЕГРАЦИЯ МИРОВЫХ НАУЧНЫХ ПРОЦЕССОВ КАК ОСНОВА ОБЩЕСТВЕННОГО ПРОГРЕССА

Очень точно описывается у Кузнецова значение Семипалатинска для творчества Достоевского в завершающих стихотворение «Дорога» строках:

*Этот город, лежащий в оправе  
Из зелёного бора,  
Реки и ковыльной степи,  
Ставший вехой в пути  
К обновлённой писательской славе,  
Да такой – что поныне  
Глаза у потомков слепит!.. [7, с. 30]*

Стихотворение «Дорога» впервые было прочитано на литературном вечере «Воля к жизни. К 150-летию со дня приезда Ф.М. Достоевского в Семипалатинск» в семипалатинском музее Федора Михайловича Достоевского. По формальным признакам стихотворение А.Г. Кузнецова можно отнести к «датской» поэзии – «Дорога» приурочена к историческому событию, юбилею дня прибытия Ф.М. Достоевского в Семипалатинск. Но именно эта особенность стихотворения и делает его уникальным – тема этого лироэпического произведения позволяет через него изучить отрывок биографии Ф.М. Достоевского, связанный с Семипалатинском, сделать его частью урока, посвященного великому русскому писателю. Помимо того, несмотря на насыщенность именами, названиями литературных журналов, отсылками к историческим событиям, стихотворение очень искреннее и с полным правом может относиться к высокой, поистине художественной поэзии. По словам семипалатинского журналиста Владимира Базанова, стихотворение представляет собой *«философское размышление о пути, пройденном великим писателем, о смысле жизни и смерти, о времени, скоротечном и беспощадном, о памяти исторической и памяти сердца»* [2, с. 12].

Каким же образом стихотворение А.Г. Кузнецова может помочь школе прикоснуться к биографии Ф.М. Достоевского? Почему объектом изучения избранно именно это стихотворение, было объяснено выше. Возникает еще одна задача – как через художественное, а не специальное, биографическое или историческое произведение, можно узнать фактографические данные о жизни писателя? Ведь художник слова не отвечает за достоверность своего стихотворения, литературное произведение, даже лироэпическое, не должно выполнять функции учебника истории. Выход из этого положения виделся нам так – создание историко-литературного комментария к стихотворению А.Г. Кузнецова «Дорога». Во-первых, комментарий к стихотворению был необходим по причине содержания в тексте «Дороги» огромного количества отсылок к

## ИНТЕГРАЦИЯ МИРОВЫХ НАУЧНЫХ ПРОЦЕССОВ КАК ОСНОВА ОБЩЕСТВЕННОГО ПРОГРЕССА

историческим фактам и реалиям, не всегда понятным не только для современного школьника, но зачастую и для учителя литературы. Во-вторых, комментарий помог правильно выстроить факты биографии Ф.М. Достоевского параллельно со стихотворным текстом, осветить страницы жизни великого русского писателя добротными стихами местного поэта.

Тут возникла еще одна проблема – ни в коем случае нельзя ставить в один ряд личности столь разных масштабов: изучение биографии и творчества Ф.М. Достоевского являются объектами мирового литературоведения, а изучение А.Г. Кузнецова – регионального литературоведения, которое актуально только для нашей области. В 2005 году в ВКГУ им. Аманжолова вышел сборник научно-критических статей под редакцией Л.И. Абдуллиной, в которой говорилось об этой проблеме: *«учителя, как правило, во время анализа сосредоточивают внимание на персоналиях местных поэтов, невольно ставя их творчество на один уровень с мировой литературой. Не следует забывать, что мы имеем дело с так называемой «фоновой» литературой, не умаляя ее роли и усматривая в этом уникальный предмет научного интереса»* [4, с. 2]. Необходимо, чтобы преподаватель правильно расставил акценты, причем это будет проявляться в деталях – например, показывая портреты Ф.М. Достоевского и А.Г. Кузнецова на одном слайде презентации, необходимо выдвигать фотографию Ф.М. Достоевского на крупный план, сделать ее визуально более заметной, это отложится на подсознательном уровне учащегося.

Может возникнуть вопрос, зачем необходимо делать такую большую работу по комментированию стихотворения А.Г. Кузнецова, если в Семипалатинске есть литературно-мемориальный музей Ф.М. Достоевского, в котором на протяжении многих лет устраиваются экскурсии для учащихся школ? Наша работа ориентирована на сельских школьников, которые не имеют возможности попасть в музей. Кроме того, материалы исследования могут лечь в основу урока предварительной экскурсии перед посещением музея и стать отличной дополнительной литературой как при изучении Ф.М. Достоевского, так и А.Г. Кузнецова.

Был создан историко-литературный и реальный комментарий, состоящий из 25 статей. В процессе работы также были использованы элементы биографического и лингвистического комментария. На основе комментария был разработан урок в форме заочной экскурсии «Ф.М. Достоевский в Семипалатинске», который был проведен во время прохождения педагогической практики в Борасинской СШС Бескарагайского района Восточно-Казахстанской области. Форма урока-экскурсии отлично подошла к использованию приема комментария на уроке, помогла связать поэтический текст «Дороги» А.Г. Кузнецова и написанный научным стилем комментарий, выстроить

## ИНТЕГРАЦИЯ МИРОВЫХ НАУЧНЫХ ПРОЦЕССОВ КАК ОСНОВА ОБЩЕСТВЕННОГО ПРОГРЕССА

хронологически верно биографию Ф.М. Достоевского во время пребывания в Семипалатинске, позволила не замыкаться в одних только исторических сведениях, но и давать лингвистические и литературоведческие справки. Были достигнуты поставленные цели и задачи, урок был хорошо воспринят как учениками, так и учителями.

Таким образом, мы смогли решить общелитературоведческую задачу путем комментария к стихотворению местного поэта. Прикладное литературоведение – а именно к этой области мы и относим нашу работу – может и должно обеспечивать школу качественным контентом образования, что и было продемонстрировано данной работой.

### **Литература:**

1. 100 человек, которые изменили ход истории. №065. Федор Достоевский. – М.: Де Агостини, 2009. – 32 с.
2. Базанов В. Вектор судьбы // А.Г. Кузнецов. «Лодочный остров». Стихи. – Семипалатинск: Издательский дом «Интеллект», 2009. – С.11-14
3. Левченко Н.И. Круг знакомых Ф.М. Достоевского в семипалатинский период жизни (1854-1859 гг.). – Семипалатинск: Обл. лит.-мемор. музей Ф.М. Достоевского, 1988. – 13 с.
4. Литература Восточного Казахстана. История и современность: учебное пособие // Л.И. Абдуллина. – Усть-Каменогорск: Издательство ВКГУ им. С. Аманжолова, 2005 – Вып. II. – 258 с.
5. Сараскина Л.И. Достоевский. – М.: Молодая гвардия, 2011. – 825 с.
6. Селезнев Ю.И. Достоевский. – М.: Молодая гвардия, 1981. – 543 с. (Серия «Жизнь замечательных людей»).
7. Кузнецов А.Г. «Лодочный остров». Стихи. – Семипалатинск: Издательский дом «Интеллект», 2009. – 178 с.



**ХРОНОТОП  
В «ДВУХ РАССКАЗАХ»  
Л. УЛИЦКОЙ**

*Глазинская Евгения Тимофеевна,  
Алтайский государственный  
педагогический университет, г. Барнаул*

*Секция: «Литературоведение»*

Хронотоп – «времяпространство», изображение времени и пространства в художественном произведении в их единстве, взаимосвязи и взаимовлиянии [1, с. 287].

В журнале «Новый мир» 2005 года были опубликованы «Два рассказа» Людмилы Улицкой «Они жили долго...» и «...И умерли в один день», которые образуют своеобразную дилогию о семье. Названия рассказов создают цитату, восходящую к сказочному «*Они жили долго <и счастливо> и умерли в один день*», причём каждый из рассказов представляет усиленную часть фразы, шов которой приходится на слово «счастливо». А вот к которому из двух рассказов отнести слово «счастливо» представляется решить читателю.

Географическое пространства рассказов – город Москва. В «Они жили долго...» большая часть текста отводится на описание повседневной жизни персонажей, описывается даже их меню. Постоянное описание приема пищи – свидетельство пустоты, которую пытаются заполнить едой. Персонажи «Они жили долго...» любят друг друга, у них есть дети, но чего то всё равно не хватает. В «... И умерли в один день» описывается только каждодневный ритуал прихода Романа Борисовича в больницу к жене, о жизни до больницы и операции мы узнаём от их дочери уже после их смерти. «Идиллия не знает быта», пишет М.М. Бахтин в своей работе по хронотопу.

Персонажи рассказа «Они жили долго...» живут в квартире, где все по расписанию, подчинено строгому порядку. Расписание и порядок удобны для родителей, благодаря этому они могут жить чуть ли не вечно, заставляя других отдавать себе жизни: их дочери «*срослись в единый организм – или механизм, выполняющий определенную функцию*», функцию поддержания жизни в родителях. Родители должны делать всё для счастья своих детей – но тут ситуация получается обратная. Дети добровольно подчиняются на протяжении



почти шестидесяти лет.

Весь первый рассказ связан с категорией времени: в 7 часов Анастасия выходит из дому, а Александра готовит, в 8.30 подается завтрак, обед – в 2 и т.д. Вера Александровна так привыкла контролировать время, что даже преодолела его: *«Вера Александровна, со своей стороны, так чутко чувствовала все мужские движения, включая и желудочные, что успевала приказать дочери сварить ромашковый чай за десять минут до того, как он начинал испытывать тяжесть в желудке и колотье в боку...»*. *«Николай Афанасьевич и Вера Александровна, каждый по-своему, шли к вечной жизни: муж приобретал прочность и узловатость дерева и очертания птицы-ворона, носатого, неподвижного в шее <...> Жена старела в направлении каррарского мрамора: желтоватый оттенок, имитация тепла и жизни в холодном лице, угрожающая монументальность»*.

Болезнь прерывает заведенный порядок, Вера Александровна оказывается в больнице: *«Николай Афанасьевич не находил себе места: в отсутствие Веры Александровны он весь разладился, ходил из угла в угол, забывал, зачем и куда идет, потом уставал, садился в кресло, засыпал на десять минут и снова вскакивал, начинал ходить, как будто что-то искал...»* Он ищет жену, подле неё – его место. Если нет места ей на этом свете, нет места и ему. Когда дочери не сообщают ему о смерти жены, он решает принять ванну, хотя в этом нет необходимости, ванна ему даже противопоказанна. Все его вечерние приготовления напоминают ритуал омовения покойника: *«Отца вымыли, побрили, подстригли ногти на руках и на ногах, укоротили усы»*. Ночью он умирает во сне. В его смерти чувствуется что-то пугающее, хотя смерть во сне – самая спокойная: *«Он еще не проснулся. Он вообще больше не проснулся, и сестрам не надо было теперь тревожиться о том, как сообщить ему о смерти матери. Возможно, она сама нашла способ»*. А Вера Александровна, его жена, умерла *«на десятый день после операции, может, от инфекции, может, от самой операции, но скорее всего от достижения положенного предела»*.

Во втором рассказе из-за болезни жены Роман Борисович приезжает в больницу каждый день, сидит около жены и ест принесенную из дома еду. Над ним смеются, но он, как и муж Веры Александровны, Николай Афанасьевич, не может существовать без своей жены: *«Не понимали они, что был он голоден, потому что не умел есть в одиночку, без жены»*. Его жена умирает накануне выписки после операции. Персонажи второго рассказа показывают вторую, альтернативную концовку жизни персонажей *«Они жили долго...»*. Они тоже умирают в один день, и хотя в описании их жизни не было бытовых деталей, благодаря сцене описания похорон мы понимаем: так и должно было быть.

В рассказах особое место занимают похороны. В первом рассказе похороны

## ИНТЕГРАЦИЯ МИРОВЫХ НАУЧНЫХ ПРОЦЕССОВ КАК ОСНОВА ОБЩЕСТВЕННОГО ПРОГРЕССА

являются началом настоящей жизни двух сестёр, во втором – знаком достойной и праведной жизни персонажей. Похороны – это всегда кладбище и утро, слёзы и скорбь, выражение соболезнований знакомых, символ расставания с человеком. Это также определенный устойчивый хронотоп – традиционные похороны проходят утром и на кладбище, похороны персонажа – средство выражения как авторской позиции к нему (например, погода во время похорон), так и отношения к нему других персонажей (количество людей на похоронах и т.д.). Все православные похороны имеют приблизительно одинаковую схему, поэтому описание похорон в рассказах имеет схожую структуру. Описывается не обед, а именно обряд погребения на кладбище. Сравним похороны из первого рассказа и похороны второго.

В обоих рассказах при описании похорон говорится о возрасте супругов. Обе пары хоронят в один день, в одной могиле. Первых – ранней зимой, вторых – «в светлый день конца лета». Количество людей на похоронах в первом рассказе – а точнее, их отсутствие – опять говорит о том, что время супруг вышло. Первый рассказ намного больше второго, но описание похорон тут беднее и короче. Тут нет никакого чуда, аллюзии на «Петра и Февронию», как во втором рассказе. Отсутствие людей объясняется тем, что дочь позвонила в институт в неподходящее время, но ведь на вторые похороны пришли и люди незнакомые, и персонал больницы, и соседи. Все кричит о том, что время их давно закончилось. И те, и другие похороны – феноменальные и необычные, смерть в один день любящей пары – это *«исполнение таинственного и фундаментального закона»*, думает врач-кардиолог из «... И умерли в один день», *«это правильно, праведно и справедливо»*, развивает свою мысль она.

Гроб – замкнутое пространство, символ конца. Таков он для супруг из первого рассказа – в церковь они давно не ходят, а Анастасия даже думает, что мать *«на Бога обиделась» «за дело»*. На похоронах из второго рассказа на супругах *«венчиков бумажных на лобиках»* не было, но всё же они *«очень хорошие покойнички»*, - думается богомолке Варе. О праведности их жизни говорит всё: *«Супруги лежали рядом, в одинаковых гробах, и голова Романа Борисовича была как будто немного повернута в сторону жены...»* - потому что они *«поженились девственниками и в жизни не посмотрели в сторону»*. Даже после смерти он смотрит только на свою жену. Почему то вспоминается ночь смерти Николая Афанасьевича из первого рассказа – его *«уложили в двуспальную постель с левой стороны: родители всю жизнь так спали — он слева, она справа»*. Они уже давно мертвы, персонажи первого рассказа, они слишком давно стары, этот мужчина-ворон с картонным лицом и его жена с *«иммитацией тепла жизни в холодном лице»*, поэтому их смерть – никак не новость, они мертвы уже давно, и воспоминания о них мертвы тоже.

## ИНТЕГРАЦИЯ МИРОВЫХ НАУЧНЫХ ПРОЦЕССОВ КАК ОСНОВА ОБЩЕСТВЕННОГО ПРОГРЕССА

Праведность усопших из второго сна подтверждается двойной радугой, «дорогой в небо». Их похороны – торжество любви: «удивительные были похороны: с оттенком праздника и победы». Они утопают в цветах. Их окружает семья. Их жизнь и смерть, их похороны – образец. Такие «удивительные» похороны дают нам право говорить об идиллическом хронотопе, использованном автором для оформления пространственно-временной организации рассказа. Причем в первом рассказе ставится акцент на времени.

Особенности идиллии, описанные М.М. Бахтиным это:

а) особое отношение времени к пространству в идиллии: Идиллическое пространство замкнуто, локализовано и определяется единством места жизни поколений, которое «ослабляет и смягчает все временные грани между индивидуальными жизнями» [2, с. 257];

б) Идиллическую модель отличает особое отношение к быту, когда наиболее существенным и важным в жизни человека становятся моменты рождения, брака, любви, смерти, труда, еды и т.д. Они сближены между собой в тесном мирке идиллии, между ними нет резких контрастов, и они равнодостоинны (во всяком случае, стремятся к этому);

в) особенность идиллии, тесно связанная с первой, – сочетание человеческой жизни с жизнью природы, единство их ритма, общий язык для явлений природы и событий человеческой жизни (часто метафорический, редко реальный).

Единство пространства жизни проявляется в первом рассказе в приращенности персонажей к квартире и её порядкам, но, что вернее, в приращенности персонажей друг к другу: в «Двух рассказах» каждый супруг не находит *места* без супруги. Если нет места – нет времени, а значит, нет жизни.

Особое отношение к быту проявляется в описании приемов пищи и распорядка – в первом рассказе они занимают больше места, чем описание похорон и смерти. Во втором рассказе ничего не говорится о быте Бориса и Аллы. Зато видна тесная их связь с природой – похороны в светлый день лета, солнечный свет смягчает легкий туман, разноцветными астрами укрыты их гробы. Они уходят в вечность по дороге в небо, а бесконечный быт Веры с мужем лишён её. Они остаются вместе, но в земле, их помнить некому. Умрут их великовозрастные бездетные дочери и исчезнет память о них совсем.

Итак, соединение двух разных историй «работает» на одну общую, семейную мысль. Первая идиллия ложная, вторая – настоящая. Нужно жить не количественно дольше, а качественно лучше. Что толку в длинной и пустой жизни? Любви бывает недостаточно. А выявлению этой мысли способствует и пространственно-временная организация художественного мира произведений, объединенных в «Двух рассказах», действие которых протекает в условиях

## ИНТЕГРАЦИЯ МИРОВЫХ НАУЧНЫХ ПРОЦЕССОВ КАК ОСНОВА ОБЩЕСТВЕННОГО ПРОГРЕССА

сходного пространства и времени. Хронотоп идиллии используется тут в двух разных ипостасях, любопытно, что идеализируется такая вещь, как похороны. Есть псевдоидиллия и есть настоящая идиллия, которая, всё же, идиллией и остаётся – она кажется ироничной и потому невозможной. Персонажи второго рассказа уходят в небо, оставляя на земле память о себе. У них есть сын и дочь, внуки. Персонажи «Они жили долго...» оставляют после себя дочерей. Сказочная формула вновь повторяется в развязке рассказа: *«Они живут теперь в хорошем пригороде Парижа»*. Сравним с первой строкой рассказа: *«Они были так давно старыми, что даже их шестидесятилетние дочери, Анастасия и Александра, почти не помнили их молодыми»*, со сказочной формулой *«Они жили долго и счастливо и умерли в один день»*. Сказочная формула остаётся той же, но теперь это не прошедшее время, а настоящее. Есть ли у них шанс уйти в вечность, как персонажам второго рассказа? Вероятно, нет. Рассказ заканчивается так: *«У сестер хорошее здоровье и есть шансы прожить новой жизнью не один десяток лет...»*. Они будут жить долго, но у них уже не будет детей, не будет их продолжения в реальном мире, они не заложат семейный вектор, подобно персонажам рассказа *«... И умерли в один день»*.

### Литература:

1. Поэтика: словарь актуальных терминов и понятий / под.ред Н.Д. Тамарченко. – М.: Издательство Intrada, 2008. – 358 с.
2. Бахтин М.М. Формы времени и хронотопа в романе. Очерки по исторической поэтике // Бахтин М.М. Вопросы литературы и эстетики. – М.: Художественная литература, 1975. – С. 234-407.
3. Улицкая Л.Е. Два рассказа // Новый мир. – 2005. – № 3.

МЕТОДИКА АКТИВИЗАЦИИ РАЗВИТИЯ  
ТВОРЧЕСКОГО МЫШЛЕНИЯ  
УЧАЩИХСЯ МЛАДШИХ КЛАССОВ



*Головных Анна Андреевна,  
Научный руководитель: Рахманова А.Р.,  
Казанский федеральный  
университет, г. Елабуга*

*Секция: «Психология и педагогика»*

**Аннотация.** Данная статья посвящена специфике развития творческого мышления у детей младших классов. Анализируется психолого-педагогическая литература по данной проблеме. Проводится исследование, исходя из чего нами предложены методы активизации развития творческого мышления младших школьников.

**Цель научной работы:** проанализировать специфику развития творческого мышления младших школьников, определить основные методы.

**Объект исследования:** процесс формирования творческого мышления у детей младшего школьного возраста.

**Задачи исследования:** предоставить учащимся максимально широкие возможности для проявления способностей; воспитать у детей вкус к творчеству.

**Ключевые слова:** творчество, творческое мышление, младший школьный возраст, развитие творческого мышления, методы активизации развития творческого мышления.

Одной из актуальных задач современного общества является создание условий для развития творческого мышления, а так же выявление одаренных детей. Проблема активизации творчества, содержащая в себе решение вопросов природы творчества и источников ее развития, не нова, на протяжении многих лет к ней обращались многие философы, социологи, психологи, педагоги.

Нередко в обыденном сознании понятие «творчество» идентифицируется со способностью к разнообразным видам художественной деятельности, с умением красиво петь, рисовать, писать стихи или музыку. Говоря о творчестве, подразумевается «теоретические и практические исследования, приводящие к установлению новых фактических данных и оригинальным решениям, открытиям» [1].

## ИНТЕГРАЦИЯ МИРОВЫХ НАУЧНЫХ ПРОЦЕССОВ КАК ОСНОВА ОБЩЕСТВЕННОГО ПРОГРЕССА

«Творчество - деятельность, результатом которой является создание новых материальных и духовных ценностей», поэтому следует говорить о способностях к различным видам художественной деятельности, о каких –либо естественных, технических, творческих способностях. Следует отметить, что творчество неразрывно связано с одной из удивительнейших способностей человеческого разума-творческого мышления. Первым, кто попытался сформулировать сущность данного понятия, был Э. Фромм. Он полагал, что под творческим мышлением следует понимать «способность удивляться и познавать, умение находить решение в нестандартных ситуациях, нацеленность на открытие нового и склонность к глубокому осознанию своего опыта» [2]

А. Рошка под творческим мышлением подразумевает форму мышления, которая составляет часть процесса творчества, результаты которого отличаются оригинальностью и социальной значимостью [3].

Р. Арнхейм, М.М. Бахтина под творческим мышлением понимают «предпосылку научной деятельности и деятельности в искусстве» [4], [5]. Брушлинский в своих работах творческое мышление рассматривает как особый вид одаренности [6]. Проанализировав данные высказывания, следует, что творческое мышление, включенное в глобальное понятие творчества, понимается как высшая форма мышления.

При рассмотрении проблемы развития творческого мышления младший школьный возраст имеет особое значение. Данный период показывает самый мощный по динамике отрезок развития в плане творческого роста.

Младший школьный возраст характеризуется, прежде всего, вступлением в учебную деятельность - процесса усвоения разного рода и разной степени сложности знаний. В связи с тем, что данная деятельность является ведущей, творческое мышление попадает в эгиду учебного процесса. Стремление реализовать себя, проявить свои возможности – это то направляющее начало, которое проявляется во всех формах человеческой жизни – стремление к развитию, совершенствованию, тенденция к выражению и проявлению всех способностей организма и «я».

По мнению Е. Лютовой, «в младшем школьном возрасте впервые можно говорить о полноценном творческом мышлении, но оно отличается ситуативностью и спонтанностью проявления» [7]. Главной особенностью творческого мышления школьников является то, что ребенок некритически относится к своему продукту творчества. Детский замысел не направляется никакими идеями, требованиями, а потому субъективен. Творческое мышление пополняется за счет постоянно расширяющихся умений и навыков, через учебную деятельность обогащается в плане активизации интеллектуальных и умственных сил. Учеба требует от ребенка постоянной активности, и

## ИНТЕГРАЦИЯ МИРОВЫХ НАУЧНЫХ ПРОЦЕССОВ КАК ОСНОВА ОБЩЕСТВЕННОГО ПРОГРЕССА

умственную активность детей приходится стимулировать извне, что приводит к развитию их умственных способностей: развивается память, внимание, формируются волевые качества личности. Все эти качества являются основой творческого мышления, которые дети применяют как в учебе, так и в обыденной жизни.

Нами был проведен комплексный анализ различных техник, методик, направленных на изучение развития творческого мышления учащихся младших классов. Следует отметить, что их на сегодняшний день существует огромное количество. Исследование проводилось на базе МАОУ СОШ № 55 города Набережные Челны, 4 класс «Б». Проведенное нами исследование включало в себя:

«Определение творческого мышления» Дж. Гилфорд. Задание включало в себя дорисовать каждую из фигур, чтобы получилась какая-нибудь картинка.

- 1 тип-изображение контурное, схематичное, лишённое деталей;
- 2 тип-изображение с разнообразными деталями;
- 3 тип- учащиеся не просто изображали отдельный объект, а включая какой-либо воображаемый сюжет;
- 4 тип- изображение нескольких отдельных объектов по воображаемому сюжету;
- 5 тип-у ученика имеются склонности в создании нового изображения;
- 0 тип - рисунки получаются незаконченными, схематичными.

По результатам данной методики можно сделать следующие выводы: среди опрошенных никто не показал 5 тип; 0 тип показало 2 человека; 1 тип показали 5 человек; 2 тип показали 4 человека; 3 тип показали 2 человека; 4 тип обнаружен у одного человека.

Таким образом, среди учащихся исследуемой нами группы были такие, кто показал недостаточный уровень развития творческого мышления, и в связи с этим мы предлагаем ряд методов, способствующих его активизации.

Одним из методов развития творческого мышления в школе является формирование положительного эмоционального и интеллектуального фона класса, который зависит от личности учителя. Он должен быть творческим человеком, умеющим находить что-то новое в изученном, организовывающим учебное занятие так, чтобы каждый ребенок хотел принять в нем участие, обеспечить условия, благоприятные для творчества, стимулировать учащихся к применению нестандартных способов решения поставленных задач. Важно, чтобы каждый урок, независимо от предмета, развивал у детей воображение, фантазию и логическое мышление.

Также необходимо учитывать личностные качества учащихся младших классов и к каждому осуществлять индивидуальный подход, уделяя внимание

## ИНТЕГРАЦИЯ МИРОВЫХ НАУЧНЫХ ПРОЦЕССОВ КАК ОСНОВА ОБЩЕСТВЕННОГО ПРОГРЕССА

интересам каждого, к его особенностям мышления и способностям.

Следующим методом является проведение тренингов, направленных на активизацию и развития творческого мышления учащихся.

Еще одним методом стоит отметить изменение учебной (рабочей) программы в сторону развития творческого мышления.

Таким образом, все вышеизложенное дает нам основание отметить, что в современном образовании выдвигается в качестве приоритетной проблема активизации развития творческого мышления. В ходе проведенной нами работы мы выяснили, что именно в младшем школьном возрасте под влиянием содержания и форм учебной деятельности формируется:

- творческое мышление, воспитывается любознательность,
- умения наблюдать и анализировать явления,
- практически оценивать деятельность, активность.
- дифференцирование интересов, потребностей, склонностей.

Мы считаем, что для эффективного формирования и развития творческого мышления необходимо организовать форму творческой деятельности, направленной на гуманизацию межличностных, творческих отношений, на демократизацию школьной жизни, в рамках которой будут учитываться возрастные особенности учащихся младших классов.

### Литература:

1. [Электронный ресурс]. - Режим доступа: <http://samsebegu.ru/chto-takoe-tvorchestvo/>
2. Ярошевский М.Г., Логика развития науки и деятельность учёного, "Вопросы философии", 1969. № 3.
3. Рошка А. Творческое мышление. Пути его определения и развития. -М.: Наука, 1971
4. Арихейм Р. Новые очерки по психологии искусства. М., 1994. 410 с.
5. Бахтин М.М. Эстетика словесного творчества. М., 1979. 230 с.
6. Вайнцвайг П. Десять заповедей творческой личности. М., 1990. 127 с.
7. Блонский П.П. Психология младшего школьника. – М.: МОДЭК, МПСИ, 2006. – с. 36.
8. Лютова Е.К. Развитие личности и креативность школьников с различными уровневными и структурными характеристиками интеллекта: авт. дис. ... канд. психол. наук. — СПб.: 2000. — 18 с.
9. Научная статья «гендерные особенности творческого мышления младших школьников и подростков».





## ОРГАНИЗАЦИЯ ФИНАНСОВОГО РИСК-МЕНЕДЖМЕНТА

*Гоноткова Вера Игоревна,  
Мирзоев Абдували Махмадалиевич,  
Владимирский государственный  
университет им. А.Г. и Н.Г.  
Столетовых, г. Владимир*

*Секция: «Менеджмент»*

**Аннотация.** В данной статье описана категория риска – риск-менеджмент. С его помощью можно избежать убытков или свести их к минимуму, сделать их прогнозируемыми. Главное, нужно знать правила, способы и цели риск-менеджмента, следует проводить анализ и изучать статистику.

**Ключевые слова:** менеджмент, финансы, система управления, риски, прогнозы, цели, рычаги, постулаты.

Многие из тех, кто довольно долго торгует на фондовом рынке, да и вообще, имеет дело с венчурным капиталом, рано или поздно приходят к выводу, что дисциплина и меры предосторожности в подобной сфере деятельности играют далеко не маловажную, если не основную роль. Правильно рассчитав риски, сведя их влияние на результат к минимуму, можно добиться довольно весомых успехов. Теоретической части системы управления рисками – риск-менеджменту – посвящена эта публикация.

Итак, что же такое риск. Риск – это финансовая категория. Определить риск и снизить его влияние на финансовый результат деятельности – наша задача. Риск-менеджмент – это система управления методами и способами по нейтрализации влияния риска на итог финансовой деятельности. Надо отметить, что в риск-менеджменте нет готовых рецептов и быть, по большому счету, не может [1].

Как сказано выше, риск-менеджмент - это система управления, система «рычагов, ниточек и веревочек» с помощью которых можно избежать убытков или свести их к минимуму, сделать их прогнозируемыми. Зная набор, имеющихся в нашем распоряжении инструментов, правильно используя эти инструменты, можно добиться весьма не плохих успехов в каждой конкретной

## ИНТЕГРАЦИЯ МИРОВЫХ НАУЧНЫХ ПРОЦЕССОВ КАК ОСНОВА ОБЩЕСТВЕННОГО ПРОГРЕССА

ситуации. Риском можно и нужно управлять [3]. Другими словами, использовать методы, которые позволят в определенной степени прогнозировать наступление рискованного события и принимать меры к снижению степени риска.

При торговле ценными бумагами участники несут, в основном, селективные риски. Т.е. риски, связанные с неверным выбором той или иной бумаги. Неправильный выбор, это результат решения основанного на недостаточной информации или неверной интерпретации уже имеющихся данных. Однако, необходимость принятия решения толкает инвестора к действию на основе имеющейся информации или на основе интуиции и опыта, что значительно повышает долю риска и случайности в итоге [1].

Случайность – это то, что при всех стандартных исходных условиях происходит не одинаково и, следовательно, ее нельзя заранее спрогнозировать и предвидеть. Один из методов риск-менеджмента заключается в получении всей необходимой информации о том или ином эмитенте о настроениях игроков в той или иной отрасли. Но реалии наших дней таковы, что иногда знать об эмитенте всё или почти всё, не достаточно. Важно правильно интерпретировать (анализировать) имеющуюся информацию, как об активе, так и настроении рынка и его участников. Учитывать новостной фон и т.д. Другими словами – быть в курсе событий постоянно. Можно рассмотреть такой пример/ситуацию. «При инвестировании участника «А» в акции предприятия «Б» на время «Т» он получал прибыль в 5 случаях. При инвестировании в акции предприятия «К» на такое же время «Т» он получал прибыль в 8 случаях». Имея уже эти данные, можно делать выводы о рисках вложения в тот или иной актив для участника «А». При этом, имея долю фантазии, слова «акции» можно заменить словом «актив» или «портфель», можно «поиграть временем». Самое важное для проведения подобных исследований – это наличие информационной базы.[2] Или в случае с торговцами ценными бумагами – статистика сделок. Именно ее анализ и позволит сделать выводы о риске инвестирования.

Имея результат обработки такой статистической информации, можно сделать вывод и прогноз относительно будущих сделок. Зная прогноз, можно определить риск возможных убытков и попытаться заранее определить величину самих убытков. Зная последнее, необходимо планировать меры и способы минимизации этих убытков, их компенсации. Но изучение статистики сделок не единственный способ в системе риск-менеджмента, который позволяет управлять риском. К подобным способам относится: избежание риска, удержание, передача, снижение степени. Приступая к риск-менеджменту, первое, что необходимо сделать, это определить цели рискованных вложений. Чаще всего, цель – это максимальная прибыль от инвестиций. Далее, получить полную картину происходящего на фондовом рынке (определить основной тренд,

## ИНТЕГРАЦИЯ МИРОВЫХ НАУЧНЫХ ПРОЦЕССОВ КАК ОСНОВА ОБЩЕСТВЕННОГО ПРОГРЕССА

ситуацию на рынке). На основе этой информации можно спрогнозировать наступление того или иного события в т.ч. и рискового. И последнее. Прогнозируя развитие событий, следует выбрать эффективную стратегию именно для этих событий (которые прогнозируются) и соответствующие инструменты для работы с риском. [4]

Основными правилами, постулатами, риск-менеджмента являются:

- нельзя рисковать больше, чем величина собственного капитала;
- необходимо обращать внимание на последствия наступления рискового события;
- нельзя рисковать многим ради малого;
- всегда есть несколько решений одной проблемы. Желательно найти и оценить несколько из них.

### **Литература:**

1. Статья «Глобализация мировой экономики: проблемы и последствия» Владимирова И.Г. Журнал «Менеджмент в России и за рубежом», №3, 2013.
2. Булатова А.С. Транснациональные корпорации в мировом хозяйстве // Мировая экономика: Учебник. - М.: Юристъ, 2014. – 359 с.
3. Окопова Е.С. и др. Мировая экономика и международные экономические отношения / Е.С. Окопова., О.М. Воронкова, Н.Н. Гаврилка. – Ростов-на-Дону.: Феникс, - 2013. – 416 с.
4. Казаков И.А. Транснациональные корпорации и элементы регулирования в мировом экономическом пространстве //Вестник Московского университета. Сер. 2014.



## ПРОБЛЕМА НЕФОРМАЛЬНОЙ ЗАНЯТОСТИ НА РЫНКЕ ТРУДА МУНИЦИПАЛЬНЫХ ОБРАЗОВАНИЙ

*Горева Виктория Борисовна,  
Нижегородский государственный  
университет им. Н.И. Лобачевского,  
г. Нижний Новгород*

*Секция: «Экономика труда»*

Проблемы рынка труда являются наиболее актуальными в современной мировой обстановке. По данным Нижегородстата, общая численность безработных области, рассчитанная с учетом итогов обследования населения по проблемам занятости, составила в среднем за август-октябрь 76,1 тыс. человек, уровень общей безработицы – 4,3 процента. К концу октября нагрузка незанятого населения, состоящего на учете, на одну заявленную вакансию составила 0,51 человека. Уровень официально зарегистрированной безработицы на 1 ноября 2015 года составил 0,54 процента (против 0,42% на 01.11.2014).

Большое количество трудоспособных граждан не трудоустроены и не стоят на учете в качестве безработных. Они образуют серый трудовой рынок, занимаются получением прибыли на регулярной основе без регистрации юридического лица или ИП. В настоящее время отмечается высокая доля неформальных трудовых отношений в большинстве организаций малого и среднего бизнеса.

Неформальными трудовыми отношениями признаются любые трудовые отношения, основанные на личной договоренности между работодателями и работниками, не получившие необходимого оформления в трудовых договорах и связанных с ними документах.

Увеличение масштабов неформальной занятости и «серой» заработной платы грозит снижением собираемости страховых взносов во внебюджетные фонды.

Работники, осуществляющие трудовую деятельность без оформления трудового договора, не получают всех социальных гарантий, предусмотренных трудовым законодательством.

В соответствии с поручением Заместителя Председателя Правительства РФ О.Ю. Голодец №ОГ-П12-275пр от 09.10.2014 и письма Министра труда и

## ИНТЕГРАЦИЯ МИРОВЫХ НАУЧНЫХ ПРОЦЕССОВ КАК ОСНОВА ОБЩЕСТВЕННОГО ПРОГРЕССА

социальной защиты РФ М.А. Топилина от 10.12.2014 №16-0/10/П-7274 в конце октября 2014 года в оперативном порядке управлением государственной службы занятости населения Нижегородской области при активном участии государственной инспекции труда в Нижегородской области, министерства социальной политики Нижегородской области и отделения Пенсионного фонда РФ по Нижегородской области был сформирован план по снижению неформальной занятости.

Каждому субъекту Российской Федерации дано поручение - обеспечить до конца текущего года достижение установленных контрольных показателей по легализации трудовых отношений. Для нашей области такой показатель составляет 82998 человек.

По данным мониторинга результатов работы по снижению неформальной занятости (по состоянию на 10.11.2015) в области выявлено 38882 работника с неоформленными трудовыми отношениями, из них заключено трудовых договоров (или легализовано) с 28848 работниками.

Таким образом, Контрольный показатель выполнен на 34,8%.

С одной стороны, проблемой в большинстве муниципальных образований Нижегородской области является наличие тесного межличностного контакта жителей конкретного образования, в том числе семейные и дружеские. Данные связи мешают администрациям проверять организации и проводить необходимую работу в данном направлении. С другой, многие люди сами не заинтересованы в оформлении трудовых отношений по нескольким причинам:

- уменьшение величины заработной платы из-за уплаты подоходного налога;
- страх перед работодателем в потере работы;
- недоверие к государству и формированию пенсионных накоплений.

Можно сказать, что в Нижегородской области работа по данному направлению ведется недостаточно продуктивно. Результат работы по легализации неформальных трудовых отношений в некоторых муниципальных образованиях ниже 10% от установленных им Контрольного показателя.

Главными негативными последствиями является то, что в бюджет и бюджетные фонды недополучают средства, что является одной из причин дефицита данных бюджетов. Это объясняет необходимость решения данной проблемы на государственном уровне.

В Нижегородской области решение возможно только совместными усилиями различных ведомств - службы занятости населения, нашего министерства, надзорно-контрольных органов.

Необходимо проинформировать работодателей о том, что:

- с 1 января 2015 г. вступили в силу нормы Кодекса Российской Федерации об административных правонарушениях в части повышения ответственности за

## ИНТЕГРАЦИЯ МИРОВЫХ НАУЧНЫХ ПРОЦЕССОВ КАК ОСНОВА ОБЩЕСТВЕННОГО ПРОГРЕССА

уклонение работодателя от оформления или ненадлежащее оформление трудового договора либо заключение гражданско-правового договора, фактически регулирующего трудовые отношения между работником и работодателем. За указанные правонарушения ст. 5.27 КоАП РФ установлено наложение административного штрафа.

- в целях сокращения нелегальной занятости в Нижегородской области Правительством Нижегородской области, Нижегородским областным объединением организаций профсоюзов «Облсовпроф», объединением работодателей «Нижегородская ассоциация промышленников и предпринимателей» принято решение о повышении минимальной заработной платы для организаций внебюджетного сектора с 1 января 2015 г. до 7800 руб.

На мой взгляд, главам администраций муниципальных образований Нижегородской области необходимо проанализировать структуру экономически активного населения района с целью определения видов экономической деятельности, в которых существует вероятность привлечения работников к труду без оформления трудовых отношений. Это позволит выявить наиболее проблемные направления и сосредоточить на них работу.

### **Литература:**

1. Абчук В.А. Менеджмент. / СПб.: Союз, 2002.
2. Войтенко А.И., Дуплий Е.В., Комаров А.Е., Комаров Е.И., Рак Н.Г. Менеджмент социальной работы./М.: Инфра-м, 1999.
3. Соломанидин В.Г., Соломанидина Т.О. Управление мотивацией персонала./М.: Журнал «Управление персоналом», 2005.



## БЮДЖЕТНЫЙ ФЕДЕРАЛИЗМ И ПРОБЛЕМЫ ЕГО ФУНКЦИОНИРОВАНИЯ

*Гринёва Дарья Алексеевна,  
Северо-Кавказский  
Федеральный Университет,  
г. Пятигорск*

*Секция: «Экономика»*

В условиях рыночной экономики для эффективного осуществления социально-экономических реформ необходима стабильная система межбюджетных отношений, способная обеспечить полное соответствие доходных и расходных полномочий как органов власти, так и органов управления. Федеративное устройство страны и отношения между центром и субъектами по поводу разделения бюджетных прав и полномочий являются предпосылками бюджетного федерализма.

Бюджетный федерализм - это разделение полномочий между центральными органами власти, властями субъектов Федерации и органами местного самоуправления в области финансов, в частности, в бюджетной сфере [1].

Бюджетный федерализм реализуется на всех стадиях бюджетного процесса при поступлении и расходовании бюджетных средств и основывается на следующих принципах:

- законодательное закрепление за центральными, региональными и местными органами власти собственных источников доходов;
- разграничение бюджетных полномочий и бюджетной ответственности между уровнями власти;
- возможность для всех уровней власти самостоятельно формировать доходы и расходы в соответствии с интересами общества;
- наличие единых, нормативно-расчетных, методов бюджетного регулирования для каждого уровня бюджетной системы;
- вертикальное и горизонтальное выравнивание доходов всех уровней бюджетной системы.

В настоящее время в нашей стране делаются лишь небольшие шаги к установлению федеративных отношений между всеми звеньями бюджетной системы. Но тем не менее, основы формирования бюджетного федерализма уже

## ИНТЕГРАЦИЯ МИРОВЫХ НАУЧНЫХ ПРОЦЕССОВ КАК ОСНОВА ОБЩЕСТВЕННОГО ПРОГРЕССА

имеются, и даже достигнуты первые положительные результаты хотя еще и существует немало проблем.

Самостоятельную проблему представляет степень развития финансовых рынков в субъектах федерации. Низкий уровень развития инфраструктуры рынков, в целом, не может сказываться на финансовом состоянии отдельных субъектов федерации, а так же на их праве осуществлять финансовые заимствования. В системе отношений между федеральным бюджетом и бюджетами субъектов федерации пока не видно четких закономерностей как в области налоговых поступлений в федеральный бюджет от субъектов федерации, так и с точки зрения возврата доходов субъектам из федерального бюджета [2]. То есть, в структуре межбюджетных отношениях не видно четкой зависимости этих отношений от реального финансового потенциала того или иного субъекта.

Другой проблемой бюджетного федерализма остается то, что местные и региональные уровни власти используют значительно меньший набор налоговых инструментов, по сравнению с федеральными. В руках региональных властей находятся налоги на имущество, землю, а так же местные подоходные налоги. В большинстве случаев этот налоговый потенциал не может обеспечить уровни власти достаточными финансовыми ресурсами для осуществления полномочий по предоставлению государственных услуг населению данной территории. В этом случае Правительству необходимо оказывать помощь для реализации расходных полномочий региональных бюджетов, которая превосходит возможности Федерации. В результате, между регионами и Федерацией возникает неудовлетворенность, которая является причиной противоречий между бюджетами разных уровней. Разрешение таких противоречий происходит путем заключения сепаратных соглашений, которые ставят субъекты Федерации в неравное положение.

Несомненно, одной из главных проблем бюджетного федерализма есть и остается бюджетное выравнивание, которое означает перераспределение средств между субъектами Федерации [3]. С одной стороны оно справедливо, так как является результатом объективного неравенства республик, с другой стороны оно может подорвать стимулирующую функцию бюджета, направленную на поиск собственных финансовых ресурсов и повышение их эффективности. В России бюджетное выравнивание, безусловно, является необходимым и не должно объясняться возможностью регионов осуществлять давление на органы государственной власти в целях продвижения своих интересов. При реализации бюджетного выравнивания важно обеспечить необходимый уровень качества предоставляемых социальных услуг в регионах. Чтобы не снижать стимул сильных регионов в увеличении налогового потенциала, правильным будет считаться распределение регионов в зависимости от бюджетной обеспеченности



## ИНТЕГРАЦИЯ МИРОВЫХ НАУЧНЫХ ПРОЦЕССОВ КАК ОСНОВА ОБЩЕСТВЕННОГО ПРОГРЕССА

до выравнивания и после реализации межбюджетных мероприятий.

Однако проблема бюджетного выравнивания рассматривается лишь в краткосрочной перспективе, но никак не в аспекте долгосрочных мероприятий по выравниванию финансового потенциала субъектов федерации.

Таким образом, можно говорить о том, что идеальной модели бюджетного федерализма нет. Идеальная модель означает полное соответствие доходных бюджетных полномочий объему расходных полномочий, закрепленными за определенным уровнем власти. На практике же, между доходными и расходными полномочиями существует некий разрыв, который должен компенсироваться за счет средств вышестоящих бюджетов.

### **Литература:**

1. Поляк Г.Б. Финансы: учебник [Текст]/ под ред. Г.Б. Поляка. -4-е изд., перераб. и доп.-М.: ЮНИТИ-ДАНА, 2013. - 735 с.
2. Агаян Ш.А., Мурадова С.Г., Пирская Е.В. Актуальные проблемы формирования доходной части муниципальных бюджетов// Управление экономическими системами: электронный научный журнал. -2014.- № 3 (63).- С. 36.
3. Агаян Ш.А., Мурадова С.Г., Багдасарян Л.Ю. Оценка тенденций развития фискальной децентрализации в бюджетной системе Российской Федерации // Управление экономическими системами: электронный научный журнал. - Кисловодск, 2015. - № 3 (75). – С.3.

РАЗВИТИЕ ИНСТИТУТА  
ГРАЖДАНСКОГО ОБЩЕСТВА  
В РОССИИ



*Давлетова Роза Назеповна,  
Хрулёв Никита Андреевич,  
Башкирский государственный  
аграрный университет, г. Уфа*

*Секция: «Социология»*

**Аннотация.** В статье описывается процесс становления и развития гражданского общества в России. Как известно, стадия становления является тем базисом, от которого зависит дальнейшее развитие любой структуры, и поэтому важно, как можно раньше выявлять проблемы и находить пути их решения. Именно этой теме посвящена статья.

**Abstrakt.** Der Artikel beschreibt den Prozess der Entstehung und Entwicklung der Zivilgesellschaft in Russland. Wie bekannt ist, ist die Stufe der Bildung der Basis bei der weiteren Entwicklung jeglicher Struktur besonders wichtig, muss man so schnell wie möglich, alle Probleme zu identifizieren und die Lösungen zu finden. Dieser Artikel ist diesem Thema gewidmet.

**Ключевые слова:** гражданское общество, правовое государство, гражданская культура, общественно-политическая жизнь.

**Stichworte:** Zivilgesellschaft, Rechtsstaat, Bürgerkultur, sozialen und politischen Leben.

На современном этапе развития российской государственности, гражданское общество является необходимостью современного мира.

Гражданское общество является неотъемлемой частью правового государства, выступая в качестве посредника между государством и обществом в целом. Более полно понятие гражданского общества принадлежит Утяшеву М.М, гражданское общество - это совокупность вне государственных общественных институтов, выражающих интересы различных страт, групп и слоёв населения, защищающих права, свободы и интересы граждан, в которых органически сочетаются индивидуальные и личные права граждан с общественными и государственными интересами. Исходя из этого понятия, гражданское общество является единым организмом с высоким уровнем самоорганизации для защиты

## ИНТЕГРАЦИЯ МИРОВЫХ НАУЧНЫХ ПРОЦЕССОВ КАК ОСНОВА ОБЩЕСТВЕННОГО ПРОГРЕССА

интересов каждого из его субъектов. [1]

Что же касается состояния гражданского общества в современной России, то здесь хотелось бы отметить, что оно находится на стадии становления, и обусловлено это в первую очередь незначительной историей российской государственности в форме страны, создающей условия для гражданского общества и как следствие слабым опытом развития институтов гражданского общества.

Как известно, стадия становления является тем базисом, от которого зависит дальнейшее развитие любой структуры, и поэтому важно, как можно раньше выявлять проблемы и находить пути их решения. Так какие проблемы существуют в ходе становления гражданского общества в России?

Во-первых – это низкий уровень гражданской культуры среди населения, а в частности и молодежи, выражается он в непринятии гражданами принципа главенства государства и не осознанием необходимости выполнения гражданских обязанностей, что ведет за собой ряд других проблем, таких как: низкая гражданская активность; низкий уровень доверия к власти; правовая безграмотность и т.д.

Во-вторых – это низкий образовательный уровень населения. Система образования не предусматривает развития потенциала каждого отдельного человека, получающего образование, фактологический метод получения знаний накладывает рамки на это развитие. Большинство выпускников после получения образования задаются вопросом: а чему же я научился? В связи с этим растет число тех, кто работает не по специальности. Из этого складывается вывод, что получение высшего образования становится некой модной тенденцией, но никак не средством получения знаний.

В-третьих – в современной России средний класс отсутствует как социальное явление, а именно удельный вес в обществе этого класса и является одним из признаков гражданского общества, в настоящее время можно говорить лишь о среднем слое, так доля населения, соответствующего среднему классу составляет всего лишь 15%.

Из всего вышперечисленного можно сделать вывод, что существует ряд проблем в развитии гражданского общества в современной России. Мы считаем, что государству необходимо активнее вовлекать наших граждан в общественно-политическую жизнь страны, а особое внимание обратить на молодежь, так как именно она является будущим страны. Также необходимо повышать уровень гражданской культуры за счет создания правовых центров, проведения правовых лекториев. Приоритетным направлением политики государства должна быть социальная сфера и все ее образующие. В первую очередь внимание нужно обратить на систему образования, материальную поддержку молодежи, и

## ИНТЕГРАЦИЯ МИРОВЫХ НАУЧНЫХ ПРОЦЕССОВ КАК ОСНОВА ОБЩЕСТВЕННОГО ПРОГРЕССА

развитие интеллектуального потенциала каждого человека, живущего в нашей стране. Необходимо понимать, что будущее нашей страны напрямую зависит от каждого гражданина и от тесного взаимодействия общества и государства, а ключевое место в этом взаимодействии занимает именно молодежь.

In der gegenwärtigen Phase der Entwicklung der russischen Staatlichkeit ist die Zivilgesellschaft eine Notwendigkeit der modernen Welt.

Die Zivilgesellschaft ist ein integraler Bestandteil der Rechtsstaatlichkeit und wirkt als Vermittler zwischen dem Staat und der Gesellschaft im Ganzen. Genauer das Konzept der Zivilgesellschaft gehört Utyashev M.M., der sagte, dass die Zivilgesellschaft eine Reihe von sozialen Einrichtungen außerhalb der Regierung ist, die die Interessen der verschiedenen Gruppen und Schichten der Bevölkerung zum Ausdruck bringt, die Rechte, Freiheiten und Interessen der Bürger schützt, die sich organisch die individuellen und persönlichen Rechten der Bürger mit dem öffentlichen Interesse kombiniert sind. Basierend auf diesem Konzept ist die Zivilgesellschaft ein gemeinsamer Organismus mit einem hohen Maß Selbstorganisation, um die Interessen aller seiner Subjekten zu schützen. [1]

Was den Zustand der Zivilgesellschaft im heutigen Russland anbetrifft, hier ist es zu sagen, dass sie in der Entwicklung begriffen ist, und es wird verursacht, vor allem mit der geringer Geschichte des russischen Staates in der Form des Landes, die Bedingungen für die Zivilgesellschaft schafft, und als Folge der schwachen Erfahrung der Entwicklung der Zivilgesellschaft.

Wie bekannt ist, ist die Stufe der Bildung der Basis bei der weiteren Entwicklung jeglicher Struktur besonders wichtig, muss man so schnell wie möglich, alle Probleme zu identifizieren und die Lösungen zu finden. Also, welche Probleme gibt es bei der Entwicklung der Zivilgesellschaft in Russland?

Erstens - ist das das niedrige Niveau der Bürgerkultur der Bevölkerung, insbesondere unter den jungen Menschen, und drückte es in der Nicht-Akzeptanz der Bürger des Staates und Unanerkennung der Notwendigkeit die zivilen Aufgaben zu erfüllen, die zu einer Reihe anderer Probleme führt, wie niedrige bürgerschaftliches Engagement; das geringe Vertrauen den Behörden; rechtliche Analphabetismus usw.

Zweitens - ist das niedrige Bildungsniveau der Bevölkerung. Das Bildungssystem bietet keines für die Entwicklung des Potenzials jedes einzelnen Menschen, der einen Ausbildung bekommt. Die meisten Absolventen nach dem Abschluss der Hochschule stellen die Frage: Was kann ich machen? In dieser Hinsicht ist eine wachsende Zahl von Personen, die in ihren Spezialgebiet nicht berufstätig sind. Es entwickelt sich die Schlussfolgerung, dass die Hochschulbildung zu einer Art Mode-Trend wird aber kein Mittel zur Aneignung von Wissen.

Drittens - im modernen Russland die Mittelschicht als soziales Phänomen fehlt,

## ИНТЕГРАЦИЯ МИРОВЫХ НАУЧНЫХ ПРОЦЕССОВ КАК ОСНОВА ОБЩЕСТВЕННОГО ПРОГРЕССА

ma kann nur über die Mittelschicht zu sprechen, so dass der Anteil der Bevölkerung, die der Mittelklasse gehören, ist nur 15%.

Von obengenannten aus können wir schließen, dass es einige Probleme in der Entwicklung der Zivilgesellschaft in der modernen Russland gibt. Wir meinen, dass die Regierung muss für unsere Bürger im politischen Leben des Landes einzubeziehen und besonderes Augenmerk auf die jungen Menschen, da sie die Zukunft des Landes sind. Es ist auch notwendig, die Höhe der Bürgerkultur durch die Schaffung von Rechtszentren und durch die Rechtsvorträge zu erhöhen. Die Prioritätsrichtung der staatlichen Politik sollte die soziale Sphäre und alle seine Generatoren sein. Zunächst Aufmerksamkeit sollte auf das Bildungssystem, finanzielle Unterstützung für junge Menschen und der Entwicklung des geistigen Potentials jedes einzelnen Menschen unseres Landes stellen. Es sollte klar sein, dass die Zukunft unseres Landes von jeden Bürger und der engen Wechselwirkung zwischen Gesellschaft und Staat abhängt, und eine Schlüsselrolle in diesem Zusammenspiel der Jugend führen soll.

### **Литература:**

1. Утяшев М.М. Правовое государство, гражданское общество, права человека – триединый путь к цивилизации. // Правовое государство: теория и практика. 2013. № 2(32). С. 31-37.

ПОДХОДЫ И МЕТОДЫ ОЦЕНКИ  
РЫНОЧНОЙ СТОИМОСТИ  
КОММЕРЧЕСКИХ ОРГАНИЗАЦИЙ

*Дадаян Алина Семеновна,  
ФГАОУ ВГИ (филиал) ВолГУ,  
г. Волжский*

*Секция: «Экономика»*



Оценочная деятельность – это профессиональная деятельность субъектов оценочной деятельности, которая направлена на установление в отношении объектов оценки рыночной [7]. Понятие «рыночной стоимости» по мнению И.Т. Балабанова это наиболее вероятная величина, равная денежной сумме, за которую предполагается переход имущества из рук в руки на дату оценки в результате коммерческой сделки между добровольным покупателем и добровольным продавцом после адекватного маркетинга; при этом полагается, что каждая из сторон действовала компетентно, расчетливо и без принуждения [1, с. 10]. Предприятие принято рассматривать как имущественный комплекс или активы, генерирующие доход. В соответствии с Федеральными стандартами оценки существуют три классических подхода к оценке [8]:

- затратный (имущественный) – совокупность методов оценки стоимости объекта оценки, которая основана на определении затрат, необходимых для воспроизводства либо замещения объекта оценки с учетом износа. Затратами на воспроизводство объекта оценки это затраты, необходимые для создания точной копии объекта оценки с использованием применявшихся при создании объекта оценки материалов и технологий. Затратами на замещение объекта оценки являются затраты, необходимые для создания аналогичного объекта с использованием материалов и технологий, применяющихся на дату оценки. Включает метод чистых активов, метод ликвидационной стоимости;

- доходный – совокупность методов оценки стоимости объекта оценки, основанных на определении ожидаемых доходов от использования объекта оценки. Включает метод прямой капитализации доходов и метод дисконтирования денежного потока;

- сравнительный или рыночный подход – совокупность методов оценки стоимости объекта оценки, основанных на сравнении объекта оценки с

## ИНТЕГРАЦИЯ МИРОВЫХ НАУЧНЫХ ПРОЦЕССОВ КАК ОСНОВА ОБЩЕСТВЕННОГО ПРОГРЕССА

объектами – аналогами объекта оценки, в отношении которых имеется информация о ценах. Объектом – аналогом объекта оценки для целей оценки признается объект, сходный объекту оценки по основным экономическим, материальным, техническим и другим характеристикам, определяющим его стоимость. Включает метод рынка капитала, метод отраслевых коэффициентов, метод сделок.

Каждый из подходов к оценке предприятия имеет преимущества и недостатки, которые должны учитываться при выборе метода оценивания с целью достижения наиболее точного результата (таблица 1). Оценка бизнеса на основании лишь сравнительного подхода без применения остальных подходов также некорректна, поскольку необходим как учёт затрат на создание бизнеса, так и будущих доходов от оцениваемого бизнеса.

Таким образом, для получения корректного результата по оценке предприятий необходим расчёт стоимости бизнеса на основе всех трёх классических подходов.

Таблица 1

Преимущества и недостатки подходов к оценке стоимости предприятия  
(составлено автором по [2, с. 115])

	Подход		
	Сравнительный	Доходный	Затратный
Преимущества	<ul style="list-style-type: none"> <li>– отражает реальную практику покупки;</li> <li>– основан на информации за прошлый период и, следовательно, отражает фактические результаты производственно-финансовой деятельности предприятия</li> </ul>	<ul style="list-style-type: none"> <li>– учитывает будущие ожидания;</li> <li>– учитывает рыночный аспект (рыночный дисконт);</li> <li>– учитывает экономическое устаревание</li> </ul>	<ul style="list-style-type: none"> <li>– основывается на реально существующих активах</li> </ul>
Недостатки	<ul style="list-style-type: none"> <li>– не учитывает будущих ожиданий;</li> <li>– необходим ряд поправок;</li> <li>– труднодоступность данных, отсутствие надежной статистики</li> </ul>	<ul style="list-style-type: none"> <li>– трудоемкий прогноз;</li> <li>– частично носит вероятностный характер</li> </ul>	<ul style="list-style-type: none"> <li>– не учитывает будущих ожиданий;</li> <li>– не рассматривает уровни прибыли;</li> </ul>

Принято при проведении работ по оценке предприятия (бизнеса) использовать такую технологию оценочной деятельности, при которой используется вся совокупность способов оценки с учётом не только затрат на создание предприятия (бизнеса), но и сравнения цен возможной продажи капитала с учётом данных аналогичных предприятий и прогнозирования их будущей доходности.

При сопоставимом анализе деятельности предприятий и влиянии отраслевых факторов, необходимо учесть следующие показатели:

- перспективы развития отрасли;

## ИНТЕГРАЦИЯ МИРОВЫХ НАУЧНЫХ ПРОЦЕССОВ КАК ОСНОВА ОБЩЕСТВЕННОГО ПРОГРЕССА

- текущую и ожидаемую доходность предприятий отрасли (действующее или подлежит ликвидации);
- темпы роста доходов оцениваемого предприятия;
- спрос на продукцию;
- отраслевой риск;
- оценочные мультипликаторы: цена/прибыль, цена/денежный поток, цена/дивидендные выплаты и др.

Затратный подход основывается на анализе активов предприятия, оценка которых базируется на принципе замещения и сбалансированности.

Метод чистых активов предполагает определение рыночной стоимости бизнеса, как разности между суммой рыночной стоимости всех активов предприятия и величиной его обязательств. Реализация рассматриваемого метода осуществляется поэтапно:

1-й этап. Анализ активов предприятия, числящихся на его балансе на последнюю отчетную дату.

2-й этап. Оценка рыночной стоимости материальных активов: недвижимости; капитальных вложений; транспортных средств, машин и оборудования; товарных запасов.

3-й этап. Оценка рыночной стоимости нематериальных активов.

4-й этап. Оценка рыночной стоимости финансовых активов.

5-й этап. Расчет суммарной стоимости рыночных активов.

6-й этап. Анализ и корректировка долговых обязательств.

7-й этап. Оценка рыночной стоимости собственного капитала предприятия как разности между суммарной стоимостью скорректированных активов и уточненными долговыми обязательствами.

Метод ликвидационной стоимости предполагает расчет этой стоимости как разность между чистой стоимостью активов предприятия и затратами на его ликвидацию. Особенностью данного метода является тот факт, что при ликвидации (продажи) активов предприятие вынуждено платить комиссионные посредникам, нести расходы на демонтаж оборудования и рекламу, снижать рыночную стоимость активов для повышения их ликвидности. В результате из стоимости проданных активов вычитаются стоимость обязательств, издержки предприятия, включая постоянные затраты, комиссионные посредникам и налоги на продажу имущества.

Сравнительный подход основан на принципе замещения и используется там, где имеется достаточная база данных о сделках купли-продажи. Для этого необходимы сведения о предприятиях-аналогах, отбор которых для сравнения производят по следующим критериям [3, с. 58]:

- принадлежность к той или иной отрасли, региону;



## ИНТЕГРАЦИЯ МИРОВЫХ НАУЧНЫХ ПРОЦЕССОВ КАК ОСНОВА ОБЩЕСТВЕННОГО ПРОГРЕССА

- вид выпускаемой продукции или услуг;
- диверсификация продукции или услуг;
- стадия жизненного цикла, на которой находится предприятие;
- идентичность изучаемых периодов;
- сопоставимость стратегии развития предприятий;
- размеры предприятий, стратегия их деятельности, финансовые характеристики.

Процесс отбора сопоставимых предприятий осуществляется в 3 этапа: на первом этапе составляется список потенциально сопоставимых предприятий; на втором – выявление предприятий с целью определения из них основных конкурентов; на третьем этапе проводится анализ с целью определения предприятий, которые за последний год на основе слияния или приобретения в собственность осуществляют свою деятельность [6, с. 123].

Суть метода отраслевых коэффициентов состоит в том, что на основе анализа практики продаж бизнеса в той или иной отрасли выводится определенная зависимость между ценой продажи и определенным показателем. Этот метод в основном используется для оценки малых предприятий и носит вспомогательный характер. В результате обобщения могут быть использованы формулы определения стоимости оцениваемого предприятия.

В основе метода рынка капитала лежит финансовый анализ оцениваемых и сопоставимых предприятий. Он находит применение при наличии рыночных цен акций сходных предприятий. Важная составляющая часть оценки по данному методу – анализ финансового положения предприятий и сопоставление полученных результатов с оцениваемым предприятием. Финансовая информация может быть получена как по публикациям в периодической печати, так и на основании письменного запроса либо непосредственно на предприятии в ходе анализа.

Метод сделок отличается от метода рынка капитала тем, что анализируются цены приобретения контрольных пакетов акций сходных компаний.

Доходный подход к оценке бизнеса состоит в том, чтобы определить стоимость предприятия на основе тех доходов, которые оно способно в будущем принести своему владельцу, включая выручку от продажи того имущества (нефункционирующих или избыточных активов, которое не понадобится). Доходный подход является основным для оценки рыночной стоимости действующий предприятий, которые и после их перепродажи новым владельцам не планируется ликвидировать или закрывать. В свою очередь будущие доходы предлагается рассматривать как чистые, т.е. очищенные от затрат и рассчитанные с учетом времени их появления. Следовательно, владельцы предприятия смогут получить ожидаемые доходы несколько позднее. К

## ИНТЕГРАЦИЯ МИРОВЫХ НАУЧНЫХ ПРОЦЕССОВ КАК ОСНОВА ОБЩЕСТВЕННОГО ПРОГРЕССА

указанным доходам добавляется стоимость нефункционирующих или избыточных активов, рассчитанных не по балансовой стоимости, а по рыночной на период их продажи.

Метод дисконтирования денежных потоков (ДДП) основан на прогнозировании этих потоков от рассматриваемого бизнеса, которые затем дисконтируются по ставке дисконта, соответствующей требуемой инвестором ставке дохода (1):

$$V = \sum_{t=1}^n \frac{CF_t}{(1+R)^t} \quad (1)$$

где  $V$  – стоимость, руб.;  $CF_t$  – денежные потоки, руб.;  $R$  – ставка дисконтирования, %;  $t$  – время, в годах.

Метод ДДП используется [5, с. 213]:

- когда ожидается, что будущие уровни денежных потоков будут существенно отличаться от текущих;
- когда можно обоснованно оценить будущие денежные потоки с недвижимости;
- если объект строиться или только что построен;
- если предприятие – крупный многофункциональный коммерческий объект (гостиница, теплоход и т.д.);
- когда потоки доходов и расходов имеют сезонный характер;
- при инвестиционном проектировании.

Процесс оценки рыночной стоимости коммерческой организации методом ДДП проходит следующие этапы:

1. Выбор модели денежного потока. Практики оценивания рекомендуют использовать две модели денежного потока: денежный поток для собственного капитала и денежный поток для всего инвестированного капитала [5, с. 220].

Денежный поток для всего инвестированного капитала используется, когда необходимо определить сколько и на каких условиях для финансирования инвестиционного процесса будет привлекаться заемных, помимо собственных, средств.

2. Определение длительности прогнозного периода. В качестве прогнозного берется период, продолжающийся до тех пор, пока темпы роста организации не стабилизируются (предполагается, что в постпрогнозный период должны иметь место стабильные долгосрочные темпы роста или бесконечный поток доходов). Для стран с рыночной экономикой – от 5 до 10 лет. В странах с переходной экономикой – доп. сокращение до 3 лет [5, с. 229].

## ИНТЕГРАЦИЯ МИРОВЫХ НАУЧНЫХ ПРОЦЕССОВ КАК ОСНОВА ОБЩЕСТВЕННОГО ПРОГРЕССА

3. Ретроспективный анализ и прогноз валовой выручки от реализации, при реализации которых рассматриваются и учитываются следующие факторы [4, с. 18]:

- номенклатура выпускаемой продукции;
- объемы производства и цены на продукцию;
- ретроспективные темпы роста предприятия;
- спрос на продукцию;
- темпы инфляции;
- имеющиеся производственные мощности;
- перспективы и возможные последствия капитальных вложений;
- общая ситуация в экономике, определяющая перспективы спроса;
- ситуация в конкретной отрасли с учетом существующего уровня конкуренции;
- доля оцениваемого предприятия на рынке;
- долгосрочные темпы роста в послепрогнозный период;
- планы менеджеров данного предприятия.

4. Анализ и прогноз расходов. На данном этапе оценщик должен:

- учесть ретроспективные взаимозависимости и тенденции;
- изучить структуру расходов, в особенности соотношение постоянных и переменных издержек;
- оценить инфляционные ожидания для каждой категории издержек;
- изучить единовременные и чрезвычайные статьи расходов, которые могут фигурировать в финансовой отчетности за прошлые годы, но в будущем не встретятся;
- определить амортизационные отчисления исходя из нынешнего наличия активов и из будущего их прироста и выбытия;
- рассчитать затраты на выплату процентов на основе прогнозируемых уровней задолженности;
- сравнить прогнозируемые расходы с соответствующими показателями для предприятий-конкурентов или с аналогичными среднеотраслевыми показателями.

5. Анализ и прогноз инвестиций включает:

- определение излишка или недостатка чистого оборотного капитала;
- анализ капитальных вложений с целью замены основного капитала по мере его износа и расширения производственных мощностей;
- расчет изменения (увеличения или уменьшения) долгосрочной задолженности.

6. Расчет величины денежного потока для каждого года прогнозного периода.

## ИНТЕГРАЦИЯ МИРОВЫХ НАУЧНЫХ ПРОЦЕССОВ КАК ОСНОВА ОБЩЕСТВЕННОГО ПРОГРЕССА

7. Определение ставки дисконтирования, где под ставкой дисконтирования понимается процентная ставка, используемая для пересчета будущих потоков доходов в единую величину текущей (сегодняшней) стоимости, являющуюся базой для определения рыночной стоимости бизнеса.

Из теории оценивания известны следующие методы определения ставки дисконтирования в зависимости от выбранной модели денежного потока:

Для денежного потока для собственного капитала:

– модель оценки капитальных активов (CAPM – Capital Asset Pricing Model)

(2):

$$R = R_f + \beta \cdot (R_m - R_f) + S_1 + S_2 \quad (2)$$

где  $R$  – ставка дисконта (ставка дисконтирования, равная требуемой собственником ставке отдачи на вложенный капитал);  $R_f$  – безрисковая ставка дохода (процента);  $\beta$ -коэффициент «бета», являющийся мерой систематического риска, связанного с макроэкономическими и политическими процессами, происходящими в стране;  $R_m$  – общая доходность рынка в целом (доходность среднерыночного портфеля ценных бумаг);  $S_1$  – премия для малых компаний; учитывает размеры оцениваемой компании;  $S_2$  – премия за риск инвестиций в конкретную компанию;  $(R_m - R_f)$  – рыночная премия за риск.

– метод кумулятивного построения (3):

$$R = R_f + S_1 + S_2 + S_3 \quad (3)$$

где  $S_3$  – ставка премии за прочие (дополнительные) риски.

Для денежного потока для всего инвестированного капитала ставка дисконта определяется методом взвешенного капитала (4):

$$WACC = k_d(1 - t_c)w_d + k_p w_p + k_s w_s \quad (4)$$

где  $k_d$  – стоимость привлечения заемного капитала;  $t_c$  – ставка налога на прибыль предприятия;  $w_d$  – доля заемного капитала в структуре капитала компании;  $k_p$  – стоимость привлечения акционерного капитала (привилегированные акции);  $w_p$  – доля привилегированных акций в структуре капитала предприятий;  $k_s$  – стоимость привлечения акционерного капитала (обыкновенные акции);  $w_s$  – доля обыкновенных акций в структуре капитала предприятий.

## ИНТЕГРАЦИЯ МИРОВЫХ НАУЧНЫХ ПРОЦЕССОВ КАК ОСНОВА ОБЩЕСТВЕННОГО ПРОГРЕССА

8. Расчет величины стоимости в постпрогнозный период основан на предпосылке о том, что бизнес способен приносить доход и по окончании прогнозного периода, при этом могут использоваться нижеследующие модели расчета денежного потока [5, с. 229].

1. Метод расчета по ликвидационной стоимости применяется, если в постпрогнозный период ожидается банкротство компании с последующей продажей имеющихся активов.

2. Метод расчета по стоимости чистых активов. Техника расчетов аналогична расчетам ликвидационной стоимости, но не учитывает затрат на ликвидацию и скидку на срочную продажу активов компании.

3. Метод предполагаемой продажи заключается в пересчете денежного потока в показатели стоимости с помощью специальных коэффициентов, полученных из анализа ретроспективных данных по продажам сопоставимых компаний.

4. Модель Гордона основывается на том, что годовой доход постпрогнозного периода капитализируется в показатели стоимости при помощи ставки капитализации. При отсутствии темпов роста ставка капитализации будет равна ставке дисконтирования. Однако, данная модель может иметь следующие допущения:

- предприятие может получать стабильные доходы в остаточный период;
- величины износа и капиталовложений могут быть равны.

9. Расчет предварительной величины стоимости бизнеса основывается на текущей стоимости денежных потоков прогнозного периода и текущей остаточной стоимости: Предварительная стоимость = Текущая стоимость денежных потоков прогнозного периода + Текущая стоимость остаточной стоимости.

Из всего вышесказанного можно сделать вывод, что существуют три подхода к осуществлению оценки – доходный, затратный и сравнительный. У каждого подхода есть свои преимущества и недостатки, поэтому для получения корректного результата по оценке предприятий необходим расчёт стоимости бизнеса на основе всех трёх классических подходов.

### Литература:

1. Балабанов И.Т. Экономика недвижимости: учеб. пособие для студентов вузов. – СПб: Питер, 2013. – 208 с.
2. Бусов В.И., Землянский О.А., Поляков А.П. Оценка стоимости предприятия (бизнеса): учебник. – М.: Издательство Юрайт, 2014. – 430 с.
3. Бухонова С.М., Дорошенко Ю.А., Рудычев А.А. Оценка имущества и

## ИНТЕГРАЦИЯ МИРОВЫХ НАУЧНЫХ ПРОЦЕССОВ КАК ОСНОВА ОБЩЕСТВЕННОГО ПРОГРЕССА

- стоимости бизнеса предприятия: учеб. пособие для студентов вузов. – М.: Экономика, 2013. – 320 с.
4. Волков Д.Л. Концепция управления стоимостью компании // Российский журнал менеджмента – 2014. – Т.3 № 2. – С. 3–42.
  5. Грязновой А.Г., Федотовой М.А. Оценка бизнеса: учебник. 2-е издание, перераб. и доп. – М.: Финансы и статистика, 2009. – 736 с.
  6. Сергеев И.В. Экономика организаций (предприятий): учеб. пособие для студентов вузов. – М.: ТК Велби, Проспект, 2005. – 560 с.
  7. Федеральный закон от 29.07.1998 г. № 135-ФЗ «Об оценочной деятельности в Российской Федерации» // Справочная правовая система «Консультант плюс» (26.04.2015 г.).
  8. Федеральный стандарт оценки от 20.07.2007 №1 Общие понятия оценки, подходы к оценке и требования к проведению оценки // Справочная правовая система «Консультант плюс» (26.05.2015 г.).

## СЕМЕЙНОЕ ВОСПИТАНИЕ МЛАДШИХ ШКОЛЬНИКОВ

*Даминова Аделя Ильдаровна,  
Научный руководитель: Сулейманова Ф. М.  
Стерлитамакский филиал  
Башкирского государственного  
университета, г. Стерлитамак*

*Секция: «Психология и педагогика»*

В настоящее время вопрос о роли семьи в воспитании младших школьников приобрел особую актуальность. Проблемы и особенности семейного воспитания детей начальных классов приобретают особую важность, потому что именно данный школьный возраст является периодом стремительного физического и психологического развития, развития качеств и свойств, необходимых в его последующей жизни.

Главенствующая роль в воспитании младших школьников отводится не только школе (педагогам, психологам, социальным педагогам), но и, конечно, принадлежит семье, которая является координатором и регулятором в воспитании детей. Семья закладывает основной фундамент в процессе социализации детей.

Семейное воспитание младших школьников — это система воспитания и образования учащихся, которая складывается в условиях конкретной семьи благодаря силам родителей и родственников.

В семье происходит формирование личности младшего школьника, развитие его интеллекта, интересов и способностей, нравственное, эстетическое, духовное и физическое развитие, выработка научного мировоззрения, укрепление здоровья, передача учащемуся накопленного обществом опыта взрослыми членами семьи.

Ю.П. Азаров в своей работе отмечал, что родители должны думать о том, как лучше сформулировать для самих себя цели по воспитанию своего ребенка, учащегося в начальной школе. Цель и мотив воспитания учащегося – это счастливая, творческая, успешная, полноценная жизнь для этого ребенка. На созидание такой жизни и должно быть направлено семейное воспитание младшего школьника [1, с. 43].

А.И. Антонов и А.Л. Борисов считают, что именно в семье младший

## ИНТЕГРАЦИЯ МИРОВЫХ НАУЧНЫХ ПРОЦЕССОВ КАК ОСНОВА ОБЩЕСТВЕННОГО ПРОГРЕССА

школьник впервые получает жизненный опыт, делает свои первые наблюдения и учится вести себя в любых ситуациях. Важно, чтобы то чему родители учат школьника, подкреплялась конкретными примерами, чтобы учащийся видел, что у взрослых теория соответствует практике. Главное в воспитании младшего школьника – достижение душевного единения, нравственной связи родителей с учащимся. Родители не должны пускать процесс воспитания на самотек [2, с. 23].

Руководящая роль в формировании правильного поведения младших школьников принадлежит взрослым. У ребенка формируется структура его личности в процессе близких взаимоотношений с родителями, братьями, сестрами, бабушками, дедушками и другими родственниками. Он входит в мир своих родных, перенимает нормы их поведения.

Поэтому родители в жизни ребенка играют большую и ответственную роль. Их поведение является образцом для ребенка младшего школьного возраста. Школьник подражает, и стремится быть похожим на мать и отца. Когда родители понимают, что во многом от них самих зависит формирование личности ребенка, то они ведут себя так, что все их поступки и поведение в целом способствуют формированию у младшего школьника тех качеств и такого понимания человеческих ценностей, которые они хотят ему передать. Такой процесс воспитания можно считать вполне сознательным, так как постоянный контроль над своим поведением, за отношение к другим людям, внимание к организации семейной жизни позволяет воспитывать учащихся в наиболее благоприятных условиях, способствующих их всестороннему и гармоничному развитию.

В своей работе В.А. Сластенин, И.Ф. Исаев и Е.Н. Шиянов отмечали, что в каждой семье существует своя система воспитания младшего школьника. Система воспитания – это цели воспитания, целенаправленное применение приемов и методов воспитания, реализация задач воспитания, определение того, что можно, а что нельзя допустить по отношению к ребенку.

Можно выделить четыре тактики воспитания в семье младших школьников, отвечающим четырем типам семейных взаимоотношений: диктат, «невмешательство», опека и сотрудничество.

Диктат – подавление членами семьи инициативы и чувства собственного достоинства ребенка, обучающегося в начальном классе.

«Невмешательство» - возможность и целесообразность независимого сосуществование родителей и учащихся.

Опека – это такие отношения, при которых родители удовлетворяют все потребности учащегося, принимают все заботы и усилия на себя.

Сотрудничество – отношения между родителями и учащимися,



## ИНТЕГРАЦИЯ МИРОВЫХ НАУЧНЫХ ПРОЦЕССОВ КАК ОСНОВА ОБЩЕСТВЕННОГО ПРОГРЕССА

объединенные общими целями и задачами совместной деятельности. Семья, в которой ведущим типом взаимоотношений между родителями и ребенком является сотрудничество, становится коллективом – группой высокого уровня развития [3].

Родители являются первой общественной средой младшего школьника, они играют важнейшую роль в жизни каждого ребенка. Для поддержания самой жизни учащегося необходима родительская забота. Любовь родителей – это источник и гарантия благополучия младшего школьника, источник поддержания физического и душевного здоровья учащегося. Поэтому основной задачей родителей является создание у ребенка уверенности в то, что его любят и заботятся о нем. Родители должны относиться к младшему школьнику внимательно и с любовью. Только тогда, когда ребенок будет уверен в родительской любви, возможно правильное формирование личности учащегося, только благодаря любви можно воспитать нравственное поведение.

Для младших школьников необходим постоянный психологический контакт с родителями. Именно ощущение контакта с родителями дает учащимся возможность почувствовать и осознать родительскую любовь и заботу. Чтобы установить контакт между родителями и ребенком необходимо построить некий диалог. Для его установления нужно иметь общие цели и стремиться к ним совместно. Младший школьник должен быть не объектом воспитательных воздействий, он должен выступать союзником в общей семейной жизни, создателем и творцом. Только тогда, когда ребенок непосредственно участвует в жизни семьи, разделяя ее цели и планы, образуется подлинный диалог. Также необходимо соблюсти равенство позиций, то есть признание активной роли ребенка в процессе его воспитания. Равенство родителей и ребенка заключается в том, что родители должны постоянно учиться видеть весь окружающий мир в самых разных его формах и проявлениях глазами своего ребенка.

Таким образом, семья играет важную роль в воспитании ребенка младшего школьного возраста. Развитие младшего школьника, формирование его личностных качеств зависит от уровня воспитания в семье. Семья является важнейшим фактором в воспитании младшего школьника.

### **Литература:**

1. Азаров Ю.П. Семейная педагогика. Серия «Мастера психологии». - М.: СПб.: Издательство «Питер». - 2011. - 400 с.
2. Антонов А.И., Борисов А.Л. Кризис семьи и пути его преодоления: Науч. докл. / Ин-т социол. АН СССР. Сектор социал. пробл. семьи. - М. - 1990. - 36 с.
3. Сластенин В.А., Исаев И.Ф., Шиянов Е.Н. Педагогика: Уч. пособие для студ. ВПУЗ; под ред. В.А.Сластенин. - М.: Изд. центр «Академия». - 2002. - 576 с.



## ГОСУДАРСТВЕННАЯ ПОЛИТИКА В РЕШЕНИИ ЭКОЛОГИЧЕСКИХ ПРОБЛЕМ

*Дикусар Галина Станиславовна,  
Шалуң Ася Сергеевна,  
Ростовский государственный  
экономический университет (РИНХ),  
г. Ростов-на-Дону*

*Секция: «Политология»*

Одной из самых существенных проблем XXI века - экологическая проблема. Человечество накопило целый груз нерешенных экологических задач, необходимость решения которых с каждым годом только усиливается [3]. Для совместного решения глобальных экологических проблем на международном уровне необходимо формирование единого для всех стран правового поля, обеспечивающего международную экологическую безопасность. Российское государство в своей международной деятельности в области охраны окружающей среды, с одной стороны, должно учитывать процесс глобализации путем участия в соглашениях в сфере обеспечения экологической безопасности, а с другой - содействовать решению задачи обеспечения устойчивого развития страны.

Решение экологических проблем является одной из наиболее важных задач на ближайшие годы. Усилия по их разрешению должны носить совместный, а не избирательный характер, так как значение экологии равно для всех элементов российского общества: государственного управления, бизнеса, общественности, населения. Причем такая совместная работа должна организовываться по доброй воле.

Современная экологическая ситуация определяет острую необходимость формирования экологического мышления, «экологизацию» всех наук, всех сфер человеческой деятельности. В нашем веке актуальна проблема всеобщего экологического образования и воспитания.

В настоящее время загрязнение среды и нарушение экологического равновесия приобрело глобальные масштабы. Международный опыт союза охраны природы и природных ресурсов (МСОП), Программа ООН по окружающей среде (ЮНЕП), Всемирный фонд дикой природы (ВВФ) и др. [4] обозначили необходимость тесного сотрудничества органов власти, бизнеса и

## ИНТЕГРАЦИЯ МИРОВЫХ НАУЧНЫХ ПРОЦЕССОВ КАК ОСНОВА ОБЩЕСТВЕННОГО ПРОГРЕССА

общественных организаций. Государство, бизнес и общество в России должны признать себя равными партнерами по отношению друг к другу независимо от принадлежности к той или иной социальной группе при осуществлении единой для всех функции - функции охраны природы и сохранения природных богатств.

Сущность социального партнерства заключается во взаимодействии на взаимовыгодных условиях органов власти, бизнеса и общественных организаций с целью решения региональных социально-экономических проблем. В последние годы в России, как и во многих других странах, социальное партнерство стало достаточно популярным механизмом улучшения качества жизни населения, социально-экономического развития и экологического благополучия регионов. Использование политики социального партнерства в нашей стране приобрело актуальность после отделения бизнеса от государства, когда объекты социального назначения передали органам государственной власти или местного самоуправления и стало понятно, что содержать и развивать их только за счет бюджетных средств без участия частного бизнеса невозможно. Осознание того, что ни государство, ни бизнес, ни местное самоуправление, ни общественность в одиночку не могут обеспечить благосостояние территорий, их политическую и экономическую стабильность, способствует развитию различных направлений социального партнерства в регионах Российской Федерации.

Субъектами (сторонами) социального партнерства в экологической сфере являются:

- а) бизнес-структуры;
- б) государство;
- в) общественность.

Общие принципы социального партнерства в экологической сфере:

- принцип трипартизма реализуется в том, что в социально-партнерском взаимодействии в контексте обсуждения проблем охраны окружающей среды принимают участие три стороны: представители государственной власти, представители бизнеса и представители общественности;

- принцип солидарности реализуется в виде солидарности партнеров;

- принцип равенства реализуется в случае, если сторона «население» обладает высоким уровнем экологического образования и реализует принцип активности;

- принципу справедливости (согласно теории справедливости Дж. Ролза) мешает реализовываться ущемление конституционных прав граждан на здоровье и благоприятную окружающую среду, на проведение референдума, на предоставление полной экологической информации.

Помимо общих принципов социального партнерства существуют

## ИНТЕГРАЦИЯ МИРОВЫХ НАУЧНЫХ ПРОЦЕССОВ КАК ОСНОВА ОБЩЕСТВЕННОГО ПРОГРЕССА

специальные принципы, которые характеризуют социальное партнерство в экологической сфере. Это принцип социально-экологической ответственности, принцип корпоративизма, принцип активного общества, принцип инновационной активности, принцип трансформаций, принцип экологичности. Важнейший из них в решении экологических проблем выступает принцип экологичности. Данный принцип реализуется путем повышения уровня экологического образования и экологической культуры населения (курсы повышения квалификации работников экологических служб предприятий, экологические образовательные программы в вузах и т.д.), признание ценности природы как одной из важнейших ценностей для человека, во внедрении из года в год более экологичных технологий в производство.

На практике в России система права на партнерское участие в принятии экологически значимых решений еще не сложилась, то есть нет единого документа, раскрывающего это право и нет кодификации норм, относящихся к нему.

Основное противоречие современного российского общества - узко прагматическое отношение бизнеса к природе как к неисчерпаемому источнику ресурсов и неспособность государственных органов и общественности сохранить природную среду обитания для будущих поколений. Одним из механизмов разрешения этого противоречия является социальное партнерство государства, бизнеса и общественности.

### **Литература:**

1. Постановление Правительства Российской Федерации от 29.05.2008 № 404 «О министерстве природных ресурсов и экологии Российской Федерации».
2. «О состоянии окружающей среды и природных ресурсов Ростовской области в 2014 году» [Электронный ресурс]: Экологический вестник Дона, Ростов-на-Дону, 2015 г. режим доступа: <http://www.ecodon.dspl.ru/docs/ЭкоВестникДона.pdf>
3. Официальный сайт: Министерства природных ресурсов и экологии Российской Федерации [Электронный ресурс]: – режим доступа: <http://www.mnr.gov.ru/maps/?region=61>
4. «Давайте охранять и делать мир лучше» [Электронный ресурс] Сайт Экология и природа. - Режим доступа: <http://eko-priroda.ru>

**ФОРМИРОВАНИЕ ТОЛЕРАНТНОГО  
СОЗНАНИЯ СРЕДИ МОЛОДЕЖИ**

*Дикусар Галина Станиславовна,  
Шалуң Ася Сергеевна,  
Ростовский государственный  
экономический университет (РИНХ),  
г. Ростов-на-Дону*

*Секция: «Социология»*



Проблема толерантности в межнациональных отношениях относится к числу актуальных в современной России. Наиболее остро ксенофобия проявляется в молодежной среде, в том числе среди студенчества. Наличие определённой, хотя и небольшой по сравнению с другими регионами, напряжённости в межнациональных отношениях на территории Ростовской области нельзя отрицать – это подтверждается фактами. Поэтому необходимо как можно скорее искать пути решения проблем. Опыт показывает, что в основном местных жителей раздражает поведение приезжей молодёжи [3].

Грамотная молодежная политика в данных условиях должна способствовать формированию терпимости среди молодежью к разным национальностям. Основным органом, осуществляющим молодежную политику в Ростовской области является Комитет по молодежной политике Ростовской области, который создан 16 апреля 2000 года. Комитет по молодежной политике Администрации Ростовской области является органом Администрации области, осуществляющим государственное регулирование и межотраслевую координацию в сфере молодежной политики Ростовской области. Основной задачей Комитета является реализация государственной молодежной политики в Ростовской области, в том числе: толерантность – пропаганда толерантных взаимоотношений в молодежной среде, профилактика экстремизма, содействие развитию межнационального и международного сотрудничества [4].

В настоящее время в сознании молодых людей культивируются самые разные культурные и моральные ценности. Больше чем у половины молодых россиян сложилась общероссийская гражданская идентичность. Они идентифицируют себя с Россией, не принимая во внимание этническое происхождение, вероисповедание. Только на Кавказе своих и чужих разделяют по национальным или религиозным признакам, а региональный патриотизм

## ИНТЕГРАЦИЯ МИРОВЫХ НАУЧНЫХ ПРОЦЕССОВ КАК ОСНОВА ОБЩЕСТВЕННОГО ПРОГРЕССА

оттесняет на второй план общенациональный, указывают российские этнологи в исследовании [2].

Половина российских студентов (49%) на вопрос, кто такие «мы», ответила: «Мы — граждане России». Это третий по популярности вариант ответа (можно было выбрать сразу несколько). Намного популярнее идентификации «мы — это моя семья» (78%), «мы — это мои друзья» (68%). Определяет свою общность через малую родину, национальность и религию значительно меньшая доля студентов — 36, 31 и 22% соответственно [2].

Чтобы способствовать формированию толерантного сознания и препятствовать распространению экстремизма и насилия в России необходимо, прежде всего, формировать у людей уважение к разнообразию различных мировых культур, цивилизаций и народов, готовность к пониманию и сотрудничеству с людьми, различающиеся по внешности, языку, убеждениям, отражать разнообразие идей в обществе. В первую очередь это, конечно, задача СМИ, не меньшую роль играет здесь и воспитательная работа.

Прививать толерантность необходимо как можно раньше, но вряд ли здесь приходится говорить о школьном возрасте, когда такие понятия просто неинтересны и непонятны. Согласно психологическим исследованиям, для формирования социокультурной толерантности как морального качества личности, оптимальным возрастным периодом является юношеский, к которому относится и студенчество .

В студенческой среде развивать толерантность необходимо совместной работой студентов, причем, желательно не соревновательной, а коллективной. Это может быть, что активно практикуется, сборная студенческая группа, где ребята постоянно находятся плечом к плечу, вместе учатся и, самое главное, сдают сессию, что, несомненно, объединяет студентов. Участие в общественной жизни университета так же объединяют студентов: это различные КВНы. Необходимо признать, что наиболее прогрессивной, организованной, интеллектуально и творчески развитой частью молодёжи является именно студенчество. Учащаяся молодёжь во многом определяет вектор будущих преобразований российского общества. Толерантность для студента подразумевает отношения внутри студенческой среды и, конечно, вне её. Контролировать эти отношения довольно сложно, поскольку они зависят от личной культуры каждого. Таким образом, необходимо не только пропагандировать идею толерантного отношения, но и поднимать общий уровень культурного развития студентов. Решить эти вопросы под силу студенческому самоуправлению. К своим сверстникам студенты, студенческие советы, профком, различные творческие кружки. прислушаются быстрее, чем к представителям старшего поколения.

**Литература:**

1. «2015 год объявлен годом молодежи» - Официальный портал правительства ростовской области / Молодежная политика. [Электронный ресурс] – Режим доступа: <http://www.donland.ru/Default.aspx?pageid=88505>
2. Фонд развития национальных и федеративных отношений сближение «На совете Путину доложили, кого молодежь считает русскими» [Электронный ресурс]: - Режим доступа: <http://fond-sblizhenie.ru/na-sovete-putinu-dolozhili-kogo-molodezh-schitaet-russkimi/>
3. Симаков Николай, начальник Главного управления МВД по Южному федеральному округу «Надо работать с молодежью» / Аргументы и Факты. [Электронный ресурс]. - Режим доступа: <http://www.rostov.aif.ru/society/details/125136>
4. Официальный портал правительства ростовской области «2015 год объявлен годом молодежи» / Молодежная политика [Электронный ресурс]. - Режим доступа: <http://www.donland.ru/Default.aspx?pageid=88505>
5. Клесова С.В. Воспитание толерантности у студенческой молодежи [Текст] / С.В. Клесова // Молодой ученый. — 2012. — №4. — С. 357-359.
6. Солдатова Г.У Шайгерова А.А. «Психодиагностика толерантности личности» // практическое пособие. Под ред. Г.У. Солдатова, 2008 год.
7. «Толерантность» - Мчедлов М.П. Изд-во «Республика» 2004 г.

**К ПРОБЛЕМЕ РАЗВИТИЯ  
НРАВСТВЕННОГО СОЗНАНИЯ  
МЛАДШИХ ШКОЛЬНИКОВ**

*Докукина Снежина Алексеевна,  
Научный руководитель: Сулейманова Ф.М.,  
Стерлитамакский филиал  
Башкирского государственного  
университета, г. Стерлитамак*

*Секция: «Психология и педагогика»*

Развитие нравственного сознания младшего школьника проходит через осознание и восприятие воздействий, поступающих от родителей, учителей и сверстников через переработку этих воздействий опираясь на опыт, ценности и взгляды ребенка. В некоторых случаях воздействия не производят должного действия на нравственные качества школьника, так как он не имеет внутреннего стремления к нравственному поведению. В последнее время учителям все чаще приходится сталкиваться с этой проблемой, которая требует незамедлительного решения.

Довольно эффективным способом возбуждения внутренних противоречий и формирования нравственных потребностей личности младшего школьника служит предъявление определенных педагогических требований к поведению учащихся. Конкретные требования ставят их в позицию, заставляющую действовать и поступать правильно, корректируют и направляют школьников [2, с. 87].

Прихожан А.М. считает, что различные педагогические требования определяют недостатки в поведении и деятельности ученика. В нем всегда принят высокий уровень нравственности учащихся, позволяющий обнаружить, какими нравственными качествами ученики обладают, а каких – нужно приобрести. Это порождает внутренние противоречия у учащихся и толкает их к нравственному развитию [3, с. 169].

Сулеймановой Ф.М. установлено, что данный методический прием возбуждения у младших школьников внутренних противоречий является эффективным, если учителя предоставляют выполнимые требования, постепенно обогащая и усложняя их. Например, прививая вежливость, учителя дают первоклассникам требования, представленные далее.

1. Здравойся первым со старшими.



## ИНТЕГРАЦИЯ МИРОВЫХ НАУЧНЫХ ПРОЦЕССОВ КАК ОСНОВА ОБЩЕСТВЕННОГО ПРОГРЕССА

2. Уступай место старшим, предлагая им сесть.

3. Не разговаривай сидя, когда старший стоит.

4. Употребляй «волшебные слова» в общении со старшими и одноклассниками.

5. Не перебивай в разговоре старших и своих товарищей, выслушивай их до конца.

По степени выработки в начальных классах определенных привычек и умений нравственные требования, предъявляемые первоклассникам, основательно обогащаются. Со временем формулируются и предоставляются учащимся указания, регулирующие взаимоотношения и общение девочек и мальчиков, поведение на улице, в общественных местах и т.д. [4, с. 47]

Для того, чтобы воспитать любое нравственное качество личности, нужно вызвать у школьника желание или создать потребность совершать такие действия и поступки, в которых нравственность могла бы проявиться. Предъявление педагогических требований непременно толкает младших школьников к нравственным поступкам и действиям, дает возможность быстро реагировать на их поведение.

Иначе говоря, в силу возрастных особенностей развития ученики начальных классов всегда с готовностью принимают и исполняют все требования, предъявляемые учителем. По мнению Н.С. Лейтеса, учащиеся начальных классов готовы делать некоторый культ из указаний учителя. Они как обязательное принимают то, как и чему их учат. Они никак не требуют самостоятельности и независимости от учителя. Старание, подражание, повторение сказанного учителем выступают как основное, из чего состоит само учение [1, с. 117].

В системе методических приемов, способствующих возбуждению у учащихся внутренних противоречий в процессе воспитания нравственных качеств, большое значение имеет грамотный показ образцов нравственного поведения и примеров отдельных учеников. Формирование нравственных потребностей и мотивов у младших школьников происходит не только в процессе вербального общения, но и под воздействием образцов поведения других людей и сверстников.

С одной стороны, демонстрация положительных поступков и образцов высокой нравственности производит у учащихся подражание, стремление копировать поведение одноклассников. С другой стороны, анализируя и наблюдая живые образцы, учащиеся лучше осмысливают содержание и сущность нравственных взаимоотношений. Также это заставляет младших школьников осознавать, как они поступают и как нужно поступать в данной ситуации, внутренне переживать нравственные недостатки, что возбуждало их

стремление в совершенствовании своей деятельности и поведения [4, с. 48].

Как отмечала Л.И. Божович, таким образом может стать и любой из окружающих его взрослых (мать, отец, учитель), и тот или иной герой современности, и понравившийся ему персонаж художественного произведения, иногда образцом бывают разные качества личности: честность, смелость, находчивость и т.д. Стремясь походить на такой образец, ребенок старается в своей повседневной жизни проявить эти хорошие качества [2, с. 89].

Таким образом можно сделать вывод о том, что нравственное поведение необходимо стимулировать, возбуждать, развивать различными способами. Определенные образцы поведения, требования и условия смогут помочь в решении проблемы нравственного поведения, и подтолкнуть личность к ее развитию и совершенствованию ее качеств.

### **Литература:**

1. Психология одаренности детей и подростков // Под ред. Н.С. Лейтеса. – М.: Издательский центр «Академия», 1996. – 226 с.
2. Божович Л.И. Личность и ее формирование в детском возрасте. –Спб.: Издательство «Питер», 2008. – 425 с.
3. Прихожан А.М. Психологические проблемы нравственного воспитания школьников. – М.: Педагогика, 1980. – 274 с.
4. Сулейманова Ф.М., Фатыхова А.Л. Формирование нравственных качеств младшего школьника. – Уфа: РИЦ БашГУ, 2011. – 98 с.



## ОЦЕНКА СОСТОЯНИЯ КАДРОВОГО РЕСУРСА ОРГАНА ИСПОЛНИТЕЛЬНОЙ ВЛАСТИ КРАСНОДАРСКОГО КРАЯ

*Дубовик Анна Юрьевна,  
Краснодарский филиал  
государственного бюджетного  
образовательного учреждения высшего  
образования Российский экономический  
университет им. Г.В. Плеханова, г. Краснодар*

*Секция: «Экономика труда»*

Краснодарский край является равноправным субъектом Российской Федерации. Статус края как субъекта Российской Федерации определяется Конституцией Российской Федерации и Уставом Краснодарского края [1].

Краснодарский край является неотъемлемой составной частью Российской Федерации. На территорию края распространяется суверенитет Российской Федерации, на ней действуют Конституция Российской Федерации и федеральные законы.

Согласно статье 16, Устава Краснодарского края государственная власть в крае осуществляется на основе разделения на законодательную, исполнительную и судебную.

Систему органов государственной власти Краснодарского края составляют: законодательный (представительный) орган государственной власти Краснодарского края - Законодательное Собрание Краснодарского края, высший исполнительный орган государственной власти Краснодарского края - администрация Краснодарского края, иные органы государственной власти Краснодарского края, образуемые в соответствии с Уставом и законами края.

Система исполнительных органов государственной власти Краснодарского края устанавливается законом края [2].

Положение об органе исполнительной власти края, а также его структура и штатное расписание утверждаются главой администрации (губернатором) края [3].

Администрация края состоит из главы администрации (губернатора) края, его первых заместителей, заместителей и структурных подразделений администрации края.

Глава администрации (губернатор) края возглавляет исполнительную власть края [4].

## ИНТЕГРАЦИЯ МИРОВЫХ НАУЧНЫХ ПРОЦЕССОВ КАК ОСНОВА ОБЩЕСТВЕННОГО ПРОГРЕССА

Структура администрации края определяется законом Краснодарского края по представлению главы администрации (губернатора) края.

Администрация края обладает правами юридического лица.

Органы исполнительной власти края обладают правами юридического лица.

В структуру органов исполнительной власти Краснодарского края входит государственная жилищная инспекция Краснодарского края (далее – Инспекция) [5].

Основными задачами Инспекции являются предупреждение, выявление и пресечение нарушений органами государственной власти, органами местного самоуправления, а также юридическими лицами, индивидуальными предпринимателями и гражданами установленных в соответствии с жилищным законодательством, законодательством о лицензировании отдельных видов деятельности требований к использованию и сохранности жилищного фонда независимо от его форм собственности, в том числе требований к жилым помещениям, их использованию и содержанию, использованию и содержанию общего имущества собственников помещений в многоквартирных домах, формированию фондов капитального ремонта, созданию и деятельности юридических лиц, индивидуальных предпринимателей, осуществляющих управление многоквартирными домами, оказывающих услуги и (или) выполняющих работы по содержанию и ремонту общего имущества в многоквартирных домах, предоставлению коммунальных услуг собственникам и пользователям помещений в многоквартирных домах и жилых домах, специализированных некоммерческих организаций, которые осуществляют деятельность, направленную на обеспечение проведения капитального ремонта общего имущества в многоквартирных домах, нарушений ограничений изменения размера вносимой гражданами платы за коммунальные услуги, требований энергетической эффективности и оснащенности помещений многоквартирных домов и жилых домов приборами учета используемых энергетических ресурсов, требований к предоставлению жилых помещений в наемных домах социального использования, а также лицензионных требований. [6].

Госжилинспекция края не имеет территориальных органов и представительств за рубежом, а также подведомственных организаций.

Госжилинспекция края не имеет учрежденных средств массовой информации.

Оценка состояния кадрового ресурса госжилинспекция края позволят нам увидеть настоящее состояние их кадрового потенциала.

## ИНТЕГРАЦИЯ МИРОВЫХ НАУЧНЫХ ПРОЦЕССОВ КАК ОСНОВА ОБЩЕСТВЕННОГО ПРОГРЕССА

Таблица 1

Кадровый состав госжилинспекции края по половому признаку [7]

№ п/п	Категории и группы должностей государственной гражданской службы	На 31.12.13		На 31.12.14	
		мужчины	женщины	мужчины	женщины
1	«Руководители»	2	-	2	-
2	«Специалисты»	25	17	35	30
3	«Обеспечивающие специалисты»	2	4	9	9
4	ВСЕГО	50		85	

Анализ таблицы 1 показывает, что в госжилинспекции края преобладает мужской пол.

Таблица 2

Возрастная структура госжилинспекции края [7]

№ п/п	Категории и группы должностей государственной гражданской службы	На 31.12.13					На 31.12.14				
		25-30	30-39	40-49	50-59	60 и старше	25-30	30-39	40-49	50-59	60 и старше
1	«Руководители»	-	1	-	1	-	-	1	-	1	-
2	«Специалисты»	12	17	9	3	-	18	23	17	7	-
3	«Обеспечивающие специалисты»	3	2	1	-	-	10	4	4	-	-
4	ВСЕГО	14	20	10	4	0	28	28	21	8	0

Таблица 2 показывает, что преобладающую часть составляет персонал в возрасте от 30 до 39 лет. Примерно одинаковую часть составляют персонал от 25 до 30 лет и от 40 до 49 лет. Самые маленькие значения имеют промежутки в возрасте от 50 и более. По данным показателям можно сделать вывод, что преобладающая часть персонала – это персонал в возрасте от 30 до 39 лет, который знает свое дело. Данная ситуация является хорошим показателем, так как в госжилинспекции края имеются работники с хорошим опытом работы, которым они могут делиться с более молодым персоналом.

За 2013 год было уволено по собственному желанию - 10 сотрудников (20%), в 2014 году – 11 (13%), что составляет небольшой процент от общего количества сотрудников госжилинспекции края.

Данная статистика наталкивает на мысль, что людей, находящихся на государственной службе, удовлетворяют условия труда.

По данным структуры по образованию (таблица 3) мы видим, что весь трудовой состав госжилинспекции края имеет высшее профессиональное

## ИНТЕГРАЦИЯ МИРОВЫХ НАУЧНЫХ ПРОЦЕССОВ КАК ОСНОВА ОБЩЕСТВЕННОГО ПРОГРЕССА

образование. Это говорит о том, что госжилинспекции края находятся работники, обладающие необходимыми профессиональными качествами, позволяющими более качественно выполнять свои обязанности.

Таблица 3  
Структура персонала по образованию в госжилинспекции края [7]

№ п/п	Образование	На 31.12.13	На 31.12.14
1	Высшее	50	85
2	Среднее профессиональное	-	-
3	Среднее общеобразовательное	-	-

Так же в администрации Краснодарского края осуществляется повышение квалификации и профессиональной переподготовки, цели которых – повышение профессиональной и управленческой компетенции лиц, замещающих должности государственной службы.

В 2013 году прошли профессиональную переподготовку (аттестацию) - 30 сотрудников, в 2014 году - 15 сотрудников.

Таблица 4  
Классные чины государственной гражданской службы [7]

№ п/п	Образование	На 31.12.13	На 31.12.14
1	«Руководители»	2	2
2	«Специалисты»	33	65
3	«Обеспечивающие специалисты»	5	18
4	Всего	40	85

Делая вывод ко всему вышеизложенному, можно сказать, что в органах исполнительной власти Краснодарского края работают над тем, чтобы создать высокопрофессиональный кадровый состав, который бы отвечал всем требованиям государственной гражданской службы.

### Литература:

1. Устав Краснодарского края.
2. Закон Краснодарского края от 07 июня 2001 г. № 365-КЗ «О структуре высшего исполнительного органа государственной власти Краснодарского края – администрации Краснодарского края и системе исполнительных органов государственной власти Краснодарского края».
3. Регламент администрации Краснодарского края, утвержденный

## ИНТЕГРАЦИЯ МИРОВЫХ НАУЧНЫХ ПРОЦЕССОВ КАК ОСНОВА ОБЩЕСТВЕННОГО ПРОГРЕССА

постановлением главы администрации (губернатора) края от 30 сентября 2008 г. № 980.

4. Закон Краснодарского края от 3 июля 2012 г. № 2519-КЗ «О выборах главы администрации (губернатора) Краснодарского края».

5. официальный сайт администрации Краснодарского края [Электронный ресурс]. - Режим доступа: <http://admkrain.krasnodar.ru/content/464/show/33573/>

6. Постановление главы администрации Краснодарского края от 5 октября 2006 г. « 861 «О государственной жилищной инспекции Краснодарского края».

7. Данные статистического отдела правового и кадрового обеспечения госжилинспекции края.

СОСТОЯНИЕ  
СОЦИАЛЬНОЙ ПОЛИТИКИ  
РОССИЙСКОЙ ФЕДЕРАЦИИ

*Ефремова Мария Владимировна,  
Сибирский федеральный  
университет, г. Красноярск*

*Секция: «Социология и политика»*

Процессы интеграции мирового экономического пространства и формирования глобального рынка в качестве долгосрочной экономической стратегии все глубже определяют необходимость удовлетворения потребностей общества, что приводит к формированию социально ориентированной рыночной экономики.

Социальная ориентация означает подчинение производства потребителю, удовлетворение массовых потребностей населения. В большинстве развитых стран в начале и середине XX века появился ряд новых потребностей населения в развитии образования, здравоохранения, культуры, охраны природы и социальной защиты населения.

Решение этой проблемы привело к появлению более узкой области экономики, непосредственно связанной с социальными явлениями и называемой социальной сферой.

Для более полного исследования необходимо дать определения понятиям "социальная политика" и "социальная сфера".

Под социальной политикой в прикладном, практическом смысле (контексте) понимают совокупность (систему) конкретных мер и мероприятий, направленных на жизнеобеспечение населения. В зависимости от того, от кого исходят эти меры, кто их главный инициатор (субъект), различают соответствующие виды социальной политики - государственная (федеральная), региональная, муниципальная, корпоративная и т.д. В широком смысле и с научных позиций - это не столько система мер и мероприятий, сколько система взаимоотношений и взаимодействий между социальными группами, социальными слоями общества, в центре которых и главная их конечная цель - человек, его благосостояние, социальная защита и социальное развитие, жизнеобеспечение и социальная безопасность населения в целом [4].



## ИНТЕГРАЦИЯ МИРОВЫХ НАУЧНЫХ ПРОЦЕССОВ КАК ОСНОВА ОБЩЕСТВЕННОГО ПРОГРЕССА

Принципиально иной подход к раскрытию сущности социальной политики, трактующей ее в широком контексте, позволяет рассматривать социальную политику, как систему целенаправленных действий государства по регулированию отношений между различными социальными группами населения в части повышения общественного благосостояния, улучшения качества и уровня жизни, рационального использования трудового потенциала и на этой основе роста эффективности функционирования экономики страны. В широком смысле социальная политика также понимается и как система определенных взаимоотношений и взаимодействий между социальными группами, социальными слоями общества, ядром которых выступают, прежде всего, социальные интересы и благополучие человека и общества в целом [6].

В обобщенном виде социальная политика представляется как деятельность государства по удовлетворению социальных потребностей людей.

Социальная сфера в большинстве источников трактуется, главным образом, как совокупность отраслей, предприятий, организаций, непосредственным образом связанных и определяющих образ и уровень жизни людей, их благосостояние; потребление. К социальной сфере относят прежде всего сферу услуг (образование, культуру, здравоохранение, социальное обеспечение, физическую культуру, общественное питание, коммунальное обслуживание, пассажирский транспорт, связь) [1].

К ней принято относить экономические объекты и процессы, виды экономической деятельности, непосредственно связанные с потреблением материальных и духовных благ, услуг, удовлетворением конечных запросов человека, семьи, коллектива и общества в целом. Социальная сфера непосредственно связана и касается образа, уровня и качества жизни людей. Общая характеристика социальной сферы свидетельствует, что социальная экономика охватывает широкий круг экономических объектов и процессов. Прежде всего она изучает, анализирует природу и структуру потребностей, потребительские запросы и рациональные потребности различных экономических субъектов.

Таким образом, социальная сфера – главнейшее пространство, где реализуется социальная политика государства, задачи социальной защиты различных групп и слоев населения, воплощение в жизнь принципов социальной справедливости, основных прав человека. К тому же социальная сфера – это сложный комплекс различных видов материальной и духовной деятельности людей и обслуживающих их социальных и политических институтов, крупных отраслей общественного производства. Вместе с тем она представляет собой непосредственную среду воспроизводства и жизнедеятельности каждого человека, семьи, коллектива, различных территориальных общностей.

## ИНТЕГРАЦИЯ МИРОВЫХ НАУЧНЫХ ПРОЦЕССОВ КАК ОСНОВА ОБЩЕСТВЕННОГО ПРОГРЕССА

В свою очередь, социальная политика государства выступает инструментом управления социальной сферой и может быть реализована в следующих основных плоскостях:

1. Формирование государственно-правовой основы, нормативных показателей, директивных установок и целей социальной политики, разделяемых обществом и подкрепляемых авторитетом государственной власти.

2. Создание реального уровня жизни, социального благополучия, занятости и доходов, материальных и духовных потребностей всех социальных групп и слоев общества (региона), а также конкретной социально-политической ситуации, состояния экономики и культуры в обществе.

3. Деятельность органов управления социальной сферой по развитию ее потенциала, совершенствованию инфраструктур, координации и согласования принимаемых решений в производственно-экономической и социальной сферах и др.

Необходимо отметить, что несмотря на достаточное нормативное регулирование социальной сферы на федеральном уровне, для Российской Федерации характерно делегирование большей части социальных обязательств на региональный и муниципальный уровни при сохранении федерального контроля над ресурсами. На сегодняшний день данный подход порождает ряд противоречий, связанных, в частности, с недостаточностью бюджетного финансирования возрастающих социальных обязательств регионов.

Объектом социальной политики является практически все население страны.

Субъектами социальной политики, наряду с государством, выступают также:

- государственные ведомства и учреждения;
- органы местного самоуправления;
- внебюджетные фонды;
- общественные, религиозные, благотворительные или иные негосударственные объединения;
- коммерческие структуры и бизнес;
- профессиональные работники, занимающиеся разработкой социальной политики;
- граждане (например, через участие в гражданских инициативах, группах самопомощи и т.д.).

Среди субъектов социальной политики выступают также внебюджетные социальные фонды: Пенсионный фонд, Фонд социального страхования, Фонд занятости, Фонд медицинского страхования, формирование которых ведется на основании постоянных отчислений в процентах к фонду заработной платы.

## ИНТЕГРАЦИЯ МИРОВЫХ НАУЧНЫХ ПРОЦЕССОВ КАК ОСНОВА ОБЩЕСТВЕННОГО ПРОГРЕССА

Основными звеньями управления социальным развитием в России являются федеральные министерства и ведомства: Министерство здравоохранения и социального развития, Министерство образования, Министерство здравоохранения, Министерство культуры и др.

Важное место в разработке и реализации социальной политики отводится субъектам РФ. Они имеют право на собственное законотворчество. В регионах существуют специальные структуры, отвечающие за реализацию государственных социальных норм и стандартов и дополняющие их за счет собственных средств. Идет процесс законодательного закрепления и разграничения полномочий между федеральными и региональными органами власти.

Социальная политика субъектов РФ по своей структуре и содержанию сочетает в себе общегосударственные начала и региональные особенности. Компетенция краев и областей достаточно широка, однако не безгранична: она лимитирована не только рамками Конституции РФ и общефедерального законодательства, но также и ограниченными ресурсными возможностями территории.

Особое значение социальная политика приобретает в муниципальных образованиях в связи с принятием и реализацией Федерального закона от 6 октября 2003 г. № 131-ФЗ «Об общих принципах организации местного самоуправления в Российской Федерации». На уровне органов местного самоуправления социальная политика окончательно воплощается в жизнь [1].

Итак, в границы социальной политики включается достаточно обширный круг вопросов жизнедеятельности индивидов и общества. Поле социальной политики, таким образом, имеет протяженность от политики, направленной на обеспечение выживания и поддержание жизнедеятельности наименее защищенных членов общества - инвалидов, престарелых, одиноких, беженцев, представителей национальных меньшинств и т.д., - до обеспечения функционирования и развития общества в целом.

Целью же общественного развития является возрастание возможностей социального функционирования для всех индивидов, независимо от их происхождения, социального статуса, физических особенностей или интеллектуальных способностей, то есть формирование социально ориентированной рыночной экономики.

Таким образом, социальная политика по своей сути является долгосрочной, ориентированной на длительную перспективу программой государственного развития. Как следствие, исходным пунктом ее разработки является обеспечение соответствия перспективной модели социально-экономического устройства общества. Социальная политика должна содержать стратегические установки,

## ИНТЕГРАЦИЯ МИРОВЫХ НАУЧНЫХ ПРОЦЕССОВ КАК ОСНОВА ОБЩЕСТВЕННОГО ПРОГРЕССА

направленные на достижение крупномасштабных целей этого общества.

Таким образом, с учетом того, что в последние годы все больше полномочий в сфере социально-экономической политики передается на уровень субъектов РФ, можно сделать вывод о том, что реализация региональной политики социального является одной из важнейших задач органов управления субъектов РФ.

### **Литература:**

1. Социальная политика: Учебник для бакалавров / Под ред. проф. Е.И. Холостовой, проф. Г.И. Климантовой/ М: Юрайт, 2011. 367 с.
2. Андреасян Г.Г Современное экономическое состояние социальной сферы/ Транспортное дело России №10 (2010).
3. Романов В.Н. Исследование социально-экономических процессов в современной России: учебное пособие / Ульяновск: УлГТУ, 2009. – 144 с.
4. Волгин Н.А. Государственная и муниципальная социальная политика. Курс лекций: учебное пособие / коллектив авторов. - М.: КНОРУС, 2011. - 1016 с.
5. М.Н. Плотницкий и др. Курс экономической теории Мн.: «Мисанта» 2012.-384 с.
6. Смирнов С.Н., Сидорина Т.Ю. Социальная политика: Учебное пособие. – М.: Издательский дом ГУ ВШЭ, 2004. – С. 36.



## ИННОВАЦИИ И ПРОБЛЕМЫ КАЧЕСТВА В ЭКОНОМИКЕ РОССИИ

*Жихрова Олеся Алексеевна,  
Научный руководитель: Спицына Л.Ю,  
Томский политехнический  
университет, г. Томск*

*Секция: «Экономика»*

**Аннотация.** Данная статья посвящена вопросам инноваций в России. Рассмотрены основные функции и проблемы, препятствующие развитию инновационной деятельности. Показана роль инновационной деятельности России наряду с другими странами. Проанализирована инновационная активность Томской области, выявлены её сильные стороны. Так же в ходе работы были определены проблемы бизнес-инкубаторов Томской области и произведена оценка эффективности инновационной деятельности в России.

**Ключевые слова:** инновации, инновационная активность, бизнес-инкубатор.

В наше время инновации играют важную роль во всех сферах жизнедеятельности общества. Сегодня мало кто может представить современный мир без существующих инноваций, которые уже стали для всех привычными (телефон, компьютер, машина и т. п.) и без механизма создания в будущем инноваций, способствующих дальнейшему экономическому и социальному развитию.

Цель настоящей работы состоит в изучении особенностей инновационной деятельности в РФ, в выявлении проблем, препятствующих её развитию, и в оценке качества её эффективности. Для достижения цели были поставлены следующие задачи:

- ознакомиться с понятием инновации;
- рассмотреть функции инноваций;
- выявить существующие проблемы;
- определить какую позицию занимает Россия по внедрению инновационных технологий среди других стран;
- рассмотреть инновационную активность отдельных регионов РФ на

## ИНТЕГРАЦИЯ МИРОВЫХ НАУЧНЫХ ПРОЦЕССОВ КАК ОСНОВА ОБЩЕСТВЕННОГО ПРОГРЕССА

примере Томской области;

- определить эффективность инновационной деятельности России.

При проведении исследования использованы следующие методы: Сравнительный анализ научных определений, исторический и системный подходы к изучению объекта анализа.

Большинство учёных, таких как Й. Шумпетер, Н.Д. Кондратьев, Р. Солоу считают, что успешное внедрение инноваций способствует стремительному росту социального и экономического процветания. Благодаря их учениям, инновационный процесс стал считаться одним из важнейших элементов современного экономического развития, а инновация в свою очередь – фундаментальной единицей научно – технического прогресса экономики [1].

В наше время существует бесконечное количество формулировок и определений понятия инновации. Под инновациями можно понимать результат творческой деятельности, основанный на разработке, создании и распространении новых видов изделий, технологий, внедрении новых организационных форм и т. д, востребованных рынком [2, 3].

Инновации оказывают огромное влияние на экономику страны. Даже невозможно охватить весь спектр функций, которые они выполняют, но мы попытаемся выделить основные. Инновации способствуют:

- экономическому росту;
- созданию новых отраслей экономики;
- стимулированию конкуренции и повышению конкурентоспособности страны;
- поддержанию и укреплению обороноспособности страны, обеспечению безопасности населения;
- увеличению доли экспорта на мировом рынке;
- завоеванию лидирующих позиций на уже существующих сегментах рынка, таких как машиностроение, медицина и т.п.
- снижению издержек производства;
- улучшению качества производимой продукции;
- росту квалификации кадров;
- удовлетворению потребностей человека и т.д. [4].

Как мы видим из выше изложенного, повышение роли инновационной деятельности весьма положительно влияет на национальную экономику, но, не смотря на это, инновационная деятельность в России всё же очень слабо развита. Эффективность внедрения инновационных технологий практически отсутствует. Данное утверждение можно подтвердить при помощи рис. 1.

## ИНТЕГРАЦИЯ МИРОВЫХ НАУЧНЫХ ПРОЦЕССОВ КАК ОСНОВА ОБЩЕСТВЕННОГО ПРОГРЕССА



Рис. 1 Совокупный уровень инновационной активности по странам в 2012 году. в % [5]

На данном рисунке представлены значения совокупного уровня инновационной активности различных стран за 2012 год. Лидирующие позиции занимают Германия (79,3%), Бразилия (76%), Канада (75,8%), и страны ЮАР (73,9). При этом уровень инновационной активности в России равен всего лишь 10,3% (разрыв с лидерами достигает 8 раз), следовательно, экономика страны, не является инновационной.

Такое серьёзное отставание обусловлено рядом проблем:

Отсутствие действующего законодательства, которое бы регулировало ведение инновационной деятельности на предприятии. Тот факт, что в России не принят закон «Об инновационной деятельности» породил много споров и непониманий, возникших между правительством, учёными и предпринимателями. Но, благодаря изменениям ГК РФ (часть четвёртая), вступившим силу только с 01.01.2015 года, появились нормы, регулирующие создание и использование такого сложного объекта, как единая технология, введены новые интеллектуальные права – право публикатора и право изготовителя базы данных, так же введен новый вид результата интеллектуальной деятельности ноу-хау [6].

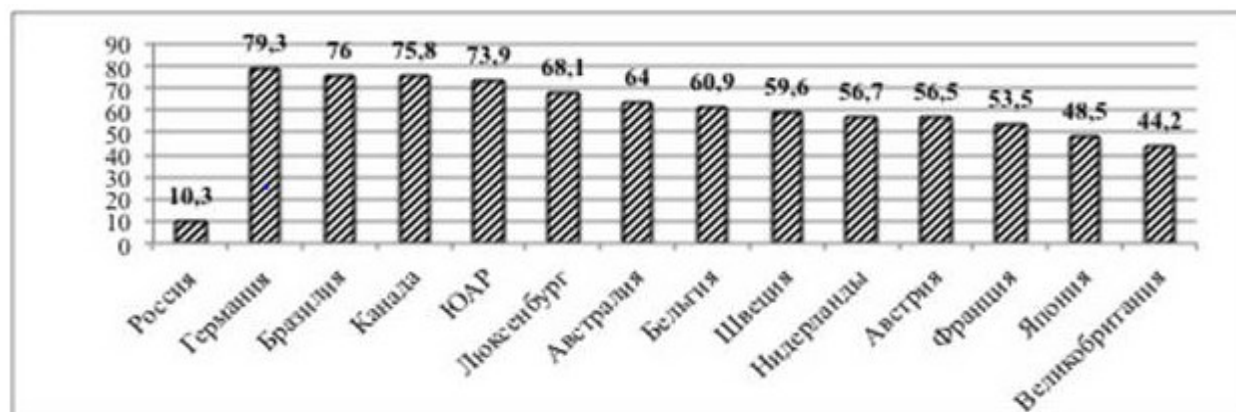
Недостаточное финансирование инновационной деятельности предприятиями, так как внедрение и освоение новых технологий характеризуется высокой стоимостью. Предприятие не способно финансировать свои проекты из-за отсутствия средств, а привлекать денежные средства из внешних источников практически не возможно, так как инновационная деятельность подвержена большему риску, чем инвестиционная, соответственно вероятность долгосрочных вложений маловероятна.

Отсутствие базы, основанной на внедрении разработок по приобретению необходимого оборудования и устранению износа. Из-за отсталости основного

## ИНТЕГРАЦИЯ МИРОВЫХ НАУЧНЫХ ПРОЦЕССОВ КАК ОСНОВА ОБЩЕСТВЕННОГО ПРОГРЕССА

капитала, предприятие не способно к вложениям на исследования и разработки.

Человеческий фактор. Человеку свойственен страх перед открытием чего то нового. Особенно остро это наблюдается в кризисные моменты, когда ярко выражена социально–психологическая нестабильность, поэтому внедрение новшества в привычную жизнь воспринимается как угроза.

Отсутствие высококвалифицированных кадров, способных качественно и эффективно руководить инновационным процессом. Эта проблема существует на всех уровнях управления, как для предприятия, так и для экономики в целом.

Низкий уровень конкурентоспособности предприятий по сравнению с другими странами. Российским компаниям, в связи с вышеизложенным перечнем проблем, достаточно сложно конкурировать с иностранными компаниями. Совсем не удивительно, что российские предприятия существенно отстают в ведении инновационной деятельности. Но стоит отметить, что если компании выходит за пределы российского рынка, то они гораздо активнее вводят инновационные технологии и бизнес–процессы, чем их конкуренты.

Так же не менее важной является проблема качества. На сегодняшний день существует прямая связь между эффективностью производства инновационных технологий и качеством. Повышение качества способствует значительному росту эффективного производства, что приводит к снижению затрат и повышению доли рынка [7].

Однако следует отметить, что круг проблем этим не ограничивается. Очевидно, что проблемы внедрения технологических инноваций в Российской Федерации носят не только экономический характер. Они затрагивают почти все сферы жизни российского общества: социальную, политическую, культурную, образовательную и т.д. А это значит, что требуется комплексный и системный подход к их решению. Должны быть задействованы все регионы страны. Каждый регион должен стремиться улучшить свои самые сильные стороны. Так для примера рассмотрим рейтинг инновационной активности некоторых регионов страны (рис. 2).

Исходя из данных, представленных на рисунке, можно сделать вывод, что лидирующие позиции занимают г. Москва, Республика Татарстан, г. Санкт–Петербург, Нижегородская область и Томская область. Значительно отстают Владимирская, Челябинская, Тверская области.

Чтобы повысить эффективность инновационной деятельности в России была создана Ассоциация инновационных регионов России (АИРР). В неё вошли 14 регионов–участников: Иркутская, Калужская, Липецкая, Новосибирская, Самарская, Томская, Тюменская, Ульяновская области; Алтайский, Красноярский, Пермский края; Республики Башкортостан, Мордовия и Татарстан.



## ИНТЕГРАЦИЯ МИРОВЫХ НАУЧНЫХ ПРОЦЕССОВ КАК ОСНОВА ОБЩЕСТВЕННОГО ПРОГРЕССА

Место в рейтинге 2011 г.	Субъекты РФ	Место в рейтинге 2010 г.	Индекс инновационной активности
<b>Очень высокая инновационная активность</b>			
1	г. Москва	1	0,89239
<b>Высокая инновационная активность</b>			
2	Республика Татарстан	4	0,29717
3	г. Санкт-Петербург	5	0,26658
4	Нижегородская область	3	0,19038
5	Томская область	6	0,19017
6	Самарская область	11	0,13573
7	Новосибирская область	10	0,07769
8	Республика Башкортостан	9	0,07660
9	Алтайский край	8	0,07366
10	Пензенская область	14	0,07254
11	Тюменская область	12	0,06896
12	Тульская область	15	0,06855
13	Саратовская область	16	0,06796
14	Хабаровский край	13	0,06744
15	Тверская область	7	0,05673
16	Челябинская область	17	0,05595
17	Владимирская область	19	0,05011

Рис. 2 Место в рейтинге и индекс инновационной активности за 2010-2011 год [8]

Целью создания АИРР стало содействие регионам–участникам в эффективном инновационном развитии, путём признания сложившихся моделей научно–технического роста регионов. Согласно данным полученным ассоциацией, считается, что большее влияние на развитие страны по сравнению с другими субъектами РФ по отдельным направлениям оказывают именно регионы–участники. В частности, на регионы Ассоциации приходится свыше трети всего экспорта инновационной продукции страны [9].

Рейтинг АИРР позволяет провести сопоставление результатов: Красноярский край поднялся с 26 места (ВШЭ, 2008) на 23 (АИРР, 2012). Иркутская область продвинулась с 31 места (ВШЭ, 2008) на 27 место (АИРР, 2012). Липецкая область переместилась с 57 места (ВШЭ, 2008) на 36 место (АИРР, 2012). Алтайский край с 56 на 48 место. Так же на базе рейтинга Квалификационным Комитетом АИРР совместно с РАНХиГС был проведен анализ сильных и слабых сторон инновационного развития регионов и подготовлены рекомендации для представителей региональных органов власти по совершенствованию инновационной политики [10].

## ИНТЕГРАЦИЯ МИРОВЫХ НАУЧНЫХ ПРОЦЕССОВ КАК ОСНОВА ОБЩЕСТВЕННОГО ПРОГРЕССА

Рассмотрим отдельно Томскую область, так как эта область имеет большие перспективы на будущее.

Согласно заключению АИРР, ведущая роль инновационной стратегии Томской области отводится компаниям региона. Стратегия определяет ориентиры создание условий по развитию партнерских связей между наукой и бизнесом, а так же повышение деловой активности в регионе [11].

Томская область согласно рейтингу, представленному на рис. 2, находится на 5 месте среди представленных регионов. Индекс её инновационной активности составляет 0,19.

Главным её преимуществом является Научно образовательный комплекс.

Томск является признанным образовательным центром России. Там успешно функционируют более 10 вузов, одним из лучших является Томский политехнический университет (ТПУ). Он занимает 1 место среди вузов Томска, 3 место среди вузов России и 251–300 место среди всех вузов мира [12]. В ближайшие 5 лет он стремится попасть в ТОП–100 лучших университетов. Каждый 5-ый житель города Томска – студент, где 9% – иностранные студенты. Там активно ведется подготовка кадров по 65 направлениям и 300 специальностям. Существует офисы коммерциализации разработок (13), консалтинговые компании (7), венчурные фонды (3), инновационно–технологические центры (4), центры поддержки предпринимательства(21), Центр нанотехнологий «Томскнанотех». Активно создаются технопарки и бизнес–инкубаторы. Сейчас насчитывается более 10 действующих бизнес–инкубаторов [13].

Что касается Бизнес–инкубатора Томского политехнического университета, то там ведется активная работа по привлечению и поддержке наиболее интересных и перспективных научных проектов. Существует лаборатория «Робототехника» БИ. Уже не первый год, её главной целью является привлечение молодежи, развитие и модернизация научной и инновационной деятельности. Студенты, занимающиеся в лаборатории, неоднократно становились победителями фестивалей и конкурсов различного уровня в области робототехники [14].

Несмотря на, что в Томске действительно многое сделано по части создания бизнес–инкубаторов и коммерциализации научных разработок, говорить о том, что созданный комплекс работает в полной мере, пока нельзя.

В первую очередь существует проблема того, что многие вопросы и реализация идей на «бумажной» стадии упираются в отсутствие соответствующих управленцев. Нет специалистов, которых можно было бы выпустить на рынок.

Проблемы есть и с авторами, которые зачастую не могут мыслить командно

## ИНТЕГРАЦИЯ МИРОВЫХ НАУЧНЫХ ПРОЦЕССОВ КАК ОСНОВА ОБЩЕСТВЕННОГО ПРОГРЕССА

и принимать при этом правила рынка, требующего создания продаваемого товара или технологии.

Не смотря на то, что основная часть надежд региона связана со студентами, существует проблема невысокого посещения учебных курсов, семинаров и тренингов, основной целью которых является развитие предпринимательских компетенций команд, занимающихся работой над проектами.

Также одной из основных проблем является отсутствие реальных инвесторов. Пока еще никто не рискнул вложить серьезные деньги в созданные бизнес – проекты [15].

В заключении хотелось бы сказать, что в ходе проведения исследования было установлено, что инновационная активность в России практически отсутствует. Но, не смотря на это, АИРР ведёт активную работу по решению данной проблемы. Задействованы все регионы страны, одним из которых является Томская область. Решение проблем, связанных с работой бизнес-инкубаторов Томской области, приведёт этот регион к значительному продвижению его инновационной деятельности. Если же, в свою очередь, каждый регион будет решать и преодолевать выявленные ими проблемы, укреплять свои сильные стороны и стремиться к научным открытиям, то значительно уменьшатся проблемы в стране, и даже возможно, в будущем, Россия займёт лидирующие позиции на инновационном рынке.

### Литература:

1. Инновационный менеджмент: возникновение, становление, основные черты [Электронный ресурс]. - 2013. - Режим доступа: [http://studme.org/1002021913147/investirovanie/metodologicheskie\\_osnovy\\_innovatsionnogo\\_menedzhmenta](http://studme.org/1002021913147/investirovanie/metodologicheskie_osnovy_innovatsionnogo_menedzhmenta) (дата обращения: 22.10.2015 г.).
2. Фатхутдинов Р.А. Инновационный менеджмент // Учебник, 4-е изд. СПб.: Питер, 2003. — 44 с. (дата обращения: 22.10.2015 г.).
3. Кузнецов С.А. Большой толковый словарь русского языка // ГрамотаРу. Русский язык: справ.-информ. портал. [Электронный ресурс]. - 2000. - Режим доступа: <http://gramota.ru/slovari/dic/?word=инновация&all=x> (дата обращения: 22.10.2015 г.).
4. Жданова О.А. Роль инноваций в современной экономике // Научный журнал «Молодой учёный» [Электронный ресурс]. - 2011. - Режим доступа: <http://www.moluch.ru/conf/econ/archive/10/783/> (дата обращения: 24.10.2015 г.).
5. Мартыненко О.В. Особенности инновационного развития в России // Научный журнал «Молодой учёный» [Электронный ресурс]. – 2014. – Режим доступа: <http://www.moluch.ru/conf/econ/archive/130/6318/> (дата обращения: 24.10.2015 г.).

## ИНТЕГРАЦИЯ МИРОВЫХ НАУЧНЫХ ПРОЦЕССОВ КАК ОСНОВА ОБЩЕСТВЕННОГО ПРОГРЕССА

6. Гражданский кодекс Российской Федерации часть 4 / Действующая редакция. [Электронный ресурс]. – 2015. – Режим доступа: <http://logos-pravo.ru/page.php?id=4232> (дата обращения: 27.10.2015 г.).
7. Лукьянова А.Ю. Проблемы инновационного развития // Научный журнал «Молодой учёный» [Электронный ресурс]. – 2011. – Режим доступа: <http://www.moluch.ru/conf/econ/archive/9/515/> (дата обращения: 24.10.2015 г.).
8. Ассоциация Инноваций и Развития Информационных Технологий / Рейтинг инновационной активности [Электронный ресурс]. – 2011. – Режим доступа: <http://nair-it.ru/news/17.05.2011/217> (дата обращения: 31.10.2015 г.).
9. Ассоциация инновационных регионов России / Регионы АИРР [Электронный ресурс]. – 2015. – Режим доступа: <http://www.i-regions.org/association/regions-airr/> (дата обращения: 31.10.2015 г.).
10. Отчёт о деятельности АИРР. [Электронный ресурс]. – 2014. – Режим доступа: [http://old.duma.tomsk.ru/files2/27050\\_airr\\_report\\_062013\\_052014.pdf](http://old.duma.tomsk.ru/files2/27050_airr_report_062013_052014.pdf)
11. Ассоциация инновационных регионов России / Инновационная Стратегия Томской области [Электронный ресурс]. – 2015. – Режим доступа: <http://www.i-regions.org/regions/tomsk/strategy/> (дата обращения: 31.10.2015 г.).
12. Томский политехнический университет / Рейтинг ТПУ 2015 [Электронный ресурс]. – 2015. – Режим доступа: <http://www.provuz.ru/vuz/tpu/rating/>
13. Ассоциация инновационных регионов России / Томская область [Электронный ресурс]. – 2015. – Режим доступа: <http://www.i-regions.org/regions/tomsk/innovation-infrastructure/> (дата обращения: 01.11.2015 г.).
14. Томский политехнический университет / Бизнес–инкубатор [Электронный ресурс]. – 2015. – Режим доступа: <http://tpu.ru/today/tpu-structure/struct-tpu/science/science-innovation-vice-rector/tech-transfer-center/bi/> (дата обращения: 01.10.2015 г.).
15. Томский обзор. Бизнес–инкубаторы в Томске: проблемы, перспективы [Электронный ресурс]. – 2015. - Режим доступа: <http://obzor.westsib.ru/article/328151> (дата обращения: 02.11.2015 г.).

**ФАЛЬСИФИКАЦИЯ СОБЫТИЙ  
ВЕЛИКОЙ ОТЕЧЕСТВЕННОЙ ВОЙНЫ**

*Жуковина Юлия Вячеславовна,  
Елецкий государственный  
университет им. И.А. Бунина, г. Елец*

*Секция: «История»*

Чем больше ложь, тем скорее в нее поверят.

Й. Геббельс.

В настоящее время, мы часто слышим такой термин как «фальсификация», при чём он используется в различных направлениях жизни страны и мира.

Для начала следует разобраться, что же обозначает термин «фальсификация». *Фальсификация* –это сознательное искажение каких-либо исторических событий. Искажение истории — одна из важнейших тем в нынешней информационной войне. [4]

Как известно, в начале Второй мировой войны появились историки и политики, которые пропагандировали своё мнение о том, что действия Германии против России носят «превентивный характер», о «случайности поражения» фашистских войск в значительных боях на советско-германском фронте и т. д.

Благодаря победе в войне, Советский Союз занял место среди ведущих держав мира, вырос авторитет и престиж на международной арене. Всё это вызвало ненависть и злобу у реакционных международных сил, что в последствии привело к «холодной войне», к бурным идеологическим нападениям против СССР.

События Великой Отечественной войны были одними из существенных линий идеологического противостояния западных центров и Советского Союза на протяжении всего времени после её завершения.

Главным объектом для фальсификации являлись важнейшие военные проблемы — история довоенного периода, искусство военного командования Красной армии, значение разных фронтов, советские утраты в войне, цена победы и т. д.

## ИНТЕГРАЦИЯ МИРОВЫХ НАУЧНЫХ ПРОЦЕССОВ КАК ОСНОВА ОБЩЕСТВЕННОГО ПРОГРЕССА

Рассмотрим несколько примеров, когда те или иные факты из истории Второй мировой войны были фальсифицированы: не только в послевоенные годы, но и в современной истории некоторые исторические личности такие как Ф. Фабри, Д. Ирвинг пропагандируют версии о том, будто первым развязать войну против Германии, хотело СССР. Придуманные факты о готовности Москвы начать военные действия против Германии имеется и в книгах наших русских историков Б. Соколова В. Суворова (Резуна), и др. Они делают ссылки на резолюцию, которую якобы накладывал Н.Ф. Ватутин, являющийся, в то время первым заместителем начальника Генерального штаба, на стратегию организации на Западе, который был принят в марте 1941 года: «Наступление начать 12.6». Но, решения данного рода принимает не Генеральный штаб, а политическое руководство государства. [2]

Ещё один пример: в связи с празднованием 50-й годовщины Победы во Второй мировой войне в США в 1991 году был учреждён комитет, ответственный за подготовку к этому событию. Данным коллективом был создан немалый тираж юбилейный буклетов, которые были подготовлены с участием историков. Он начинается с перечисления основных событий Великой Отечественной войны. В этом списке не названа ни одна из операций, ни одна крупная битва, проведённых или выигранных войсками красной армии против немецких захватчиков. Словно не было Сталинградской Московской, Курской и других битв, в ходе которых армия Гитлера понесла невосполнимые потери и насовсем лишилась стратегической инициативы. [1]

Подобных оценок в те годы было не мало. Удивительного в этом ничего нет. Не трудно было заметить очевидные факты: основной вклад Советского Союза в Победу, его главная роль в спасении всего мира от сил гитлеровской армии, представлялись бесспорными. Не смотря на это, вскоре после разгрома фашизма представители тех стран, которые были союзниками СССР стали говорить по-другому, появились суждения совсем иного рода, высокая оценка роли нашей страны в войне была забыта.

Все факты фальсификации событий, которые были связаны с Великой Отечественной войной тем или иным образом, говорят нам о предвзятости тех, кто сознательным образом стремятся преуменьшить подвиг советского народа, с данными попытками следует бороться и искоренять их.

### **Литература:**

1. История Второй мировой войны 1939 — 1945. В 12 томах. Т. 12. М., — 1982. с. 13 — 21, 33 — 37.
2. Г. Куманев. Наш вклад в победу над фашизмом: правда и вымыслы. // Ориентир. — 2006. — № 7.

## ИНТЕГРАЦИЯ МИРОВЫХ НАУЧНЫХ ПРОЦЕССОВ КАК ОСНОВА ОБЩЕСТВЕННОГО ПРОГРЕССА

3. Г. Куманев. Подвиг и подлог: страницы Великой Отечественной войны 1941 — 1945 гг. М., — 2007 — с. 336 — 351.
4. [Электронный ресурс]. - Режим доступа: <https://ru.wikipedia.org/wiki/фальсификация>.



**ОСОБЕННОСТИ ВОВЛЕЧЕНИЯ  
УЧАЩИХСЯ В АКТИВНУЮ  
ПОЗНАВАТЕЛЬНУЮ ДЕЯТЕЛЬНОСТЬ  
НА УРОКАХ ИНФОРМАТИКИ**

*Идрисова Алина Айдаровна,  
МБОУ - лицей № 32, г. Белгород*

*Секция: «Психология и педагогика»*

На развитие современного образования существенное влияние оказывают процесс глобализации, развитие информационного общества, научно-технический прогресс. При этом роль школы состоит в том, чтобы формировать интеллектуальный потенциал школьника, который будет использовать свой потенциал в интересах общества. От динамичности, полноты и яркости развития потребности личности зависит не только развитие культурного уровня школьника, но развитие общества в целом. Но охарактеризовать процесс формирования и развития потребностей личности достаточно сложно. Сложность заключается в том, что вопросами формирования и развития потребностей личности занимаются различные науки, которые не имеют единого подхода к данному вопросу. По мнению ученых [5], успешность в приобретении учащимися знаний зависит от сформированности у них познавательных потребностей. Поэтому, важной задачей учителя должны являться учет, коррекция, формирование и развитие потребностей учащихся в процессе их учения. На наш взгляд, способствовать эффективному развитию познавательных потребностей учащихся на уроках информатики можно посредством реализации модели развития познавательных потребностей учащихся, включающей в себя целевые, содержательные и организационные компоненты, а мотивационно-ценностная ориентация учащихся в изучении информатики будет основываться на сочетании традиционных и инновационных форм обучения. Результативность в работе по развитию познавательной активности зависит от характера взаимоотношений учителя и учащихся, и добиться положительно результата можно лишь тогда, если эти отношения будут носить позитивный характер взаимного понимания и уважения. В своей работе учитель должен много внимания уделять проблеме познавательного интереса, который является внешним стимулом к учению, самым сильным средством развития



## ИНТЕГРАЦИЯ МИРОВЫХ НАУЧНЫХ ПРОЦЕССОВ КАК ОСНОВА ОБЩЕСТВЕННОГО ПРОГРЕССА

познавательной активности. Важным педагогическим условием развития познавательной активности является приобщение учащихся к самостоятельной работе таким образом, чтобы она характеризовалась целенаправленностью и системностью. В работе учителя важно применять активные методы обучения, благодаря которым ученики научатся применять свои знания в новых и необычных ситуациях, т.е. развивать элементы творческого мышления.

Для активации познавательной деятельности обучающихся на уроке информатики необходимо, прежде всего, предоставить учебный материал в наиболее мультимедийном и интерактивном виде, например, в виде:

а) презентаций, которые не только иллюстрируют материал, но и предоставляют учащимся возможность самостоятельно изучать, что более значимо;

б) компьютерных игр, содержащих развивающий или познавательный материал);

в) интерактивных программ,

г) графических демонстрационных материалов, например, обычные плакаты, стенды, раздаточные материалы, так и интерактивные плакаты.

По мнению ведущих специалистов [3,4], одной из ведущих тенденций в применении информационных технологий является интерактивный плакат. Интерактивный плакат – это электронное образовательное средство нового типа, которое обеспечивает высокий уровень использования информационных каналов восприятия наглядности учебного процесса. Интерактивный плакат имеет ряд неоспоримых достоинств: используются различные способы подачи материала с применением мультимедийных технологий (графическая, видео, звуковая, текстовая информация), что способствует обеспечению высокой степени наглядности обучения. Визуальное и звуковое сопровождение помогают активизировать образное мышление учеников, что способствует более целостному восприятию изучаемого материала и повышению качества образования педагогического процесса. Интерактивные элементы позволяют перейти от пассивного усвоения к активному, так как учащиеся получают возможность самостоятельно определять ход работы с материалом урока, воспринимать информацию не линейно, а с возвратом к какому-либо фрагменту, с повторением. Интерактивность обеспечивается за счет использования различных интерактивных элементов: ссылок, кнопок перехода, областей текстового или цифрового ввода и т.д. При разработке интерактивного плаката следует помнить о том, тема плаката должна соответствовать календарно-тематическому планированию, а также обязательно типу урока; плакат должен быть небольшим по объёму – не больше 2-3 слайдов, которые созданы в соответствии с принципом интерактивной наглядности: педагог имеет

## ИНТЕГРАЦИЯ МИРОВЫХ НАУЧНЫХ ПРОЦЕССОВ КАК ОСНОВА ОБЩЕСТВЕННОГО ПРОГРЕССА

возможность работать с разными слоями плаката, использовать инструменты рисования; программные возможности плаката должны быть обусловлены в первую очередь дидактическими целями и задачами. Таким образом, интерактивные плакаты помогают как преподавателю в процессе проведения занятия, так и обучаемым в процессе самообучения. Они не только могут содержать гораздо больше учебного материала, чем обычные мультимедийные плакаты, но и способны предоставлять его в гораздо более наглядной и эффективной форме. За счет использования интерактивных элементов может быть решена одна из важнейших задач, стоящих перед учебными пособиями – привлечение внимания обучаемого и его вовлечение в активную познавательную деятельность.

Для создания максимального комфорта для школьников необходимо изменить подход к уроку по современным требованиям ФГОС и использовать методические нововведения, направленные не только на освоение конкретных знаний или умений, но и на развитие общего интеллектуального и коммуникативного потенциала обучающегося, вовлечение его в активную познавательную деятельность. На наш взгляд, технология метода case-study формирует у учеников качества, умения и навыки, которые необходимы успешному человеку в современном мире.

Рассмотрим более подробно особенности из методов кейс-технологии - метод анализа практических ситуаций (case-study, КС). Исходя из исследований по данному вопросу [1,2], следует заметить, что данный метод имеет позитивное отношение со стороны обучаемых, которые видят в нем игру, которая обеспечивает освоение теоретических положений и овладение практическим использованием материала. Целью метода КС является совместная работа группы учащихся по анализу представленной ситуации, разработка вариантов проблем, поиск их практического решения, оценка предложенных алгоритмов и выбор лучшего из них. К особенностям метода КС можно отнести обязательную исследовательскую стадию процесса; коллективное обучение или работа в группе; интеграцию индивидуального, группового и коллективного обучения; специфическую разновидность проектной технологии; стимулирование деятельности учащихся для достижения успеха. Порядок работы по методу КС можно определить осуществлять таким образом:

I. Постановка проблемы - ознакомление обучающихся с ситуацией (по тексту или по рассказу); выявление проблем; обобщение информации; анализ информации.

II. Поиск решения - уточнение проблем и их ранжирование; формирование альтернатив решения; составление перечня преимуществ и недостатка каждого решения; оценка альтернатив.

## ИНТЕГРАЦИЯ МИРОВЫХ НАУЧНЫХ ПРОЦЕССОВ КАК ОСНОВА ОБЩЕСТВЕННОГО ПРОГРЕССА

III. Подведение итогов. Обучающиеся обосновывают возможности применения альтернатив, готовят отчет и делают презентацию результата.

Использование метода КС при изучении информационных технологий позволяет обучить учащихся умению работать с неструктурированной информацией, создавать информационные объекты на основе собственного представления. Таким образом, у обучаемых быстро развиваются необходимые навыки, позволяющие им осуществлять действия и процедуры в сфере тех информационных технологий, с которыми им придется сталкиваться во время своей практической деятельности. Этот метод имеет ряд преимуществ: акцент обучения переносится на выработку знаний учащимися, а не на овладение готовым знанием, учащиеся получают жизненно важный опыт решения проблем, предоставляется больше возможностей для работы с информацией, вырабатывается умение формулировать вопрос, логически мыслить, делать собственные выводы, аргументировать ответ и отстаивать свое мнение. Данный метод позволяет развить у обучаемых такие навыки работы с информационными технологиями, как:

а) построение информационных моделей объектов, систем и процессов, используя для этого типовые средства (язык программирования, таблицы, графики, диаграммы, формулы и т. п.);

б) выполнение операций, связанных с использованием современных средств ИКТ на уровне квалифицированного пользователя;

в) свободное пользование персональным компьютером и его типовым основным периферийным оборудованием;

г) представление информации в виде мультимедиа объектов;

д) освоение принципов работы в телекоммуникационной сети;

е) соблюдение требований информационной безопасности, информационной этики и права.

На уроках информатики целесообразно использовать:

- печатный кейс, который может содержать графики, таблицы, диаграммы, иллюстрации, что делает его более наглядным;

- мультимедиа – кейс, который является наиболее популярный в последнее время, однако зависит от технического оснащения школы;

- видео - кейс, содержащий фильм, аудио и видео материалы.

Метод КС находит широкое применение в образовании, придает ему новый потенциал интереса и творчества. Практически любой преподаватель, который захочет внедрять кейс-технологии, сможет это сделать вполне профессионально, изучив специальную литературу. Таким образом, метод КС может стать реальным средством повышения профессиональной компетентности учителя,

## ИНТЕГРАЦИЯ МИРОВЫХ НАУЧНЫХ ПРОЦЕССОВ КАК ОСНОВА ОБЩЕСТВЕННОГО ПРОГРЕССА

способом соединения учебного, образовательного и исследовательского содержания в обучении.

Таким образом, сочетание разнообразных педагогических технологий в работе учителя информатики, создание атмосферы творческого поиска на уроке позволяют сделать каждый урок неповторимым и увлекательным, повышает уровень знаний по информатике, развивает творческую активность и активизирует познавательную деятельность школьников.

### **Литература:**

1. Антипова М.В Метод кейсов (case study).- Москва, 2011.
2. Земскова, А.С. Использование кейс-метода в образовательном процессе // Совет ректоров. – 2008. – №8.
3. Кудряшова Т.Г. Системное использование мультимедийных средств обучения: проблемы и пути их разрешения . – М.: МГПУ, 2004, № 1 (2).
4. Савотченко С.Е., Соболев М.В. Интерактивные плакаты в предметной деятельности педагога в школе. – Белгород: ГОУ ДПО «Белгородский региональный институт повышения квалификации и профессиональной переподготовки специалистов», 2009.
5. Щукина Г.И. Педагогические проблемы формирования познавательных интересов учащихся. — М.: Педагогика, 2008.

**РОЛЬ МЕЖПРЕДМЕТНОЙ ИНТЕГРАЦИИ  
В ПОВЫШЕНИИ КАЧЕСТВА  
МАТЕМАТИЧЕСКОГО ОБРАЗОВАНИЯ**

**ОНТ**

Общество Науки и Творчества

*Идрисова Валентина Михайловна,  
МБОУ – лицей № 32, г. Белгород*

*Секция: «Психология и педагогика»*

В концепции современного школьного образования особое внимание уделено интеграции наук, предоставлении возможности школьникам получить как можно более точное представление об общей картине мира. Но предоставить школьникам такую возможность задачу нереально в рамках одного учебного предмета. Поэтому все чаще в работе учителей можно наблюдать стремление к интеграции учебных дисциплин. Это особенно важно и нужно для преподавания математики, методы которой используются во многих сферах человеческой деятельности. Для формирования научного мировоззрения школьников необходимо создание реальных возможностей применения ими знаний, полученных на уроках математики в изучении естественнонаучных дисциплин, обеспечение практической направленности учебного процесса, установление межпредметных связей, которые, в свою очередь, способствуют повышению качества знаний. По мнению ученых [1-4], интегрированное обучение способствует развитию научного стиля мышления учащихся; формирует комплексный подход к учебным предметам, единый с точки зрения естественных наук взгляд на ту или иную проблему, отражающую объективные связи в окружающем мире; расширяет кругозор учащихся, способствует развитию творческих возможностей учащихся, помогает более глубокому осознанию и усвоению программного материала; приобщает ребят к научно-исследовательской деятельности. При использовании интеграции в преподавании математики можно использовать разнообразные приемы, например, проводить уроки по темам, проходящим через разные предметы; использовать такие формы учебных занятий, как, творческие лаборатории. При такой работе учителю не только необходимо четко представлять структуру учебной деятельности и свои действия на каждом этапе от возникновения замысла до полного его осуществления, но и включать учащихся в

## ИНТЕГРАЦИЯ МИРОВЫХ НАУЧНЫХ ПРОЦЕССОВ КАК ОСНОВА ОБЩЕСТВЕННОГО ПРОГРЕССА

самостоятельную познавательную деятельность, обеспечивать эмоциональную поддержку учащихся и создавать каждому учащемуся ситуации успеха на основе применения индивидуальных подходов в оценивании. Все эти действия в работе учителя математики способствуют формированию у учащихся таких общекультурных и общепрофессиональных компетенций, как, например, способность логически верно строить письменную и устную речь, совершенствовать профессиональную речевую культуру. Таким образом, интеграция ориентирована на подготовку выпускника к жизни в современном обществе, к осознанному выбору жизненной и профессиональной позиции.

Главным условием достижения устойчивых положительных результатов использования интеграции является оптимизация процесса обучения математике, которая создается благодаря использованию ИКТ.

Применение интеграции математики с другими предметами позволяет поддерживать внимание учеников на высоком уровне, снижает утомляемость, снимает усталость и перенапряжение; при этом поддерживается возможность для самовыражения, самореализации и творчества учителя, дает возможность повышать темп изложения учебного материала, концентрировать внимание учащихся и стимулировать их познавательную деятельность. При организации и планировании интегрированных уроков необходимо правильно формулировать цель и задачи урока, так как в интегрированных уроках объединены области знаний по нескольким различным предметам, рационально определять оптимальную нагрузку в различных видах деятельности.

Безусловно, все школьные дисциплины обладают своеобразным интеграционным потенциалом, но их способность сочетаться, эффективность интегрированного курса зависят от ряда условий. Поэтому прежде чем планировать интегрированные уроки, необходимо рассмотреть все обстоятельства, которые помогут сделать вывод о необходимости и возможности интеграции. Многие математические темы школьного курса кажутся школьникам искусственными, оторванными от жизни, просто непонятными. Обращение к историческим событиям создают эмоциональный подъем в классе, и даже сложная тема увлекает детей. Нужно проанализировать уровень подготовленности учеников класса, оценить их психологические особенности и познавательные интересы. Интегрированные уроки математики с другими предметами обладают ярко выраженной прикладной направленностью, дают ученикам широкое представление о мире, о взаимосвязи предметов и явлений, вызывают несомненный познавательный интерес учащихся. Основной акцент приходится не столько на усвоение определенных знаний, сколько на развитие образного мышления. Использование интегрированных уроков, имеет определенные результаты:

## ИНТЕГРАЦИЯ МИРОВЫХ НАУЧНЫХ ПРОЦЕССОВ КАК ОСНОВА ОБЩЕСТВЕННОГО ПРОГРЕССА

- высокая активность учащихся на уроке;
- умение работать самостоятельно;
- умение применять полученные знания на уроках математики при изучении других предметов;
- знания приобретают системность;
- умения становятся обобщенными, способствуют комплексному применению знаний, их синтезу, переносу идей и методов из одной науки в другую, что лежит в основе творческого подхода к научной, художественной деятельности человека в современных условиях;
- усиливается мировоззренческая направленность познавательных интересов учащихся; способствует оптимизации, интенсификации учебной и педагогической деятельности.

Интегрированным урокам присущи значительные возможности. Именно здесь учащиеся имеют возможность получения глубоких и разносторонних знаний, используя информацию из различных предметов совершенно по-новому осмысливая события, явления. На интегрированном уроке имеется возможность для синтеза знаний, формируется умение переноса знаний из одной отрасли в другую. Это в свою очередь стимулирует аналитическую деятельность учащихся, развивает потребность в системном подходе к объекту познания, формирует умение анализировать и сравнивать сложные процессы и явления объективной действительности. Благодаря всему этому достигается целостное восприятие действительности, как необходимая предпосылка естественно-научного мировоззрения.

### **Литература:**

1. Данилюк А.Я. Теория интеграции образования. Издательство Ростовского педагогического университета, 2007. – 251 с.
2. Федорец Г.Ф. Проблемы интеграции в теории и практике обучения. – Нар. образование, 2010, №5.
3. Федорова В.Н., Кирюшкин Д.М. Межпредметные связи – М., Педагогика, 1989.
4. Кулагин П.Г. Межпредметные связи в обучении. – М.: Просвещение, 1983.



## ПРОБЛЕМЫ КРИМИНАЛИСТИКИ В СОВРЕМЕННЫХ УСЛОВИЯХ

*Ищеригов Дмитрий Вадимович,  
Государственное бюджетное  
образовательное учреждение среднего  
профессионального образования «Уфимский  
колледж статистики, информатики  
и вычислительной техники», г. Уфа*

*Секция: «Юриспруденция»*

В настоящее время происходят глобальные изменения во многих сферах жизни общества любых стран, в том числе, это касается вопросов России и Украины, а также Исламского государства ИГИЛ. Они затронули и области многих отраслей права, а также и юридическое образование. Все эти перемены потребовали от учёных, которые занимаются вопросами касающихся криминалистики более точного и чёткого определения направлений научных исследований, результаты которых могли бы помочь решить наиболее важные для сегодняшнего времени задачи и проблемы, стоящие перед криминалистикой. Особенно, задачи не только обновления и улучшения всего криминалистического арсенала, но и показать возможность их благополучного использования не только в сфере уголовного судопроизводства, но и в иных видах применения права. Вместе с этим хотелось бы добавить, что результаты этих поисков должны обеспечить подготовку юридических кадров, в особенности криминалистического профиля на должном современном уровне.

Также нужно отметить, что криминалисты наших стран очень сильно обеспокоены определением того, в каких направлениях в свете событий которые происходят в обществе, правильнее вести криминалистические исследования, которые позволили бы решать изложенные выше задачи. В этом плане особенно большие задачи встали перед криминалистической наукой высших учебных заведений. При этом исследования ученых данных заведений должны способствовать не только развитию и улучшению криминалистики, как науки, но и криминалистики как учебной дисциплины. И главное - учёные должны обеспечить подготовку студентов данного профиля на современном уровне, который будет требоваться от них в дальнейшем.

В настоящий период в качестве текущего направления криминалистических исследований определено не только будущее совершенствование технических и



## ИНТЕГРАЦИЯ МИРОВЫХ НАУЧНЫХ ПРОЦЕССОВ КАК ОСНОВА ОБЩЕСТВЕННОГО ПРОГРЕССА

тактических средств, а также информационных технологий криминалистики, которые позволят расширить возможности их применения не только в сфере уголовного судопроизводства, но и в других сферах применения права.

Несомненно, созданный за длительное время существования криминалистики постоянно улучшающийся на основе разных наук весь её арсенал, может с успехом использоваться в иных видах юридической деятельности. И активный показ этих возможностей перед обществом юристов на разных уровнях будет способствовать улучшению информационных технологий применения права абсолютно любого вида.

При всём этом данное важное современное значительное направление криминалистических исследований, начатое еще много лет тому назад некоторыми учеными, пока еще не стало основным в деятельности объединённого большого творческого коллектива. По сей день исследования по данному вопросу у всех расходятся и ведутся без четко продуманного плана. И поэтому отдельные такие исследования часто касаются одних и тех же сторон данной темы и никак не могут развить её. Из этого следует, что всего можно добиться только общими силами, а именно необходимо создание большого научного коллектива, который также будет иметь правильного и умного руководителя. Но такая практика еще не получила должного распространения по организационным и иным причинам. В результате исследования важных научных проблем, которые проходят не большим коллективом, чаще всего не дают в полной мере ожидаемого всеми успеха. И это является одним из серьезных недостатков в научных изучениях в сфере криминалистики, удостоверяющие о том, что наша научная криминалистическая общественность не в полную силу оценивает ситуацию настоящего времени. А одним из важных требований к научным анализам является проведение важных научных исследований для получения запланированных результатов только в составе больших коллективов и при должном, правильном едином руководстве. Криминалистика разумеется не может стоять в стороне от этого требования. Такие коллективы, могут и должны создаваться по инициативе одних или нескольких кафедр криминалистики различных юридических учреждений (ВУЗОВ), а также одного или нескольких исследовательских институтов.

Еще одной проблемой современных криминалистических исследований стало отсутствие в них должного внимания к одному из важнейших сторон направления криминалистики, которому еще Ганс Гросс, а затем и его последователи придавали огромное значение, а именно: - “Каким обязан быть следователь? Какими знаниями и мышлением должен обладать, чтобы он мог правильно раскрывать и расследовать преступления?”. По мнению Гросса, следователь, прежде всего, должен обладать самыми обширными юридическими

## ИНТЕГРАЦИЯ МИРОВЫХ НАУЧНЫХ ПРОЦЕССОВ КАК ОСНОВА ОБЩЕСТВЕННОГО ПРОГРЕССА

знаниями в сфере не только криминальных наук, но гражданского и иного вида, умением применять эти данные на своей практике. Он должен быть принципиальным при любых ситуациях связанных с его работой, знать хитрости преступников и уметь их выявлять, понимать особенности тех видов человеческой деятельности, при которых совершаются преступления. В своем мышлении следователь должен умело пользоваться приемами психологии, логики, и применять чувственные приемы познания, а также уметь быстро и правильно принимать различного рода решения.

Если следователь будет обладать всеми этими качествами и умело владеть ими в процессе своей деятельности, это поможет ему не только провести расследование последовательно, увлечённо и планомерно, избегая в своей деятельности мыслительных и иных ошибок, но и точно контролировать свои действия и взгляды, непрерывно проверять и отбрасывать все то, что имело характер преувеличения. В целом же Ганс Гросс считал, что «Труд следователя не есть искусство, но есть искусная деятельность, состоящая из ряда отдельных действий и приемов, которые нужно знать, а для этого предварительно их нужно изучить – для изучения же требуется школа». Данная школа естественно должна владеть не только арсеналом научно продуманных и проверенных на практике соответствующих необходимых следователям мыслительных приемов, но и множеством способов обучения ими следователей.

Стоит отметить, что и среди, наших, отечественных криминалистов советской эпохи, были люди которые уделяли данному вопросу должное внимание. К ним относились такие ученые, как: Потапов, Якимов, Зорин, Лузгин, Крылов, Громов и другие.

При всём этом, пожалуй, наибольшее и особое внимание уделил этому вопросу Рафаил Самуилович Белкин. Он понимал, что без овладения следователем всеми основными приемами мыслительной деятельности, которая применяется в процессе расследования, с успехом раскрывать преступления будет очень сложно. При этом, что очень ценно, свои суждения о том, что и как целесообразно применять из числа мыслительных приемов и методов в следственной деятельности, он чаще всего излагал весьма доступным и понятным способом.

Одним из таких способов была его книга «Ведется следствие», в которой он особенно насыщенно выразил свои суждения и размышления по поводу сердцевины профессионального мастерства следователей. В ней он также высказал свое мнение о криминалистике как науке, без изучения которой невозможно удачное раскрытие преступлений. Насчёт криминалистики его размышления были таковы: «Наука эта ещё сравнительно молода, но её молодость отмечена печатью зрелости, печатью большого и сложного пути – от

## ИНТЕГРАЦИЯ МИРОВЫХ НАУЧНЫХ ПРОЦЕССОВ КАК ОСНОВА ОБЩЕСТВЕННОГО ПРОГРЕССА

эмпирических поисков научных способов борьбы с преступностью, от новых методов изобрести такую универсальную отмычку, позволяющую без труда раскрыть тайну преступления, его развития, систему научного знания, без которого не мыслится борьба с преступностью.

Он как указанные выше ученые, стоящие у истоков науки криминалистики, затронул вопрос о том, криминалистика наука или искусство. При этом, на основе большого багажа своих криминалистических знаний Белкин выразился так: «Не боясь пафоса можно сказать: криминалистика – наука, а ее применение на практике – мастерство профессионала, неповторимое искусство которое должен выявлять каждый сотрудник правоохранительных органов если он считает себя не элегичным ремесленником, а подлинным мастером, который знает и разбирается в своём деле».

Вместе с тем в ней было рассмотрено и большое число разного ряда вопросов, которые касаются приемов использования при расследовании: психологии, методов рефлексии, способов использования доказательств, и т.д.

В настоящее время формирование навыков такого мышления у следователей может основываться не только на использовании методов логики, психологии и науки, которые рекомендовал Ганс Гросс, но и на использовании приемов логики в сфере теории рефлексивных игр, математики, информационного моделирования, анализа логических фактов и др. Однако для того, чтобы следователи действительно стали обладателями, хотя бы, половины из этих приемов, необходимо чтобы вопросы осмысления и выделения содержания мыслительной деятельности современных следователей и нравоучительной практики обучения ими, стали одним из важных направлений криминалистических исследований. Это особенно необходимо и нужно в условиях развития организованной преступности, более высокого уровня ее криминального мастерства, тонкости в действиях сокрытия следов. Без должного и полного освоения следователем криминалистического мышления, ему далеко не всегда удастся раскрыть преступления сложного характера.

В заключении можно сделать вывод: для того чтобы, в криминалистике на базе всех современных методов и других данных в сфере науки могли быть урегулированы основы криминалистического мышления, а также предложены для усвоения и развития выпускниками юридических учебных заведений, выбравших специализацию в сфере криминалистики, необходимо следующее:

- разработка единого теоретического плана криминалистического мышления как своеобразной криминалистической теории такого мышления. В нем должна быть раскрыта информационная сущность, научные основы и заключение этого мышления у следователей для решения не только криминалистических, но и иных задач в сфере юриспруденции. Подготовка такой теории возможна лишь с

## ИНТЕГРАЦИЯ МИРОВЫХ НАУЧНЫХ ПРОЦЕССОВ КАК ОСНОВА ОБЩЕСТВЕННОГО ПРОГРЕССА

большим коллективом, в который будут входить не только ученые-криминалисты, но и философы, психологи, математики и других исследователи изучающие различные сферы наук;

- на основе указанной теории разработать приёмы наставления доведения до студентов знаний особенностей, сути и значения криминалистического мышления для их будущей юридической деятельности особенно в сфере уголовного судопроизводства, но главное, научить их пользоваться его приемами в объеме, необходимом для осуществления следственной деятельности. В данном случае это и будет та школа обучения, о надобности которой писал в своей книге Ганс Гросс.

### **Литература:**

1. Ганс Гросс. Руководство для судебных следователей как система криминалистики. 2000 г.
- 2 . Белкин Р.С. Ведётся следствие. 1976 г.



## ВЕНЕЦИАНСКИЙ ПЛАСТ В ПРОЗЕ А. ЧАЯНОВА

*Кайсанова Айгуль Нурмухамбетовна,  
Алтайский государственный  
педагогический университет, г. Барнаул*

*Секция: «Литературоведение»*

А.В. Чаянов (1888–1939) – уникальная личность, в котором, по замечанию Владимира Муравьева, уживались, гармонично уравновешивая друг друга, «человек практический» – ученый-естественник, аграрный экономист, государственный деятель, – и «человек поэтический» – автор романтических повестей, творец московской гофманиады [5]. В 1922 году, во время длительной командировки в Лондоне, Чаянов написал серию фантастических повестей, одной из которых является «Венецианское зеркало, или Диковинные похождения стеклянного человека».

В повести венецианское зеркало, найденное Алексеем (центральный персонаж) в подвалах венецианского антиквара, – источник всех его бед и злоключений. Венецианское зеркало амбивалентно: с одной стороны, с ним связаны дьявольские смыслы (в Средние века зеркала были запрещены, потому что считали, что через зеркало на нас смотрит сам дьявол [2]), с другой – с венецианским зеркалом связан иллюзорный эффект: благодаря «волшебному» составу (добавляли золото и бронзу) все объекты, отражавшиеся в зеркалах, выглядели прекраснее, чем в действительности. Как подчеркивает О. Павлова, «...здесь зеркало предстает как окно inferнального мира. Причем мотив адского зеркала рефреново повторяется, вследствие чего возникает суггестия, внушение идеи постоянного присутствия дьявольских сил» [6].

Зазеркалье в повести тождественно Венеции: «твердое» превращается в текучее, «зеркало» как вещь соотносится с водной поверхностью, отражающей мир. Так, венецианское зеркало погружает героя в глубины прапамяти, в историю города на воде, московское бытовое пространство поглощается пространством культуры: «Венецианское солнце, как всегда горячее, насыщенное запахом меда и моря, ложилось бликами на бедрах амуров барокко, играло на стеклянных подвесках флорентийских конзоли и посылало на потолок

антикварного магазина отблески волн канала Gracío» [7]. Неслучайно появление запахов: Алексей физически ощущает Венецию, ассоциирующуюся в истории культуры с городом цветов [5].

Венецианский пласт в повести связан с идеей карнавала, заданной именно амбивалентностью зеркала, с путаницей; здесь все перепутано: миры – здешний и зазеркальный, персонажи, добро и зло и т.д. Персонажи как будто надевают маски, обретают чужие лица, теряя свои, играют чужие роли, перевоплощаются, превращаясь в своих собственных двойников. Алексей с ужасом замечает, как в милой и обаятельной Кэт «прорастает» другое существо; себя узнает в стеклянном человечке. Так реализуется идея уличного венецианского карнавала, восхваляющего гедонизм, приближающийся по сути к растекающемуся дионисийству.

Карнавал в свою очередь отсылает к маскам; наиболее популярные из них, закрепившиеся в итальянской комедии дель арте, – Арлекин, Пьеро и Коломбина – своеобразный любовный треугольник. Любовный треугольник в повести связан с архетипическим сюжетом похищения: стеклянный человечек «уводит» невесту Алексея, и она этому не противится. Но «внешнее» лишь персонификация «внутреннего»: стеклянный человечек есть не что иное, как другое «я» Алексея, худшая часть его души, двойник, вытесняющий из жизни утонченного, рафинированного, культурного человека, превращая его в обезличенного дикаря. Так, взгляд в зеркало обернулся целым сюжетом о соперничестве с двойником.

Сам жест глядения в зеркало неоднозначен в культуре. С одной стороны, глядение ведет к пленению души дьяволом. Так, например, кельты полагали, что из зеркала смотрит двойник человека, образ, повлиявший на судьбу индивидуума, и это зависело во многом оттого, насколько он хорошо выглядел, поэтому они заботились о своей внешности, тем самым совершенствуя свою душу, устремленную к добрым поступкам. Маска Арлекина связана с началом зла: согласно одной из легенд, имя Арлекина происходит от имени одного из бесов Дантевской Комедии – Аликино [3]. Стеклянный человечек из зеркала – пляшущий и смеющийся двойник Алексея – Арлекин – злой интриган, язвительный шут, ловко обманывающий всех вокруг, изящный любовник, ловкий манипулятор людьми. В зеркальном заключении, охваченный бессильным гневом Алексей вынужден повторять все похотливые выходки злодея.

Незавершенность Дома и счастья – психологический комплекс, развертывающий сюжет. Ощущение Алексея – отсутствие последнего штриха, последней детали, последней капли, которых недоставало для достижения гармонии в интерьере – сравнимо с незрелым вином. В свою очередь вино

## ИНТЕГРАЦИЯ МИРОВЫХ НАУЧНЫХ ПРОЦЕССОВ КАК ОСНОВА ОБЩЕСТВЕННОГО ПРОГРЕССА

задает мотив опьянения, опьяняющий напиток здесь как знак особого состояния – сна, галлюцинации, безумия и т.д. Неуспокоенность души, душевная смута, внутренняя тревога, сделав героя уязвимым, опредмечиваются в образе стеклянного человечка. «Змеиный взгляд», пронзивший его, вводит мотив боли, которую испытывает Алексей от отравного «стеклянного» бытия. Тихое бидермайеровское счастье, построенное на рацию, рушится: в его «правильности» обнажаются хтонические глубины: «невидимые струи стеклянной жидкости заливают собою комнаты и растворяют все окружающие предметы, делая их призрачными» [1]. Именно зеркало как носитель памяти культуры губительно: «Зеркальная поверхность, казалось, излучала из себя тонкую, отстоянную веками отраву, и она постепенно насыщала собою воздух, мебель, картины, цветы, стены...» [7]. Овеществленная неистовая страсть – двойник, всплывающий со дна души, поднявшийся из глубины подсознания и символизирующий душевное подполье, – страшен прежде всего разрушением границ между добром и злом.

### Литература:

1. Венецианское зеркало. – [Электронный ресурс]. – Режим доступа: <http://journeying.ru/venetsianskoe-zerkalo.html>. – Заглавие с экрана.
2. Венецианские зеркала. – [Электронный ресурс]. – Режим доступа: <http://italiamoya.ru/venecianskie-zerkala>. – Заглавие с экрана.
3. Венецианские маски. – [Электронный ресурс]. – Режим доступа: <http://www.karnavalmasok.ru/history/masks>. – Заглавие с экрана.
4. Гребнева, М.П. Концептосфера флорентийского мифа в русской словесности / под ред. О.Б. Лебедевой. – Томск: Изд-во Том. ун-та, 2009. – 180 с.
5. Муравьев, В.Б. Творец московской гофманиады // Чаянов А.В. Венецианское зеркало. – М.: Современник, 1989. – (Серия «Из наследия»). – [Электронный ресурс]. – Режим доступа: <http://www.fescoora.ru/tvorec-gofmaniadi.html>. – Заглавие с экрана.
6. Павлова, О.А. Хронотоп «московских повестей» А.В. Чаянова и городской миф // Вестник Волгоградского государственного университета. Серия 8: Литературоведение. Журналистика. – 2003. – Вып. № 3. – [Электронный ресурс]. – Режим доступа: <http://cyberleninka.ru/article/n/hronotop-moskovskih-povestey-a-v-chayanova-i-gorodskoy-mif>. – Заглавие с экрана.
7. Чаянов, А. Венецианское зеркало. – [Электронный ресурс]. – Режим доступа: [http://royallib.com/book/chayanov\\_aleksandr/venetsianskoe\\_zerkalo\\_ili\\_dikovinnie\\_pohogdeniya\\_steklyannogo\\_cheloveka.html](http://royallib.com/book/chayanov_aleksandr/venetsianskoe_zerkalo_ili_dikovinnie_pohogdeniya_steklyannogo_cheloveka.html). – Заглавие с экрана.



ОНТ

Общество Науки и Творчества

## ОБРАЗ «ДУШИ» В ПОЭЗИИ МАРИНЫ ЦВЕТАЕВОЙ (НА ПРИМЕРЕ СТИХОТВОРЕНИЯ «ПСИХЕЯ»)

*Кайсанова Айгуль Нурмухамбетовна,  
Алтайский государственный  
педагогический университет, г. Барнаул*

*Секция: «Литературоведение»*

В поэзии М. Цветаевой игра с мифом ведет к созданию собственно авторского мифа. Античный миф о Психее «опрокинут» в пушкинскую биографию, прочитанную через миф («Психея», 1920).

Психея в греческой мифологии олицетворение души, дыхания, отсюда ее ипостаси – бабочка, птица и т.д. [2]. В интерпретации цветаяевской Психеи точки зрения ученых расходятся: Наталья Гончарова или Муза [1].

В двухчастной композиции Поэт двуипостасен: в начале стихотворения он быстр, заботлив, участлив, во 2-ой – статичен; и это явный экфрасис: Поэт как будто застывает, превращаясь в портрет художника В.А. Тропинина (узнаваемая деталь – халат, как знак домашности и свободы от официальной морали). Но в этом застывании есть особый смысл: это то особое предтворческое состояние души, когда «...и забываю мир – и в сладкой тишине я сладко усыплен моим воображеньем...» [4, III, 265]. Дешифруют это состояние и упоминание времени суток (полночь), и пунша, способствующего игре воображения и творческим снам. «Пепел» («Пунш и пепла / Ниспадение на персидский / Палевый халат...» [5, 195]), с одной стороны, отсылает к финалу 1-ой главы романа «Евгений Онегин», где на языке элегической образности поэт прощается с романтизмом: «Погасший пепел уж не вспыхнет...» [4, V, 35].. С другой – вводит оппозицию живое/мертвое, где «пепел» – и символ сгорания души в огне поэзии, и след исчезнувшей души, и знак присутствия Музы. «... и платья / Бального пустая пена / В пыльном зеркале...» [5, 195] – «пустота» как следствие сгорания и опустошения души и «пустота» как утрата души-Психеи. «Пена» отсылает к античному мифу о рождении Венеры-Афродиты из пены морской [2], но здесь оставшийся след от исчезнувшей Красоты – знак творческого состояния.

Неслучайны звуковые переключки имен: Пушкин – Психея. Имя «рассыпано» в тексте, анаграммировано. П-Ш увязывает полюса оппозиции



## ИНТЕГРАЦИЯ МИРОВЫХ НАУЧНЫХ ПРОЦЕССОВ КАК ОСНОВА ОБЩЕСТВЕННОГО ПРОГРЕССА

живого/мертвого. Лексический состав стихотворения опирается на фонему «п», входящую в имя «Пушкин» и пронизывающую весь предметный мир, объединяя его легкой вязью. В этом фонетическое отражение порхания Психеи. Но в то же время в этом п-ш ощущается какая-то прикрепленность, заземленность, выражающие стремление удержать неуловимое. Упоминание волчьей полости, поглощающей Психею (метафора кареты), отсылает еще к одному фольклорно-мифологическому сюжету: Р. Войтехович находит здесь «Аленький цветочек» [1]. Поэт в стихотворении М. Цветаевой, конечно, ассоциируется с чудисцем (это точка зрения Психеи).

Цветаевская Психея амбивалентна: слова, создающие ее образ, содержат сему легкости, невесомости, воздушности, изящества; с другой стороны, Психея легкомысленна, беспечна, капризна, непостоянна, а этими признаками наделена Муза в поэзии Пушкина. И только в таком прочтении можно согласиться с точкой зрения Р. Войтеховича, что Психея – «"эманация" души поэта, он «растворяется» в образе, созданном собственным воображением» [2, 59].

### Литература:

1. Войтехович Р. Психея в творчестве М. Цветаевой: Эволюция образа и сюжета. Дисс. д-ра филол. наук. – Тарту, 2005. [Электронный ресурс]. – Режим доступа: [http://fs1.uclg.ru/books/pdf/1359054883\\_psihea\\_-\\_2005.pdf](http://fs1.uclg.ru/books/pdf/1359054883_psihea_-_2005.pdf) (дата обращения 20.11.2015).
2. Лосев А.Ф. Афродита // Мифы народов мира: Энциклопедия: В 2 т. Т. 1. М.: Советская энциклопедия, 1987. [Электронный ресурс]. – Режим доступа: <http://www.mifinarodov.com/a/afrodita.html> (дата обращения 20.11.2015).
3. Лосев А.Ф. Психея // Мифы народов мира Энциклопедия: В 2 т. Т. 1. М.: Советская энциклопедия, 1987. [Электронный ресурс]. – Режим доступа: <http://www.mifinarodov.com/a/afrodita.html> (дата обращения 20.11.2015).
4. Пушкин А.С. Полное собрание сочинений: В 10 т. Т. III. – М.: изд-во АН СССР, 1957. – 558 с. Т. V – М.: изд-во АН СССР, 1957. – 638 с.
5. Цветаева М.И. Собрание сочинений: В 7 т. – М.: Терра – TERRA, Книжная лавка РТР, 1997. Т. 1/2. – 317 с.



## ТЕМА ЛЮБВИ СЕМИПАЛАТИНСКИХ ПОЭТОВ В «ПРОСТОРЕ»

*Кайсанова Айгуль Нурмухамбетовна,  
Алтайский государственный  
педагогический университет, г. Барнаул*

*Секция: «Литературоведение»*

Цель исследования – обозначить место любовной лирики в стихах семипалатинских поэтов на материале республиканского литературно-художественного журнала «Простор» за последние 10 лет.

«Простор» – старейший в республике Казахстан литературный журнал. Он создан несколькими поколениями русских и казахских писателей и известен далеко за пределами нашего государства. Лучшие произведения наших авторов выходили сначала в «Просторе», потом уже становились книгами. Журнал публикует художественные произведения, публицистику и очерки, критику, мемуары, материалы из литературного наследства [1].

Весь массив стихотворных текстов семипалатинских поэтов, опубликованных в просторе за последние 10 лет, можно разделить на несколько тематических групп: тема «малой родины», рубрика «поэтических портретов», философская лирика, поэтические миниатюры трехстишия, стилизованные под хокку, духовная лирика, и, конечно же, самое важное в лирической поэзии это тема любви. Именно, этой рубрике будет посвящено дальнейшее наше исследование.

Любовная лирика – один из наиболее красивых жанров, который передает удивительный мир человеческих чувств и любовных переживаний.

Одним из наиболее популярных и авторитетных людей семипалатинского «Парнаса» является Евгений Титаев. Большинство стихотворений поэта, опубликованных в «Просторе», посвящены теме «малой родины», а также лирике духовного и философского содержания. К счастью, нашлось место и для любовной тематики.

Одно из его стихотворений о любви так и называется «Люблю». В этом стихотворении автор сумел показать значение любви в жизни людей, какую большую роль играет это чувство в ощущении счастья человеком и каким

## ИНТЕГРАЦИЯ МИРОВЫХ НАУЧНЫХ ПРОЦЕССОВ КАК ОСНОВА ОБЩЕСТВЕННОГО ПРОГРЕССА

несчастливым может быть человек, не испытавший любви:

*Все скрипит, у времени в осаде,  
Целый век терпел, еще стерплю.  
Ночью белой краской на фасаде  
Кто-то вывел дерзкое: Люблю!*

*Дед увидел - крикнул:*

*"Вот заразы, Это ж надо, глупость какова!"*

*Сплюнул и полез на крышу сразу,*

*Хоть всю голову кружилась голова.* [2, с.92] (Все последующие ссылки в круглых скобках относить к основной, по журналу «Простор» под №1)

Любовь для Титаева – это домашний уют, тепло, любящие тебя люди, в первую очередь – жена. И, именно ей, поэт дарит теплое, осеннее стихотворение любовно-философского содержания. Называется оно «Тане»:

*Осенняя легкость нам снова подарена*

*Во славу тебя, и немного меня.*

*На жесткой коре высыхает испарина,*

*Быть может, последнего теплого дня.* (2010, №6.С.101)

Титаевское понимание слова любовь соответствует традиционному русскому пониманию этого чувства, как верности супругов друг другу и обязательства перед Богом. Однако это не означает, что его любовная лирика лишена глубокой эмоциональности и чувственности. Опираясь на русскую поэтику русского фольклора, он умело использует образы природы, пейзажные зарисовки как метафору любовного чувства:

*Бесцеремонно тянется рука*

*И замирает нервно у цветка,*

*Качнувши стебель мягко и упруго.*

*Сложился треугольник странный вдруг;*

*И кто теперь быстрее поймёт друг друга:*

*Ладонь? Цветок? Разбуженный паук?* (2010, №6.С.102)

Следующий поэт, который выражает всю глубину любовного чувства – Александр Кузнецов. В стихотворном наследии мастера любовь занимает центральное место. «Любовь для Кузнецова – это категория нравственности, причина вечно обновляющегося мира, спасение от грехов», – писал Владимир Базанов в предисловии к книге поэта «Лодочный остров» [3, с. 11].

## ИНТЕГРАЦИЯ МИРОВЫХ НАУЧНЫХ ПРОЦЕССОВ КАК ОСНОВА ОБЩЕСТВЕННОГО ПРОГРЕССА

Лучшие стихи А. Кузнецова, в которых звучит любовная тема, относятся к его раннему творчеству. Замечательный пример этого – стихотворение «Телефон» (1973 год):

*Знакомая обстановка:*

*Угрюмые стоны двери,  
Овал безучастной трубки,  
Усталая медь монет,  
Да диск, колесом Фортуны  
Влекущий меня к потере...*

*Вопрос:*

*- Ты придешь сегодня?  
- Опять не могу... – в ответ. [4, с.101].*

К сожалению, на страницах «Простора» это стихотворение не публиковались. В журнале представлены другие, не менее удачные любовные сочинения. Одно из них, стихотворение «Ромашки», представляет собой некое послание к влюбленным, которые не решаются признаться в своих чувствах. В стихотворении ощущается легкая ирония в адрес этих «нерешительных влюбленных»:

*Поверье существует: наперед  
Цветок судьбу любви твоей укажет...  
И вот уже который век идет  
Унылый снег из лепестков ромашек...  
<...>*

*Ромашки - не пророчицы побед,  
Не вестницы потерь для обойденных,  
Не Мойры-прорицательницы, нет!  
Но... жертвы нерешительных влюбленных.(2008, №6.С.45)*

В «Просторе» опубликованы лишь несколько любовных творений автора. Одно из которых, стихотворение «Ромашки» представляет собой некое послание влюбленным, которые не решаются признаться в своей любви. В стихотворении ощущается легкая ирония в адрес «нерешительных влюбленных»:

*Поверье существует: наперед  
Цветок судьбу любви твоей укажет...  
И вот уже который век идет  
Унылый снег из лепестков ромашек...*

*Наивная религия сердец!  
Какой резон скрывать в скит утопий,  
Чтоб угадать взаимности венец  
В заведомо неверном гороскопе?!*

Представительницей женской любовной лирики семипалатинских поэтов является Любовь Бароховская. Любовные миниатюры автора – емкие и афористичные. В них полно эмоций, чувств, также присутствует пронзительное ощущение гнетущей тоски:

*Как во владениях Снежной королевы,  
Я замерзаю. Даже у костра.  
Ведь не твоя рука  
Подбрасывает хвороста в него.  
И не твоя улыбка –  
Напротив, через дым и пламя... (2009, №12.С.123)*

В следующем четверостишье этого же автора, простое лирическое переживание, рожденное ситуацией расставания, разворачивается до философского размышления о горьком устройстве жизни:

*Где вокзал тот суматошный,  
Пассажиры, поезда?  
Расставались – понарошке,  
Получилось – навсегда... (2006, №1.С.99)*

К ситуации разлуки и расставания следует отнести и некоторые любовные стихотворения Владимира Сулыгина:

*На прощанье такой снегопад –  
Столько чувства и столько размаха!  
Снег парит, снег летит наугад –  
Гость небесный не ведает страха.  
<...>  
Пропись неба светла и легка.  
Синева после снега бездонней.  
Расстаемся. Твоя пусть рука  
Теплоту моих помнит ладоней. (2006, №1.С.101)*

## ИНТЕГРАЦИЯ МИРОВЫХ НАУЧНЫХ ПРОЦЕССОВ КАК ОСНОВА ОБЩЕСТВЕННОГО ПРОГРЕССА

Владимир Сулыгин, как человек религиозный, несет за собой все чистое и светлое, что присутствует в слове *любовь*. Во многих стихах поэта пейзаж выступает метафорой любовных переживаний:

*Полюби этот шум листвяной  
Под напором июньского ветра!  
Этот гул, этот гул над страной  
Мимолетно летящего света!  
<...>  
Отражается небо в реке  
И в глазах твоих дивно глубоких, -  
Я не видел таких синеоких  
С золотистым лучом на руке! (2006, №1.С.100)*

Следующее любовное стихотворение автора – яркий пример того, как для людей важно чувствовать любовь:

*Без тебя здесь уже по-другому  
Дышит небо и дышит река.  
Стала длинной дорога до дому,  
А до первой звезды – коротка. (2008, №7.С.94)*

В рубрику «Любовная лирика» хорошо вписывается стихотворение Маргариты Ивашиной «Неподходящая пара»:

*Ей не нравился летний гром,  
Он любил собирать кассеты.  
Она бросила отчий дом  
И за ним убежала в лето.  
<...>  
Они оба любили май,  
Им не нравился темный космос.  
Мало схожего – и «Прощай»–  
Пожалеют, но будет поздно. (2014, №2.С.102)*

К этой же рубрике следует отнести стихотворение Сергея Ярошенко «Завершился роман»:

## ИНТЕГРАЦИЯ МИРОВЫХ НАУЧНЫХ ПРОЦЕССОВ КАК ОСНОВА ОБЩЕСТВЕННОГО ПРОГРЕССА

*Без запутанных слов и пустых разбирательств,  
Не сжигая былых отношений в огне,  
Завершился роман без имен и предательств,  
Без цинизма и лжи, и вмешательств извне.*

<...>

*Мы с тобой – ты и я – словно две параллели  
Ни тревог, ни разлук, ни свиданий, ни встреч.  
В городской суете как же мы не сумели  
На тропинке любви две судьбы пересечь?*(2014, №2.С.104)

Титаевская лирическая концепция любви восходит к традиционному русскому восприятию этого чувства, когда любовь является символом верности супругов, а брак – обет перед Богом. У Кузнецова любовное чувство тесно связано с мотивом судьбы («дискФортуны», «Мойры – непророчицы»). Для Бароховской – это необходимость, без которой человек не живет, а просто существует. Концепция Маргариты Ивашиной – все время чувствовать любовь, любые напоминания о ней очень важны. Для Сулыгина любовь – это Божий дар, а чувства влюбленного человека подобны природным стихиям. Понимание любви семипалатинских поэтов различно и многообразно.

### **Литература:**

1. Простор (журнал) // Википедия [Электронный ресурс]. – Режим доступа: <http://zhurnal-prostor.kz/> Заглавие с экрана
2. Титаев, Е. Люблю // Е. Титаев // Простор, 2006, - № 1. - С. 92.
3. Базанов В. Вектор судьбы // А.Г. Кузнецов. Лодочный остров. Стихи. Изд. «Интеллект», Семипалатинск, 2009-182 стр. - С. 11.
4. Кузнецов, А. Телефон // А.Г. Кузнецов. Лодочный остров. Стихи. Издательский дом «Интеллект», Семипалатинск, 2009-182 стр. - С. 101.

## МАРКЕТИНГОВЫЙ АНАЛИЗ ДЕЯТЕЛЬНОСТИ АО «ГАЙСКИЙ ГОК»

*Калашикова Анастасия Сергеевна,  
Парсян Ани Шагеновна,  
Орский гуманитарно-технологический  
институт (филиал) ФГБОУ ВПО  
«Оренбургский государственный  
университет», г. Орск*

*Секция: «Маркетинг»*

Анализ маркетинговой среды организации предполагает анализ товарной, ценовой, сбытовой политики, а также политики продвижения товара на рынке, людей, процесс и материальные свидетельства.

Рассмотрим каждый элемент комплекса маркетинга для АО «Гайский ГОК» более подробно.

Комплекс маркетинга для АО «Гайский ГОК»

Таблица 1

Товар	Цена	Распределение	Продвижение
Товарная продукция Гайского ГОКа: рафинированная и черновая медь, драгоценные металлы, цинковый концентрат, серный флотационный колчедан, рядовой серный колчедан, известняк, строительный щебень, керамическая плитка, известь, железобетонные и столярные изделия, услуги промышленного характера по отпуску тепла, промышленной воды, передача электроэнергии.	Предприятие использует трансфертное ценообразование (реализация товаров или услуг взаимозависимыми лицами по внутрифирменным, отличным от рыночных, ценам). На основную продукцию (медный, цинковый, серный концентраты, известняк, колчедан серный) устанавливаются договорные цены.	1.Прямые каналы сбыта: ОАО «Серовский металлургический комбинат», завод ООО «ММСК» и ООО «УГМК – Холдинг» на их долю приходится более 76% отгружаемой продукции; 2.Косвенные каналы сбыта: Посредники – ООО «Паритет-М»; ЗАО «Дискавери Компани»; ЗАО «Ормет», ОАО «Аммофос».	1. Рекламные мероприятия носят разовый характер; 2.Высокая доля интереса контактных аудиторий (государственные учреждения, СМИ, местные контактные аудитории); 3. На предприятии использовалось понижение цен для привлечения числа потребителей. Для постоянных потребителей щебня возможно предоставление товара в кредит.

Анализ маркетинговой среды организации предполагает также анализ макросреды и анализ микросреды предприятия. Макросреда включает в себя



## ИНТЕГРАЦИЯ МИРОВЫХ НАУЧНЫХ ПРОЦЕССОВ КАК ОСНОВА ОБЩЕСТВЕННОГО ПРОГРЕССА

основные силы, приходящие в столкновение с интересами организации: демографические, природные, научно – технические, экономические, политические и факторы культурного окружения.

Микросреда – силы, имеющие непосредственное отношение к самой фирме и ее возможностям по обслуживанию клиентуры, то есть поставщики, потребители, конкуренты, торговые посредники, финансово – кредитные учреждения, обслуживающие организацию.

Проанализируем макросреду предприятия. Макросреда включает в себя основные силы, приходящие в столкновение с интересами организации: технологические, экономические, политические и социальные факторы.

Для оценки макросреды предприятия следует провести PEST-анализ (таблица 2).

Таблица 2

PEST-анализ деятельности АО «Гайский ГОК»

<p>Политические факторы:</p> <ul style="list-style-type: none"> <li>- увеличение налога на добычу полезных ископаемых (Налоговый Кодекс РФ глава 26 «Налог на добычу полезных ископаемых»;</li> <li>- введение экономических санкций против Российской Федерации (снижение объема экспорта продукции);</li> <li>- вступление России в Евразийский экономический союз (снижение издержек на перевозки необходимого сырья, возможное развитие сбыта продукции не только на территории РФ);</li> <li>- ужесточение законов об охране окружающей среды.</li> </ul>	<p>Экономические факторы:</p> <ul style="list-style-type: none"> <li>- рост инфляции (по данным, размещенным на официальном сайте Центрального Банка РФ инфляция за октябрь 2015 года составляет 15,6%, что значительно выше нормы [1]);</li> <li>- увеличение цен и тарифов на тепло, воду, газ, электроэнергию; [4]</li> <li>- в связи с падением курса рубля в РФ снижение цен на продукцию предприятия. [3]</li> </ul>
<p>Социальные факторы:</p> <ul style="list-style-type: none"> <li>- демографический подъем в Оренбургской области (увеличение на 0,4 млн. человек по сравнению с 2014 годом) [2];</li> <li>- снижение численности безработных на 0,1% по сравнению с 2014 годом;</li> <li>- реальные располагаемые денежные доходы населения в январе-августе 2015 года снизились на 4,2% по сравнению с аналогичным периодом 2014 года. [2]</li> </ul>	<p>Технологические факторы:</p> <ul style="list-style-type: none"> <li>- внедрение циклично-поточной технологии добычи руды;</li> <li>- применено оборудования наклонного бурения взрывных скважин.</li> </ul>

Следующим шагом в анализе маркетинговой среды организации является оценка микросреды – поставщики, потребители, посредники, конкуренты, контактные аудитории.

Одной из составляющих микросреды являются поставщики. Поставщик – это предприятие, которое по договору обязуется поставить другому предприятию в установленный срок продукцию согласованного между ними

## ИНТЕГРАЦИЯ МИРОВЫХ НАУЧНЫХ ПРОЦЕССОВ КАК ОСНОВА ОБЩЕСТВЕННОГО ПРОГРЕССА

ассортимента, количества и качества. На предприятии ОАО «Гайский ГОК» отлажена связь более чем с сотней поставщиков. Данные о самых крупных поставщиках и поставляемых ими материалах и комплектующих для главных производственных подразделений комбината представлены в таблице 3.

Таблица 3  
Поставщики основных материалов и комплектующих для АО «Гайский ГОК»

Поставщик	Поставляемый товар
ЗАО «Градиент»	Автошины
ООО «Профи – центр» ЗАО «Торговый дом ОНАКО»	Дизельное топливо, бензин, масло
ЗАО «Челябконтракт»	Алмазные коронки
ООО «Ресурс – проект» ОАО «Сплав»	Долото
Красноуральский Химзавод	Огнепроводный шнур
ОАО «Автоагрегат»	Флотомасло
ООО «Яна»	Зуб ковша
АООТ «Электролитный цинковый завод»	Цинковый купорос
ОАО «Новотроицкий цементный завод»	Цемент

В целом работу с поставщиками можно охарактеризовать положительно, вышеперечисленные организации отличаются надежностью и стремятся к взаимовыгодному сотрудничеству.

Следующая немаловажная компонента микросреды функционирования предприятия – это посредники. Маркетинговые посредники – это фирмы, помогающие предприятию в продвижении, сбыте и распространении товаров среди клиентуры. К ним относятся торговые посредники, фирмы – специалисты по организации товародвижения, агентства по оказанию маркетинговых услуг и кредитно-финансовые учреждения.

Сегментирование потребителей АО «Гайский ГОК» можно представить следующим образом. Сегмент потребителей основной товарной продукции – это предприятия, извлекающие металлы из концентратов, производимых АО «Гайский ГОК» и использующие руду в других производственных целях. Это, в основном, промышленные предприятия, работа с которыми налажена уже более пяти лет. Сегмент потребителей щебня и железобетонных конструкций – строительные и другие нуждающиеся в щебне организации, расположенные в близлежащих населенных пунктах и городах. Постоянный потребитель щебня – ЗАО «Гайщебень». Сегмент потребителей керамической плитки составляют организации и жители окрестных городов и населенных пунктов, которые нуждаются в дешевой плитке для облицовки стен.

Данные о потребителях и посредниках представлены в таблице 4.

Таблица 4

**Потребители и торговые посредники АО «Гайский ГОК»**

Наименование продукции	Потребитель	Торговый посредник
Серная руда	ОАО «Уфалейникель»	ООО «Паритет – М»
	Новосибирский оловокомбинат	
	ЗАО ПО «Режникель»	ЗАО «Дискавери -компани»
Медный концентрат	ОАО «Медногорский медно – серный комбинат»	Среднеуральский медеплавильный завод
	ЗАО «Ормет»	
Цинковый концентрат	Челябинский электроцинковый завод	ЗАО «Ормет»

С потребителями заключаются контракты на период действия один год. С потребителями основной продукции, которые перечислены выше, сотрудничество длится более пяти лет. Исходя из потребностей потребителей, на предприятии составляются производственные планы. В случае возникновения неотгруженных объемов продукции, на предприятии рассматриваются ранее поступившие коммерческие предложения на поставку продукции, оговариваются условия и заключается договор о единовременной поставке.

В силу специфичности отраслевой принадлежности предприятия АО «Гайский ГОК», оно не отслеживает работу предприятий, которые могли бы считаться его конкурентами, что происходит вследствие отсутствия пересечения интересов между подобными предприятиями и ГГОКом.

К контактными аудиториям относятся финансово-кредитные учреждения, обслуживающие АО «Гайский ГОК». К ним относятся:

в г. Гае:

- Банк «Кольцо Урала»;
- «Сбербанк».

в Екатеринбурге:

- «Уральский банк реконструкции и развития»;
- «Сбербанк».

Из предоставляемых банками услуг АО «Гайский ГОК» пользуется:

- депозитами для размещения остатков на счетах на срок не работы предприятия;
- вексельными операциями (векселя составляют 90 %);
- платежными поручениями (с 1995 года используется программа «Банк – клиент», заменившая применение бумажных носителей);
- чековыми книжками для командировочных, хозяйственных и других расходов.

Ежегодно на предприятии АО «Гайский ГОК» проводятся аудиторские

## ИНТЕГРАЦИЯ МИРОВЫХ НАУЧНЫХ ПРОЦЕССОВ КАК ОСНОВА ОБЩЕСТВЕННОГО ПРОГРЕССА

проверки. В 2014 году аудит был проведен ООО «Метаудит» (г. Екатеринбург).

АО «Гайский ГОК» постоянно поддерживает связь с прессой, например, с городской газетой «Гайская новь», кроме того на предприятии существуют собственные издания – это газеты «Горняк» и «Горняцкая округа». Деятельность предприятия периодически освещается местным телевидением.

Завершающим этапом анализа маркетинговой среды организации является выявление возможностей и угроз и их оценка с точки зрения возможности и степени влияния на стратегию организации.

Для оценки внешних и внутренних факторов, влияющих на развитие предприятия, проведем SWOT-анализ АО «Гайский ГОК» (таблица 5).

Таблица 5

### SWOT-анализ деятельности предприятия

	Возможности:	Угрозы:
	- наличие новых привлекательных географических рынков; - производство новой продукции; - появление новых технологий в добыче и переработке руды.	- возможный рост цен на энергоресурсы и возрастание железнодорожных тарифов; - неблагоприятные колебания цен на мировом рынке цветных металлов (ЛБМ), валютного курса.
<b>Сильные стороны:</b> - многолетнее партнерство с лидерами мирового рынка;	1. Стратегия быстрого роста.	1. Стратегия диверсификации
- высококвалифицированный персонал; - система профессионального обучения и повышения квалификации.		
<b>Слабые стороны:</b> - отсутствие рекламных компаний; - излишнее количество персонала; - слабая маркетинговая политика.	1. Стратегия освоения новых рынков, за счет выхода на рынок Казахстана.	1. Стратегия долгосрочного привлечения финансового капитала. 2. Стратегия «Интеграция «назад».

В данной статье была рассмотрена маркетинговая деятельность АО «Гайский ГОК», выявлены достоинства и недостатки и предложен ряд стратегий развития предприятия.

### Литература:

1. Официальный сайт «Центральный Банк Российской Федерации» [Электронный ресурс]. - Режим доступа: <http://www.cbr.ru/>
2. Официальный сайт «Федеральная служба государственной статистики» [Электронный ресурс]. - Режим доступа: [http://www.gks.ru/wps/wcm/connect/rosstat\\_main/rosstat/ru/statistics/wages/](http://www.gks.ru/wps/wcm/connect/rosstat_main/rosstat/ru/statistics/wages/)

## ИНТЕГРАЦИЯ МИРОВЫХ НАУЧНЫХ ПРОЦЕССОВ КАК ОСНОВА ОБЩЕСТВЕННОГО ПРОГРЕССА

3. Официальный сайт «Центральный Банк Российской Федерации» [Электронный ресурс]. - Режим доступа: [http://www.cbr.ru/currency\\_base/dynamics.aspx?VAL\\_NM\\_RQ=R01235&date\\_req1=30.05.2015&date\\_req2=06.06.2015&rt=2&mode=2](http://www.cbr.ru/currency_base/dynamics.aspx?VAL_NM_RQ=R01235&date_req1=30.05.2015&date_req2=06.06.2015&rt=2&mode=2)
4. Распоряжение Правительства РФ № 2222: «Об изменении размера платы за услуги ЖКХ в среднем по регионам на 2015 год и о допустимых отклонениях от размера платы по отдельным муниципальным образованиям на 2015-2018 годы».



**МАРКЕТИНГОВЫЙ АНАЛИЗ  
ДЕЯТЕЛЬНОСТИ ИП ПИКАЛОВ А.А.  
(МАГАЗИН «СОСЕДУШКА №69»)**

*Калашикова Анастасия Сергеевна,  
Парсян Ани Шагеновна,  
Орский гуманитарно-технологический  
институт (филиал) ФГБОУ ВПО  
«Оренбургский государственный  
университет», г. Орск*

*Секция: «Маркетинг»*

Современная российская практика показывает, что на уровне малых и средних предприятий существуют серьезные проблемы, связанные с неэффективностью маркетинга, обусловленные в первую очередь уровнем подготовки в сфере маркетинга руководства малых предприятий. В то же время существует осмысленное стремление руководства к повышению качества управления маркетинговой деятельностью. Одним из наиболее важных элементов управления является анализ маркетинговой деятельности.

Анализ маркетинговой среды организации предполагает анализ товарной, ценовой, сбытовой политики, а также политики продвижения товара на рынке, людей, процесс и материальные свидетельства. [2]

Рассмотрим каждый элемент комплекса маркетинга для ИП Пикалов А.А. (магазин «Соседдушка №69») более подробно.

1. Товар. Товаром является вся продукция, находящаяся в продаже. [1] В состав номенклатуры «Соседдушка №69» входят товары следующих ассортиментных групп:

- собственное производство;
- мясная гастрономия;
- консервация;
- молочная гастрономия;
- бакалейные товары;
- хлеб, хлебобулочные изделия;
- бытовая химия;
- непродовольственные товары;
- рыбные товары;
- кондитерские товары;
- вино-водочный отдел;

## ИНТЕГРАЦИЯ МИРОВЫХ НАУЧНЫХ ПРОЦЕССОВ КАК ОСНОВА ОБЩЕСТВЕННОГО ПРОГРЕССА

- соки, минеральные воды, сопутствующая продукция и т.д.

Рассчитаем показатели ассортимента по каждой группе товаров:

1. Широта ассортимента – количество видов, разновидностей, наименований товаров разнородных и однородных групп. [1] Широта ассортимента магазина «Соседдушка №69» составляет 12 товарных групп и состоит из 4 уровней.

Структура ассортиментных групп представлена на рисунке 1.



Рис. 1 Структура ассортиментных групп магазина «Соседдушка №69»

Насыщенность представленной номенклатуры, то есть общее число составляющих ее отдельных продуктов, у объекта изучения равно 669. Средняя насыщенность товарного ассортимента (средняя товарная линейка) магазина «Соседдушка №69» определяется делением общего количества продукции (669) на количество ассортиментных групп (12). Таким образом, средняя товарная линейка супермаркета охватывает 55 позиций.

Глубину ассортимента можно определить, исходя из количества вариантов исполнения каждого продукта в рамках ассортиментной группы. Например, сметана продается различной жирности (15%; 20%; 25%), в двух упаковках (пакетах и пластиковых коробках) и в двух расфасовках (по 0,25л. и по 0,5 л.), различных производителей (ООО «Ириклинский молочный завод», ООО «Вимм-Биль-Данн» и ОАО «Стерлитамакский молочный комбинат»), значит, глубина номенклатуры сметаны равна 36. Сами параметры определения глубины номенклатуры и ассортимента продукта зависят от конкретного продукта. Среди таких параметров использовались вид расфасовки, жирность, масса, форма

## ИНТЕГРАЦИЯ МИРОВЫХ НАУЧНЫХ ПРОЦЕССОВ КАК ОСНОВА ОБЩЕСТВЕННОГО ПРОГРЕССА

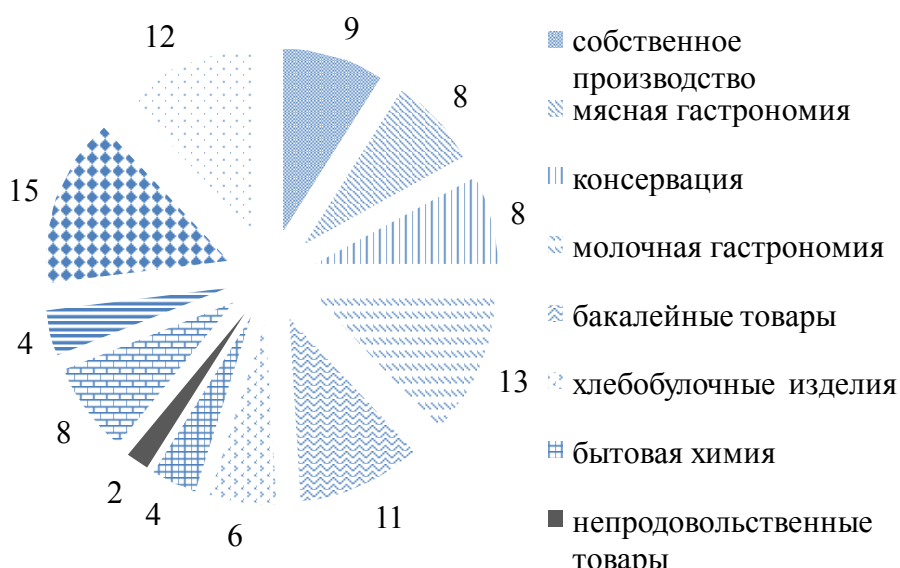
продукта, вид обработки, наличие наполнителей или добавок, сортность. Таким образом, были рассчитаны все ассортиментные группы. Глубина номенклатуры магазина «Соседушка №69» составила 9023.

2. Распределение - все действия предприятия, направленные на то, чтобы сделать продукт или услугу доступными для целевой категории клиентов. В нашем случае используются не прямые (косвенные) каналы сбыта, то есть между производителем и конечным потребителем существует несколько посредников (оптовики, дилеры, дистрибьюторы и так далее). [3]

Местом распределения является магазина «Соседушка №69», расположенный в городе Гай, проспект Победы 9.

Площадь магазина составляет 209 кв. метров. Схема магазина представлена на рисунке 2.



Рис. 2 Схема магазина «Соседушка №69»

Исходя из представленного рисунка видно, что маршрут покупателя проложен против часовой стрелки (слева-направо). Двери в магазине открываются также против часовой стрелки внутрь магазина. Планировка торгового помещения – смешанная линейная, так как оборудование магазина расположено как продольно, так и поперечно.

Планировка торгового зала представлена на рисунке 3.

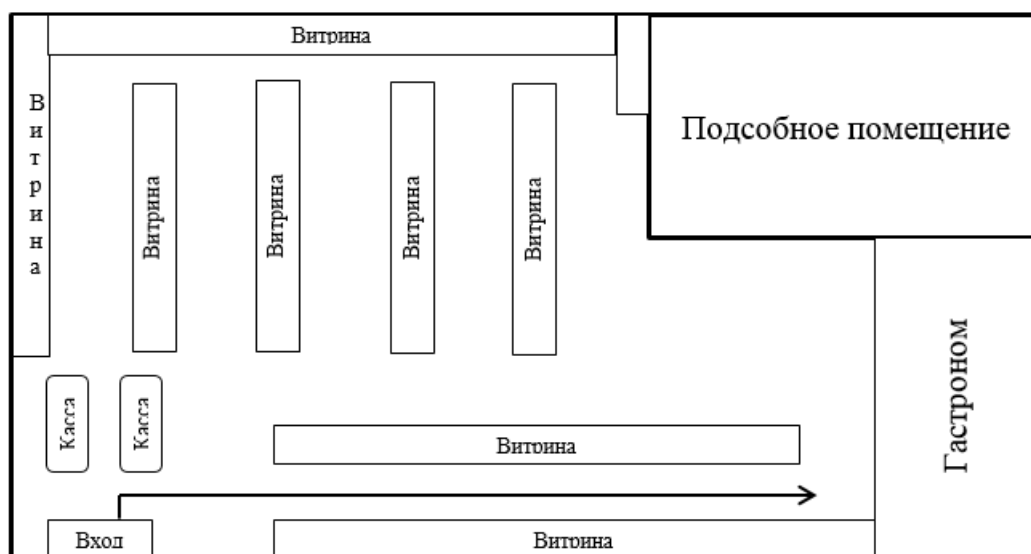

## ИНТЕГРАЦИЯ МИРОВЫХ НАУЧНЫХ ПРОЦЕССОВ КАК ОСНОВА ОБЩЕСТВЕННОГО ПРОГРЕССА



Рис. 3 Планировка торгового зала магазина «Соседдушка №69»

К зоне 10% магазина «Соседдушка №69» относятся алкогольные напитки и сопутствующие товары, молочная продукция. К зоне 20% относятся кондитерские и хлебобулочные изделия. В зоне 30% торгового зала находятся бакалейные товары (крупы, макаронные изделия), напитки, бытовая химия и непродовольственные товары. К зоне 40% относятся мясная гастрономия, собственное производство, консервация, замороженные продукты.

Таким образом, все торговое помещение, исходя из правил мерчендайзинга, используется рационально.

В магазине приятная обстановка, не наблюдается посторонних запахов (присутствует только запах свежей выпечки), освещение равномерное без слепящего воздействия.

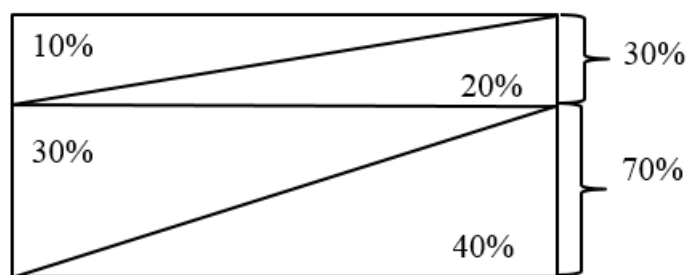
В магазине присутствуют как стандартные (прямые) стеллажи, так и гондолы.

3. Цена. Весь процесс ценообразования торгового предприятия сводится к определению её оптимальной величины, так как цена розничного торгового предприятия – это оптовая цена закупки плюс торговая надбавка (что касается собственной продукции, здесь формула цены имеет следующий вид – себестоимость произведенной единицы продукции плюс торговая надбавка). Из этих составляющих только торговая надбавка зависит от фирмы. Для торговой сети «Соседдушка» приемлемы методы ценообразования, ориентированные на конкуренцию. С одной стороны в ситуации, когда и товар единообразен, и конкурентов великое множество, рыночная цена определяется игрой спроса и предложения, а с другой стороны, когда товар сильно дифференцирован и предлагается многими конкурентами, продавец менее зависим в назначении собственной цены и эта самостоятельность ограничивается остротой конкуренции.

4. Продвижение. Сеть магазинов «Соседдушка» активно использует методы стимулирования сбыта, рекламу на местах продаж.

## ИНТЕГРАЦИЯ МИРОВЫХ НАУЧНЫХ ПРОЦЕССОВ КАК ОСНОВА ОБЩЕСТВЕННОГО ПРОГРЕССА

5. Люди. Большое внимание торговая сеть уделяет имиджу персонала. В магазинах обязательным условием работы, а также и стимулированием самих работников является использование формы сотрудника (желтая футболка, красный фартук и красная повязка на голову, а также – бейдж с именем сотрудника и занимаемой должностью), вежливость и компетентность персонала.

6. Процесс (уровень сервиса). Заключается в создании условий для удобного обслуживания покупателей (система самообслуживания, то есть покупатель может сам рассмотреть понравившийся товар, при необходимости может посоветоваться с продавцом-консультантом, наличие нескольких касс, быстрое обслуживание). Процесс оказания услуги (продажи) проводится во временной промежуток с 9.00 до 22.00 часов.

7. Материальные свидетельства. В нашем случае – это отзывы клиентов (как в книге отзывов и предложений, так и во всемирной сети Интернет), наличие свидетельств, сертификатов на проведение розничной торговли. Также к данному элементу комплекса маркетинга относится обстановка магазина. Вывеска содержит наименование предприятия, его эмблему и информирует население о видах предоставляемых услуг. Она оформлена в красно-желтой цветовой гамме.

Сам магазин находится в удобном месте – возле остановки, и пешеходного перехода, вокруг расположены жилые дома.

Следующим шагом в анализе маркетинговой среды организации является оценка микросреды – поставщики, клиенты, посредники, конкуренты.

Одной из составляющих микросреды являются поставщики. Поставщик – это предприятие, которое по договору обязуется поставить другому предприятию в установленный срок продукцию согласованного между ними ассортимента, количества и качества.[4] У магазина «Соседдушка» отлажена связь более чем с сотней поставщиков. Данные о самых крупных поставщиках и поставляемых ими материалах и комплектующих для главных производственных подразделений комбината представлены в таблице 1.

Таблица 1

## Поставщики ИП Пикалов А.А.

Товарная группа	Поставщик
Гастрономия	ООО «Желез», ООО «Новотроицкий мясокомбинат», СПК «Птицефабрика Гайская», ЗАО «Уральский бройлер», ООО «Вимм-Билль-Данн Продукты питания».
Молоко, молочные товары	ООО «Ириклинский молочный завод», ООО «Вимм-Билль-Данн Продукты питания», ОАО «Стерлитамакский молочный комбинат»
Хлеб, хлебобулочные изделия	ЗАО «Хлебопродукт ДМВ», ЗАО «Гайский хлебозавод».
Бытовая химия	ООО «Проктер энд Гэмбл»
Кондитерские товары	ОАО «Кондитерское объединение «Россия», ОАО «Кондитерская фабрика «Славянка», ООО «Нестле Россия», ООО «Крафт Фудс Рус», ООО «Рошен», ЗАО «АВК», ЗАО «Киев Конти».
Вино-водочный отдел	ЗАО «Русский Алкоголь»
Соки, минеральные воды, сопутствующая продукция и т.д.	ООО «Вимм-Билль-Данн Продукты питания»

В целом работу с поставщиками можно охарактеризовать положительно, вышеперечисленные организации отличаются надежностью и стремятся к взаимовыгодному сотрудничеству.

Следующая немаловажная компонента микросреды функционирования предприятия – это конкуренты. Основные угрозы исходят от существующих конкурентов (ЗАО «Тандер» (ТС Магнит), Компания «Ринг», ООО «Торговая сеть Пятерочка»), также существует опасность выхода на рынок новых конкурентов, изменения потребностей покупателей и структуры спроса, сокращения рынка, которые могут способствовать снижению доли компании на рынке Оренбургской области.

Доли рынка каждого магазина, занимаемые в городе Гае представлены на рисунке 4.



Рис. 4 Доли рынка, занимаемые магазинами в городе Гае

## ИНТЕГРАЦИЯ МИРОВЫХ НАУЧНЫХ ПРОЦЕССОВ КАК ОСНОВА ОБЩЕСТВЕННОГО ПРОГРЕССА

Для удобства анализа и графической иллюстрации конкурентных преимуществ данных товаров в работе построен многоугольник конкурентоспособности (рисунок 7), который базируется на данных таблицы 7.

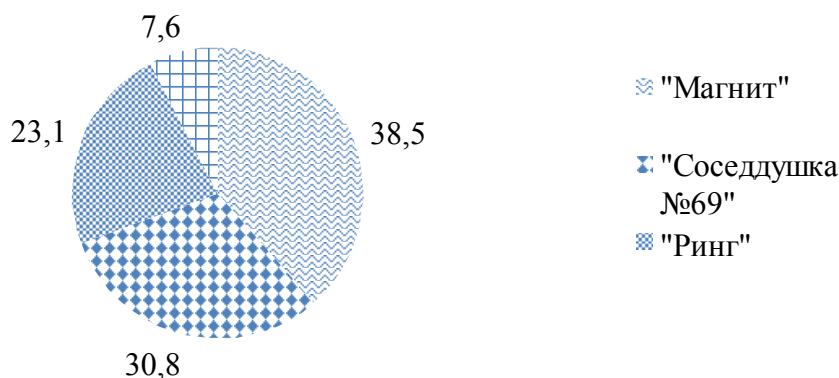

Рис. 7 Многоугольник конкурентоспособности ИП Пикалов А.А.  
(магазин «Соседдушка №69»)

Исходя из представленных данных, мы можем сделать вывод, что ИП Пикалов А.А. (магазин «Соседдушка №69») превосходит своих конкурентов по такому признаку как вежливость и доброжелательность персонала, а также незначительно отстает от лидера по таким признакам как ассортимент и скорость обслуживания.

### Литература:

1. Акулич, И.Л. Маркетинг: учебник / И.Л. Акулич. - 4-е изд. перераб. - Мн.: Высш. шк., 2012. - 463 с. - ISBN 985-06-0770-5.
2. Данченко, Л.А. Основы маркетинга: учебное пособие / Л.А. Данченко. – М.: Московский государственный университет экономики, статистики и информатики, 2012. – 262с. - ISBN 5-7764-0292-1.
3. Джозл, Р. Эванс, Маркетинг: учебник / Джозл Р. Эванс, Барри Берман – М: Сирин, 2014. – 308с. - ISBN 5-86567-046-2.
4. Романов, А.А. Маркетинговые коммуникации / А.А. Романов, А.В. Панько. - М.: Эксмо, 2014. — 432 с. — (Прицельный маркетинг) - ISBN 5-699-14330-0.

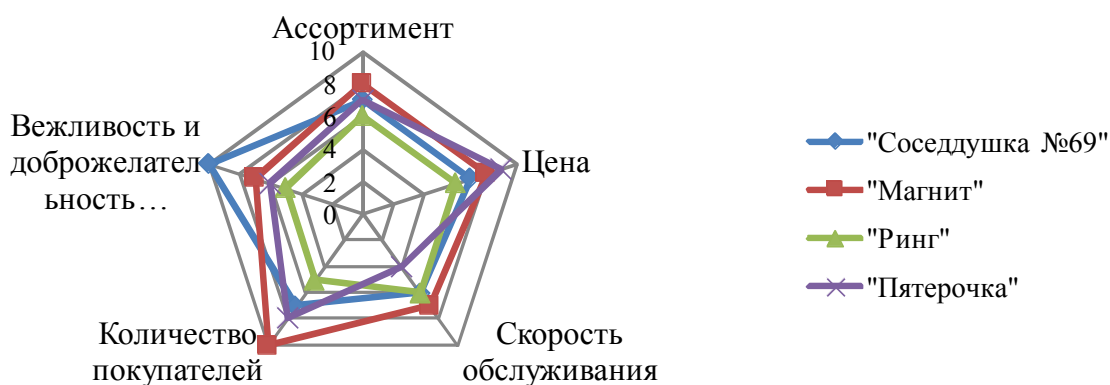

**ОЦЕНКА КОМПЛЕКСА  
МАРКЕТИНГОВЫХ КОММУНИКАЦИЙ  
ИП ИКАЛОВ А.А.  
(МАГАЗИН «СОСЕДДУШКА №69»)**

*Калашикова Анастасия Сергеевна,  
Парсян Ани Шагеновна,  
Орский гуманитарно-технологический  
институт (филиал) ФГБОУ ВПО  
«Оренбургский государственный  
университет», г. Орск*

*Секция: «Маркетинг»*

В последние годы одновременно с возрастанием роли маркетинга увеличилась роль маркетинговых коммуникаций. В настоящее время эти два понятия стали неотделимы друг от друга, так как современный маркетинг требует гораздо большего, чем создать товар, удовлетворяющий потребности клиента, назначить на него подходящую цену и обеспечить его доступность для целевых потребителей. Фирмам необходимо осуществлять коммуникацию со своими клиентами, информировать о своих товарах, делать приобретение их выгодным.

Комплекс маркетинговых коммуникаций состоит из внешних (ознакомление потенциальных потребителей со своими продуктами, продвижение на рынок, улучшение имиджа и т.д.) и внутренних (межличностных, неформальных) коммуникаций. [2]

Рассмотрим внешние коммуникации.

Основные усилия в маркетинговых коммуникациях ИП Пикалов А.А. магазина №69 сосредотачивает в четырех направлениях:

- реклама;
- стимулирование сбыта;
- PR-деятельность;
- реклама на месте продажи.

Рекламу как средство маркетинговой коммуникации используют скорее не как мотивацию к покупке продукции, а как создание положительного образа компании и ее товаров, а также информирование о скидках и акциях. [1] Традиционная реклама, как известно, имеет эффективность около 5%. Торговая сеть пользуется печатной рекламой, которая раздается непосредственно в самом магазине и телевизионной рекламой. Реклама транслируется на канале ГНТ-Регион в рекламных блоках в вечернее время (с 18.00 до 21.00 часов). Реклама

## ИНТЕГРАЦИЯ МИРОВЫХ НАУЧНЫХ ПРОЦЕССОВ КАК ОСНОВА ОБЩЕСТВЕННОГО ПРОГРЕССА

носит, как напоминающий и стимулирующий сбыт характер, так и информирующий о новых товарах. Длительность каждого рекламного ролика составляет 10 секунд. Реклама транслируется 4 раза в неделю по 3 ролика в день в течение месяца.

Реклама на новостных порталах города Гая отсутствует.

«Соседдушка №69» так же использует методы стимулирования покупателей как ценовые, так и неценовые.

К ценовым методам относятся:

1. Яркие ценники, информирующие потребителей о скидках на товар (фото ценника представлено на рисунке 8), а также надписи «Выгодно» (см. рисунок 9). Каждый покупатель хочет купить как можно больше товара, за меньшие деньги. Методы стимулирования продаж в розничной торговле, которые основываются на акциях, скидках или бонусах всегда отлично помогают продать товар.



Рис. 1 Ценник магазина «Соседдушка 69», информирующий покупателей о скидках



Рис. 2 Ценник с информацией о скидке в магазине «Соседдушка 69»

## ИНТЕГРАЦИЯ МИРОВЫХ НАУЧНЫХ ПРОЦЕССОВ КАК ОСНОВА ОБЩЕСТВЕННОГО ПРОГРЕССА

2. За все время существования торговая сеть «Соседдушка» не раз предпринимала попытки внедрения дисконтных пластиковых карт, но успехом они так и не увенчались. На данный момент дисконтные карты торговой сети имеют только работники фирмы.

К неценовым методам стимулирования покупателей относится:

1) Производство и продажа товаров под собственной торговой маркой (privat label) – товары под маркой «Цена по-соседски». Пример торговой марки изображен на рисунке 3.



Рис. 3 Собственная торговая марка ИП Пикалов (магазин «Соседдушка №69»)

2) Имидж торговой сети.

Сеть магазинов «Соседдушка» использует все виды имиджа, например имидж товара (собственное производство) заключается в материальной выгоде покупателей перед остальными товарами данной группы.

Большое внимание торговая сеть уделяет имиджу персонала. В магазинах обязательным условием работы, а также и стимулированием самих работников является использование формы сотрудника (желтая футболка, красный фартук и красная повязка на голову, а также – бейдж с именем сотрудника и занимаемой должностью), вежливость и компетентность персонала.

Имидж торговой сети заключается в использовании фирменного стиля.

Фирменный стиль - это совокупность приемов (графических, цветовых, пластических, акустических, видео и др.), которые обеспечивают некое единство всех изделий предприятия; улучшают восприятие и запоминаемость покупателями, партнерами, независимыми наблюдателями не только товаров и услуг, но и всей деятельности предприятия. [3]

«Высокий» фирменный стиль косвенно подтверждает надежность фирмы, как бы гарантирует, что фирма во всем соблюдает образцовый порядок как в производстве, так и в любой другой деятельности.

Фирменный стиль составляют:

1. Товарный знак (название фирмы, выполненное в определенной графической манере, необычным, запоминающимся шрифтом). Товарный знак торговой сети «Соседдушка» представлен на рисунке 4.



Рис. 4 Товарный знак торговой сети «Соседдушка»

2. Цветовая гамма торговой сети – это красные и желтые цвета.
3. Фирменный шрифт торговой сети представлен на рисунке 12.

## СЕТЬ МАГАЗИНОВ ПО СОСЕДСТВУ "СОСЕДУШКА"

Рис. 5 Фирменный шрифт торговой сети «Соседдушка»

4. Слоган торговой сети: «Соседдушка» - с душой к соседям!».

Следующей компонентой маркетинговых коммуникаций в торговой сети является реклама на месте продажи (POS-материалы). В магазине «Соседдушка №69» она носит слабый характер, так как используются только:

- а) POS-материалы, расположенные в зоне наружного оформления (вывеска) – фото наружного оформления представлено в приложении 2.
- б) POS-материалы, расположенные в месте выкладки:
  - фирменные ценники (см. рисунок 1, 2),
  - лифлет-холдеры (карманы для печатных материалов);
  - чек-боксы;
  - мобайлы (см. рисунок 6);
  - дисплеи-витрины (стенды) – напольные или прилавочные стенды, служащие для выкладки товара в местах продаж. Они служат прекрасной альтернативой реальным витринам в случае проведения краткосрочной рекламной кампании (см. рисунок 7). [1]



## ИНТЕГРАЦИЯ МИРОВЫХ НАУЧНЫХ ПРОЦЕССОВ КАК ОСНОВА ОБЩЕСТВЕННОГО ПРОГРЕССА



Рис. 6 Мобайлы в магазине «Соседдушка №69»



Рис. 7 Дисплей-витрина в магазине «Соседдушка №69»

Также в магазине используется шелф-система (полочная система) – комплексное оформление полок рекламными материалами в одном стиле.

## ИНТЕГРАЦИЯ МИРОВЫХ НАУЧНЫХ ПРОЦЕССОВ КАК ОСНОВА ОБЩЕСТВЕННОГО ПРОГРЕССА



Рис. 8 Шелф-система в магазине «Соседдушка №69»

Проведенный анализ позволяет сделать следующие выводы относительно использования системы маркетинговых коммуникаций на данном предприятии.

Магазин №69 торговой сети «Соседдушка» использует средства ВТЛ-рекламы недостаточно эффективно.

Рассмотрим внутренние коммуникации.

В сети магазинов информируются сотрудники о целях, задачах и направлениях развития организации; сотрудники обеспечиваются информативными материалами, необходимыми им для того, чтобы выполнять свою работу профессионально и эффективно; осуществляется развитие у сотрудников более высокой социальной ответственности, а также стремления к поддержке и улучшению стандартов организации, повышению качества и эффективности их работы.

Внутренние коммуникации в сети магазинов «Соседдушка» недостаточно развиты. Не используются такие виды коммуникаций как собрания сотрудников компании, доски почета, неформальное общение и другие.

### Литература:

1. Бернадская, Ю.С. Основы рекламы: Учебник / Ю.С. Бернадская, С.С. Марочкина, Л.Ф. Смотров. Под ред. Л.М. Дмитриевой. – М.: Наука, 2014. – 281 с. – ISBN 5-02-033965-2.
2. Котлер, Ф. Основы маркетинга. / Ф. Котлер, Г. Армстронг, Д. Сондерс - М.: Вильямс, 2013 - 944 с. - ISBN 0-13-557232-0.

## ИНТЕГРАЦИЯ МИРОВЫХ НАУЧНЫХ ПРОЦЕССОВ КАК ОСНОВА ОБЩЕСТВЕННОГО ПРОГРЕССА

3. Посыпанова, О.С. Экономическая психология: психологические аспекты поведения потребителей. – Калуга: Изд-во КГУ им. К.Э. Циолковского, 2014. – 296 с. - ISBN 978-5-88725-259-9.



## ОЦЕНКА КОНКУРЕНТОСПОСОБНОСТИ RENAULT LOGAN И LADA PRIORA

*Калашикова Анастасия Сергеевна,  
Парсян Ани Шагеновна,  
Орский гуманитарно-технологический  
институт (филиал) ФГБОУ ВПО  
«Оренбургский государственный  
университет», г. Орск*

*Секция: «Конкурентоспособность»*

Современное тяжелое положение промышленности страны свидетельствует о сложности создания цивилизованного рынка лишь только в результате пассивного следования за проводимыми рыночными реформами.

Опыт мирового хозяйства подсказывает необходимость активного вмешательства в этот процесс непосредственных субъектов рынка – предприятий. И в первую очередь это касается формирования методов эффективной работы в условиях развития конкуренции. Далеко не все отечественные предприятия готовы к ведению конкурентной борьбы. Многие, даже обладая конкурентоспособной продукцией, из-за отсутствия практики использования всего комплекса маркетинга, не могут реализовать это преимущество.

Каждому предприятию особенно важно создать конкурентоспособный товар правильно оценить создавшуюся рыночную обстановку с тем, чтобы предложить эффективные средства конкуренции. [1]

Наиболее сложными этапами этой работы являются осмысление путей достижения конкурентных преимуществ продукции и разработка на этой основе мероприятий по усилению конкурентной позиции, как товара, так и предприятия. Все это делает актуальной тему данной курсовой работы.

Под конкурентоспособностью понимают характеристику продукции, которая показывает ее отличие от товара-конкурента как по степени соответствия конкретной общественной потребности, так и по затратам на ее удовлетворение.

Оценка конкурентоспособности продукции основывается на исследовании потребностей покупателя и требований рынка. Чтобы товар удовлетворял потребности покупателя, он должен соответствовать определенным параметрам: [2]

## ИНТЕГРАЦИЯ МИРОВЫХ НАУЧНЫХ ПРОЦЕССОВ КАК ОСНОВА ОБЩЕСТВЕННОГО ПРОГРЕССА

- техническим (свойства товара, область его применения и назначения);
- эргономическим (соответствие товара свойствам человеческого организма);
- эстетическим (внешний вид товара);
- нормативным (соответствие товара действующим нормам и стандартам);
- экономическим (уровень цен на товар, сервисное его обслуживание, размер средств, имеющихся у потребителя для удовлетворения данной потребности).

В данном исследовании мы выбираем автомобили, приблизительно равных ценовых категорий и техническим параметрам, такие как Renault Logan и Lada Priora.

Проведем оценку конкурентоспособности выбранных моделей автомобилей.

Таблица 1

### Технические параметры автомобилей [3], [4]

Характеристики	Renault Logan	Lada Priora
Цена, руб	379000	446300
Рабочий объем двигателя (см <sup>3</sup> )	1598	1596
Максимальная мощность, л.с	82	106
Полная масса, кг	1565	1578
Объем топливного бака, л	43	43
Расход топлива за 100 км:		
- город	9,8	8,9
- трасса	5,8	5,6
Разгон 0-100, сек	11,1	11,4
Максимальная скорость, км/ч	172	183
Тормозной путь (100-0), м	42	40
Тип привода	Передний	Передний
Объем багажника, л	510	430
Количество передач	5	5
Тип трансмиссии	МТ	МТ
Тип двигателя	Бензиновый	Бензиновый

По данным таблицы 1 следует, что по техническим характеристикам автомобиль LADA Priora незначительно превосходит соперника по техническим характеристикам.

Renault Logan незначительно превосходит автомобиль Lada Priora по таким показателям как цена, рабочий объем двигателя (у первого автомобиля он больше на 2 см<sup>3</sup>) и объем багажника (1й превосходит 2й автомобиль на 80 литров). Первый исследуемый автомобиль дешевле второго на 67300 рублей.

Но максимальная мощность Lada Priora больше, чем этот же показатель

## ИНТЕГРАЦИЯ МИРОВЫХ НАУЧНЫХ ПРОЦЕССОВ КАК ОСНОВА ОБЩЕСТВЕННОГО ПРОГРЕССА

второго автомобиля на 24 л.с. Также, 2й автомобиль превосходит 1й по времени разгона на 0,3 секунды и размеру тормозного пути (меньше на 2 метра).

Проведем оценку эргономических параметров исследуемых автомобилей по эргономическим показателям, путем анализа отзывов покупателей.

Салон автомобиля обеспечивает комфортность путешествия, поэтому важно, чтобы он был не только просторным, но и эргономичным.

Огромное значение для автомобиля имеет интерьер. От него напрямую зависит уровень комфорта в автомобиле, который влияет на самочувствие и настроение водителя и пассажиров. Относительно интерьера обе модели не отличаются высокой комфортабельностью, исходя из своей бюджетной стоимости.

У Приоры следует отметить эргономику передней панели, которая объединяет регулировку дальнего и ближнего света. В центре вмонтирован бортовой компьютер. Благодаря большим датчикам показатели легко воспринимаются водителем.

Приору недаром называют семейным автомобилем, в салоне немало различных карманов и ниш, которые так удобны для путешествия с детьми. Подлокотник, где могут быть размещены мелкие предметы, расположился и между двумя передними сидениями.

Главным достоинством Renault Logan является качественная подгонка всех панелей. При езде детали не издадут звуков, все надежно закреплено.

Таблица 2

### Эргономические параметры автомобилей

Параметры	Renault Logan	Lada Priora
Комфортабельность (салон)	Жесткая подвеска (чувствуется неровная дорога), удобный руль и приборная панель.	Салон маленький, приборная панель стандартная, удобный руль и приборная панель.
Уровень шума	Плохая шумоизоляция	Плохая шумоизоляция
Обзорность (зеркала, фары)	Зеркала большие, «мертвые зоны» присутствует, фары яркие	Зеркала удобные, «мертвая зона».
Освещение салона	Освещение слабое, света не хватает	Освещение слабое, света не хватает
Маневренность	Управляемость хорошая	Управляемость хорошая

По эргономическим показателям, исходя из таблицы 2, мы видим, что автомобили находятся в равных позициях.

Сравнение автомобилей по нормативному параметру.

Исходя из ГОСТ Р 51709-2001 «Автотранспортные средства. Требования безопасности к техническому состоянию и методы проверки», а также ГОСТ 4.396-88 «Система показателей качества продукции. Автомобили легковые.

## ИНТЕГРАЦИЯ МИРОВЫХ НАУЧНЫХ ПРОЦЕССОВ КАК ОСНОВА ОБЩЕСТВЕННОГО ПРОГРЕССА

Номенклатура показателей», оба автомобиля соответствуют нормативным актам.

Эстетические параметры.

Французский седан сделан аккуратно, по-европейски — это видно невооружённым глазом. Все детали экстерьера продуманы до мелочей. Существующие недостатки, скорее всего, присутствуют исходя из бюджета, который был выделен на разработку Рено Логан. Фирменная концепция компании-производителя — это добротность сборки кузова, который отличается высокими прочностными характеристиками. Явный недостаток «француза» неразборная спинка заднего дивана, что делает невозможной транспортировку негабаритных грузов. Внешний вид Приоры напоминает облик базовой модели — «десятки», которая по сравнению с Логаном и близко «не валялась». Зато Лада имеет разборное заднее сидение, что позволяет перевозить длинные вещи. Если сравнить Логан и Приору по внешнему виду, мы отдадим представителю французского автопрома.

Основные характеристики интерьера практически не отличаются. Рено имеет довольно презентабельную приборную панель, которая гармонично совмещается с рулём. Она выполнена из недорогих материалов, но дизайнеры постарались на славу и сделали её максимально привлекательной, как для автомобиля бюджетного класса. Салон «француза» немного просторней, чем у российской модели. Качество материалов отделки у Лады значительно выше, чем у Рено. Объективное сравнение Логана и Приоры не даёт преимущества ни одному из автомобилей. В плане внутреннего оформления машины практически одинаковые.

Если вы решили купить один из этих автомобилей, то выбрать можно более дешёвый вариант Рено Логан, который уступает в технических характеристиках второму автомобилю. Выбирая Ладу Приору, Вы получите не просто автомобиль, а часть богатой истории компании АВТОВАЗ, узнаваемую марку и специфичный дизайн.

Рыночная экономика характеризуется всё более ожесточающейся конкуренцией. В настоящее время практически нет предприятий, у которых не было бы конкурентов.

В условиях рыночной экономики конкурентоспособность товара это главный фактор успеха. Конкурентоспособность товара предполагает оптимальное сочетание качества, цены, дизайна и возможности послепродажного обслуживания. В связи с чем, одним из важнейших показателей конкурентоспособности предприятия, особенно для производителя, является конкурентоспособность его продукции.

Самое надежное средство выхода на рынок - высокое качество. С точки зрения маркетинга, качество включает показатели своевременного обновления

## ИНТЕГРАЦИЯ МИРОВЫХ НАУЧНЫХ ПРОЦЕССОВ КАК ОСНОВА ОБЩЕСТВЕННОГО ПРОГРЕССА

продукции, выпуска ее в ассортименте, в наиболее полной степени удовлетворяющем запросы, вкусы и требования потребителей. От купленного изделия люди должны получать максимальное удовлетворение, притом не только в соответствии со своими ожиданиями, но и сверх того, ибо многие потребители просто не знают о дополнительной пользе товара, которая часто и определяет окончательное покупательское решение.

### **Литература:**

1. Савицкая Г.В. "Анализ хозяйственной деятельности предприятия": учебник. - 4-е изд., - М: ИНФРА-М, 2007. – 512с. (высшее образование). - ISBN 985-6102-14-6.
2. Царев В.В., Кантарович А.А., Черныш В.В. Оценка конкурентоспособности предприятий (организаций). Теория и методология: учебное пособие. – М: Юнити-Дана, 2012. – 799с. - ISBN 978-5-238-01439-5.
3. Официальный сайт компании «АВТОВАЗ» [Электронный ресурс]. – Режим доступа: <http://www.lada.ru/cars/priora/sedan/prices.html>
4. Официальный сайт компании «Renault» [Электронный ресурс]. – Режим доступа: <http://www.renault.ru/renault-range/range-page-vp/logan/new-logan/>





## ОЦЕНКА МАРКЕТИНГА-МИКС ДЛЯ LADA PRIORA

*Калашикова Анастасия Сергеевна,  
Парсян Ани Шагеновна,  
Орский гуманитарно-технологический  
институт (филиал) ФГБОУ ВПО  
«Оренбургский государственный  
университет», г. Орск*

*Секция: «Маркетинг»*

Маркетинг-микс (комплекс маркетинга) предполагает формирование маркетинговых усилий предприятия на целевом рынке. Они определяются стратегическими решениями по сохранению и поддержанию достигнутой позиции или ее изменению. [2]

На протяжении длительного периода времени многие специалисты делали попытки сформировать набор различных маркетинговых инструментов, с помощью которых можно было бы:

- активно воздействовать на спрос;
- достигать поставленные стратегические и оперативные цели;
- определять оптимальные затраты на маркетинговые мероприятия.

В конечном счете, речь шла о некоторой формуле маркетинговых усилий, обеспечивающей прибыль компании. Было предложено множество комплексов. В начале 1960-х годов в Гарвардской школе бизнеса сложилась современная четырехфакторная комбинация инструментов комплекса маркетинга, известная как «модель 4P»:

- продукт (Product);
- цена (Price);
- место, распределение (Place);
- продвижение (Promotion).

Сегодня в условиях экономического кризиса многие компании реагируют на кризис снижением качества продукции, повышением цен и сокращением издержек - массовыми увольнениями персонала и отказом от рекламы. С точки зрения стратегического и операционного маркетинга, все эти меры далеко не всегда оправданы и во многих случаях уменьшают конкурентоспособность компании. Решить проблему возможно с помощью грамотно построенного комплекса маркетинга.

## ИНТЕГРАЦИЯ МИРОВЫХ НАУЧНЫХ ПРОЦЕССОВ КАК ОСНОВА ОБЩЕСТВЕННОГО ПРОГРЕССА

Проанализируем комплекс маркетинга автомобиля Lada Priora 2015 года выпуска. [3]

В данном случае продуктом является автомобиль - Lada Priora – с его товарами-комплиментами.

Рассмотрим факторы, состоящие их технических, эргономических и эстетических характеристик, которые влияют на качество данного продукта, более подробно.

Таблица 1

### Технические характеристики автомобилей

Характеристики	Lada Priora
Цена, руб	446300
Рабочий объем двигателя (см <sup>3</sup> )	1596
Максимальная мощность, л.с	106
Полная масса, кг	1578
Объем топливного бака, л	43
Расход топлива за 100 км:	
- город	8,9
- трасса	5,6
Разгон 0-100, сек	11,4
Максимальная скорость, км/ч	183
Тормозной путь (100-0), м	40
Тип привода	Передний
Объем багажника, л	430
Количество передач	5
Тип трансмиссии	МТ
Тип двигателя	Бензиновый

Исходя из данных таблицы 1, мы можем сделать вывод, что данный автомобиль соответствует нормативным актам (ГОСТ Р 51709-2001 «Автотранспортные средства. Требования безопасности к техническому состоянию и методы проверки»).

Оценка эргономических параметров осуществляется за счет:

а) обзорность в салоне - за исключением преград, создаваемых обивкой стойки ветрового стекла, зеркалом заднего вида и стеклоочистителями, не допускаются никакие иные преграды в поле обзора водителя, равном 180° выше трех плоскостей;

б) бинокулярный обзор органов управления. В данном случае можно оценить видимость панели приборов относительно руля. Результат совершенно удовлетворительный;

в) отражение на ветровом стекле. Отражение панели приборов на ветровом стекле на пределе приемлемого;

## ИНТЕГРАЦИЯ МИРОВЫХ НАУЧНЫХ ПРОЦЕССОВ КАК ОСНОВА ОБЩЕСТВЕННОГО ПРОГРЕССА

г) обзорность комбинации приборов. Комбинация приборов видна хорошо, когда руль находится в верхнем положении, и она частично закрывается ободом, когда руль находится в нижнем положении;

д) посадка пассажиров. Для пассажиров создано широкое пространство, позволяющее сохранить углы комфортности. Три пассажира располагают меньшим пространством по причине отведенных назад передних сидений. Расположение переднего пассажира весьма комфортное;

е) посадка водителя. Для водителя пространство недостаточное, чтобы сохранить заданные углы, даже если руль находится в верхнем положении. Когда руль в нижнем положении, пространство для ноги водителя недостаточное.

Эстетические параметры:

Флагманская модель АВТОВАЗ хвастает элегантным и лаконичным кузовом, современным салоном и солидными размерами, что определенно придется по вкусу многим.

Облик у LADA Priora по-прежнему актуален и привлекателен. Гармоничность пропорций отлично сочетается с клиновидным профилем народной любимицы, что выгодно отличает модель на фоне конкурентов. Эффектно вторят классическим линиям выразительные блок-фары, придающие степенному виду толику хищной агрессивности. Оформление дверных ручек теперь предлагает больше эстетики, и этот штрих отлично соседствует с элегантной линией кузова, идущей от переднего крыла до края кормы.

Внутренняя атмосфера в салоне LADA Priora безошибочно указывает на добротность исполнения. Панели подогнаны плотно, ничего не скрипит даже при движении по разбитой дороге. В отделке используются только высококачественные материалы, пластик приятный на ощупь, причем не царапается и не бликует на солнце. В угоду комфортности сиденья спрофилированы в соответствии с анатомическими требованиями международных стандартов.

В дополнение к дизайну и удобству использования LADA Priora радует богатством оснащения. Среди стандартного оборудования можно выделить наличие климатической системы, навигатора, антиблокировочной системы тормозов, обогрева передних сидений. Также покупатели могут рассчитывать на усилитель руля, иммобилайзер, противоугонную сигнализацию, центральный замок с ДУ, стеклоподъемники всех дверей, фронтальные подушки безопасности и электропривод замка багажника.

Второй составляющей комплекса маркетинга является цена в нее товара следует включить:

- цена реализации;
- эксплуатационные расходы.

## ИНТЕГРАЦИЯ МИРОВЫХ НАУЧНЫХ ПРОЦЕССОВ КАК ОСНОВА ОБЩЕСТВЕННОГО ПРОГРЕССА

Цена реализации – это та цена, по которой вы продаете свой товар/продукцию/услуги. [1] Она зависит напрямую от многих факторов: от состояния рынка и средних цен на аналогичные товары, от себестоимости и затрат на производство, от покупательской способности целевой группы, от количества конкурентов и выбранной вами конкурентной стратегии. Так как же рассчитать цену реализации?

Цена реализации складывается из таких показателей как себестоимость единицы продукции, планируемый уровень прибыли, акцизный сбор, налог на прибыль.

Цена реализации LADA Priora 2014 года выпуска составляет 420900 рублей. Рассмотрим эксплуатационные расходы:

### РАСХОДЫ НА ЭКСПЛУАТАЦИЮ И ОБСЛУЖИВАНИЕ «ЛАДЫ-ПРИОРА» (0–28 500 км), руб

<b>Расходы на содержание (0–3000 км)</b>	<b>19 898</b>
Из них на бензин (А92)	2000
<b>Расходы на содержание (3000–28 500 км)</b>	<b>75 210</b>
Бензин (средний расход – 8 л/100 км)	53 040
ТО-13 500 км	7185
ТО-25 500 км	10 440
Дроссель в сборе	1825
Щетки стеклоочистителя Heuyer 50 (зимние)	790
Багажник на крышу	1250
Щетка стеклоочистителя Bosch	180
Лампы фар	500
<b>Общие расходы (0–28 500 км)</b>	<b>95 108</b>
<b>Стоимость 1 км пробега</b>	<b>3,33</b>

Рис. 1 Эксплуатационные расходы LADA Priora

Исходя из рассмотренных технических параметров автомобиля, можно сделать вывод, что качество соответствует цене.

Сбытовая политика. Развитие товаропроводящей сети является одним из приоритетных направлений в стратегии развития предприятия. Для АВТОВАЗа,

## ИНТЕГРАЦИЯ МИРОВЫХ НАУЧНЫХ ПРОЦЕССОВ КАК ОСНОВА ОБЩЕСТВЕННОГО ПРОГРЕССА

лидера российского автомобильного рынка, с ежегодной программой выпуска более 700 тысяч автомобилей, эффективная организация продаж на территории России - важнейшая часть сбытовой политики, направленной на увеличение доли вазовских автомобилей на рынке.

Сегодня на территории России действуют 53 управления региональных поставок и порядка 400 дилеров. Такая разветвленная сеть продаж способствует более эффективной реализации автомобилей ВАЗ за счет территориального приближения к потребителю.

На территории города Орска осуществляет свою сбытовую деятельность один официальный дилер АВТОВАЗа.

Продвижение автомобилей LADA Priora осуществляется с помощью следующих инструментов:

- а) реклама;
- б) акции;
- в) PR.

Связи с общественностью на сегодняшний день становятся неотъемлемой частью любого бизнеса. Особенно если речь идет о таком крупном промышленном предприятии, как АВТОВАЗ. Ни одно уважающее себя предприятие не станет заниматься только прямой рекламой, поскольку ее уже практически мало кто воспринимает. PR-акции вызывают наибольший интерес, как со стороны журналистов, так и со стороны населения. С целью выявления наиболее удачных и ценных имиджевых мероприятий, член Ассоциации друзей ВАЗа экономический журнал "Дело" придумал и воплотил в жизнь конкурс PR-проектов "Большой круг", который уже дважды проходил в Самарской области. Благодаря грамотной имиджевой политике, АВТОВАЗ два раза становился победителем в номинации "Масштабный PR".

АВТОВАЗ использует все виды реклам, таких как печатная, медиа-, радио-, ТВ-, наружная, транспортная рекламы.

АВТОВАЗ довольно часто пользуется рекламными акциями (скидками для покупателей), например, автомобили LADA Priora продавались со скидкой 7,5% до 31.08.2014 года.

В данной статье мы попытались охватить комплекс практических мер воздействия на рынок или приспособления деятельности компании к ситуации на рынке, а также своевременного и гибкого реагирования на ее изменения.

Исследовав теоретическую основу комплекса маркетинга, можно сделать некоторые выводы и подвести итоги.

Комплекс маркетинга разрабатывается на основании результатов маркетинговых исследований, которые обеспечивают получение необходимой информации о макро- и микросреде, рынке и собственных возможностях.

## ИНТЕГРАЦИЯ МИРОВЫХ НАУЧНЫХ ПРОЦЕССОВ КАК ОСНОВА ОБЩЕСТВЕННОГО ПРОГРЕССА

Главная цель разработки комплекса маркетинга - обеспечение устойчивых конкурентных преимуществ компании, завоевание прочных рыночных позиций. [1]

Все решения по организации комплекса маркетинга должны быть приняты лишь только после глубокого анализа существующей ситуации и должны быть нацелены на выполнение конкретных задач предприятия, как то получение максимальной прибыли или завоевание наибольшей доли рынка.

Эффективное использование маркетинговой концепции в торговле связано с пониманием трансформации базового комплекса и выделением дополнительных элементов, которые позволят более продуктивно функционировать на рынке торговых услуг.

### **Литература:**

1. Котлер, Ф. Основы маркетинга. / Ф. Котлер, Г. Армстронг, Д. Сондерс - М.: Вильямс, 2014 - 944 с. - ISBN: 0-13-557232-0.
2. Котлер, Ф., К.Л. Келлер. Маркетинг. Менеджмент. Санкт-Петербург: Питер, 2014. -800с. - ISBN 978-5-496-00177-9.
3. Официальный сайт компании «АВТОВАЗ» [Электронный ресурс]. – Режим доступа: <http://www.lada.ru/cars/dealers.html>



## ОЦЕНКА ФИРМЕННОГО СТИЛЯ «ВТБ24» (ПАО)

*Калашикова Анастасия Сергеевна,  
Парсян Ани Шагеновна,  
Орский гуманитарно-технологический  
институт (филиал) ФГБОУ ВПО  
«Оренбургский государственный  
университет», г. Орск*

*Секция: «Маркетинг»*

Фирменный стиль любой организации играет огромную роль для будущего функционирования и для имиджа в целом. Торговая марка с устойчивой репутацией обеспечивает устойчивый объем производства и доходов. Устойчивая марка необычайно живуча, и это свойство со временем дает огромную экономию средств.

Хороший фирменный стиль привлекает внимание потребителей, предоставляя фирме возможность получения прибыли и появления постоянных клиентов, на которых основано долгосрочное благополучие фирмы.

Фирменный стиль – набор цветовых, графических, словесных и других постоянных элементов, обеспечивающих визуальное и смысловое единство товаров или услуг и всей исходящей от фирмы информации. [1]

Понятие фирменного стиля зародилось относительно недавно, ему еще нет и сотни лет. Еще в древности искусные мастера помечали свою продукцию личным клеймом, которое условно можно трактовать как логотип.

Фирменный стиль является одним из главных направлений деятельности в современном графическом дизайне. Как и другие сложные многосоставные явления культуры, он «прошёл» долгий путь развития.

Создание образа предприятия — это часть задачи, выполняемой фирменным стилем в целом и направленной на повышение престижа, на рекламирование имени и принципов предприятия. [2]

Банк «ВТБ 24» - один из крупнейших участников российского рынка банковских услуг. Он входит в международную финансовую группу «ВТБ» и специализируется на обслуживании физических лиц, индивидуальных предпринимателей и предприятий малого бизнеса.

Миссия: «ВТБ 24» предоставляет финансовые услуги международного уровня, чтобы сделать более обеспеченным будущее своих клиентов, акционеров

## ИНТЕГРАЦИЯ МИРОВЫХ НАУЧНЫХ ПРОЦЕССОВ КАК ОСНОВА ОБЩЕСТВЕННОГО ПРОГРЕССА

и общества в целом.

Для того чтобы произвести оценку фирменного стиля «ВТБ 24», необходимо рассмотреть основные элементы идентификации и вторичные элементы идентификации.

Необходимые данные о фирменном стиле банка располагаются в brandbook, где очень подробно расписаны методы использования фирменного стиля банка.

Элементы идентификации «ВТБ 24» (ПАО) представлены далее.

1) Символ и логотип. Символ «Крыло» и логотип «ВТБ24» в латинском или кириллическом написании составляют корпоративный знак, который идентифицирует любую коммуникацию бренда «ВТБ24». Элементы всегда группируются следующим образом: символ находится слева от логотипа и приподнят относительно него на высоту, равную половине высоты логотипа «ВТБ24». Корпоративный знак обычно располагается в правой части коммуникационного формата с достаточным расстоянием слева и сверху от символа для поддержки впечатления полета [3].

2) Цветовая палитра. Специально определенные цвета отражают финансовую компетенцию банка. Основные цвета: темно-синий и белый, а также красный акцент для обозначения услуг «ВТБ24» для розницы и малого бизнеса. Палитра синих и голубых тонов используется для воспроизведения горизонта и придания коммуникационным форматам общего впечатления легкости [3].

3) Шрифты. Гарнитура Meta, использованная для создания логотипа «ВТБ24», используется также для всей печатной коммуникации. Выделение и дифференцирование различных уровней текста осуществляется путем выбора начертания и кегля шрифта; [3].

4) Изображения. Иллюстративные изображения должны содержать образы, выражающие открытость, динамизм, стремительность и элегантность.

Изображениями могут быть архитектурные элементы, технологические устройства, воздушные и водные пространства, птицы и т. п.

Связь изображений с водой, воздухом, открытым небом, использование синих и голубых тонов ассоциируется с амбициозными планами и активным ростом банка [3].



Рис. 1 Логотип «ВТБ24» (ПАО)



## ИНТЕГРАЦИЯ МИРОВЫХ НАУЧНЫХ ПРОЦЕССОВ КАК ОСНОВА ОБЩЕСТВЕННОГО ПРОГРЕССА

Ценности бренда передаются в концепции изображений следующими атрибутами: Синий цвет и его оттенки, как основные цвета изображения Синий цвет олицетворяет надежность, стабильность и профессионализм в банковской сфере. Синий – один из цветов российского флага, цвет неба и воды. Большие свободные пространства Простор и огромные расстояния – одна из особенностей России, это наша свобода и открытость.

5) Стилль. Цвет Синий цвет в сочетании с белым являются самыми важными цветами в концепции изображений «ВТБ24». Фотографии сине-белой гаммы очень хорошо сочетаются с визуальной концепцией бренда «ВТБ24» [3].

На фотографии должно быть не менее 20% синего цвета. Нельзя использовать фотографии, в которых синий цвет не является одним из основных цветов. Синий цвет может быть получен за счет использования соответствующего фона, а также за счет использования синих объектов на фоне другого цвета. Цвета должны выглядеть натуральными, не слишком контрастными. Используется естественное освещение, нежелательно использование специальных фильтров и эффектов;

6) Изображаемые объекты на фоне логотипа «ВТБ24» (ПАО):

- архитектура;
- промышленность и транспорт;
- водные пространства;
- воздушные пространства;
- люди;
- птицы и т.д.;

7) Поверхности. Поверхность материалов должны быть плоскими. Отделка должна быть гладкой, но не глянцевой и блестящей, скорее «полуглянцевой». Они могут быть отполированными (например, металл) либо бархатистыми [3].

8) Материалы. Используемые материалы должны быть простыми, прочными, надежными и крепкими. Это такие материалы, как камень, металл, натуральное дерево [3].

Психологи утверждают, что синий цвет положительно влияет на восприятие человек, ассоциируется со стабильностью. Так же психологи часто рекомендуют проводить деловые переговоры в синих костюмах. Красный цвет ассоциируется с роскошью, так же красный цвет возбуждающе влияет на проявление действий.

Помимо фирменного логотипа, шрифта, цветов банк также активно использует другие составляющие фирменного стиля:

а) специальная форма - работник банка обязан соблюдать деловой стиль в одежде, так же существует единый стандарт одежды для отдельных категорий работников (черный низ, белый верх и синий галстук с логотипом банка);

## ИНТЕГРАЦИЯ МИРОВЫХ НАУЧНЫХ ПРОЦЕССОВ КАК ОСНОВА ОБЩЕСТВЕННОГО ПРОГРЕССА

б) канцтоварные принадлежности - блокноты, ручки, папки, визитные карточки, календари и т.д.;

в) сувениры - фарфоровые кружки для самых «дорогих» клиентов с логотипом банка, значки, и т.д.

Просмотрев основные составляющие фирменного стиля «ВТБ24» (ПАО), можно утверждать о том, что фирменный стиль соответствует критериям необходимым для оптимального фирменного стиля:

а) легкость восприятия;

б) быстрота считывания элементов стиля;

в) технологичность, легкость нанесения на различные носители;

г) уникальность графического образа;

д) ясность образа;

е) целостность образа, детали не отделены друг от друга;

ж) выразительность графического образа.

Таким образом, в результате проделанной работы, проанализировав литературу по теме, проследи историю явления, можно сделать вывод, что несмотря на то, что само понятие фирменный стиль зародилось относительно недавно, определенные элементы фирменного стиля использовались еще в древности.

### **Литература:**

1. Панкрухин, А.П. Маркетинг: учеб. / А.П. Панкрухин. – М.: Омега-Л, 2012. – 518 с.- . ISBN 5-34980-128-7.
2. Туэмлоу Э. Графический дизайн. Фирменный стиль, новейшие технологии и креативные идеи: учебник для вузов/ Туэмлоу Э. –6-е изд., М.: Астрель, 2014. – 298 с.- ISBN 5-34990-128-4.
3. Официальный сайт компании «ВТБ24» (Публичное Акционерное Общество) [Электронный ресурс]. – Режим доступа: <http://www.vtb24.ru/>



## ИГРА КАК СРЕДСТВО УМСТВЕННОГО ВОСПИТАНИЯ МЛАДШИХ ШКОЛЬНИКОВ

*Каюмова Алина Язфаровна,  
Научный руководитель: Сулейманова Ф.М.,  
Стерлитамакский филиал ФГБОУ ВПО  
«Башкирский государственный университет»,  
г. Стерлитамак*

*Секция: «Психология и педагогика»*

Как писал В.А. Сухомлинский: «воспитание – это многогранный процесс постоянного духовного обогащения и обновления – и тех, кто воспитывается, и тех, кто воспитывает» [2, с. 98]. С этим нельзя не согласиться, ведь воспитывая детей, мы воспитываем и себя, обогащаем свои знания, опыт, тем самым самосовершенствуемся.

Главной целью общеобразовательной школы является формирование умственных, нравственных, эмоциональных, физических качеств ребенка.

Под умственным воспитанием понимают планомерное целенаправленное воздействие взрослых на умственное развитие детей с целью сообщения знаний необходимых для разностороннего развития, для адаптации к окружающей жизни и умения применять усвоенные знания в деятельности.

Ребенка с детства чему-то обучают, благодаря этому, набирается определенный багаж знаний к началу обучения в школе. Этому способствует и обучение детей родителями, дополнительными учреждениями, и, конечно, дошкольными. Хороший воспитатель, а в дальнейшем и педагог начальных классов – развивают способности своего воспитанника, раскрывают скрытые таланты и возможности, которые ранее не проявлялись.

Л.С. Выготский обосновал тезис о ведущей роли обучения в развитии личности: обучение должно идти впереди развития личности и вести его за собой. Поэтому Л.С. Выготский выделил два уровня умственного развития ребенка. Первый уровень актуального развития как наличный уровень подготовленности ученика, который характеризуется тем, какие задания он может выполнить вполне самостоятельно. Второй, более высокий, уровень, который он назвал зоной ближайшего развития, обозначает то, что ребенок не в состоянии выполнить сам, но с чем он справляется с небольшой помощью. По словам Л.С. Выготского, то, что сегодня ребенок делает с помощью взрослого,

## ИНТЕГРАЦИЯ МИРОВЫХ НАУЧНЫХ ПРОЦЕССОВ КАК ОСНОВА ОБЩЕСТВЕННОГО ПРОГРЕССА

завтра он будет делать самостоятельно, не прибегая к подсказкам; то, что входило в зону ближайшего развития, в процессе обучения переходит на уровень актуального развития. Тем самым идет развитие личности по всем направлениям [1, с. 146].

Задачи умственного воспитания:

- накопление фонда знаний;
- овладение основными мыслительными операциями;
- формирование интеллектуальных умений;
- развитие научного мировоззрения [3, с. 83].

Накопление фонда знаний – это овладение определенными учебными знаниями, которые пригодятся в дальнейшем обучении. Ребенок, как «охотник», должен добывать нужную ему информацию и уметь перерабатывать ее, стать целеустремленным и желающим познать «новое».

Овладение основными мыслительными операциями включает в себя сравнение, анализ и синтез, абстракцию, обобщение и конкретизацию.

Сравнение – это сопоставление предметов, благодаря этому мы находим их сходства и различия; анализ – это мысленное разложение целого на части; синтез – это мысленное соединение отдельных частей предметов; абстракция – это мысленное выделение существенных свойств и признаков или явлений при одновременном отвлечении от несущественных признаков и свойств; обобщение – это объединение предметов и явлений на основе их общих признаков; конкретизация – это мысленное представление чего-либо единичного.

Формирование интеллектуальных умений – это умение правильно и качественно мыслить. Различают общие и специальные умения. Общие – умения читать, писать, работать с книгой. Специальные – это более сложные умения, такие как, пользоваться словарями и справочниками, умение находить на карте объекты, знания нотной грамоты.

Развитие научного мировоззрения – углубление и приумножение знаний, которые были получены ранее, плюс рассмотрение их с других сторон науки, мировосприятия. Огромным плюсом будет совместное написание научно-исследовательской работы по какой-нибудь актуальной теме, которая волнует ребенка и поможет разобраться в этом.

Педагоги не понаслышке знают, как дидактические игры полезны при обучении детей младшего возраста.

Дидактические игры – это игровая форма обучения. Ее вводят для облегчения понимания новой темы, предмета. В начальной школе игры нужны, чтобы ребенок мог отдохнуть от учебных занятий и подробнее разобраться в теме, но уже в игровой форме, более привычной ему еще с дошкольного учреждения.

## ИНТЕГРАЦИЯ МИРОВЫХ НАУЧНЫХ ПРОЦЕССОВ КАК ОСНОВА ОБЩЕСТВЕННОГО ПРОГРЕССА

Как правило, в игре есть некие игровые действия, одно из них – это соревнование. Желание опередить своего одноклассника, быстрее сказать ответ, заставляет быстрее думать и размышлять, сравнивать предметы и наблюдать за дальнейшим развитием. Игра учит последовательным действиям, сосредоточенности и самостоятельности. Вместе с тем, в командных играх, ребята сплочаются, принимают во внимание все мнения команды, стараются быть выдержанными и дисциплинированными.

Чтобы игры полностью решали поставленные в них задачи, необходимо строго соблюдать методику их проведения. В методику проведения дидактической игры входят: объявление названия игры; сообщение о расположении ее участников (сидя за столом, стоя у доски, групповые объединения) и порядке использования игрового материала; объяснение хода игры (игровых заданий); показ выполнения отдельных действий, подведение итогов игры и объявление победителя.

Приведем пример одной из дидактических игр на уроке русского языка в 1 классе.

Целью этой игры является знакомство с понятием «слог» и определением количества слогов в слове.

Делим класс на 3 команды и каждой даем название:

1 команда  
«ромашка»

2 команда  
«роза»

3 команда  
«мак»

Вводим прием скандирования (прием скандирования – это громкое и четкое произнесение слов, сопровождающееся делением на слоги)

- Учитель: слово «ромашка» произнесем целиком или по частям?

Давайте попробуем вместе: ро – ма – шка, ро – ма – шка. У нас получилось 3 части, значит, в слове 3 слога.

Тоже самое сделаем и со словом «роза»: ро – за, ро – за. Получилось 2 слога.

Для того чтобы дети проявили свою фантазию, можно предложить им придумать, как же мы будем выделять слоги. К примеру, в слове «ромашка» слоги можно просто подчеркнуть, в слове «роза» разделить вертикальными черточками, а в слове «мак» выделить волнистой линией.

1 команда  
«ромашка»

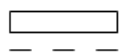

2 команда  
«роза»

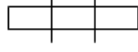

3 команда  
«мак»



Рис. 1

## ИНТЕГРАЦИЯ МИРОВЫХ НАУЧНЫХ ПРОЦЕССОВ КАК ОСНОВА ОБЩЕСТВЕННОГО ПРОГРЕССА

Введем термин «слог». Слова состоят из частей, каждая часть называется «слог».

Проскандируем слово «мак»: мак, мак. В слове 1 часть, то есть 1 слог. В этом случае слово=слогу.

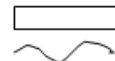
Подводим итог. Задаем ребятам вопрос: Как определить количество слогов в слове? Ответ: «поболеть» за команду (применить прием скандирования).

Таким образом, спасибо за приобретение новых знаний, качеств мы можем сказать дидактической игре, нашей помощнице.

Процесс умственного воспитания всю жизнь с нами, благодаря ему, мы каждый день узнаем что-то новое, полезное и важное для дальнейшей жизни в обществе. Наша цель – совершенствоваться не только самим, но и помочь преодолевать все трудности нашим, только вступающим в жизнь - будущему поколению.

### **Литература:**

1. Педагогика. Учеб. пособие для студ. высш. учеб. заведений / В.А. Сластенин, И.Ф. Исаев, Е.Н. Шиянов; под ред. В.А. Сластенина. – М.: «Академия», 2002. – 576 с.
2. Сухомлинский В.А. Избранные педагогические сочинения. Т. 2. / В.А. Сухомлинский. – М., 1980. – 486 с.
3. Шарохина Е.В., Петрова О.О., Долганова О.В. Педагогика: конспект лекций. – М.: ЭКСПО, 2008.



**ИСТОРИЧЕСКАЯ ОЦЕНКА ПРОБЛЕМЫ  
ПРОФЕССИОНАЛЬНО-  
МОТИВАЦИОННОЙ АДАПТАЦИИ  
КУРСАНТОВ К ОБУЧЕНИЮ  
В ВОЕННОМ ВУЗЕ**

*Кечкин Юрий Владимирович,  
Терещенко Евгений Сергеевич,  
Филиал Военного учебно-научного  
центра Военно-воздушных сил  
«Военно-воздушная академия»,  
г. Челябинск*

*Секция: «Психология и педагогика»*

Для более полного и всестороннего исследования любого феномена его научное понимание необходимо начинать с рассмотрения исторических аспектов. Именно представление историографии позволяет выявить детали зарождения проблемы, осмыслить существующий опыт, а значит, и найти возможности для ее решения в современный период. Генетический аспект системного анализа проблемы представляет ее описание происхождения, возникновения, становления, развития.

Отметим, что генезис изучаемой проблемы связан с эволюцией комплексных исследований аспектов профессионализма, мотивации, адаптации, а также историй становления и развития военного образования. Именно по этим направлениям мы и будем раскрывать генезис проблемы, и выявлять периоды ее становления.

Рассмотрение истории проблемы профессионально-мотивационной адаптации курсантов мы начинаем с начала XVIII века, так как в 1702 году по приказу Петра I было создано первое военное заведение – московская Школа математических и навигацких наук. Этот факт и определяет отправную точку в рассмотрении генезиса исследуемой проблемы и начало *первого периода*. Создание целостной теории эволюции Чарльза Дарвина становится ключевым моментом в рассмотрении и создании в дальнейшем целостной теории адаптации, что определяет начало *второго периода* историографии. Начало *третьего периода* мы связываем с началом XX века, поскольку именно в это период происходит развитие теории управления, в рамках которой появляются исследования мотивации и профессионализма. Середина XX века ознаменована официальным признанием военной педагогики как отдельной самостоятельной

## ИНТЕГРАЦИЯ МИРОВЫХ НАУЧНЫХ ПРОЦЕССОВ КАК ОСНОВА ОБЩЕСТВЕННОГО ПРОГРЕССА

отрасли и усиленным изучением проблем высшей военной педагогики, что определяет начало *четвертого* периода. Коренные изменения социально-политической ситуации в России и реформирование Вооруженных Сил РФ определяют начало *пятого* периода.

Таким образом, нами определены пять периодов в историографии рассматриваемой проблемы: 1. С начала XVIII века до середины XIX века; 2. С середины XIX века до начала XX века; 3. С начала XX века до середины XX века; 4. С середины XX века до 90-х годов XX века; 5. С 90-х годов XX века по настоящее время.

Далее кратко охарактеризуем каждый из выявленных нами исторических периодов.

### ***I период – с начала XVIII века до середины XIX века.***

Как мы уже отмечали, отправной точкой в представлении историографии и начала первого периода является создание московской Школы математических и навигацких наук. Дальнейшему активному образованию военно-учебных заведений способствовала государственная поддержка. Впоследствии инициаторами развития военного образования в России были полководцы М.И. Кутузов, Г.А. Потемкин, П.А. Румянцев, А.В. Суворов и др. Деятельность М.И. Кутузова, М.В. Ломоносова, П.И. Шувалова определила дальнейшее плановое и системное развитие военных учебных заведений [3, 4].

В этот период появляются первые военно-педагогические работы М.И. Драгомирова, С.О. Макарова, в которых определяются ключевые идеи теории военного обучения.

Для этого же периода характерны проблемы мотивации, адаптации, выбора военной профессии для офицеров, но решение этих вопросов проходило стихийно, на уровне практической деятельности, а в теории целенаправленно не рассматривались. К этому времени складываются *социально-исторические предпосылки* для реформирования военного образования (окончание Крымской войны) [1, 6].

### ***II период – с середины XIX века до начала XX века.***

Вторая половина XIX века характеризуется государственными реформами, среди которых глубокая военная реформа, связанная с преодолением последствий Крымской войны, отменой крепостного права, развитием военной техники. Эта реформа требовала полной реконструкции всей системы военного образования того времени.

Так, например, по предложению Д.А. Милютина происходит создание военных гимназий, прогимназий, юнкерских и специальных училищ, а также



## ИНТЕГРАЦИЯ МИРОВЫХ НАУЧНЫХ ПРОЦЕССОВ КАК ОСНОВА ОБЩЕСТВЕННОГО ПРОГРЕССА

расширение числа военных академий. Именно он предложил введение двухуровневого военного образования. Внимание руководства было обращено и на качество подготовки воспитанников в военных гимназиях и прогимназиях [1, 6].

Рассматривая аспекты мотивации, адаптации и профессионализма, отметим, что в 1859 году Чарльз Дарвин выпустил книгу «Происхождение видов путем естественного отбора или сохранение благоприятствуемых пород в борьбе за жизнь», в которой рассматривается проблема адаптации как выживание наиболее приспособленных. Первоначально адаптацию рассматривали как приспособление и средство для выживания [1, 4].

Таким образом, второй период характеризуется масштабным реформированием системы военного образования, появлением идеи теории управления и зарождением теории адаптации. Для этого периода характерно появление *социально-исторических предпосылок* для проведения новых военных реформ, изменений в системе военного образования, а также *научно-теоретических предпосылок*: зарождение идей теории управления и развитие теории адаптации.

### ***III период – с начала XX века до середины XX века.***

Потери офицерского и рядового состава в русско-японской войне привели к необходимости проведения масштабных военных реформ, которым позже помешала первая мировая война, а впоследствии Октябрьская революция.

Набор в ряды Красной Армии происходил на добровольной основе, где напрямую использовались методы мотивации: убеждение, просвещение, агитация и др. В этот период следует говорить о зарождении военной педагогики, так как на базе школ юнкеров создавались военные академии и школы, для которых готовились педагогические кадры на специальных командных курсах. Так же этот период характеризуется появлением добровольных оборонных организаций, что свидетельствует о профессиональной направленности у молодежи на военную деятельность, на защиту своей Родины [4,5].

Таким образом, для третьего периода характерны идеологические и структурные изменения в системе военного образования, появление термина «мотивация», различных теорий управления, мотивации и исследованиями адаптации. Для этого периода характерно появление социально-исторических предпосылок для дальнейшего изменения системы военного образования, научно-теоретических предпосылок.

## ИНТЕГРАЦИЯ МИРОВЫХ НАУЧНЫХ ПРОЦЕССОВ КАК ОСНОВА ОБЩЕСТВЕННОГО ПРОГРЕССА

### *IV период – с середины XX века до 90-х годов XX века.*

Послевоенный период в развитии военно-профессионального образования характеризуется перестройкой всех ВС СССР в связи с переходом на мирное время. При этом активизируются исследования в гуманитарном и техническом направлениях.

Именно в этот период появляются первые диссертационные исследования по проблемам военной педагогики, рассматривающие аспекты высшего военного образования, в том числе мотивации будущих офицеров. Это свидетельствует о стабильном развитии всей системы военно-профессионального образования.

В это же время происходит прорыв в теории мотивации, так как после идеи «учета человеческого фактора» Э. Мэйо, А. Маслоу создает целостную фундаментальную концепцию мотивации поведения человека. В дальнейшем западные последователи теории А. Маслоу (В. Врум, Ф. Герцберг, Д. Мак-Грегор) расширили спектр научных представлений о характере, особенностях, видах, сущности мотивов поведения [2, 4].

Отметим, что идеологическая линия того периода несколько затормаживала развитие отечественных гуманитарных изысканий, но Л.И. Божович, А.Н. Леонтьев, С.Л. Рубинштейн, Л.И. Рувинский, Н.Ф. Талызина, Г.И. Щукина, Д.Б. Эльконин и др., создали мощную основу для изучения мотивации в советской педагогике [6].

В этот же период зарождается теория профессионализма и профессионального развития человека. Все зарубежные теории профессионального развития человека в рассматриваемый период можно разделить на следующие направления:

- сценарная теория (Э. Берн), согласно которой процесс выбора профессии и профессионального поведения объясняется тем сценарием, который формируется в раннем детстве;

- теория профессионального развития (Л. Сьюпер): индивидуальные профессиональные предпочтения и типы карьер рассматриваются как попытки человека осуществлять Я-концепцию;

- типологическая теория (Дж. Холланд) профессиональный выбор обусловлен сформировавшимся типом личности;

- теория компромисса с реальностью (Э. Гинзберга): выбор профессии включает серию «промежуточных решений», которые приводят к окончательному решению и др.

Среди отечественных ученых отметим исследования Э.Ф. Зеера, Е.А. Климова, Н.В. Кузьминой, А.К. Марковой, Н.С. Пряжникова и др., которые вносят существенный вклад в понимание проблемы профориентации, профессионального развития и т.д. [4,7].

## ИНТЕГРАЦИЯ МИРОВЫХ НАУЧНЫХ ПРОЦЕССОВ КАК ОСНОВА ОБЩЕСТВЕННОГО ПРОГРЕССА

Таким образом, для четвертого периода характерно становление военной педагогики как отдельной научной отрасли, активизация исследований по проблемам профессионального развития, как в отечественной, так и в зарубежной науке, становление теории мотивации. Для этого периода характерно появление *социально-исторических предпосылок*, определяющих дальнейшие изменения в системе военного образования на фоне стабильного застойного периода, *научно-теоретических предпосылок*: развитие теории мотивации, теории профессионального развития.

### *V период – с 90-х годов XX века по настоящее время.*

Коренные политические и социальные изменения, происходящие в России, в связи с распадом СССР, предопределили дальнейшее развитие системы ВС. Новой стране требовалась новая армия, соответственно, началось ее реформирование. Вслед за базовыми изменениями в системе ВС РФ началась реорганизация и всей системы военно-профессионального образования.

С 2002 года Министерство обороны РФ начало реформу военного образования, что привело к ужесточению условий контрактов для курсантов, сокращению набора. Для офицеров изменились условия поступления в военные академии. Большое количество военных вузов по всей стране подверглось расформированию [6,7,8].

Анализируя исследования, посвященные аспектам профессиональной направленности, мотивации, профессионального развития, отметим, что в современной отечественной и зарубежной психологии находят продолжение идеи предшествующего периода. *Зарубежные теории профессионального развития* также формируются в определенные научные течения:

- дифференциально-диагностическое (Г. Боген, Р. Кеттел, Г. Мюнстенберг и др.): профессиональная успешность и удовлетворенность обусловлены степенью соответствия индивидуальных качеств и требований профессии;

- психодинамическое (Е. Бордин, У. Мозер, Э. Роу и др.): профессиональная деятельность является формой удовлетворения потребностей;

- теория решений (Г. Рис, Х. Томэ, П. Циллер и др.): профессиональный выбор выступает как система ориентиров в различных профессиональных альтернативах;

- теория развития (Ш. Бюлер, Э. Гинцберг, Д. Сьюпер и др.): профессиональный выбор является длительным процессом и содержит ряд взаимосвязанных решений;

- типологическая теория (Д. Холланд и др.): процесс профессионального выбора зависит от типа личности и др. [4,6,7]

Еще раз подчеркнем, что в рассматриваемый период эти теории находят

## ИНТЕГРАЦИЯ МИРОВЫХ НАУЧНЫХ ПРОЦЕССОВ КАК ОСНОВА ОБЩЕСТВЕННОГО ПРОГРЕССА

свое дальнейшее развитие.

Среди *отечественных концепций профессионального развития* отметим следующие:

- акмеологическая (А.А. Деркач, В.Г. Зазыкин и др.): мотивационную основу развития профессионализма составляет совокупность условий, а сам профессионализм достигается в процессе и результате развития способностей, профессионально важных и личностно-деловых качеств;

- адаптивного поведения (Л.М. Митина): при адаптивном поведении доминирует тенденция к подчинению профессиональной деятельности внешним условиям;

- профессионального становления (Т.В. Кудрявцева): профессиональное становление содержит стадии – возникновение профессиональных намерений, непосредственно профессиональное обучение, активное вхождение в профессию, реализация личности;

- концепция периодизации профессионального развития (Э.Ф. Зеер и др.): в основе выделения четырех стадий профессионального развития лежит социальная ситуация развития и уровень реализации профессиональной деятельности;

- концепция формирования профессиональной пригодности (А.Т. Ростунов и др.): профессиональная пригодность содержит функциональные блоки – профориентация, профотбор, профподготовка, профадаптация [5, 6].

Для пятого периода характерно реформирование системы военно-профессионального образования, активизация исследований по проблемам профессионального развития, как в отечественной, так и в зарубежной науке, развитие теории мотивации. Для этого периода характерно появление *социально-исторических предпосылок*: переход к новой формации общественного развития, обуславливающий реформирование в системе военно-профессионального образования; *научно-теоретических предпосылок*: развитие теории мотивации, теории профессионального развития и дальнейшее развитие теории адаптации.

Таким образом, актуальность исследуемой проблемы профессионально-мотивационной адаптации курсантов к обучению определяется целым рядом социально-исторических и научно-теоретических предпосылок. Историография рассматриваемой проблемы охватывает пять периодов: 1) с начала XVIII века до середины XIX века; 2) с середины XIX века до начала XX века; 3) с начала XX века до середины XX века; 4) с середины XX века до 90-х годов XX века; 5) с 90-х годов XX века по настоящее время.

**Литература:**

1. Гриднев, Д.А. Социальные факторы реформы высшего военного образования: опыт социологического исследования [Электронный ресурс] / Д.А. Гриднев // Вопросы управления. – 2011. – № 16. – Режим доступа: <http://vestnik.uara.ru/ru-ru/issue>
2. Ильин, Е.П. Мотивация и мотивы [Текст] / Е.П. Ильин. – СПб.: Питер, 2004. – 509 с.
3. Пестов, В.А. Исторический опыт развития системы военного образования в России [Текст] / В.А. Пестов. – М.: ВА им. Ф.Э. Дзержинского, 1996. – 55 с.
4. Селуянов, А.А. Актуальные проблемы системы военного образования: пути и методы решения [Электронный ресурс] / А.А. Селуянов // Фундаментальные исследования. – 2007. – № 2 – С. 80-84. - Режим доступа: [www.rae.ru/fs/?section=content&op=show\\_article&article\\_id=2569](http://www.rae.ru/fs/?section=content&op=show_article&article_id=2569)
5. Филофеев, О.А. Развитие самообразовательной деятельности курсантов военных высших учебных заведений [Текст]: автореф. дис. ...канд. пед. наук : 13.00.08 / Олег Александрович Филофеев. – Москва, 2012. – 24 с.
6. Юматов, В.А. Профессиональная подготовка курсантов вузов внутренних войск России к служебно-боевой деятельности в подразделениях специального назначения [Текст]: дис. ...канд. пед. наук: 13.00.08 / Виталий Александрович Юматов. – Санкт-Петербург, 2012 – 177 с.



## ИСТОРИЧЕСКИЙ ГЕНЕЗИС ПРЕДСТАВЛЕНИЙ ДРУГ О ДРУГЕ ЖИТЕЛЕЙ РОССИИ И ИРЛАНДИИ

*Коложвари Илона Борисовна,  
Первый Московский  
Юридический Институт, г. Москва*

*Секция: «Культура»*

Первые официальные (дипломатические) контакты между Россией и Ирландией были установлены ещё в 1919 году, в Америке и позднее, в феврале 1921 года, когда делегат от ирландского Дойла г-н МакКартен прибыл в Россию с целью переговоров о возможном взаимовыгодном сотрудничестве между Россией и Ирландией (на деле одной из задач стояло недопущение подписания англо-русского торгового соглашения и требования признания от России независимого ирландского государства), но дальше переговоров с представителями Наркоминдела дело не пошло и, провалив свою миссию, а по совместительству первый официальный русско-ирландский контакт, МакКартен отбыл обратно в Ирландию. [1] Однако это не означает, что Ирландия и Россия впервые «встретились» в 1921 году.

По свидетельствам многих учёных, таких, как С.И. Гедеонов, В.Г. Василевский, О.Н. Трубочёв, П.И. Шафарик, Й. Шавли и С.В. Цветоков и др. контакты с «Ирландией» начались ещё в то время, когда славянские, вернее даже ещё праславянские племена занимали половину современной Восточной Европы. Трубочёв пишет: «С середины I тысячелетия до н.э. для славян, как и для других племён, живших в Дунайской котловине, возникла кризисная ситуация в связи с экспансией кельтов. На территорию Чехии и Подунавья проникли бои и вольки-тектосаги. Последние, выйдя из Галлии и двигаясь на восток вдоль южных границ тогдашнего германского ареала, приобрели известность под германизированным именем (герм. Walhoz < галльск. Volcae). Экспансии кельтов сопутствовал их культурный подъём в гальштатское и позднее – в латенское время IV – III вв. до н.э. В Чехии, Моравии и Паннонии возник симбиоз местного населения с кельтами. С этого момента начался контакт славян с волохами, как назвала кельтов начальная русская летопись. Отразив германскую форму.» [2] Это послужило началом первых

## ИНТЕГРАЦИЯ МИРОВЫХ НАУЧНЫХ ПРОЦЕССОВ КАК ОСНОВА ОБЩЕСТВЕННОГО ПРОГРЕССА

зафиксированных в истории контактов славян с предками ирландцев – континентальными кельтами. Подобные многолетние контакты, подкреплённые тесными культурными и географическими связями дали свои плоды. По утверждениям учёных, многолетнее соседствование кельтов (волохов/лехов) и славян обогатило обе культуры. Кельты научили славян искусству стеклоделия, сооружению домов из брёвен без гвоздей, традициям храмового и крепостного строительства, гончарному делу, новым методам обработки металла, оказали неоценимое влияние на развитие ювелирного дела и т.д. Не обходят учёные вниманием и тот факт, что на первом этапе контактов праславян и кельтов вторые познакомили праславян и со своей религиозной системой. Примечательно, что в подкреплении данной теории, многие учёные сходятся во мнении, что в русском языке есть прямое указание на религиозное влияние кельтов на славян, заключённое во всем известном слове «волхвы» (изм. волохи), т.е. языческие жрецы древних славян. Косвенное подтверждение данной теории можно найти и в трудах словенского исследователя Йожко Шавли, считающего, что ««валахами» называли воспринявших кельтскую культуру славян с территории Польши...» [2] В подтверждение данной теории могут быть рассмотрены схожие обрядовые системы кельтов и праславян, имена божеств, космогония. Тесные контакты кельтов и праславян, зачастую перераставшие в характерную для кельтов программу ассимиляции местного населения через поликультурные браки продолжались и после становления славян, преследовали их во всех их странствиях и на исторических вехах. Кельтское влияние прямое или опосредованное настигало предков славян, а затем и их самих на протяжении почти всей истории славянских народов.

Однако стоит отметить, что и кельтская культура претерпела влияние со стороны славянской, правда уже в христианское время. Глубокий симбиоз религиозных, обрядовых и духовных воззрений установленный на первом этапе взаимопроникновения культур, отразился и в перенятой кельтами традиции захоронения покойников, и в характере бытовых построек. Но подлинный шедевр слияния и взаимопроникновения культур прослеживается именно в религиозном, духовном единстве, нашедшем отражение в поразительном созвучии традиций монашества и отшельничества на заре русской и кельтской церквей. Сегодня трудно судить, чьё влияние оказало решающую роль на столь сакральное и многосоставное явление, однако и современные ирландцы и русские, обратившиеся к монашеским и отшельническим традициям двух стран всегда могут найти непротиворечивые свидетельства их глубокого внутреннего сходства. Для русскоязычных читателей, например, этот опыт был отражён в книге «Святые Древней Ирландии» Евгения Страшова, вышедшей в 2010 году в издательстве Сретенского монастыря [3]. Многие сходства и отражения наследия

## ИНТЕГРАЦИЯ МИРОВЫХ НАУЧНЫХ ПРОЦЕССОВ КАК ОСНОВА ОБЩЕСТВЕННОГО ПРОГРЕССА

духовного сосуществования славян и кельтов можно, также проследить и в книге «Жития святых в землях Британских и Ирландских просиявших», вышедшей в 2012 году [4]. Подобный интерес и направления исследований подсказаны не только сферой оказанного влияния, но и самой историей, рисующей кельтов как первых европейских просветителей, монахов и учителей Слова Божьего.

Обращаясь непосредственно к российской истории, также можно проследить преследовавшее наш народ неослабевающее кельтское влияние, обнаруживающееся, порой, в самых неожиданных местах закоулков истории. Так, известен случай, когда императрица Екатерина II Великая, выслушав доклад новгородского губернатора Сиверса об открытой пользе заморских «земельных яблок» заказала на сумму 500 рублей картошки, тотчас же выписанной из Ирландии. Или, не менее известный случай, связанный с Ирландией, откуда, как гласит легенда Пётр Первый впервые отведал пенного напитка и оказался так впечатлён, что тотчас же велел наладить пивоваренное производство на родине, однако в этом ему на помощь уже подоспели немцы и ирландского пива в России так и не увидели.

Западный ветер, приносящий кельтские мотивы в русскую культуру особенно был силен и заметен на протяжении всего «Серебряного века» русской литературы. Отечественные литературоведы и историки литературы здесь также единомышленны. Без первых переводов У.Б. Йейтса, без влияния романтической ирландской литературы и балладной традиции, без личных встреч и контактов не созрело бы в полной мере и не приобрело всем известный нам облик творчество таких столпов отечественной поэзии, как Блок, Бродский, Гумилёв и другие. Непреодолимый «ирландский след» в русской литературе 19 века сегодня можно проследить по многочисленным статьям и работам, одной из которых можно назвать «Ностальгию обелисков» Г. Кружкова, переводчика, литературоведа и поэта, собравшего воедино все пассажи русско-ирландской симфонии Серебряного века. [5]

Культурное наследие Ирландии нашло своё отражение и в других сферах искусства. Так, великие Глинка, Дюбюк, Балакирев, Алябьев, Григорьев, Рубинштейн и др. учились искусству ноктюрна у великого Джона Фильда, ирландца, осевшего в России, и по праву считающимся «русским ирландцем». История жизни «русского ирландца», его влияния на развитие русской музыкальной традиции также нашли отражение в современной работе под названием «Джон Фильд. Русский ирландец», вышедшей стараниями библиотеки иностранной литературы в 2009 году. [6]

Небезызвестен и тот факт, что вождь мирового пролетариата, товарищ Ульянов (Ленин) лестно отзывался о попытках ирландского патриота, лидера Земельной Лиги и Гомруля (HomeRule) Чарльза Стюарта Парнелла отстоять



## ИНТЕГРАЦИЯ МИРОВЫХ НАУЧНЫХ ПРОЦЕССОВ КАК ОСНОВА ОБЩЕСТВЕННОГО ПРОГРЕССА

интересы своего народа в английском парламенте, а также внимательно следил за деятельностью своего ирландского единомышленника Джеймса Конноли, одного из «отцов» Ирландской революции 1916 года, детально исследовал его труды, а затем и горький опыт поражения Пасхального Восстания. Ирландское сопротивление во многих своих формах будоражило умы отечественных политических и военных деятелей, что привело не только к обращению в сторону Ирландии заинтересованных взглядов тактиков, ищущих новые решения, но и многих младо политиков на заре советской эпохи.

Ни одна война, вышедшая за пределы одного государства, не проходила без участия в ней сражающихся за справедливость ирландцев. Это в полной мере относится и к Первой и ко Второй мировым войнам, где ирландцы не только были рассеяны среди ненавистной им королевской армии, но и нашли своих братьев по оружию в том числе и в России. Архивы хранят не мало ирландских имён среди героев Первой и Второй мировых войн на территории России.

Советская эпоха со всей своей закрытостью к каким бы то ни было чужеродным веяниям, тем не менее, снова оказалась не лишена ирландского влияния. Классические переводы ирландских писателей и поэтов во многом приходятся как раз на этот период. В конце концов, становлению советского кинематографа мы во многом обязаны Александру Артуровичу Роу, имевшему не только ирландское происхождение, но и типичные для ирландцев систему ценностей и мировоззрение, так близкие и понятные русскому человеку.

Современная история, ориентированная в основном на медийную сферу, к сожалению, во многом утратила связь с истоками русско-ирландской (русско-кельтской) традиции. Сегодня молодёжь узнаёт об Ирландии через американские бренды, пустые подменыши, в которых остался лишь растиражированный образ, приносящий доход, но порвана кровная связь с духовной, культурной и исторической традицией предков. Так, современная Россия и россияне во многом судят об Ирландии по таким брендам и клеше как ирландское пиво, Хэллоуин (исковерканный сакральный праздник Королевской жертвы, кельтского Нового Года), трилистник, танцы, лепреконы, святой Патрик и ИРА. В настоящее время, когда массовая культура определяет сознание, Россия склонна перенимать у Ирландии не столько глубинные сокровища её культуры, сколько их зачастую выхолощенные и адаптированные образы, пришедшие к нам с Запада. Так, активно используемая и пропагандируемая ирландская музыка в глазах российского обывателя – это набор плясовых мелодий в сопровождении скрипки и волынки. Этот образ всем известен и понятен, и потому у многих вызывает недоумение информация о том, что ирландская музыка (именно «ирландская», так как термин «кельтская» фактически не верен, т.к. история не сохранила для нас достоверных музыкальных воспоминаний ни одного из

## ИНТЕГРАЦИЯ МИРОВЫХ НАУЧНЫХ ПРОЦЕССОВ КАК ОСНОВА ОБЩЕСТВЕННОГО ПРОГРЕССА

многочисленных кельтских племён) отнюдь не ограничивается, и более того, даже не характеризуется звучанием погребальной волынки или плясовой скрипки. Несчастные ирландские лепреконы, повидавшие в своей истории и низведение до мифологической нечести, и ошибки классификации, теперь и вовсе стали в массовом восприятии спутниками великого ирландского св. Патрика, крестившего Ирландию посредством объяснения символа троицы через трилистник. Отсюда и поверье о счастливом его назначении, так как именно с тех пор именно трехлистный клевер почитается как её истинный символ и Божие благословение, доступное каждому, кто его ищет. Потому трилистник - есть символ удачи, которая под рукой у каждого, кто её ищет, а также символ благословения Божественной троицы. Смысл этого доброго поверья в том, что милость Бога бесконечна и вездесуща, как и трехлистный клевер. Другое дело клевер с четырьмя лепестками, который мы обычно называем «счастливым». Редкий, необычный, он издревле считался принадлежащем роду фейри (В ирландском фольклоре - волшебные духи), как и всё вокруг, что инако, или отличается от замысла Божьего. Ищущий клевер с четырьмя листками, ищет защиты и благословения фейри, ищет их удачи, отвергая Божью милость. Клевер всегда был и будет символом удачи, наше дело разумно выбирать, к какой силе мы обращаемся, отправляясь на его поиски.

Современная культура не позволяет в полной мере говорить об ирландском влиянии сегодня. Так как само понятие «влияния» подразумевает глубокое, многослойное проникновение, осмысленное и несущее в себе изменяющую силу. Сегодня же ирландское влияние на русскую культуру и россиян ограничено дискурсом современных медиа и представляет собой лишь тиражирование псевдокельтских, псевдоирландских или финансово выгодных брендов. Проходящий ежегодно в Москве и Санкт-Петербурге ирландский кинофестиваль отчётливо показал, что современное российское общество гораздо более склонно воспринимать Ирландию именно посредством растиражированных псевдокультурных концептов, нежели посредством личного или исторического опыта. Фильтром на пути истинных ирландских ценностей в Россию и на пути проникновения в массовое сознание основ традиционной ирландской культуры оказывается не только Запад со своим переориентированным на доход мировоззрением, способным лишить смысла и подлинного наполнения святая святых, но и поголовное невежество, как продукт, порождённый подобными режимами. Ключевой проблемой в интерпретации и оценки современного влияния Ирландии и ирландского на Россию является зачастую неумение самих ирландцев чётко определить границы традиционной культуры и её медийной, адаптированной версии. Так, вместо великолепной современной традиции ирландской мультипликации и короткометражных фильмов, в сознании россиян

## ИНТЕГРАЦИЯ МИРОВЫХ НАУЧНЫХ ПРОЦЕССОВ КАК ОСНОВА ОБЩЕСТВЕННОГО ПРОГРЕССА

тиражируется жесткий мир ирландской социальной драмы и провокационное малобюджетное авторское кино. Подобное положение дел не позволяет обывателю заподозрить в ирландской культуре как современной, так и традиционной нечто более глубокое, значимое и близкое. Таким образом, с полной уверенностью можно сказать, что современное влияние ирландской культуры на Россию целиком и полностью проложено по финансовым рельсам, ограничено и направляется исключительно ими при поддержке людей лишённых возможности и/или желания действовать в вопросе изучения ирландской культуры и истории на профессиональной основе. Всё это позволяет формировать у россиян образ Ирландии, ирландцев и ирландского исключительно посредством тиражируемых современными медиа образов.

К сожалению, совершенно аналогичная ситуация имеет место быть и в Ирландии, где, под давлением медийной культуры и современного воспитания евро-человека ирландец зачастую не разбирается в чужой истории и культуре точно также, как не в силах разобраться в своей собственной. Это приводит не только к потере современным поколением ирландцев чувства исторической связи с другими народами, в том числе и российским народом, но и к потере возможности адекватной оценке культурного и исторического взаимовлияния.

Первые культурные контакты и первые взаимовлияния кельтской и русской (славянской) традиций в трудах современных кельтологов и ирландистов имеют, как правило, ту же датировку, однако представлены гораздо меньшим количеством исследований, ограниченных, в основном пределами языкознания и археологии. Основное взаимопроникновение культур с чётким русским влиянием начинается в Ирландии лишь в середине 19, начале 20 х. веков с расширением торговых связей и политических интересов и амбиций ирландских политических и социальных деятелей. За исключением достижений литературы и науки, требующих лишь качественного перевода и воспроизведения, в основном всё русское влияние в Ирландию приходило вместе с нашими соотечественниками, решившими сменить место проживания или условия труда. Интеллигентская прослойка ирландского населения ещё может вспомнить неопределимое влияние и повальное увлечение русским театром и русской литературой на рубеже веков, однако, в массе своей всё подобное влияние может быть сведено в представлении среднестатистического ирландца к привносимым в его жизнь вместе с эмигрантами теми же псевдокультурными клише. В силу непропорциональности оказанного влияния (стоит признать, что кельтская и ирландская культура оказала большее влияние на развитие русской культуры, нежели наоборот) ирландцы, к сожалению, во многом находятся в плену популяризируемых предрассудков и незнания, спровоцированных глобальным информационным и социальным режимом.

## ИНТЕГРАЦИЯ МИРОВЫХ НАУЧНЫХ ПРОЦЕССОВ КАК ОСНОВА ОБЩЕСТВЕННОГО ПРОГРЕССА

Самой чуткой к влияниям, их быстрой и адекватной оценке в Ирландии, как всегда оказывается живая народная культура. Об этом, как собственно и о наличии и признании ирландцами некоего российского влияния свидетельствует появление «народных» ирландских анекдотов с участием русских или на темы, связанные с Россией. На стыке географических сфер культурного взаимопроникновения рождаются русско-ирландские (или ирландско-русские) музыкальные коллективы, создаются русско-ирландские кинокартины (зачастую даже русско-ирландскими режиссёрами, например, такими как осевшие в России Джонни О'Рейли с его «Moscow never sleep» и Джерард М. МакКарти) и т.д. Россия для Ирландии всё больше превращается в картинку из телевизора, в некий прозападный миф о господине Путине и вечном агрессоре, в далёкую холодную страну, где живут странные люди, чьё поведение и мировоззрение, поданное через призму масс-медиа и примеры русских эмигрантов, никак не может быть воспринято ирландцами как родственное. Став уже давно частью ирландской истории, впитавшись в саму кровь ирландской культуры русское влияние сегодня, не только претерпевает забвение, но и пока не может быть подвергнуто достойному анализу. Казалось бы, редким примером поднятием и анализом данного вопроса можно считать выход в 2007 году сборника материалов конференции под названием «Россия-Ирландия: коллективная память», где русско-ирландский коллектив авторов затронул наиболее актуальные темы национального самосознания и коллективной памяти наших народов, правда без учёта их взаимного влияния и исторического опыта. [7] Другой интересной, но не менее спорной попыткой ирландцев определить своё место в российской действительности и на социо-культурной картине можно считать подготовленную специально в честь первого официального визита президента Ирландии г-жи М. МакАлис в Россию (прошедшего, кстати, без всякого энтузиазма со стороны российской прессы и политиков) посольством Ирландии книжку-брошюрку «Ireland & Russia in the 21<sup>st</sup> Century». [8] Таким образом, ирландцы, во многом закрытые от российской действительности вынуждены сами пытаться понять своё место в представлении наших соотечественников и оценивать оказанное нашими народами взаимное культурное влияние. В схожей ситуации находятся и наши соотечественники, и, хотя их численность по сравнению с ирландцами, проживающими в России в разы больше, положение их от этого в данном вопросе столь же плачевно.

Оказавшись пересаженными в пусть и духовно, культурно и исторически близкую среду, современные эмигранты вынуждены сами заполнять и анализировать все ниши, из которых складывается мультикультурное взаимовлияние. Так, наиболее ярким и характерным примером «самоопределения» на чужбине и актом признания и анализа своих заслуг со

## ИНТЕГРАЦИЯ МИРОВЫХ НАУЧНЫХ ПРОЦЕССОВ КАК ОСНОВА ОБЩЕСТВЕННОГО ПРОГРЕССА

сторону русского сообщества Ирландии стал выход двуязычной книги «Русские в Ирландии. Russians in Ireland» в 2012 году, в которой прослеживаются и анализируются не только русско-ирландские контакты, начиная с 17 века, но и заслуги современных экспатов [9]. Эта книга, что характерно, нашла своего читателя в среде соотечественников в Ирландии и России, и в то же время осталась почти незамеченной ирландским читателем. Её примеры, как и те, что не нашли своего отражения на страницах данной книги, снова показывают, что кроме исторического влияния, оставшегося там же, в глубинах истории и национального ирландского сознания, представление о русских и России в Ирландии формируется по такому же принципу, что и у русских об Ирландии – через незнание, через личные примеры целого класса русских эмигрантов, прибывших, в Ирландию в основном в период с конца 80х-90х годов на заработки и в поисках лучшего пмж.

Безусловно, современное соприкосновение и взаимовлияние культур также бывает освящено выдающимися личностями и признанием масс заслуг иной культуры в и для своей собственной, но, к сожалению, сегодня, говорить об этом приходится как об исключении.

### **Литература:**

1. Е.Ю. Полякова «История Ирландии в XX веке», М. 2009, стр. 64-69.
2. С.В. Цветков «Кельты и славяне», С-Пб. 2005, стр. 9.
3. Е. Страшов «Святые Древней Ирландии», М. 2010.
4. «Жития святых в землях Британских и Ирландских просиявших», Лондон, 2012.
5. Г. Кружков «Ностальгия Обелисков», М. 2001.
6. «Джон Фильд. Русский ирландец», М. 2009.
7. «Россия-Ирландия: коллективная память», М. 2007.
8. «Ireland & Russia in the 21<sup>st</sup> Century», М. 2010.
9. «Русские в Ирландии. Russians in Ireland», Дублин, 2012.

**ПОДМЕНА ПОНЯТИЙ  
КАК КЛЮЧЕВОЙ ФАКТОР  
МЕЖКУЛЬТУРНОЙ ФРУСТРАЦИИ**

*Коложвари Илона Борисовна,  
Первый Московский  
Юридический Институт, г. Москва*

*Секция: «Культура»*

Сегодня, в период признаваемой всеми мировой глобализации, при растущей популярности такого понятия как «толерантность», мы, тем не менее, становимся свидетелями не только увеличивающейся напряженности в межкультурных отношениях между разными народами, но их обострения до открытых конфликтов. Одной из возможных причин подобного положения дел может служить современная мировая тенденция, находящая своё отражение, как в работе масс-медиа, так и в массовой культуре по искажению, подмене понятий. В данном случае речь идёт не о простом переименовании смысла первичного высказывания, или наделении иным смыслом освещаемого факта, чем, как правило, грешат сегодня западные СМИ, но в сознательной, и, более того, целенаправленной подмене ключевых понятий, через которые как раз и происходит взаимопонимание и примирение культур. По мнению таких учёных, занимающихся вопросами исследования межкультурной коммуникации и языкознания, как С.Г. Тер-Минасова, Анна Вежбицкая и другие, основной обмен сакральной, ключевой информацией о духовном, историческом и этическом поле той или иной культуры происходит как раз по средствам ключевых слов, или культурных концептов, понятий, в которых находят отражение основы национальной культуры и менталитета [1]. Изучение и адекватная интерпретация подобных понятий (концептов) есть залог понимания и принятия представителями разных культур друг друга. Это залог не только диагностики и преодоления межкультурной фрустрации, но и дальнейшего враждебного восприятия иной культуры как некоего чужеродного, непонятного, и, стало быть, враждебного элемента.

Современная культура, в массе своей ориентированная на потребление, воспитанная СМИ и верой в искусственный интеллект, через многочисленные и повсеместные реформы образования, через искажение основ гуманистического и

## ИНТЕГРАЦИЯ МИРОВЫХ НАУЧНЫХ ПРОЦЕССОВ КАК ОСНОВА ОБЩЕСТВЕННОГО ПРОГРЕССА

гуманного воспитания (возьмите хотя бы современные западные веяния по воспитанию толерантной к отклонениям в сексуальной ориентации и насильственному воспитанию детей и подростков в духе свободного выбора пола) попросту не рассчитана на то, что люди будут способны воспринять информацию о тех самых ключевых понятиях или концептах, свободно её проанализировать, и более того, найти открытые, доступные и честные источники о ней. Сегодня, каждый шаг человека, нацеленного на нахождение истины и поиски адекватного разъяснения, а подчас и выделения культурных концептов, сопровождается зачастую непреодолимыми препятствиями, в виде отсутствия информации или её намеренном искажении. Так, например, такое ключевое понятие для целого ряда мировых культур и народов, как «ислам» сегодня не только не разъясняется большинству инакокультурных перцепиентов, но и намеренно искажается, подаётся, как нечто однозначно агрессивное, сложное и противоречивое. Причём, подобная ситуация характерна не только для тех культурных сообществ, где понятие «ислам» не является ключевым и не представляет собой культурный концепт, но и в тех национальных сообществах, где, казалось бы дешифровка интерпретация этого понятия должна происходить свободно и однозначно на подсознательном уровне. К сожалению, подобных концептов, ключевых понятий из которых сегодня намеренно вымывается их истинный природный смысл и подменяется на политически или по иным обстоятельствам выгодный, очень и очень много. Неграмотность, а, чаще всего, целенаправленное искажение ключевых понятий по средствам современных масс-медиа приобрело поистине глобальный характер.

Характерные тенденции в современной культуре позволяют не только денежным потокам и политической конъюнктуре управлять мировым информационным полем, но и попустительствуют при наделении подобными полномочиями людей однозначно не заинтересованных в преодолении внутреннего барьера между представителями разных культур, вызванного острым пониманием непреодолимых культурных различий, вызванных, в первую очередь элементарным незнанием. Преодоление межкультурной фрустрации, посредством изучения, ответственной и честной подачи и адекватной интерпретации ключевых понятий (концептов) иных культур не есть очередная блажь глобализации, но необходимый шаг к преодолению возможного возникновения конфликтов на базе культурного непонимания, а, следовательно, и не притятия. Сохранение и повсеместное освещение, вкупе с корректным и разумным и не предвзятым употреблением ключевых понятий — есть залог не столько успешной культурной ассимиляции, сколько преодоления уверенности в коренных различиях между сакральными, духовными центрами разных культур, и, как следствие, представление об их враждебности.

## ИНТЕГРАЦИЯ МИРОВЫХ НАУЧНЫХ ПРОЦЕССОВ КАК ОСНОВА ОБЩЕСТВЕННОГО ПРОГРЕССА

Преодоление негативных тенденций современной культуры и влияния масс-медиа есть не только необходимый шаг к преодолению нарастающей напряжённости в мировых культурных и политических кругах, но и важнейший стратегический шаг для всего мирового сообщества, который может послужить разворотом от современной эпохи локальных политико-культурных конфликтов к всеобщему культурному примирению не на основе насильственной глобализации, а на основе знания и понимания глубинных основ других культур.

### **Литература:**

1. Анна Вежбицкая «Понимание культур, через посредство ключевых слов», М. 2001.
2. Вежбицкая А. «Язык. Культура. Познание», М. 1996.
3. Тер-Минасова С.Г. «Война и мир языков и культур», М. 2007.
4. Тер-Минасова С.Г. «Язык и межкультурная коммуникация», М. 2000.
5. Садохин А.П. «Введение в теорию межкультурной коммуникации», М. 2005.





## ПРОЯВЛЕНИЕ КАТЕГОРИИ УЖАСНОГО В СОВРЕМЕННОМ ДЕТСКОМ ФОЛЬКЛОРЕ

*Корнетаева Ботагоз Казытаевна,  
Алтайский государственный  
педагогический университет, г. Барнаул*

*Секция: «Литературоведение»*

Одним из основных направлений в современной фольклористике является изучение мира детей. Знание детской субкультуры улучшает представления о становлении сознания и адаптации ребенка в современном развивающемся обществе.

Цель моей работы: установить связь между эстетической категорией ужасного и психолого-педагогическими проблемами касающихся современных школьников.

По утверждению исследовательницы детского фольклора: *«современный детский фольклор представлен весьма широким спектром жанров. В устном репертуаре фиксируются как произведения исторически сложившихся жанров устного народного творчества (колыбельные, песенки, потешки, заклички, приговорки и т.д.), так и тексты более позднего происхождения (страшилки, анекдоты, “садистские стишки”, переделки-пародии, “вызывания” и др.)»* [1].

Одной из важных эстетических категорий является категория ужасного, которая является составной частью детской фольклорной традиции. К ней относятся упомянутые в статье О.Ю. Трыковой. страшилки, садистские стишки, вызывания.

Категория ужасного занимает особое место в современном детском фольклоре. Современный детский фольклор составляет совокупность произведений, исполнителями и слушателями которых являются сами дети. Жанровая система детского фольклора очень разнообразна, некоторые жанры отличаются друг от друга по функциональной роли в жизни ребенка. Какие-то жанры используются для того, чтобы он засыпал, другие, напротив – чтобы он бодрствовал. Сама по себе жанровая система детского фольклора очень подвижна, так как в процессе развития одни жанры уходят из детского фольклора, другие, наоборот, приходят в него.

## ИНТЕГРАЦИЯ МИРОВЫХ НАУЧНЫХ ПРОЦЕССОВ КАК ОСНОВА ОБЩЕСТВЕННОГО ПРОГРЕССА

Популярный среди детей жанр страшилки получил распространение у городских детей в 60-70х годах XX века. Специалист по страшному фольклору современных детей пишет: *«Детский фольклор формируется под воздействием множества факторов. Среди них – влияние различных социальных и возрастных групп, их фольклора; массовой культуры; бытующих представлений и многого другого.<...> Насколько фольклорно само детское сознание, можно увидеть из их снов – отражение яви, всего накопленного детской психикой за день и за все годы с рождения, если не ранее. Механизм сна изучен пока еще мало, и в чем первооснова этих снов – сказок, мифов, страхов, можно только догадываться. Как представляется, сны одновременно и источник, и составная часть детского фольклора, детской мифологии. Ее составляют представления детей о сверхъестественных существах, рассказы о встречах с ними; различные гадания, вызывания духов и т.п.»*[2].

«Страшилка» является наиболее изученным жанром современного детского фольклора.

Вузовский учебник по устному творчеству детей дает следующее определение этому жанру: *«Это детские устные рассказы условно реалистической или фантастической направленности, имеющие, как правило, установку на достоверность»* [3].

Главными героями страшилок являются обычные дети, сталкивающиеся с разными предметами, которые несут какой-то магический и потусторонний вред для них. Чаще всего этими предметами являются пятно, занавески, гроб на колесиках, телевизор, пластинка. В этих предметах особую роль чаще играет цвет: чёрный и красный. Герой, как правило, неоднократно получает предупреждение о грозящей беде от предмета, но он не хочет, или не может от него избавиться. В итоге наступает его смерть.

Таким образом, жанр «страшилка» обладает разнообразными ценными сторонами. М.В. Осорина рассматривала данный жанр со стороны психологии: *«Детям свойственно придумывать разные страшилки и самим же находить возможность победить свой страх. То, что в раннем детстве является личным переживанием ребенка, постепенно становится материалом коллективного детского сознания. Страшилки помогают ребенку преодолеть переживания и страхи, характерные для всех детей. Дети прячут от взора взрослых свой скрытый, потаенный ужас»*[4].

Сами дети не употребляли слово «страшилка», они называли этот жанр «страшные истории». Понятие «страшилка» было пущено в оборот исследователями детского фольклора и образовано по модели более привычных фольклорных жанров – «считалка», «дразнилка».

Проанализируем самую популярную детскую страшилку «Гроб на

## ИНТЕГРАЦИЯ МИРОВЫХ НАУЧНЫХ ПРОЦЕССОВ КАК ОСНОВА ОБЩЕСТВЕННОГО ПРОГРЕССА

колесиках». Сюжет о том, как девочке сообщают по радио и по телефону о гробе на колесиках, который ищет ее по городу. И в итоге, когда девочка мамы приходит, то обнаруживает свою дочь мертвой, а рядом лежит маленькое колесо. Категория ужасного ярко проявляясь в данном жанре, не оставляет равнодушным слушателя.

Жанр страшилка негативно влияет на душу ребенка, поэтому нужно постоянно думать о разрушительном влиянии на его психику.

### **Литература:**

1. Трыкова, О.Ю. О современном состоянии жанров детского фольклора [Электронный ресурс]. - Режим доступа: [http://vestnik.yspu.org/releases/doskolnoe\\_obrazovanie/12\\_5/](http://vestnik.yspu.org/releases/doskolnoe_obrazovanie/12_5/)
2. Лурье, В. Детский фольклор [Электронный ресурс]. – Режим доступа: [http://www.ruthenia.ru/folktee/CYBERSTOL/I\\_AM/antologia.html](http://www.ruthenia.ru/folktee/CYBERSTOL/I_AM/antologia.html)
3. Мельников, М.Н. Русский детский фольклор. – М.: Просвещение 1987. – 149 с. – С. 76.
4. Осорина, М.В «Черная простыня летит по городу», или зачем дети рассказывают страшные истории [Электронный ресурс]. – Режим доступа: <http://www.twirpx.com/file/464998/>



## ПРОЯВЛЕНИЕ ЭСТЕТИЧЕСКОЙ КАТЕГОРИИ УЖАСНОГО В ТРАДИЦИОННОМ ФОЛЬКЛОРЕ

*Корнетаева Ботагоз Казытаевна,  
Алтайский государственный  
педагогический университет, г. Барнаул*

*Секция: «Литературоведение»*

Целью моей работы является: рассмотрение проявления эстетической категории ужасного в некоторых жанрах традиционного фольклора.

Актуальность работы обусловлена популярностью эстетической категории ужасного во всем поле русской словесности. Для лучшего понимания данной категории сделаем небольшой комментарий. В системе научных понятий имеются такие, которые составляют основу той или иной науки. Такие понятия называются категориями. *«Категории (от греч. *kategoria* — “высказывание, признак,») — наиболее общие и фундаментальные понятия, отражающие существенные, всеобщие свойства и отношения явлений действительности и познания и являющиеся результатом логического обобщения основанного на опыте материала» [1].*

Категория ужасного проявлялась еще в традиционном фольклоре. В таком жанре как, былина. Такое определение былине дано в энциклопедии Википедия: *«Былины(старины)–героико-патриотические песни-сказания, повествующие о подвигах богатырей и отражающие жизнь Древней Руси IX–XIII веков; вид устного народного творчества, которому присущ песенно-эпический способ отражения действительности. Основным сюжетом былины является какое-либо героическое событие, либо примечательный эпизод русской истории (отсюда народное название былины — «старина», «старинушка», подразумевающее, что действие, о котором идёт речь, происходило в прошлом)»[2].* Данная категория особенно ярко проявилась в русской былине «О Василии Буслаеве», где Василий Буслаев ударив в колокол, который был на голове старца-пилигримища, видит, что у старца выскакивают глаза.

*Ударил он старца во колокол  
А и той-то осью тележною, —*

*Начается старец, не шевельнется.  
Заглянул он, Василий, старца под колоколом,  
А и во лбе глаз уж веку нету [3].*

Именно этот сюжет иллюстрирует яркое проявление категории ужасного в данной былине. Также ужасное проявляется в еще одном сюжете – в битве Василия Буслаева и его дружины против новгородских мужиков, когда он жестоким образом вырывает им конечности.

Данная эстетическая категория ярко проявилась также в еще одном жанре традиционного фольклора – в быличке. *«Быличка— жанр устного народного творчества: рассказ героя о встрече с «нечистой силой» [4].* Следовательно, категория ужасного проявляется именно в момент встречи со всевозможными сверхъестественными существами. Отличительным признаком данного жанра является установка на реальность описываемых событий. Быличка считается жанром-прародителем волшебных сказок, а в современном фольклоре интерпретируется как страшилка. Например, быличка о Русалках, история о русалках, которые заласкали парня до смерти, что к утру его обнаружили мертвым. Здесь категория ужасного проявляется в таинственности их ласки к нему, которая привела к гибели парня.

Также категория ужасного отражается во многих русских народных сказках, а именно в волшебных. В одном из электронных ресурсов сказано: *«Волшебная сказка — такая сказка имеет в своей основе сложную композицию, которая имеет экспозицию, завязку, развитие сюжета, кульминацию и развязку. В основе сюжета волшебной сказки находится повествование о преодолении потери или недостатка, при помощи чудесных средств, или волшебных помощников» [5].* В волшебных сказках художественные образы представляют собой единую систему. Каждый из образов имеет свою постоянную характеристику положительную или отрицательную.

Антигерои сказки представляют собой отвратительных чудовищ. Например, Кощей Бессмертный – сильный и страшный, который похищает чаще всего женщин, Змей Горыныч, пышущий огнем из трех голов. Баба Яга – костяная нога, которая живет в избушке на курьих ножках. Все эти страшные сказочные персонажи похищают людей, держат их в подземельях, иногда съедают. В этом ужасном мире с разными чудовищами приходится сражаться герою сказки, проявляя силу, ловкость и храбрость.

В волшебном сказочном мире часто рисуются страшные и жуткие картины. Это сказка «Василиса Прекрасная», где описывается дом людоедки Бабы-Яги, у которой забор вокруг избы из человеческих костей, на заборе торчат черепа с глазами, вместо ворот человеческие ноги, а вместо замка рот с открытыми

зубами. В традиционном фольклоре проявление эстетической категории ужасного во многом связано именно с Бабой-Ягой, которая является отрицательным героем и выполняет особую роль в сказке.

Данная категория играла немаловажную роль в фольклоре и ярко отразилась в анализируемых выше жанрах.

#### **Литература:**

1. Эстетика. Основные эстетические категории [Электронный ресурс]. – Режим доступа: <http://belportal.info/osnovnye-esteticheskie-kategorii/>
2. Былины // Википедия: электронная энциклопедия [Электронный ресурс]. – Режим доступа: <https://ru.wikipedia.org/wiki/%D0%91%D1%8B%D0%BB%D0%B8%D0%BD%D1%8B>
3. Русский фольклор. [Электронный ресурс]. – Режим доступа: <http://rusfolklor.ru/archives/854>
4. Быличка // Википедия: электронная энциклопедия // [Электронный ресурс]. — Режим доступа: <https://ru.wikipedia.org/wiki/%D0%91%D1%8B%D0%BB%D0%B8%D1%87%D0%BA%D0%B0>
5. Волшебная сказка // Википедия: электронная энциклопедия [Электронный ресурс]. – Режим доступа: <http://tradio-ru.org/wiki/%D0%A1%D0%BA%D0%B0%D0%B7%D0%BA%D0%B0>



**УЖАСНОЕ В КОНЦЕПЦИИ  
ГРАЖДАНСКОЙ ВОЙНЫ В РАССКАЗЕ  
М.А. ШОЛОХОВА «РОДИНКА»**

*Корнетаева Ботагоз Казытаевна,  
Алтайский государственный  
педагогический университет, г. Барнаул*

*Секция: «Литературоведение»*

Годы гражданской войны стали испытанием для всех жителей страны. Особенно остро ощутило на себе последствия этой войны – казачество. Вольнолюбивый народ не мог смириться с тем, что жизнь, налаженная, веками рушится. И если бедные крестьяне принимали революцию, то люди, жившие по берегам Дона, издавна гордились своим положением в стране. Вся их жизнь с подчинением атаманам, строгой дисциплиной, стойкими традициями и присягой на верность царю не позволял казачеству принять новую власть. В итоге донские казаки встали на сторону большевиков, но путь этот был не легкий.

Цель моей работы рассмотреть проявление категории ужасного в рассказе Михаила Александровича Шолохова «Родинка».

Большое внимание описанию ужасов гражданской войны уделял М. Шолохов. Творчество великого советского писателя отличается именно тем, что он рассматривал ситуацию с общечеловеческой позиции, ему была интересна сама личность. Его произведение «Родинка», написанное в 1924 году, показало весь ужас и несправедливость того времени, когда сын шел против отца, а брат против брата.

В небольшом по объему рассказе писатель смог изобразить нравственные качества народа, которые по причине братоубийственной войны были позабыты. Страна разделилась на три лагеря: «красных», «белых» и нейтральное население, которое стало жертвой происходящих обстоятельств.

Сюжет рассказа состоит в том, что главный герой – Николай Кошевой молодой командир Красной Армии, которого казаки называли Николкой и уважали его за смелость, несмотря на восемнадцатилетний возраст, возглавлял эскадрон и успел разбить две банды. В этом была заслуга его отца, который пропал еще на германской войне. Он привил ему такие качества как отвага, смелость и с шести лет учил сидеть в седле, а еще молодому парню досталась от

## ИНТЕГРАЦИЯ МИРОВЫХ НАУЧНЫХ ПРОЦЕССОВ КАК ОСНОВА ОБЩЕСТВЕННОГО ПРОГРЕССА

отца родинка на левой ноге. Отец и сын оказались противниками, так как сын был за «красных», а отец за «белых».

Завязкой сюжета становится принесенное Николаю письмо с известием о появлении в округе белых. Необходимость борьбы вызывает у него размышления о том, как ему надоела эта военная жизнь. Он хотел спокойной и мирной жизни: *«Учиться бы поехать куда-нибудь, а тут банда»*. [1, с.116] Николка устал от войны, снова кровь и убийства, снова видеть смерть людей. Но он понимал и осознавал, какая большая на нем лежит ответственность. Ведь от него зависит, придет ли мир и спокойствие на Донскую землю, вернуться ли солдаты в родные.

В следующем сюжете описывается внутреннее переживание и тоска казака. Семь лет, не видевший свою семью, который прошел германский плен, и теперь вернулся на родную землю во главе банды белых. Оба героя устали от войны, Николай хочет учиться, а атаман тоскует по родной земле.

Три дня уходила банда от эскадрона Николки, но атаман был очень хитрым, и умело скрывался. Скрывалась банда у старого мельника Лукича, скормив его последнее зерно своим лошадям. Но Лукич сумел незаметно сбежать от бандитов и доложить Николаю о том, что они скрываются у него.

Кульминацией рассказа становится описание боя, когда Николка со своим эскадром поравнялся с бандой. Внимание захватывает схватка опытного атамана и юного командира. Атаман, перерубив Николая шашкой, снимает сапоги с покойника, так как обувь в то время была дорогим удовольствием, и замечает на ноге убитого родинку с куриное яйцо. Ужасное проявилось в тот момент, когда отец, убив противника снимает обувь с трупа, то случайно обнаруживает родинку, по которой понимает, что это его сын. Ужасен момент узнавания: *«–Сынок!.. Николушка!.. Родной!.. Кровинушка моя... Чернея, крикнул:–Да скажи же хоть слово! Как же это, а? Упал, заглядывая в меркнувшие глаза; веки, кровью залитые, приподымая, тряс безвольное, податливое тело... Но накрепко закусил Николка посинелый кончик языка, будто боялся проговориться о чем-то неизмеримо большом и важном.»* [1, с.119]. Атаман понимает, что сын мертв и пускает пулю себе в рот: *«К груди прижимая, поцеловал атаман стынущие руки сына и, стиснув зубами запотевшую сталь маузера, выстрелил себе в рот...»* [1, с.119].

Развернувшаяся кровавая борьба разбросала по разные стороны родных людей, сделав их врагами. Анализ описания и поведения героев показывает, насколько противна была им война, особенно Николке. С пятнадцати лет ему пришлось воевать, и в восемнадцать он выглядел уже уставшим от жизни человеком: Его мечте получить образование так и не суждено было сбыться. Единственным светлым моментом остались для Николки воспоминания о



## ИНТЕГРАЦИЯ МИРОВЫХ НАУЧНЫХ ПРОЦЕССОВ КАК ОСНОВА ОБЩЕСТВЕННОГО ПРОГРЕССА

спокойной и мирной жизни, когда была жива мать, и отец не числился в пропавших.

Натурализм М.А. Шолохова при описании ужасных событий гражданской войны объясняются тем, что в 1918-1919 годах он сам оказался в центре борьбы белых и красных в районе Еланской столицы. Писатель стал свидетелем жестокости и насилия с двух сторон.

Рассказ заставляет по-настоящему задуматься о том, что в сложных условиях вражды люди становятся очень жестокими, забывают о таком качестве как сочувствие. Гражданская война стала общечеловеческой трагедией, о которой никогда не следует забывать. Главная мысль рассказа состоит в том, что гражданская война разделила семьи, разрушила самое святое – это связь между родителями и детьми.

Небольшой рассказ М.А. Шолохова смог рассказать нам о трагичной и тяжелой судьбе одной семьи. А в годы гражданской войны были миллионы таких судеб.

### **Литература:**

1. Шолохов, М.А. Собрание сочинений в 8 т. Т. 1. – М.: Государственное издательство художественной литературы, 1956. – 380 с.



ОНТ

Общество Науки и Творчества

**ЭСТЕТИЧЕСКАЯ КАТЕГОРИЯ  
УЖАСНОГО В РОМАНТИЧЕСКОЙ  
РУССКОЙ ФАНТАСТИКЕ XIX ВЕКА  
В БАЛЛАДЕ В. А. ЖУКОВСКОГО  
« ЛЮДМИЛА »**

*Корнетаева Ботагоз Казытаевна,  
Алтайский государственный  
педагогический университет, г. Барнаул*

*Секция: «Литературоведение»*

В начале XIX века в Европе и в России формируется романтизм – течение в литературе и искусстве, для которого характерен интерес к действительности и противопоставление реального мира идеальному.

Цель моей работы рассмотреть проявление ужасного в балладе В.А. Жуковского «Людмила».

Василий Андреевич Жуковский (1783-1852) считается создателем русского романтизма поэт, чьи произведения и мистические образы стали образцами нового направления литературы. Основным жанром творчества В.А. Жуковского является баллада.

Представление об ужасном событии в судьбе человека в балладе В.А. Жуковского реализуется в образе привидений, мертвецов, а также мертвых женихов. Это говорит о том, что категория ужасного активно проявлялась в балладах.

Первая баллада В.А. Жуковского – «Людмила» (1808) является вольным переводом «Леноры» немецкого поэта – романтика Г.А. Бюргера. Основная тема баллад Василия Андреевича – преступление и наказание, добро и зло. С самого начала баллады мы узнаем о страшной трагедии, произошедшей в жизни девушки. Погибает ее любимый человек. Вместе с любимым погибли ее мечты и надежды. Без любви все теряет свой смысл, жизнь становится для нее невозможной, и девушка начинает думать о смерти.

*Расступись, моя могила;  
Гроб, откройся; полно жить;  
Дважды сердцу не любить. [1, с. 5]*

Она перестает радоваться, так как все внимание отдано этой трагедии и

## ИНТЕГРАЦИЯ МИРОВЫХ НАУЧНЫХ ПРОЦЕССОВ КАК ОСНОВА ОБЩЕСТВЕННОГО ПРОГРЕССА

потере близкого человека. Она не может смириться с тем, что ей послана такая судьба, и протестует против самого Творца:

*Где ж обетов исполненье?  
Где святое провиденье?  
Нет, немилостив Творец;  
Все прости; всему конец». [1, с. 5]*

Своими обвинениями против Бога она добивается встречи с темными силами, хотя даже не подозревает об этом. Ужасное происходит к тот момент, когда умерший жених является к Людмиле и заманивает ее с собой в могилу. Во время роковой речи Людмилы пейзаж вокруг меняется: день заканчивается, близится ночь и в действие вступают темные, таинственные силы.

*«Спит иль нет моя Людмила?  
Помнит друга иль забыла?  
Весела иль слезы льет?  
Встань, жених тебя зовет».-  
«Ты ль? Откуда в час полночи?  
Ах! едва прискорбны очи  
Не потухнули от слез. [1, с. 6]*

Одним из впечатляющих мест в балладе является встреча Людмилы со своим мертвым женихом. В этот момент Людмила была в ужасе. Описание мертвого жениха передано более сдержанно:

*Видит труп оцепенелый;  
Прям, недвижим, посинелый,  
Длинным саваном обвит.  
Страшен милый прежде вид;  
Впалы мертвые ланиты;  
Мутен взор полуоткрытый;  
Руки сложены крестом.[1, с. 6]*

После встречи с умершим женихом наступает смерть героини. Такой конец был неизбежен, так как в категории ужасного трагический момент является ключевым.

## ИНТЕГРАЦИЯ МИРОВЫХ НАУЧНЫХ ПРОЦЕССОВ КАК ОСНОВА ОБЩЕСТВЕННОГО ПРОГРЕССА

*Вдруг усопшие толпою  
Потянулись из могил;  
Тихий, страшный хор завыл:  
«Смертный ропот безрассуден;  
Царь всевышний правосуден;  
Твой услышал стон творец;  
Час твой бил, настал конец» [1, с. 7].*

В балладе сам сюжет является фантастическим и ужасным: возвращение к Людмиле мертвого жениха, атмосфера таинственности, неожиданности, обстановка кладбища.

Поэтика ужасного и фантастического, драматизированный сюжет, напряженная атмосфера тайны, моралистический итог – основы художественного мира в балладе В.А. Жуковского.

### **Литература:**

1. Жуковский В.А. Баллады, поэмы и повести. – М: Государственное издательство художественной литературы, 1959. – 366 с.



ОНТ

Общество Науки и Творчества

**ОРИЕНТАЦИЯ НА РАЗВИТИЕ  
КУЛЬТУРНО-РЕФЛЕКСИВНЫХ  
ВОЗМОЖНОСТЕЙ КУРСАНТОВ  
ПРИ ОТБОРЕ СОДЕРЖАНИЯ  
УЧЕБНОГО МАТЕРИАЛА  
ПО ИНОСТРАННОМУ ЯЗЫКУ**

*Котова Юлия Сергеевна,  
Государственный морской университет имени  
адмирала Ф.Ф. Ушакова, г. Новороссийск*

*Секция: «Психология и педагогика»*

**Ключевые слова:** ценностное отношение, становление ценностного отношения к будущей профессии, репродуктивное обучение, продуктивное обучение, педагогическое обеспечение ценностного отношения.

Анализ педагогической и психологической литературы позволяет сделать вывод о том, что одним из условий становления ценностного отношения к профессиональной деятельности у будущего специалиста является использование культурно-рефлексивных возможностей курсантов при отборе содержания учебного материала по иностранному языку при интеграции его с другими курсами, содержащими основы общей этики, психологии, педагогики, культурологи и др.

Это проявляется, в основном, в изменении статуса предметных знаний: из основной цели обучения они превращаются в средство постижения курсантами окружающего мира, развития их личностного мировидения. На этой основе происходит изменение содержания учебных дисциплин. Возникающие в такой ситуации проблемы связаны с выработкой основных направлений реализации гуманистической направленности образования. Принципиальное отличие содержания обучения в данном случае состоит в переориентации смысла. Стратегия отбора содержания обучения, таким образом, предполагает мобилизацию всех культурно-ценностных, коммуникативных резервов организации и самоорганизации учения [1, с. 72-74].

Определив предварительный уровень развития ценностного отношения у курсантов к профессиональной деятельности по выделенным критериям (Таблица 1), и обнаружив преобладание низкого и среднего уровня развития ценностного отношения по каждому критерию, мы сосредоточились на поиске путей и средств педагогического обеспечения становления ценностного

## ИНТЕГРАЦИЯ МИРОВЫХ НАУЧНЫХ ПРОЦЕССОВ КАК ОСНОВА ОБЩЕСТВЕННОГО ПРОГРЕССА

отношения к профессии у курсантов при создании культурно-рефлексивной среды.

Таблица 1

Состояние ценностного отношения к будущей профессиональной деятельности курсантов экономического факультета на начало эксперимента

Критерии	Контрольная группа (24 человека)	Экспериментальная группа (21 человек)
Дифференцированность нравственных ценностей в структуре ценностного отношения	20,8% - выс. ур. 41,6% - ср. ур. 37,5% - низк.ур.	19% - выс. ур. 33,3% - ср. ур. 47,6% - низк. ур.
Степень продуктивности ценностного отношения	15% - выс. ур. 85% - низк. и ср. ур.	13% - выс. ур. 87% - низк. и ср. ур.
Самостоятельность в профессиональном выборе и деятельности	20% - выс. ур.	18% выс. ур.

Итак, контрольная группа, отличающаяся от экспериментальной более высоким уровнем ценностно-ориентационного единства и сплоченностью коллектива, более доверительными и гуманными взаимоотношениями, сложившимися ко второму курсу, отличались более высокими показателями ценностного отношения к профессии.

На этапе констатирующего эксперимента мы проанализировали пособия по обучению английскому языку в аспекте вузовской программы на предмет содержания обучения, которое могло бы способствовать становлению ценностного отношения к профессиональной деятельности у будущих юристов при использовании рефлексивной практики. Занятия методом рефлексивной практики, осуществляемые нами, опирались на следующие принципы: истина не может быть преподана, она может быть только пережита; снятие статусных барьеров и субординаций; обучение в целом и каждый элемент в отдельности, исходят из интересов обучаемых.

В качестве форм занятий мы использовали позиционные дискуссии, рефлексивный полилог, аукцион разрабатываемых решений и другие. использование данных форм и методов позволяло вовлечь любую из ценностей в рефлепрактику с целью создания культурно-рефлексивной среды сотворчества каждого участника. При этом ценностный выбор каждого участника образовательного процесса активизирует их культурно-рефлексивные возможности, развивает со-творческие отношения. Анализируя различные программы по английскому языку, мы пришли к выводу о недостаточности материала, способного активизировать ценностно-рефлексивный потенциал курсанта, побуждать его творческо-мыслительную деятельность, и нашли возможным осуществить целостную подборку текстов, содержание которых

## ИНТЕГРАЦИЯ МИРОВЫХ НАУЧНЫХ ПРОЦЕССОВ КАК ОСНОВА ОБЩЕСТВЕННОГО ПРОГРЕССА

способствует активизации ценностно-рефлексивной деятельности, организации и стимулированию свободного выбора суждений, открывая возможности для духовно-профессионального саморазвития.

Мы подобрали целостную систему текстов, содержание которых актуализировало точки духовного самоукрепления, способствовало развитию представлений и понятий о нравственных ценностях, позволяло проблематизировать и диалогизировать педагогический процесс. Отбор содержания материала был построен с учетом межпредметной связи литературы, искусства, основ этики и психологии.

Чтобы обеспечить устойчивость ценностного отношения к профессиональной деятельности, необходим непрерывный процесс поддержания нравственно-правовой культуры курсантов. В значительной степени этому способствует проведение специальных занятий.

Образовательные технологии, отбираемые нами для занятий иностранному языку с целью обеспечения становления ценностного отношения к профессии, учитывали личностные стратегии курсантов в работе с информацией. Активизация личностных функций обеспечивалась таким содержанием, которое нарушает статус «Я», иерархию смыслов, предполагает сопоставление прежних и новых ценностей, их критическую переработку. Моральная задача идеальна, поэтому необходимо было организовать обсуждение через имеющийся жизненный опыт молодого человека. Усилия преподавателя направлялись на независимость мнений студентов, невозможность угадать точку зрения преподавателя.

Благодаря таким занятиям у будущих специалистов, повышался интерес к человеку, к знанию человеческого фактора, усиливается стремление использовать в будущей работе социально-педагогические методы, глубже разбираться в людях, искать правильные, ценностно-рациональные подходы в общении с ними, терпеливо и настойчиво достигать цели, исходя из нравственных средств, усиливая самоанализ и моральную рефлексивность.

При этом мы обращали внимание на то, что общение между субъектами деятельности представляло творческое, диалоговое взаимодействие, которое возможно при создании эмпатийного нравственно-психологического климата в студенческой группе.

Большое значение для осознания ценностного отношения у будущей профессиональной деятельности, на наш взгляд, имеет овладение технологией постановки целей, анализа содержания своей деятельности и др. Не менее важным является осознание будущим специалистом своих возможностей, самооценка действий. Однако, деятельность курсантов же на занятиях иностранного языка носит преимущественно репродуктивный характер. Среди

## ИНТЕГРАЦИЯ МИРОВЫХ НАУЧНЫХ ПРОЦЕССОВ КАК ОСНОВА ОБЩЕСТВЕННОГО ПРОГРЕССА

методов, направленных на изучение содержания материала, преобладают беседы и рассказ, требующие в основном актуализации знаний, ранее усвоенных.

Репродуктивные задачи однозначно не побуждают к актуализации коммуникативного начала познавательной деятельности, скорее они стимулируют разобщенность, изолируют курсантов друг от друга и стереотипизируют их отношения со сверстниками и преподавателем.

Чтобы изучить причины такой репродуктивной деятельности, а также пробудить потребность в осознании своих предпочтений и способов деятельности при изучении содержания материала на занятиях по иностранному языку, курсантам предлагалось ответить на вопросы. При ответе на вопрос: какие трудности Вы испытываете при выявлении главной идеи текста? – большинство курсантов подчеркнуло недостаточный лексический запас, который затрудняет высказывание своей мысли. Среди основных трудностей отмечались неспособность понять отношение самого автора к событиям описанным в тексте.

Данные, полученные при ответе на вопрос: что Вы учитываете при выборе произведения для внеаудиторного чтения? – говорят о том, что большинство курсантов учитывает только одно условие: особенности содержания учебного материала. С большим трудом они определяют материал, способный помочь в решении задач в будущей профессиональной деятельности.

Для того, чтобы перестроить обучение иностранному языку с репродуктивного на продуктивное, мы обратились к педагогическому опыту. Так, изучая ситуации совместного погружения в обучение, Рахманов И.В. выделил систему последовательно, а также циклично возобновляющихся форм взаимодействий, наиболее полно развернутых при решении им творческих задач: введение в деятельность, разделенные между учителем и учеником действия, имитируемые действия, поддержанные действия, саморегулируемые действия, самопобуждаемые действия, самоорганизуемые действия, партнерство. По мере продвижения от одной формы к другой изменяется уровень ее самоорганизации, способы понимания ситуации и способы общения, возрастает свобода обучаемого не только в принятии, но и в переформулировании целей и смыслов деятельности, в выдвижении новых смыслов и целей. Из ведомого обучаемый превращается в ведущего инициативного партнера [2, с. 10].

Таким образом, на занятиях иностранному языку нами использовались различные формы продуктивного диалогического взаимодействия. Существенной характеристикой диалогического контакта, при погружении в содержание материала, как в «логику» другой культуры является равенство психологических позиций взаимодействующих сторон. Это ситуация двустороннего, взаимного воздействия, а не односторонне направленного. Она подразумевает реальное участие, т.е. активную роль всех задействованных в



## ИНТЕГРАЦИЯ МИРОВЫХ НАУЧНЫХ ПРОЦЕССОВ КАК ОСНОВА ОБЩЕСТВЕННОГО ПРОГРЕССА

общении сторон, т.е. сотрудничество и сотворчество.

Сотрудничество и сотворчество в педагогическом процессе предполагают утверждение отношений совместного поиска, принципиального, но не доброжелательного совместного анализа результатов, совместного поиска и анализа просчетов и т.д.

Одним из ведущих путей становления ценностного отношения мы выявили овладение преподавателем диалогической культурой. Диалогизм выступает как структурообразующее начало деятельности преподавателя. Готовность к конструктивному общению, непредвзятому отношению к контраргументации, установка на признание рационального момента в иной позиции выступают, таким образом, не только как этические принципы, но и как необходимые условия осуществления учебной деятельности, ориентирующей на ценностное отношение. Будущие специалисты должны усваивать не некий монолит готового бесспорного знания, а приобщаться к «драме идей», развивать свое сознание, проигрывая эту драму, становясь активными ее соучастниками [3, с. 20].

Будучи осознанным и отрефлексированным во всех своих аспектах, диалог-взаимообучение может быть очень эффективным в ситуации становления ценностного отношения к профессиональной деятельности, где формируется и новый тип общения; мышление в сотворчестве развивает способность к внутреннему диалогу – основе самосознания и самопознания, способность к проблематизации общения, к лабильности его способов и легкости смены позиций.

В разрабатываемой нами концепции педагогического обеспечения ценностного отношения к профессиональной деятельности у будущих специалистов посредством культурно-рефлексивного содержания материала по иностранному языку в качестве основных функций выступают следующие: сознательный анализ содержания на основе мотивов и диспозиций; проблематизация и конфликтизация действительности – видение в ней непосредственно не воспринимаемых коллизий и несоответствий; критическое отношение к нормативам; рефлексия и построение системы смыслов (смыслотворчество); открытость среде и новшествам в частности; творчески преобразующее отношение к миру, выход за пределы нормативной заданности; стремление к самореализации, к воплощению в деятельности своих намерений и образа жизни; субъективирование элементов содержания в личностно-смысловое содержание, т.е. наделение личностным смыслом.

Личностный смысл обучаемый может обрести лишь сам на основе своеобразного исследования. Поэтому нами применялись и разнообразные исследовательские, эвристические, проблемные и продуктивные методы и средства обучения иностранному языку. Культурно-рефлексивное обучение не

## ИНТЕГРАЦИЯ МИРОВЫХ НАУЧНЫХ ПРОЦЕССОВ КАК ОСНОВА ОБЩЕСТВЕННОГО ПРОГРЕССА

имеет однозначно предписанной методики организации процесса изучения иностранного языка, не осуществляется одновременно для всех. Особым результатом обучения должен стать рефлексивно осмысляемый опыт поисковой деятельности, где присутствовали бы мотивы освоения ценностного опыта, расширения познавательных возможностей, сформированности нравственно значимых качеств, что определяет темпы ценностно-профессионального роста.

Обобщая условия, обеспечивающие культурно-рефлексивное обучение, можно выделить такие формы и методы обучения, как диалог: переработка учебного материала в систему проблемно-конфликтных вопросов, что предполагает намеренное обострение коллизий, продумывание различных вариантов развития сюжетных линий диалога, проектирование способов взаимодействия участников дискуссии и возможных ролей и условий их принятия, гипотетическое выявление зон импровизации, т.е. таких ситуаций диалога, для которых трудно заранее предусмотреть поведение участников; система контекстно-игровых ситуаций, в которых были бы востребованы личностные функции. Игра ценна в дидактическом отношении именно своей импровизацией, особым игровым, т.е. творческим, эвристическим состоянием личности, а не формальными атрибутами. Сценарий игры – это своего рода «способ генерирования событий». Здесь отрабатываются навыки продуктивного мышления, развивается способность решать все новые проблемы, возникающие как в действительности, так и в профессиональной деятельности.

Все перечисленные рекомендации осуществлялись в процессе экспериментальной работы в свободном общении, при обмене мнениями, идеями, в творческой дискуссии. Подобное обучение выводит за рамки формирования умений и навыков в личностную сферу, когда курсанты развивают способности к поиску альтернатив, открытости, восприимчивости и понимания другой точки зрения.

Среди путей и средств становления ценностного отношения к профессии особое место мы отводили дидактическим и ролевым учебным играм. Стержнем дидактических игр являются учебные проблемы, которые могут являться источником новых знаний, углублять и расширять представления курсантов.

Основным процессуальным компонентом культурно-рефлексивного образования, соглашаясь с мнением В.В. Серикова, является учебная ситуация, актуализирующая личностные функции обучаемых и конструируемая на основе трех базовых технологий: «технологии задачного подхода», связанной с представлением элементов содержания образования в виде разноуровневых личностно ориентированных задач; «технологии учебного диалога», связанной с созданием дидактико-коммуникативной среды, обеспечивающей субъектно-смысловое общение, рефлексию, самореализацию личности; «технологии

## ИНТЕГРАЦИЯ МИРОВЫХ НАУЧНЫХ ПРОЦЕССОВ КАК ОСНОВА ОБЩЕСТВЕННОГО ПРОГРЕССА

имитационной учебной игры», обеспечивающей имитацию условий состязания, конфликтности [4, с. 60-63].

Цикл взаимодействия, разворачивающейся вокруг содержания материала, включает обмен актами типа: преподаватель начинает действие – курсанты продолжают его и заканчивают, преподаватель предлагает тему учебного задания – курсанты дают варианты его решения и т.д. Циклы взаимодействия многообразны по своим функциям, соответствующим функциональной структуре деятельности (мотивы, цели, ориентировка, контроль, исполнение, оценка). В этой связи различаются смыслообразующие и целеполагающие циклы, ориентирующие и планирующие, контрольные и оценочные и т.д.

Таким образом, с учетом требований, выявленных нами на основе анализа различных подходов к организации изучения содержания материала по иностранному языку, и опоре при этом на культурно-рефлексивные, диалоговые возможности курсантов и педагогического процесса, педагогическое обеспечение становления ценностного отношения курсантов к своему будущему профессиональному труду достаточно эффективно, так как наблюдаются позитивные изменения поуровневого движения системообразующих критериев, отражающих динамику ценностного отношения к профессии.

Таблица 2

### Динамика ценностного отношения курсантов к будущей профессиональной деятельности

Критерий	До начала эксперимента			Конец работы над первым условием		
	уровень	Эксп	контр	Уровень	Эскп.	Контр.
Дифференцированность нравственных ценностей	Высокий	19%	20,8%	Высокий	25%	21%
	Средний	33,3%	41,6%	Средний	39%	42%
	Низкий	47,6%	37,5%	Низкий	36%	37%
Степень продуктивности ценностного отношения	Высокий	13%	15%	Высокий	21%	17%
	Средний		31%	Средний	39%	32%
	Низкий	87%	54%	Низкий	40%	51%
Самостоятельность поведения и деятельности	Высокий	18%	20%	Высокий	26%	21%
	Средний	Выс.	Выс.	Средний	34%	29%
	Низкий	Ур.	Ур.	Низкий	40%	50%

Из таблицы видно, что осуществляемая нами организация педагогического условия, направленного на создание культурно-рефлексивной среды средствами содержания материала, актуализацией диалоговых возможностей студентов, включением в обучение иностранному языку проблемных, продуктивных технологий, имела позитивный результат. Наибольшая позитивная динамика прослеживается по критериям дифференцированности нравственных ценностей

## ИНТЕГРАЦИЯ МИРОВЫХ НАУЧНЫХ ПРОЦЕССОВ КАК ОСНОВА ОБЩЕСТВЕННОГО ПРОГРЕССА

в структуре ценностного отношения и степени продуктивности ценностного отношения. Однако, вес проявления автономности и самостоятельности при профессиональном выборе и деятельности не высок. По третьему критерию изменения незначительны в силу еще низкой мотивированности на профессию, нейтральным отношением к иностранному языку, и, соответственно низкой языковой самооценкой, а также еще не комфортным положением в группе. Такие курсанты требуют целенаправленной работы в аспекте мотивации и изменения прежде всего указанных негативов, что является перспективой нашего второго условия.

Контрольная группа, отличающаяся от экспериментальной более высоким уровнем ценностно-ориентационного единства и сплоченностью коллектива, более доверительными и гуманными взаимоотношениями, сложившимися ко второму курсу, отличалась и более высокими показателями ценностного отношения к профессии на начало эксперимента. Однако к концу работы над первым условием позитивная динамика показателей в контрольной группе, хотя и наблюдается, но значительно отстает от экспериментальной. Данный факт также подтверждает эффективность нашей работы.

Итак, организованная на данном этапе опытно-экспериментальная работа подтвердила положение об эффективности педагогического обеспечения становления ценностного отношения к профессии у будущих специалистов при ориентированности на культурно-рефлексивные возможности курсантов при отборе содержания образования. Однако, данное условие необходимое, но недостаточное в решении данной проблемы. Следует подчеркнуть, что сущность педагогического обеспечения ценностного становления будущего специалиста посредством иностранного языка заключается не просто в механической смене одного этапа другим. В основе преемственности всех этапов лежит идея целостного развития личности курсанта.

### **Литература:**

1. Вайсбурд М.Л. Использование учебно-речевых ситуаций при обучении устной речи на иностранном языке. - Обнинск, Титул, 2001. – 128 с.
2. Рахманов И.В. Обучение устной речи на иностранном языке. - М., Высшая школа, 1980. -120 с.
3. Сериков В.В. Личностно-ориентированное образование – поиск новой парадигмы. – М., Логос, 1998. – 180 с.
4. Щуркова Н.Е. Новое воспитание. – М., Педагогическое общество России, 2000. – с. 130 с.

**РАСЧЕТ АКТИВНЫХ  
ПНЕВМАТИЧЕСКИХ  
ВИБРОИЗОЛЯТОРОВ**



*Кочетов Олег Савельевич,  
Московский государственный  
университет информационных  
технологий, радиотехники  
и электроники г. Москва*

*Секция: «Технологии»*

Основными преимуществами пневматических виброизоляторов являются: низкая собственная частота колебаний, высокая эффективность виброизоляции и возможность поддержания постоянного уровня оборудования относительно фундамента за счет наличия обратной связи по перемещению.

На рис. 1 представлены типовые схемы активных пневматических виброизоляторов (АПВ).

Введем следующие условные обозначения:

- $m$  – расчетная масса, кгс;
- $F$  – эффективная площадь чувствительного элемента,  $m^2$ ;
- $V_2$  – объем рабочей камеры,  $m^3$ ;
- $V_4$  – объем дополнительной камеры,  $m^3$ ;
- $d_{1,2}$  – диаметр входного дросселя, м;
- $d_{2,3}$  – диаметр выходного дросселя, м;
- $d_{2,4}$  – диаметр межкамерного капилляра, м;
- $l$  – длина межкамерного капилляра, м;
- $S_{1,2}$  – эффективный зазор входного дросселя, м;
- $S_{2,3}$  – эффективный зазор выходного дросселя, м;
- $P_1$  – давление питания, Па;
- $P_2$  – давление в рабочей камере, Па;
- $P_3$  – давление внешней среды, Па;
- $P_4$  – давление в дополнительной камере, Па.



Рис. 1 Типовые схемы пневматических виброизоляторов: а – схема I с регулятором, присоединенным к демпферной камере; б – схема II с регулятором, присоединенным к рабочей камере



Рис. 2 Эквивалентные линейные модели пневмовиброизоляторов по схемам I и II, (а и б) и коэффициенты передачи пневматической вибро-защитной системы с оптимальным демпфированием (в)

Эквивалентные линейные механические модели пневмовиброизоляторов (см. рис. 2) состоят из пассивных механических элементов и генератора. В дальнейшем изложении используются следующие обозначения:  $m$  – амортизируемая масса;  $s$  – переменная преобразования Лапласа;  $k$  – эквивалентная жесткость;  $N$  – отношение объемов демпферной камеры и рабочей;  $c$  – коэффициент демпфирования;  $z$  – безразмерный коэффициент демпфирования;  $(X-Y)$  – перемещение обратной связи, создаваемое эквивалентным генератором;  $I_{12}$  – коэффициент усиления обратной связи по расходу;  $\eta = I_{12} / m\omega_n^3$  – безразмерный коэффициент усиления обратной связи;

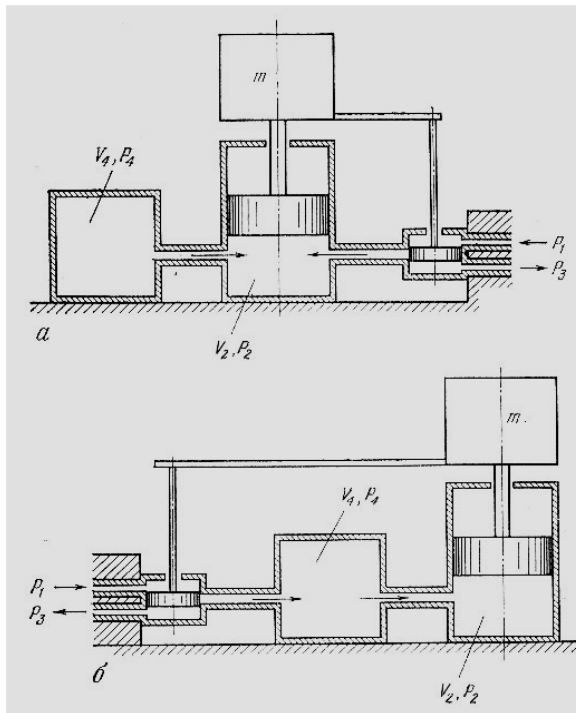
$$\omega_n = \sqrt{k/m}$$

На рис. 3 приведена конструктивная схема пневматического виброизолятора с регулятором, присоединенным к демпферной камере [1, с.14; 2, с.21].

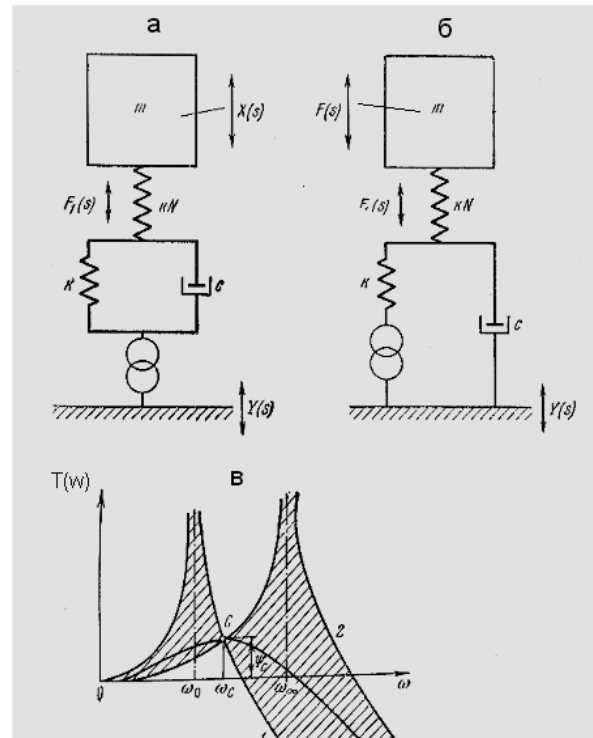

Рис. 3 Конструктивная схема пневматической виброизолирующей системы: 1— корпус; 2—крышка; 3—перегородка; 4—межкамерный дроссель; 5—эластичная диафрагма; рычаг обратной связи; 7— автоматический регулятор уровня; 8— регулировочный винт

Переход от пневматической модели к механической осуществлен на основе известных пневмомеханических аналогий. Были предприняты следующие аналогии: давление в пневматической системе - сила в механической, расход - скорость, емкость камер - податливость, дроссель между камерами - демпфер. Для перевода узлов пневматической схемы в контуры механической системы использовались законы Кирхгофа. Основные параметры частотных характеристик приближенно выбираются на основе анализа свойств пассивной пневматической системы при отсутствии регулятора положения (рис.2).

Основные частотные характеристики пассивной системы выявляются с помощью частотных характеристик коэффициента передачи

$$y_A(w) = X_0/Y_0, \quad (1)$$

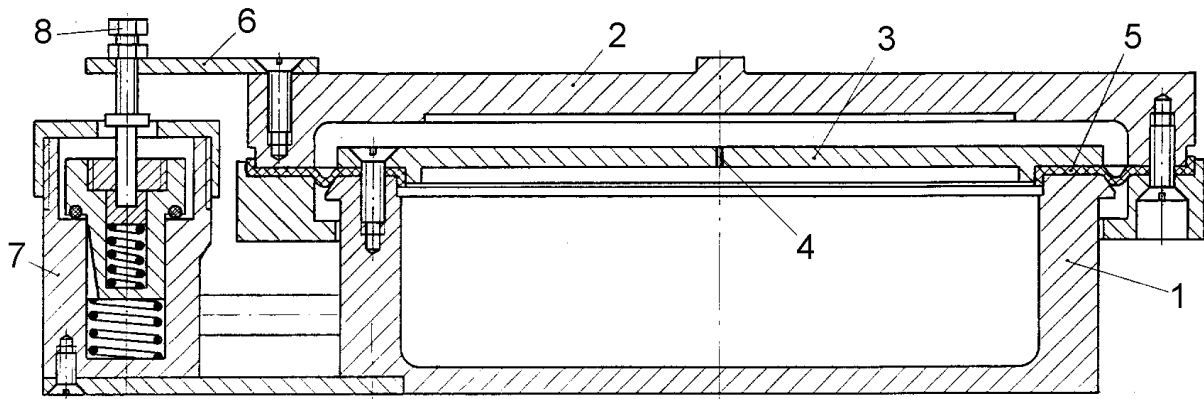
где  $X_0$  и  $Y_0$  - амплитуды вибрации виброизолируемой массы и основания опоры,  $w$  - круговая частота колебаний.

Зависимость  $y_A(w)$  при  $z=0$  изображена кривой 1 (рис. 2в), а при  $z=\Gamma$  (отключение демпферной камеры в схеме I) - кривой 2.

Характеристику коэффициента передачи при виброизоляции  $y(w)$  определяют по формуле:

$$\psi(w) = \sqrt{\frac{A_0^2 + (A_1 - 2A_0B_2)\omega^2 + (B_2^2 - 2A_1B_3)\omega^4 + B_3^2\omega^6}{A_0^2 + (A_1^2 - 2A_0A_2)\omega^2 + (A_2^2 + 2A_0A_4 - 2A_1A_3)\omega^4 + (A_3^2 - 2A_2A_4)\omega^6 + A_4^2\omega^8}}$$

## ИНТЕГРАЦИЯ МИРОВЫХ НАУЧНЫХ ПРОЦЕССОВ КАК ОСНОВА ОБЩЕСТВЕННОГО ПРОГРЕССА

где  $w$  – угловая частота,  $c^{-1}$ ,

$$A_0 = b_0 K + a_0 F; A_1 = b_0 \delta + b_1 K + a_1 F;$$

$$A_2 = b_0 M + b_1 \delta + b_2 K + a_2 F; A_3 = b_1 M + b_2 \delta; A_4 = b_2 M;$$

$$B_2 = b_1 \delta + b_2 K + a_2 F; B_3 = b_2 \delta.$$

$a_0, a_1, a_2, b_0, b_1, b_2$  – вспомогательные коэффициенты, определяемые по формулам табл.1.

Таблица 1

Тип вибр	$a_2, (Hm^2)$	$a_1, (Hm^2c^{-1})$	$a_0, (Hm^2c^{-2})$	$b_2, (m^5)$	$b_1, (m^5c^{-1})$	$b_0, m^5c$
I	$\frac{P_2 F N V_2}{R T n}$	$P_2 F J_{2,4} + \frac{N V_2 J_{1,3}}{n}$	$J_{1,3} \cdot J_{2,4} R T$	$\frac{N V_2^2}{R T n^2}$	$\frac{V_2 J_{2,4} (N + 1)}{n}$	0
II	$\frac{P_2 F N V_2}{R T n}$	$P_2 F J_{2,4}$	$J_{1,3} \cdot J_{2,4} R T$	$\frac{N V_2^2}{R T n^2}$	$\frac{V_2 J_{2,4} (N + 1)}{n}$	0

Здесь  $T$  – абсолютная температура,  $^{\circ}K$ ,

$n$  – показатель политропы,

$t$  – время,  $c$ ,

$R$  – универсальная газовая постоянная ( $R=29,27 \text{ м} \times \text{град}^{-1}$ ),

$\nu$  – динамическая вязкость воздуха ( $\nu = 1,3 \times 10^{-5}$  при  $T = 293 \text{ }^{\circ}K$ ),

$w_0$  – собственная частота АПВ,  $c^{-1}$ ,

$w_c$  – частотная граница области виброизоляции,  $c^{-1}$ ,

$i$  – запас устойчивости АПВ, %,

$w_{\text{п}}$  – собственная частота пассивного виброизолятора,  $c^{-1}$ ,

$q$  – отношение наибольшей нагрузки на АПВ к наименьшей,

$J_{1,3}$  – коэффициент усиления АПВ по перемещению,  $Hm^{-1}c^{-1}$ ,

$J_p$  – коэффициент усиления АПВ по изменению давления,  $m^2c^{-1}$ ,

$J_{2,4}$  – коэффициент сопротивления капилляра,  $m^2c^{-1}$ ,

$K$  – коэффициент жесткости чувствительного элемента АПВ,  $Hm^{-1}$ ,

$s$  – коэффициент внутреннего трения чувствительного элемента АПВ,  $Hm^{-1}c$ ,

$q$  – расход воздуха через АПВ,  $Hc^{-1}$ ,

$a$  – относительный коэффициент устойчивости,

$N$  – отношение объема дополнительной камеры к объему рабочей камеры АПВ.

Величины, входящие в табл.1, определяются следующим образом.



## ИНТЕГРАЦИЯ МИРОВЫХ НАУЧНЫХ ПРОЦЕССОВ КАК ОСНОВА ОБЩЕСТВЕННОГО ПРОГРЕССА

Давление  $P_2$  в рабочей камере:

$$P_2 = P_3 + \frac{Mg}{F}, \quad (2)$$

Коэффициент усиления по перемещению  $J_{1,3}$ ,  $\text{Нм}^{-1}\text{с}^{-1}$ :

$$J_{1,3} = \gamma r A d_{1,2}, \quad (3)$$

Коэффициент усиления регулятора по изменению давления  $J_o$ ,  $\text{м}^2\text{с}^{-1}$ :

$$J_o = \frac{\gamma \cdot r}{2} (C d_{1,2} S_{1,2} + D d_{2,3} S_{2,3}), \quad (4)$$

где  $C$  и  $D$  – вспомогательные коэффициенты, которые определяют по формулам табл.2 в зависимости от режима истечения воздуха в дросселях

Таблица 2

Режим истечения	C	D
$P_1 < 2P_2$ $P_2 < 2P_3$	$\frac{2P_2 - P_1}{\sqrt{P_2(P_1 - P_2)}}$	$\frac{P_3}{\sqrt{P_3(P_2 - P_3)}}$
$P_1 \geq 2P_2$ $P_2 < 2P_3$	0	$\frac{P_3}{\sqrt{P_3(P_2 - P_3)}}$
$P_1 < 2P_2$ $P_2 \geq 2P_3$	$\frac{2P_2 - P_1}{\sqrt{P_2(P_1 - P_2)}}$	1
$P_1 \geq 2P_2$ $P_2 \geq 2P_3$	0	1

Затем определяют коэффициент сопротивления капилляра  $J_{2,4}$  по формуле:

$$J_{2,4} = \frac{\pi \cdot d_{2,4}^4 \cdot P_2}{128\nu \cdot lRT}, \quad (5)$$

и рассчитывают вспомогательные величины  $N$ ;  $w_n$ ;  $J_2$ ;  $b$ ;  $d$ ;  $e$  по формулам:

$$N = \frac{V_4}{V_2};$$

$$\omega_n = \sqrt{\frac{2FgP_2}{V_2(N+2)(P_2 - P_3)} + \frac{2K \cdot (N+1)}{M(N+2)}}. \quad (6)$$

$$J_2 = \frac{P_2^2 \cdot F^3 \cdot N^2}{MR^2 T^2 (N+1)^2};$$

$$\beta = \frac{J_{1,3}}{J_{2,4}};$$

$$\delta = \frac{J_o}{J_{1,3}};$$

$$\varepsilon = \frac{\beta V_2}{P_2 F n}.$$

$$\gamma = \pi \sqrt{\frac{2g}{RT}}, \quad (7)$$

После этого рассчитывают запас устойчивости  $i$  для АПВ с  $d$  и  $K$ , близкими к нулю (поршневые АПВ), по формуле:

$$i = \left(1 - \frac{J_{1,3} \cdot J_{2,4}}{J_2 \cdot \alpha}\right) \cdot 100\%. \quad (8)$$

где  $\alpha$  – вспомогательный коэффициент, определяемый в зависимости от типа АПВ по формулам:

$$\alpha_1 = 1 + \varepsilon [N(1 + \varepsilon) - 1] \quad (9)$$
$$\alpha_2 = 1;$$

В результате расчета на ПЭВМ характеристик пневматических виброизоляторов по предложенной методике были выявлены оптимальные с точки зрения минимума коэффициента передачи при виброизоляции параметры пневматического виброизолятора:

$$F=0,1\text{ м}^2; K=0; V_2=4,1 \times 10^{-3}\text{ м}^3; V_4=1,67 \times 10^{-2}\text{ м}^3;$$
$$d_{1,2}=0,5 \times 10^{-3}\text{ м}; d_{2,3}=1,25 \times 10^{-3}\text{ м}; d_{2,4}=0,15 \times 10^{-2}\text{ м}; S_{1,2}=1,0 \times 10^{-3}\text{ м};$$
$$S_{2,3}=0,1 \times 10^{-3}\text{ м}; P_1=0,5\text{ МПа}; P_3=0,1\text{ МПа}; T=293\text{ К}; d=0; l=0,015\text{ м}.$$

Весовой расход воздуха составил:  $q=0,0019\text{ Нс}^{-1}$ .

В работах [3,с.28; 4,с.34; 5,с.42; 6,с.49; 7,с.51] представлены результаты расчета коэффициента передачи при данных параметрах.

#### **ВЫВОДЫ:**

1. Разработана методика расчета активных пневматических виброизоляторов в зависимости от схемы подвода рабочего газа и режимов его истечения в дросселях входных и выходных регулирующих устройств.

2. Результаты расчета показали, что с увеличением нагрузки на опору снижается собственная частота системы «станок на виброизоляторах» до  $9\text{ с}^{-1}$ , но при этом возрастает значение коэффициента передачи на резонансе до 1,76. Однако в зарезонансной области, определяемой областью частот  $>12\text{ с}^{-1}$ , коэффициент передачи уменьшается с 0,2 до 0,03.

3. Предлагаемые схемы пневматических виброизоляторов могут быть рекомендованы для ткацких станков типа АТПР, СТБ, «Джеттис», имеющих частотный диапазон рабочих нагрузок, передаваемых на основание, в диапазоне  $20...60\text{ с}^{-1}$ .

#### **Литература:**

1. Кочетов О.С. Пневматическая виброизолирующая опора Кочетова // Авторское свидетельство СССР № 1383037. Опубликовано 23.03.1988. Бюллетень изобретений № 11.
2. Шмаков В.Т., Кочетов О.С. Виброизолирующая пневмоопора // Авторское свидетельство СССР № 1384853. Опубликовано 30.03.1988. Бюллетень изобретений № 12.
3. Кочетов О.С. Виброзащита станков с применением пневматических опор // Наука и образование XXI века: сборник статей Международной научно-практической конференции (29 августа 2014 г., г. Уфа). – Уфа: Аэтерна, 2014.–

146с., С. 27-31.

4. Кочетов О.С. Расчет пневматических виброизоляторов // Инновационное развитие современной науки: сборник статей Международной научно-практической конференции (8 октября 2014 г., г. Уфа). – Уфа: РИО МЦИИ ОМЕГА САЙНС, 2014.–220с. С. 30-38.

5. Кочетов О.С. Испытания пневматических виброизоляторов // Инновационное развитие современной науки: сборник статей Международной научно-практической конференции (8 октября 2014 г., г. Уфа). – Уфа: РИО МЦИИ ОМЕГА САЙНС, 2014.–220с. С. 38-43.

6. Кочетов О.С. Пневмовиброизолирующая опора // Наука и современность: сборник статей Международной научно-практической конференции (8 ноября 2014 г., г. Уфа). – Уфа: РИО МЦИИ ОМЕГА САЙНС, 2014.–348 с. С. 48-50.

7. Кочетов О.С. Виброизолирующая пневмоопора // Наука и современность: сборник статей Международной научно-практической конференции (8 ноября 2014 г., г. Уфа). – Уфа: РИО МЦИИ ОМЕГА САЙНС, 2014.–348 с. С. 50-52.



## РАСЧЕТ ПНЕВМАТИЧЕСКИХ ВИБРОИЗОЛЯТОРОВ С ОТРИЦАТЕЛЬНОЙ ЖЕСТКОСТЬЮ

*Кочетов Олег Савельевич,  
Московский государственный  
университет информационных  
технологий, радиотехники  
и электроники г. Москва*

*Секция: «Технологии»*

Основным преимуществом пневматических виброизоляторов является их низкая собственная частота колебаний, а, следовательно, высокая эффективность виброизоляции, а также возможность стабилизации основания оборудования за счет наличия обратной связи по перемещению. По результатам многих исследователей [1, с. 80; 2, с. 147; 3, с. 90] выявлено, что при установке текстильного оборудования на пневматические виброизоляторы снижаются динамические нагрузки на перекрытие, а также в ряде механизмов станка. Так например, при установке ткацкого станка типа АТПР на пневматические виброизоляторы, кроме снижения динамических нагрузок в ряде механизмов станка уменьшается также и мощность, потребляемая электродвигателем. При установке кружевной машины типа "Супер-гарант, MRS-25" на пневматические виброизоляторы в количестве 6 штук было зарегистрировано, что на частоте 25 Гц вибрации перекрытия составили 30 мкм, вместо 120 мкм при существующей установке на металлических башмаках, а на частоте 100 Гц амплитуда колебаний уменьшилась до 1 мкм, вместо 8 мкм при существующем способе установке. Особенностью пневмопружин на базе резинокордных оболочек (РКО) баллонного и подушечного типа является относительно высокая долговечность и грузоподъемность при сравнительно небольших давлениях сжатого воздуха. Помимо пневмопружин с РКО подушечного типа поперечной жесткостью обладают также пневмоэлементы с РКО диафрагменного типа. Они имеют широкий диапазон нагрузочных характеристик, наиболее простую конструкцию и малую стоимость, но в основном имеют те же недостатки. РКО рукавного типа благодаря особой геометрии кордного каркаса сохраняют цилиндрическую форму. Преимуществом пневмопружин с РКО рукавного типа является возможность уменьшения габаритных размеров по сравнению с диафрагменными упругими элементами. В работе рукавный элемент допускает

## ИНТЕГРАЦИЯ МИРОВЫХ НАУЧНЫХ ПРОЦЕССОВ КАК ОСНОВА ОБЩЕСТВЕННОГО ПРОГРЕССА

значительные несоосности и не требует точной установки. К недостаткам диафрагменного и рукавного типов пневмо-пружин с РКО следует отнести пониженную долговечность по сравнению с пневмобаллонами, сильную зависимость долговечности от уровня и качества технологии.

Если изменения объема пневмопружин малы относительно начального объема, то выражение для жесткости в случае пневмоцилиндров одностороннего действия описывается зависимостью

$$c = \frac{np_a \cdot S^2}{V}, \quad (1)$$

где  $p_a$  – статическое давление (абсолютное),  $S$  – площадь поршня,  $V$  – начальный объем пневмопружины. Значение коэффициента  $n$  (показателя политропы) может изменяться в пределах от  $n = 1$  (изотерма) до  $n = 1,4$  (адиабата). Для низких и инфранизких частот (до 1,5 Гц) рекомендуется применять  $n = 1$ , а свыше 1,5 Гц –  $n = 1,4$ . Однако следует заметить, что разница в определении жесткости по изотерме или адиабате невелика (40 %), что трудно различимо в условиях вибрационных измерений [4,с.100; 5,с.80].

Для случаев, когда эффективная площадь пневматической пружины изменяется при перемещении  $d$ , то есть  $s = f(d)$  - давление и площадь должны рассматриваться как переменные. В результате получаем:

$$c = S \frac{\partial p}{\partial \delta} + p \frac{\partial S}{\partial \delta} \cong \frac{np_a \cdot S^2}{V} + p_i \left\{ \frac{\partial S}{\partial \delta} \right\}_{\delta=0} \quad (2)$$

где  $p_i$  – статическое избыточное давление,  $p_i = p_a - p_0$ , где  $p_0$  – атмосферное давление.



Рис. 1 Система виброизоляции с пневматической пружиной на основе РКО:  
а) схема механического аналога, б) график коэффициента передачи.

Экспериментальные исследования систем виброизоляции с баллонными РКО при соотношении объемов демпферной и рабочей камер, равного четырем, и при оптимальном дросселе, не позволили получить коэффициент передачи на резонансе меньше, чем  $m = 2,5...3$ , хотя теоретический результат для пневмопружины в виде воздушного объема, указывает на возможность получения при оптимальном демпфировании  $m_c = 1,5$  (рис.1б).

Известно, что для пневмопружины с РКО важным показателем является соотношение жесткости собственно воздушной подушки и дополнительной параллельной жесткости, зависящей от переменности площади поршневого действия, согласно формуле (2); кроме того, жесткость  $c_1 = K_p \cdot \frac{ds}{dd} \cdot p_i$ , (где  $\frac{ds}{dd} = K_p$ ), может превышать в несколько раз жесткость воздушной подушки, определяемой по формуле [6, с. 95]

$$c_n = n \cdot \frac{p_a \cdot S^2}{V}$$

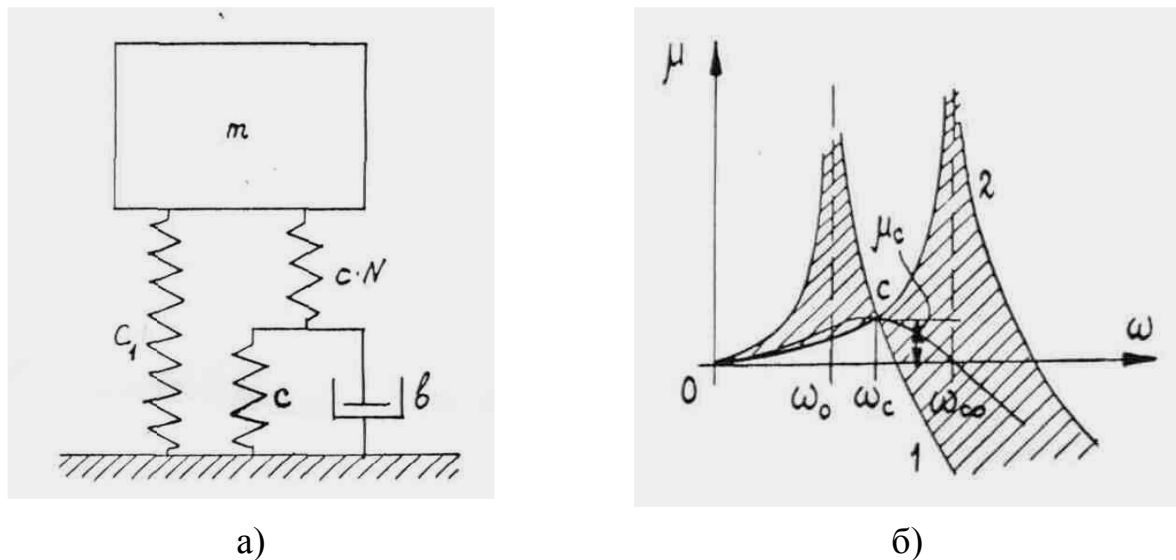
Рассмотрим схему, приведенную на рис.1а, которая является механическим аналогом пневматической пружины на основе РКО. В ней дополнительная пружина с жесткостью  $c_1$  расположена между основанием и объектом виброизоляции, параллельно демпфированной пневмопружине. Введем

## ИНТЕГРАЦИЯ МИРОВЫХ НАУЧНЫХ ПРОЦЕССОВ КАК ОСНОВА ОБЩЕСТВЕННОГО ПРОГРЕССА

безразмерный параметр  $\gamma = \frac{c_1}{c}$ , кроме того  $c = n \frac{P_a S^2}{V_o}$  – жесткость воздушного

объема демпферной камеры,  $cN = n \frac{P_a S^2}{V_p}$  – жесткость объема рабочей камеры,

$N = \frac{V_o}{V_p}$  – отношение объемов камер,  $b = 2\beta\omega_N m$  – сопротивление демпфера,

эквивалентное сопротивлению ламинарного дросселя,  $\beta$  – относительное демпфирование.

Для случая  $\gamma = 0$ .

$$\omega_0 = \omega_N \sqrt{\gamma + \frac{1}{N+1}}, \quad (3)$$

$$\omega_\infty = \omega_N \sqrt{\gamma + N+1}, \quad (4)$$

$$\omega_N = \sqrt{\frac{c}{m}}, \quad (5)$$

$$\omega_c = \omega_N \sqrt{\frac{2[N/(N+1)+1] + \gamma(N+\gamma)}{N/(N+1) + N + 2\gamma}}, \quad (6)$$

$$\mu_c = \frac{2(1+\gamma)}{N} + 1. \quad (7)$$

$$\mu = \sqrt{\frac{\left(1 + \gamma \frac{1+N}{N}\right)^2 + 4\beta^2 v^2 \left(1 + \frac{\gamma}{N}\right)^2}{\left[1 + \frac{1+N}{N}(\gamma - v^2)\right]^2 + 4\beta^2 v^2 \left[1 + \frac{1}{N}(\gamma - v^2)\right]^2}}, \quad (8)$$

где  $v = \frac{\omega}{\omega_N}$ .

Приравниваем нулю производную

$$\frac{d}{dv} \left\{ |\mu(v)|^2 \right\} = 0, \text{ для значения } v_c = \frac{\omega_c}{\omega_N}, \text{ и отсюда следует}$$



## ИНТЕГРАЦИЯ МИРОВЫХ НАУЧНЫХ ПРОЦЕССОВ КАК ОСНОВА ОБЩЕСТВЕННОГО ПРОГРЕССА

$$\beta_{\text{опт}} = \sqrt{\frac{[2 \cdot (N+1)\gamma + N(N+2)](N+1)}{8(\gamma + N)}}, \quad (9)$$



Рис. 2 Значения  $m_c$ , для  $a = 1$  ( $g = 0$ ), предельный случай (10) и  $a = 0,2$ .



Рис. 3 Графики  $b_{\text{опт}} = f(N)$ , изображенные на рис.5, рассчитаны для значений  $g = 0,2$ ;  $g = 0,5$ ;  $g = 1$ ;  $g = -0,2$ ;  $g = -0,5$  дают возможность определить значения оптимального демпфирования для различных  $g$ .

Из формулы (7) следует, что коэффициент передачи  $m_c$  при положительных значениях  $g$  растет по сравнению со случаем  $g=0$ . Так, например, для типовых значений параметров  $g=3$ , характерного для баллонного РКО и  $N=4$   $m_c=3$  (тогда, как при  $g=0$   $m_c=1,5$ ).

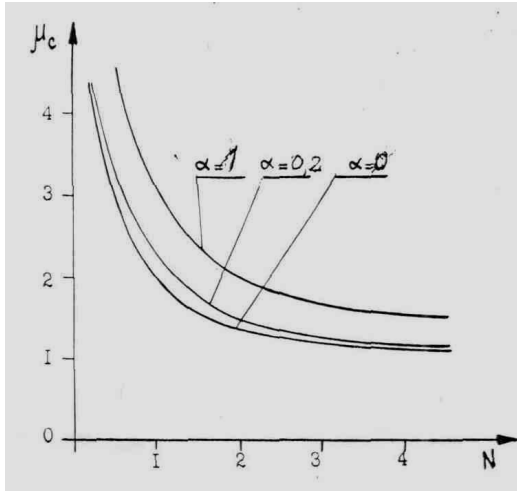
Проанализируем зависимость максимального коэффициента динамичности  $m_c$ , определяемого по формуле (7) для отрицательных значений  $g$ . Предельным значением величины  $g$ , когда становится нулевой суммарная жесткость корректора и пневмопружины, будет значение

$$\gamma = -\frac{N}{1+N}, \quad (10)$$

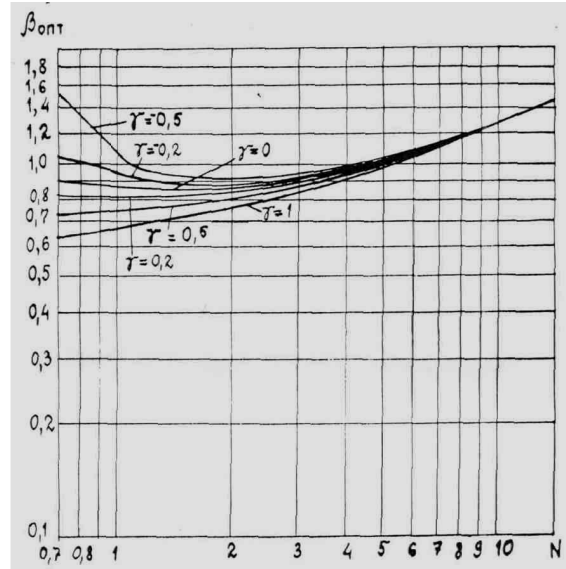
Максимальный коэффициент передачи равен при этом

$$\mu_c = \frac{2}{N(1+N)} + 1, \quad (11)$$

Введем также в рассмотрение случай  $\gamma = -[N(1-\alpha)]/(1+N)$ , тогда

$$\mu_c = \frac{2(1+N\alpha)}{N(N+1)} + 1 \quad (12)$$

На рис.4 представлены значения  $m_c$ , для  $a = 1$  ( $g = 0$ ), предельный случай (10) и  $a = 0,2$ . Графики  $b_{\text{опт}} = f(N)$ , изображенные на рис.5, рассчитаны для значений  $g = 0,2$ ;  $g = 0,5$ ;  $g = 1$ ;  $g = -0,2$ ;  $g = -0,5$  дают возможность определить значения оптимального демпфирования для различных  $g$ . Из полученных результатов следует, что при  $g > 0$  целесообразно найти дополнительные средства, чтобы свести жесткость  $c_1$  к нулю или сделать ее отрицательной.

Для рукавных РКО таким решением является введение обтекателей, которые формируют упругую характеристику при накатывании рукава. Пример такого решения для рукавного элемента содержится, например, в работе [5,с.78], и приведен на рис. 4.

Универсальными средствами для решения этой проблемы может явиться использование корректоров жесткости, представляющих собой устройства с "отрицательной жесткостью" [5,с.80].

Следует отметить, что абсолютная жесткость системы, зависящая от выбора величины жесткости  $c$ , может быть сколь угодно велика. Таким образом возможно выбрать необходимое значение  $m_c$ , варьируя  $N$  и  $g$  и, зная  $b_{\text{опт}}$ , определить параметры дросселя.

Подбор ламинарного дросселя может быть произведен на основе знания расчетного значения  $b_{\text{опт}}$ . Способы такого расчетного определения приведены в работе [2, с. 149].



Рис. 4 Характеристики рукавных РКО: а) график жесткость  $s_1$ , стремящийся к нулю и отрицательному значению, б) конструктивная схема введения в РКО обтекателей, которые формируют упругую характеристику при накатывании рукава

На основе полученных результатов можно сделать вывод, что повышение демпфирующего действия пневмопружины с внутренним дросселированием может быть обеспечено за счет параллельного подключения отрицательной жесткости, которая обеспечивает коэффициент передачи на резонансе, близкий к единице, при сохранении в области высоких частот характеристик системы без демпфирования.

На Калининской прядильно-ткацкой фабрике им. А.П. Вагжанова были проведены испытания пневматических виброизолирующих систем данного класса на пневматических ткацких станках типа «Джеттис-180 НБ» (число оборотов главного вала станка до  $600 \text{ мин}^{-1}$ ). Результаты замеров уровней виброускорений на рабочих местах от 2-х станков показали снижение вибраций в 4 раза по сравнению с установкой на металлических башмаках.

**Литература:**

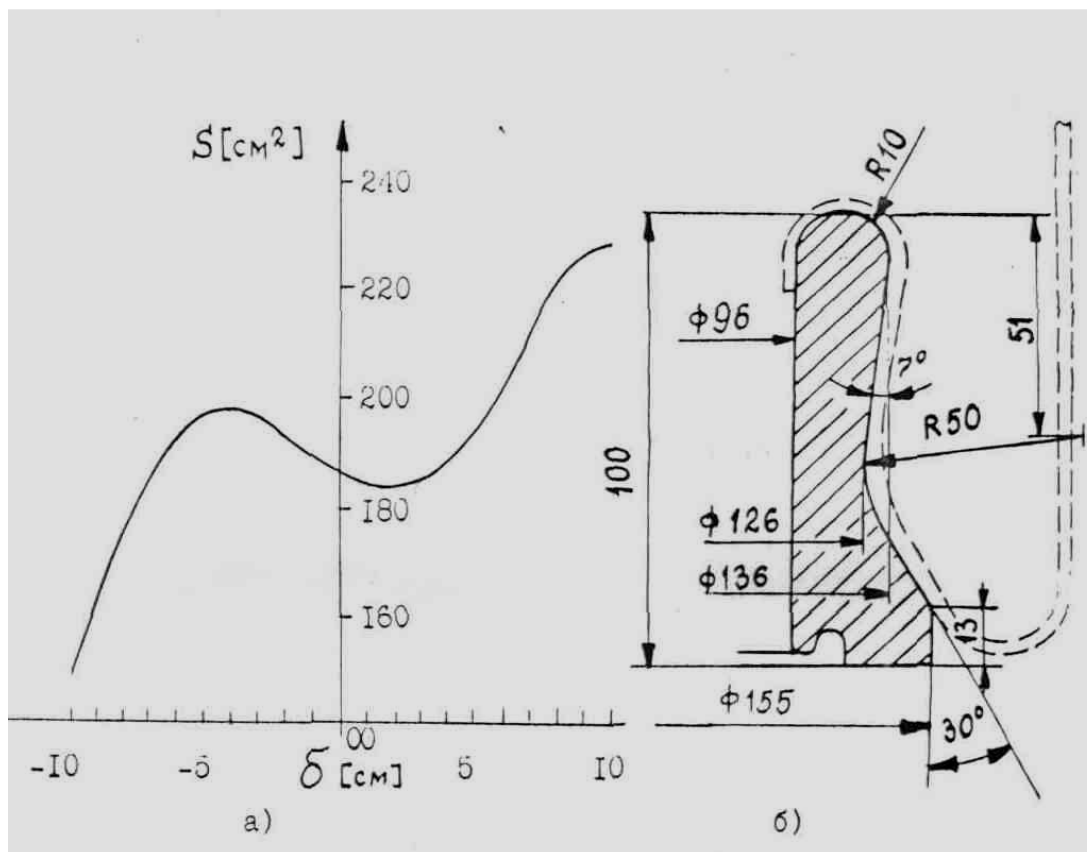
1. Шмаков В.Т., Кочетов О.С., Солотов А.Д. Виброизоляция технологического стационарного оборудования пневматическими опорами.– В кн.: Методы и средства виброзащиты человека, М.:ИМАШ АН СССР,1977, с. 79-84.
2. Кочетов О.С. Расчет пассивного пневмовиброизолятора с учетом динамических характеристик тела человека-оператора.– В кн.: Автоматизация научных исследований в области машиноведения. М.: Наука,1983, с.146-150.
3. Кочетов О.С. Методика расчета систем виброизоляции для ткацких станков // Изв. вузов. Технология текстильной промышленности.– 1995, № 1. С. 88...92.
4. Сажин Б.С., Кочетов О.С., Пирогова Н.В., Павлов Д.А. Расчет на ПЭВМ активных пневматических виброизоляторов для текстильного оборудования // Изв. вузов. Технология текстильной промышленности.– 1999, № 1.С. 99...104.
5. Сажин Б.С., Синев А.В., Кочетов О.С., Соловьев В.С. Расчет на ПЭВМ пневматических виброизоляторов с отрицательной жесткостью для текстильного оборудования // Изв. вузов. Технология текстильной промышленности.– 2002, № 4,5.С.77...82.
6. Синев А.В., Сажин Б.С., Кочетов О.С., Ходакова Т.Д., Кочетова М.О., Чунаев М.В., Измайлов М.Т. Методика расчета на ПЭВМ пневматических виброизоляторов активного типа для текстильного оборудования // Изв. вузов. Технология текстильной промышленности.– 2004, № 1. С.91...97.

ОНТ

Общество Науки и Творчества

## РАСЧЕТ РЕЗИНОВЫХ ВИБРОИЗОЛЯТОРОВ

*Кочетов Олег Савельевич,  
Московский государственный  
университет информационных  
технологий, радиотехники  
и электроники г. Москва*

*Секция: «Технологии»*

При размещении нового оборудования или модернизации существующего, связанной с увеличением рабочих скоростей, на старых производственных площадях, приходится идти либо путем увеличения жесткости межэтажного перекрытия, либо установкой оборудования на виброизолирующие системы. Последний путь зачастую более предпочтителен, так как не требует больших затрат на реконструкцию зданий [1,с.14; 2,с.17; 3,с.89; 4,с.92; 5,с.80; 6,с.19; 7,с.102; 8,с.103; 9,с.64].

Рассмотрим расчет резиновых виброизоляторов для пневматических ткацких станков типа PN 130 (производства ЧССР), установленных в ткацком корпусе АОЗТ «Красная Роза».



Рис. 1

Рис. 1 Расчетная схема системы виброизоляции для пневматических ткацких станков типа PN 130: 1–станок; 2–навои; 3–товарный валик; 4,5–резиновые виброизоляторы со стороны навоя станка и со стороны грудницы; 6–опорная поверхность станка; 7–межэтажное перекрытие

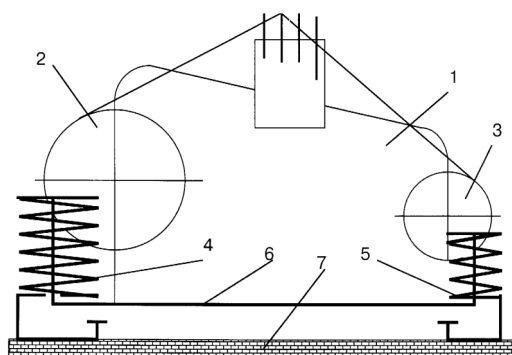

Рис. 2

Рис. 2 Конструктивная схема резинового виброизолятора подвесного типа: 1–крышка; 2–стержень; 3–зазор; 4–кожух; 5–корпус; 6–резиновый упругий элемент; 7–головка стержня; 8–кронштейн для крепления к опорной поверхности станка

Анализируя динамические нагрузки станка в вертикальном направлении можно сделать вывод о том, что расчет системы виброизоляции следует вести по второй возмущающей гармонике (11,7 Гц), так как максимум спектра возмущения приходится именно на вторую опору станка (103,3 кГц) во второй гармонической составляющей спектра возмущающих сил станка. На рис.1 представлена расчетная схема системы виброизоляции для пневматических ткацких станков типа PN 130. Параметры станка: вес станка с навоем  $Q = 1760$  кГс; число опорных точек станка  $m = 4$ ; частота вращения главного вала  $n_1 = 350$  мин<sup>-1</sup>. Статические и динамические нагрузки от станка представлены в табл.1, 2.

Таблица 1  
Распределение нагрузки по опорным точкам станка (в статике), кГс

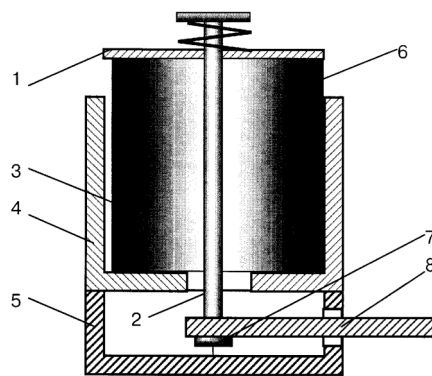
$P_1$	$P_2$	$P_3$	$P_4$
360	606	464	330

Таблица 2  
Динамические нагрузки станка в вертикальном направлении  
(амплитуда силы, кГс)

Частота вращения, мин <sup>-1</sup>	Частота возмущающей силы, Гц	Номер гармоники	1	2	3	4
350	5,83	1	20,6	42,6	33,6	34,2
350	11,7	2	31,7	103,3	30,6	39,4
350	17,5	3	19,7	22,2	15,6	14,3

Таким требованиям могут удовлетворять виброизоляторы, представленные на рис.2 и 3. На рис. 2 изображена конструктивная схема резинового виброизолятора подвесного типа, а на рис.3 представлена конструктивная схема резинового виброизолятора опорного типа с S- образным кронштейном.



Рис. 3 Конструктивная схема резинового виброизолятора опорного типа: 1–лапа станка; 2– S-образный кронштейн; 3–резиновый элемент; 4 –опорная поверхность; 5 –перекрытие здания.



Рис. 4 Расчетные схемы упругих резиновых элементов виброизоляторов: а) призматического; б) цилиндрического.

Рассчитаем систему виброизоляции для ткацкого станка и определим ее эффективность для первых 3-х гармоник. Примем: количество резиновых элементов в каждом виброизоляторе  $n=2$ ; форма поперечного сечения резинового виброизолятора - квадратная; схема расположения резиновых элементов - сдвоенная. Геометрические размеры упругого элемента и форма его поперечного сечения представлены соответственно на рис.4: а) для призматического; б) для цилиндрического.

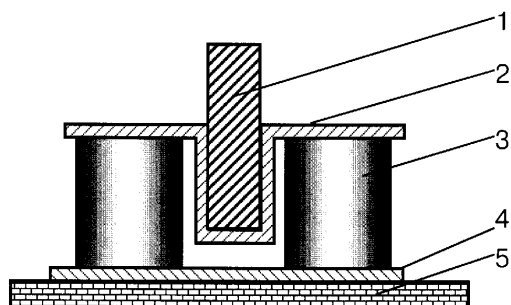
В качестве материала резинового виброизолятора выбираем резину марки ТМКЦ-С со следующими физико-механическими свойствами:

объемный вес резины  $g = 1,26 \text{ г/см}^3$ ; модуль упругости резины при коэффициенте формы  $K_\phi=1,0$  равен  $E_{c0} = 194,3 \text{ кГс/см}^2$ ; допускаемое рабочее напряжение  $[s] = 8 \text{ кГс/см}^2$ ; модуль сдвига  $G = 12 \text{ кГс/см}^2$ ,

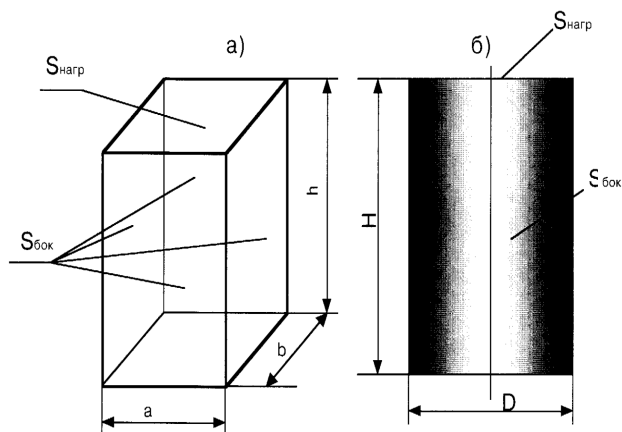
Расчет начинаем с определения площадей поперечных сечений под каждую опорную точку станка  $S_i$  и отдельного резинового элемента  $S_{i\phi}$ .

Опора № 1:  $S_1=P_1/[s]=360/8=45 \text{ см}^2$ ,  $S_{1\phi}=S_1/n= 45/2 \text{ см}^2=22,5 \text{ см}^2$ ,

Опора № 2:  $S_2=P_2/[s]=606/8=75,75 \text{ см}^2$ ,  $S_{2\phi}=S_2/n= 75,75/2 \text{ см}^2=37,86 \text{ см}^2$ ,

## ИНТЕГРАЦИЯ МИРОВЫХ НАУЧНЫХ ПРОЦЕССОВ КАК ОСНОВА ОБЩЕСТВЕННОГО ПРОГРЕССА

Опора № 3:  $S_3=P_3/[s]=464/8=58 \text{ см}^2$ ,  $S_3\phi=S_3/n=58/2 \text{ см}^2=29 \text{ см}^2$ ,

Опора № 4:  $S_4=P_4/[s]=330/8=41,25 \text{ см}^2$ ,  $S_4\phi=S_4/n=41,25/2 \text{ см}^2=20,63 \text{ см}^2$ .

Определим размеры поперечных сечений резиновых виброизоляторов под каждой опорной точкой станка:

$a_1 = \sqrt{S_1\phi} = \sqrt{22,5} = 4,74 \text{ см}$ ;  $a_2 = \sqrt{S_2\phi} = \sqrt{37,86} = 6,15 \text{ см}$ ;

$a_3 = \sqrt{S_3\phi} = \sqrt{29} = 5,39 \text{ см}$ ;  $a_4 = \sqrt{S_4\phi} = \sqrt{20,63} = 4,54 \text{ см}$ .

Для определения коэффициента неупругого сопротивления виброизоляторов  $g$  необходимо построить для опытного образца диаграмму статической деформации в осях «Р-е», которая представляет из себя петлю гистерезиса резины и характеризует количество энергии, рассеиваемой в материале при его деформировании и идущей на нагрев образца, на активацию химических процессов и т.д. Нагружение образца проводилось до  $P = 900 \text{ кгс}$  с шагом  $100 \text{ кгс}$ , затем разгрузка до 0. Коэффициент Пуассона получился равным  $m=0,5$ ; коэффициент  $g=0,037$ .

Определим коэффициенты формы  $K_\phi$  каждого виброизолятора, приняв предварительно высоту всех резиновых элементов равной  $10 \text{ см}$ :

$K_{\phi 1} = S_{1\text{нагр}}/S_{1\text{бок}} = a_1^2/(4a_1 \cdot h_1) = 22,5/(4 \cdot 4,74 \cdot 10) = 0,12$ ;

$K_{\phi 2} = S_{2\text{нагр}}/S_{2\text{бок}} = a_2^2/(4a_2 \cdot h_2) = 37,86/(4 \cdot 6,15 \cdot 10) = 0,15$ ;

$K_{\phi 3} = S_{3\text{нагр}}/S_{3\text{бок}} = a_3^2/(4a_3 \cdot h_3) = 29/(4 \cdot 5,39 \cdot 10) = 0,13$ ;

$K_{\phi 4} = S_{4\text{нагр}}/S_{4\text{бок}} = a_4^2/(4a_4 \cdot h_4) = 20,63/(4 \cdot 4,54 \cdot 10) = 0,11$ .

Определим условный модуль упругости  $E_u$  для каждого виброизолятора:

$E_{u1} = K_{\phi 1} \cdot E_{c0} = 0,12 \cdot 194,3 = 23,3 \text{ кгс/см}^2$ ,

$E_{u2} = K_{\phi 2} \cdot E_{c0} = 0,15 \cdot 194,3 = 29,1 \text{ кгс/см}^2$ ,

$E_{u3} = K_{\phi 3} \cdot E_{c0} = 0,13 \cdot 194,3 = 25,3 \text{ кгс/см}^2$ ,

$E_{u4} = K_{\phi 4} \cdot E_{c0} = 0,11 \cdot 194,3 = 21,4 \text{ кгс/см}^2$ .

Определим статическую осадку виброизоляторов под нагрузкой в каждой опорной точке

$X_{ст1} = h_1 \cdot [s]/E_{u1} = 10 \cdot 8/23,3 = 3,43 \text{ см}$ ,

$X_{ст2} = h_2 \cdot [s]/E_{u2} = 10 \cdot 8/29,1 = 2,75 \text{ см}$ ,

$X_{ст3} = h_3 \cdot [s]/E_{u3} = 10 \cdot 8/25,3 = 3,16 \text{ см}$ ,

$X_{ст4} = h_4 \cdot [s]/E_{u4} = 10 \cdot 8/21,4 = 3,74 \text{ см}$ ,

Приняв наибольшую статическую осадку в четвертой опоре ( $X_{ст4} = 3,74 \text{ см}$ ) за нулевой уровень, вычислим скорректированные высоты остальных резиновых виброизоляторов для того, чтобы станок был установлен горизонтально, без перекосов. В нашем случае  $h_4 = h_4\phi = 10 \text{ см}$ .

$h_1\phi = X_{ст4} \cdot E_{u1}/[s] = 3,74 \cdot 23,3/8 = 10,89 \text{ см}$ ,

$h_2\phi = X_{ст4} \cdot E_{u2}/[s] = 3,74 \cdot 29,1/8 = 13,6 \text{ см}$ ,

$h_3\phi = X_{ст4} \cdot E_{u3}/[s] = 3,74 \cdot 25,3/8 = 11,8 \text{ см}$ ,

Определяем скорректированные значения коэффициента формы и условного



## ИНТЕГРАЦИЯ МИРОВЫХ НАУЧНЫХ ПРОЦЕССОВ КАК ОСНОВА ОБЩЕСТВЕННОГО ПРОГРЕССА

модуля упругости каждого виброизолятора (далее расчет приведен для 1-ой опоры)

$$K_{\phi 1} \phi = S_{1\text{нагр}} / S_{1\text{бок}} = a_1^2 / (4a_1 \cdot h_1 \phi) = 22,5 / (4 \cdot 4,74 \cdot 10,89) = 0,109;$$

Скорректированный модуль упругости  $E_{u\phi}$  для каждого виброизолятора определим по формулам

$$E_{u1} \phi = K_{\phi 1} \phi \cdot E_{c0} = 0,109 \cdot 194,3 = 21,18 \text{ кГс/см}^2,$$

Определим жесткость каждого виброизолятора в вертикальном и горизонтальном направлениях:

$$C_{z_1} = \frac{E_{u1} \phi \cdot S_1'}{h_1} = \frac{21,18 \cdot 22,5}{10,89} = 43,76 \frac{\text{кГс}}{\text{см}};$$

$$C_{xy_1} = \frac{G S_1'}{h_1} = \frac{12 \cdot 22,5}{10,89} = 24,8 \frac{\text{кГс}}{\text{см}};$$

Определим суммарную жесткость системы виброизоляции в вертикальном и горизонтальном направлениях

$$C_z = 2C_{z_1} + 2C_{z_2} + 2C_{z_3} + 2C_{z_4} = 2 \times 43,76 + 2 \times 61,13 + 2 \times 54,44 + 2 \times 44,09 = 406,84 \frac{\text{кГс}}{\text{см}};$$

$$C_{xy} = 2C_{xy_1} + 2C_{xy_2} + 2C_{xy_3} + 2C_{xy_4} = 2 \times 24,8 + 2 \times 33,4 + 2 \times 29,5 + 2 \times 24,76 = 224,92 \frac{\text{кГс}}{\text{см}}.$$

Определим собственную частоту колебаний системы «станок на виброизоляторах» в вертикальном и горизонтальном направлениях:

$$f_z = \frac{1}{2\pi} \sqrt{\frac{C_z \cdot g}{Q}} = \frac{1}{2 \times 3,14} \sqrt{\frac{406,84 \times 981}{1760}} = 2,4 \text{ Гц};$$

$$f_{xy} = \frac{1}{2\pi} \sqrt{\frac{C_{xy} \cdot g}{Q}} = \frac{1}{2 \times 3,14} \sqrt{\frac{224,92 \times 981}{1760}} = 1,78 \text{ Гц};$$

Определим коэффициент передачи силы на частоте вынужденных колебаний станка в вертикальном и горизонтальном направлениях, при числе оборотов главного вала  $n_1 = 350 \text{ мин}^{-1}$ , для первых трех гармоник.

$$f_{\epsilon 1} = \frac{n_1}{60} = \frac{350}{60} = 5,83 \text{ Гц}; f_{\epsilon 2} = 11,7 \text{ Гц}; f_{\epsilon 3} = 17,5 \text{ Гц};$$

$$\eta_{Я}^1 = \sqrt{\frac{1 + \gamma^2}{\left(1 - \frac{f_{\epsilon 1}^2}{f_Z^2}\right)^2 + \gamma^2}} = \sqrt{\frac{1 + 0,037^2}{\left(1 - \frac{5,83^2}{2,4^2}\right)^2 + 0,037^2}} = 0,2;$$

$$\eta_{XY}^1 = \sqrt{\frac{1 + \gamma^2}{\left(1 - \frac{f_{\epsilon 1}^2}{f_{XY}^2}\right)^2 + \gamma^2}} = \sqrt{\frac{1 + 0,037^2}{\left(1 - \frac{5,83^2}{1,78^2}\right)^2 + 0,037^2}} = 0,1.$$

Аналогично были определены коэффициенты виброизоляции для 2-ой и 3-ей гармоник:

$$\eta_Z^2 = 0,044; \eta_Z^3 = 0,019; \eta_{XY}^2 = 0,024; \eta_{XY}^3 = 0,01.$$

Результаты экспериментальных проверок при частоте вращения главного вала станка  $n_1 = 350 \text{ мин}^{-1}$  показали снижение уровней вибрации на рабочих местах станков, установленных на резиновые виброизоляторы, в 1,5...2 раза по всему спектру частот [10,с.48; 11,с.75; 12,с.230; 13,с.25 14,с.267; 15,с.208; 16,с.311; 17,с.46].

### **Литература:**

1. А.с. СССР № 1668773. Виброизолирующая система Кочетова для ткацких станков / О.С. Кочетов.— Оpubл.1991. Бюл. № 29.
2. А.с. СССР № 1737181. Эластичный виброизолятор Кочетова / О.С.Кочетов. — Оpubл.1992. Бюл. № 20.
3. Кочетов О.С. Методика расчета систем виброизоляции для ткацких станков // Изв. вузов. Технология текстильной промышленности.— 1995, № 1. С. 88...92
4. Кочетов О.С. Методика расчета системы виброизоляции для вязально-прошивных машин // Изв. вузов. Технология текстильной промышленности.— 1995, № 2. С. 89...94.
5. Кочетов О.С. Расчет резиновых виброизоляторов для пневматических ткацких станков // Изв. вузов. Технология текстильной промышленности.— 2000, № 3. С.77...83.

6. Кочетов О.С. Виброизоляторы типа «ВСК-1» для ткацких станков // Текстильная промышленность.– 2000, № 5.С. 19...20.
7. Сажин Б.С., Кочетов О.С. Расчет систем виброизоляции для ткацких станков // Изв. вузов. Технология текстильной промышленности.– 2000, № 5.С.100...105.
8. Кочетов О.С. Методика расчета тарельчатых виброизоляторов для ткацких станков // Изв. вузов. Технология текстильной промышленности.– 2000, № 4.С.98...104.
9. Кочетов О.С. Виброизолирующая система для металлорежущих станков// Главный механик. – 2013. – № 9. – С. 64–65.
10. Кочетов О.С. Расчет тарельчатого упругого элемента системы виброзащиты технологического оборудования// Главный механик. – 2013. – № 12. – С. 47–51.
11. Oleg S. Kochetov. Study of the Human-operator Vibration Protection Systems// European Journal of Technology and Design. Vol. 4, No. 2, pp. 73-80, 2014.
12. Кочетов О.С. Расчет системы виброзащиты технологического оборудования на межэтажных перекрытиях // Science Time. – 2014. - № 10 (10). С. 229–237.
13. Кочетов О.С. Расчет системы виброзащиты технологического оборудования// Охрана и экономика труда. № 3 (20), 2015.С.21-26.
14. Кочетов О.С. Методика расчета упругодемпфированных систем виброзащиты // Science Time. – 2015. - № 1 (13). - С. 264–271.
15. Кочетов О.С. Расчет динамических характеристик пневматических систем виброизоляции // Интеграция мировых научных процессов как основа общественного прогресса: материалы Международных научно-практических конференций Общества Науки и Творчества за апрель 2015 года / Под общ. ред. С.В. Кузьмина. – Казань, 2015. С. 203-209.
16. Кочетов О.С. Расчет системы виброизоляции для ткацких станков // Интеграция мировых научных процессов как основа общественного прогресса: материалы Международных научно-практических конференций Общества Науки и Творчества за май 2015 года / Под общ. ред. С.В. Кузьмина. – Казань, 2015. С. 308-315.
17. Кочетов О.С. Пространственная система виброизоляции с тарельчатыми упругими элементами // Инновационная наука. – 2015. – № 1-2. – С. 44–48.



## ПРИБЛИЖЕНИЕ ДОШКОЛЬНИКОВ К ИСТОКАМ НАЦИОНАЛЬНОЙ КУЛЬТУРЫ ЧЕРЕЗ НАРОДНЫЕ ПОДВИЖНЫЕ ИГРЫ

*Кошкина Екатерина Александровна,  
Научный руководитель: Сулейманова Ф.М.,  
Стерлитамакский филиал  
Башкирского государственного  
университета, г. Стерлитамак*

*Секция: «Психология и педагогика»*

В системе дошкольного образования за последние годы произошли изменения, это связано с введением в действие ФГТ и ФГОС в образовательных учреждениях. Программа «От рождения до школы», по которой мы работаем, строится на принципе культуросообразности. Реализация этого принципа обеспечивает учет национальных ценностей и традиции в образовании, восполняет недостатки духовно-нравственного и эмоционального воспитания.

Дошкольный возраст – благоприятный период для приобщения детей к истокам народной культуры, способной возродить преемственность поколений, передать нравственные устои, духовные и художественные ценности.

Учитывая, что игра является ведущей деятельностью ребенка на протяжении всего дошкольного детства и представляет собой единственный и уникальный вид деятельности, позволяющий реализовать свои ресурсы, мы помогаем детям, найти пути возвращения традиций и обычаев через народные подвижные игры. Именно в игре, с народными элементами можно найти резервы, позволяющие ненасильственно осуществить формирования у дошкольников межэтнической толерантности.

Мы живем в удивительное время: происходит много разных открытий, наша жизнь движется вперед по присущим ей законам диалектики. Люди меняются, но природа детства остается прежней, как и 100 – 200 лет назад, дети растут, играют, познают мир. Идет время, меняются поколения. И уже редко встретишь детей, играющих в салки, ловишки, горелки. Да и слов таких современные дети уже не знают. Однако важно вспомнить, что игрушек у наших бабушек и дедушек особо и не было, а те, что были – чаще всего самодельные, но игры были одна другой интересней.

## ИНТЕГРАЦИЯ МИРОВЫХ НАУЧНЫХ ПРОЦЕССОВ КАК ОСНОВА ОБЩЕСТВЕННОГО ПРОГРЕССА

Веселые подвижные игры – это наше детство, детство наших родителей, наших бабушек и дедушек. Кто их придумал, когда они возникли? Ответ на эти вопросы только один: они созданы народом, так же как песни, сказки, поговорки.

Народные игры, имеют многовековую историю, они сохранялись и дошли до наших дней из глубины старины, передаваясь из поколения в поколение, вбирая в себя лучшие местные традиции. Игра – своеобразная школа для ребенка, это способ познания, средство общения, средство обмена информацией в них заключается залог полноценной душевной жизни ребенка в будущем.

Народные подвижные игры являются традиционным средством педагогики. Передовые представители культуры: К.Д. Ушинский, Е.А. Покровский, Г.А. Виноградов и др. еще в XIX и начале XX века, заботясь о просвещении, образовании и воспитании широких народных масс, призывали повсеместно собирать и описывать народные игры, чтобы донести до потомков национальный колорит обычаев, оригинальность само выражения того или иного народа, своеобразии языка, формы и содержания разговорных текстов [2].

Народные игры несут в себе неоценимое национальное богатство, где радость движения сочетается с духовным обогащением детей, формируя у дошкольников устойчивое отношение к культуре родной страны. А.П. Усова, К.Д. Ушинский, П.Ф. Лесгафт отмечали, что в национальных играх ребёнок приобретает знакомство с привычками и обычаями только известной местности, семейной жизни, известной среды его окружающей. Они считали подвижные игры ценнейшим средством всестороннего воспитания личности ребёнка, развития у него нравственных качеств: честности, правдивости, выдержки, дисциплины и товарищества.

Неоценимым национальным богатством являются календарные народные игры. Они вызывают интерес не только как жанр устного народного творчества [1]. В них испокон веков ярко отражался образ жизни людей, их быт, труд, национальные устои, представления о чести, смелости, мужестве, желание обладать силой, ловкостью, выносливостью, быстротой и красотой движений, проявлять смекалку, выдержку, творческую выдумку.

Необходимость приобщения молодого поколения к национальной культуре трактуется народной мудростью: наше сегодня, как никогда наше прошлое, также творит традиции будущего. Работая с детьми, педагогу надо помнить, что впечатления детства глубоки и неизгладимы в памяти взрослого человека. Они образуют фундамент для развития его нравственных чувств, сознания и дальнейшего проявления их в общественно полезной и творческой деятельности. Недаром говорят: «Если вы хотите узнать душу народа, приглядитесь во что играют ваши дети».

## ИНТЕГРАЦИЯ МИРОВЫХ НАУЧНЫХ ПРОЦЕССОВ КАК ОСНОВА ОБЩЕСТВЕННОГО ПРОГРЕССА

Время и люди вносили изменения в сюжеты и правила. Игры обогащались, совершенствовались. До сих пор создаются новые варианты. Но все же, характерной чертой является яркость, легкое запоминание, эмоциональность. Народная игра, она, как и любая другая игра, имеет познавательную развивающую, развлекающую, диагностирующую, корректирующую и другие воспитательные функции. Одновременно, являясь феноменом традиционной культуры, она может служить средством приобщения детей к народным традициям, как своего народа, так и других национальностей. Игры являются сокровищницей человеческой культуры. За национальным характером игры кроется культурное богатство, традиции каждого народа.

Лучшими распространителями и пропагандистами игр являются, конечно же, дети. И для того, чтобы народные игры жили нам педагогам о них нужно рассказывать в них нужно с детьми играть. Наша задача создать условия для самостоятельного отражения детьми полученных знаний, умений. Ребенок нуждается в умном и тактичном помощнике, который поведет его в удивительную страну прошлого, расскажет о жизни предков – тех, кто перед нами был, научит понимать и удивляться.

Детство – это период наиболее интенсивного формирования личности. То, что не сложилось в детские годы, уже не восполнить взрослому человеку.

### **Литература:**

1. Кенеман А.В, Осокина Т.И. Детские народные подвижные игры. – М.: Просвещение, 1995. – 224 с.
2. Литвинова М.Ф. Русские народные подвижные игры. Пособие для воспитателей д/с / Под ред. Л.В. Русской. – М.: Просвещение, 1986. – 79 с.



**ОСОБЕННОСТИ СОДЕРЖАНИЯ  
УЧЕБНЫХ ПЛАНОВ И ПРОГРАММ  
ПОВЫШЕНИЯ КВАЛИФИКАЦИИ  
НАУЧНО-ПЕДАГОГИЧЕСКИХ КАДРОВ  
ВЫСШЕЙ ШКОЛЫ США  
(СЕРЕДИНА 60-Х – КОНЕЦ 70-Х ГГ. XX В.)**

*Куликова Юлия Николаевна,  
ФГБОУ ВО Пензенский государственный  
технологический университет, г. Пенза*

*Секция: «Психология и педагогика»*

Ретроспективный анализ источников по заявленной проблеме позволяет нам изучить вопрос о направленности и содержании учебных планов и программ с середины 60-х до конца 70-х годов XX века на основании работ многих зарубежных исследователей: О. Гордона, П. Дрессела, М. Оулета, Д.Д. Миллета, Т.М. Швэна, М.Д. Сосинелли и др.

По мнению Д.Д. Миллета, степень необходимости введения той или иной программы по повышению квалификации определялась тремя главными характеристиками: существует ли очевидная необходимость введения программы; будет ли программа неразумным или дорогостоящим дублированием уже существующей в другом высшем учебном заведении программы; будет ли программа иметь необходимую финансовую поддержку, сопряженную с корректировкой финансовых ресурсов высшего учебного заведения в текущем или последующем году [2, с. 71-72].

П. Дрессел утверждал, что в рассматриваемый период не существовало единой трактовки терминов «учебный план» и «учебная программа». Так программы по повышению квалификации обычно включали фиксированный курс обучения (или учебный план), хотя иногда и элективные курсы (необязательные по выбору), и селективные (обязательные по выбору). Курсы же, по его мнению, представляли собой сегменты или дискретные единицы учебной программы. В связи с этим, П. Дрессел пришел к выводу, что в этом смысле субъективные единицы учебного плана или программы могут различаться по продолжительности от нескольких недель до года [1, с.1].

Так же, согласно П. Дресселу, курсы по повышению квалификации в свою очередь были двух видов: классические и полу-курсы. Классические курсы проводились в рамках учебного плана в течение всего года и были связаны как между собой, так и последовательно от одного года к другому. Полу-курсы были

## ИНТЕГРАЦИЯ МИРОВЫХ НАУЧНЫХ ПРОЦЕССОВ КАК ОСНОВА ОБЩЕСТВЕННОГО ПРОГРЕССА

более гибкими, так как предоставляли слушателю возможность изучения не всего курса, а свободного выбора отдельных сегментов или модулей курса для обучения. По итогам обучения на курсах, преподаватели высшей школы должны были сдавать зачет. Полу-курсы стали более востребованы в 70-х годах XX века, что говорило о демократизации учебных планов и программ [1, с. 1]. Исследователь пришел к выводу, что, несмотря на активное обсуждение учеными вопроса о необходимости индивидуализации процесса повышения квалификации, применении различных эффективных методов обучения и опоре на жизненный опыт преподавателей в процессе повышения их квалификации для усовершенствования обучения, все это имело удивительно мало влияния на учебные планы и программы за исключением экспериментальных или инновационных программ [1, с. 9].

На основании сравнительно-сопоставительного анализа работ исследователей П.А. Лэйси, Т.М. Швэна, М.Д. Сосинелли, Д.Д. Миллета, Л. Вилсона, мы считаем правомерным утверждать, что в рассматриваемый период под повышением квалификации научно-педагогических кадров высшей школы США понималось, как правило, повышение квалификации преподавателей, обладающих степенью доктора наук. Постдокторские программы, в основном, были рассчитаны на четыре года. Первые года осуществлялось повышение квалификации внештатных и молодых преподавателей. После второго года содержание программ было направлено на повышение квалификации более опытных сотрудников [4, с. 87-88].

По мнению Т.М. Швэна и М.Д. Сосинелли к 70-м годам XX века направленность в сфере повышения квалификации на исследовательскую составляющую деятельности научно-педагогических кадров высшей школы обнаружила свою несостоятельность и односторонность. В связи с этим, постдокторские программы стали включать в себя повышение квалификации научно-педагогических кадров в исследовательской, преподавательской, административной и других видах деятельности преподавателей [4, с. 82]. Таким образом, можно говорить о заинтересованности высших учебных заведений в повышении квалификации своих научно-педагогических кадров, а так же о понимании необходимости повышения их квалификации в исследовательской и преподавательской сферах, что равноценно влияло на престиж высшего учебного заведения.

Исследователи утверждали, что в основу программ по повышению квалификации был положен индивидуальный принцип обучения. Программы включали различные курсы, методы и формы организации, позволяющие научно-педагогическим работникам повышать свою квалификацию в ряде важных аспектов преподавания как для преподавателя своей дисциплины и



## ИНТЕГРАЦИЯ МИРОВЫХ НАУЧНЫХ ПРОЦЕССОВ КАК ОСНОВА ОБЩЕСТВЕННОГО ПРОГРЕССА

ведомственного работника, так и для реализации собственных индивидуальных целей в преподавании и обучении [4, с.83].

Среди главных критериев отбора и построения программ по повышению квалификации Т.М. Швэн и М.Д. Сосинелли выделили: премии на научные исследования, возможность организации научного или лабораторного исследования, предоставление свободного от преподавания времени, чтобы обучаться по программе [4, с. 86-87]. Такие критерии были, по нашему мнению, выделены не случайно, так как процесс повышения квалификации в рамках обучения по какой-либо программе требует времени и концентрации, что не всегда можно успешно совмещать, занимаясь одновременно так же своими должностными обязанностями. Кроме того, организация исследований несомненно требует вложений, что не всегда является посильным для преподавателей.

В.Д. Минтер выделил три составляющих программ по повышению квалификации научно-педагогических кадров высшей школы США: профессиональная деятельность, функционирование программ по повышению квалификации, распределение. Профессиональная деятельность подразумевала под собой наличие у преподавателя основных навыков и способностей, необходимых для выполнения заданий программы. Функционирование программ по повышению квалификации включало институциональную цель, для которой был предназначен определенный набор видов деятельности сотрудников по программе. Распределение содержало определенный набор мероприятий, которые преподаватель должен выполнять в рамках программы для достижения институциональной цели [3, с. 5].

Изучив итоги реализации постдокторских программ в нескольких университетах, Т.М. Швэн и М.Д. Сосинелли пришли к выводу, что эффективность программ и их востребованность определялась несколькими факторами. Во-первых, освободившееся время для повышения своей квалификации сыграло решающее значение для успеха программ. Немаловажную роль они так же отвели финансовой поддержке участников программ. Во-вторых, неоценима была работа консультантов. Они помогали в течение всего года в критические моменты, чтобы сохранить набранные темпы, чтобы бросить вызов предположения и помочь преподавателю продумать особенно сложные проблемы. Для молодых преподавателей программы давали возможность встать на одну ступень с более опытными коллегами. Но главным, как считают исследователи, являлось переосмысление и трансформация самооценки преподавателями своей деятельности [4, с. 91-92].

## ИНТЕГРАЦИЯ МИРОВЫХ НАУЧНЫХ ПРОЦЕССОВ КАК ОСНОВА ОБЩЕСТВЕННОГО ПРОГРЕССА

### Литература:

1. Dressel P.L. Improving degree programs. San Francisco, 1980, 319 p.
2. Millet J.D. Politics and higher education. University Alabama, 1974, 147 p.
3. Minter W.J. A manual for manpower accounting in higher education 1972. – 122 p.
4. Schwen T.M., Sorcinelli M.D. A profile of a postdoctoral teaching program// Revitalizing teaching through faculty development. - San Francisco, Washington, London, 1983. – pp. 81-94.

## ПРОБЛЕМЫ КРЕДИТОВАНИЯ МАЛОГО БИЗНЕСА



ОНТ

Общество Науки и Творчества

*Маркосян Жасмине Камоевна,  
Северо-Кавказский федеральный  
университет (филиал) в г. Пятигорске*

*Секция: «Экономика»*

В ведущих странах мира основную часть дохода государственного бюджета обеспечивают предприятия малого и среднего бизнеса. В нашей стране ситуация не такая оптимистичная, и не смотря на все многочисленные программы государства по поддержке этого сегмента экономики, доля предприятий малого и среднего бизнеса до сих пор остается незначительной.

В современных условиях развития экономики получение кредита с целью развития бизнеса является зачастую единственной возможностью для небольших предприятий не только провести различные мероприятия по модернизации и инновации, но и пополнить свои оборотные активы, для сохранения деятельности предприятия.[2]

Следует отметить, что малый и средний бизнес являются неотъемлемыми элементами современной экономики. Главной проблемой, не позволяющей малому бизнесу утвердиться и развиваться является финансовая проблема. А для того, чтобы решить возникающие у малых и средних предприятий проблемы, становится необходимым привлечение дополнительных денежных ресурсов посредством кредитов и займов.[3]

**С точки зрения субъектов предпринимательской деятельности основными проблемами выдачи кредитов для малого бизнеса являются:**

- высокие кредитные ставки, почти полное отсутствие льготных кредитов и «кредитных каникул» для начинающих предпринимателей;
- очень жесткие условия и недостаток информации при получении кредита;
- длительные сроки рассмотрения заявки;
- отсутствие реальной гарантированной государственной поддержки сферы малого бизнеса;

Невозможность получить кредитную поддержку на развитие бизнеса "с нуля".

## ИНТЕГРАЦИЯ МИРОВЫХ НАУЧНЫХ ПРОЦЕССОВ КАК ОСНОВА ОБЩЕСТВЕННОГО ПРОГРЕССА

2014 г. оказался достаточно сложным для рынка кредитования малого бизнеса, поскольку основные показатели стали показывать отрицательное значение. Такое положение дел связано с увеличением просроченной задолженности, снижением количества выданных кредитов.

В связи с условиями экономического кризиса, основной целью банков является снижение рисков, и, в первую очередь, это коснулось кредитованию субъектов малого предпринимательства, так как является одним из наиболее нестабильных сегментов банковского рынка.

Начиная с 2014 г. по сегодняшний день стали ужесточаться требования к обеспечению и финансовому состоянию заемщиков, сократился перечень направлений кредитов и сделок с малым и средним бизнесом.

Центральный Банк РФ с 2014 года начал вести мониторинг процентных ставок по кредитам, выдаваемым субъектам малого предпринимательства. На протяжении года уровень процентных ставок в данном сегменте стал расти.

Кроме этого, структура выданных кредитов продолжила смещаться в сторону сокращения сроков кредитов. [1]

Такое отрицательное воздействие на рынок кредитования субъектов малого бизнеса оказали проблемы с потребительским спросом. При таких обстоятельствах возникла неясность в отношении дальнейшего развития экономики.

Государство занимается принятием ряда мер, направленных на повышение доступности кредитов для субъектов малого бизнеса. Главной из этих мер можно назвать создание Национальной гарантийной системы, которая, продолжает функционировать, несмотря на то, что снижается деловая активность и снижаются объемы выдаваемых кредитов. Стратегия дальнейшего развития бизнеса предполагает закрепление достигнутых рубежей и освоение новых кредитных линий, реализацию новых инвестиционных проектов, особенно учитывающих региональные условия и ресурсы. [3]

Все это создает надежную основу и уверенность в дальнейшем развитии «малой» экономики. Успешное решение этой задачи позволит превратить сферу малого бизнеса не только в основной источник занятости и роста доходов населения, а ее субъектов - в настоящий «локомотив» негосударственного сектора, но и включить в народнохозяйственный оборот еще не мобилизованные резервы, огромные региональные возможности,

Кроме этого, элементом усиления государственной поддержки кредитования малого бизнеса должен стать и стандартный договор МСП-кредита, предложенный Ассоциацией "Россия", поддерживаемый Европейским банком реконструкции и развития (ЕБРР).

Но, кроме негативных прогнозов, есть и положительные. В значительной

## ИНТЕГРАЦИЯ МИРОВЫХ НАУЧНЫХ ПРОЦЕССОВ КАК ОСНОВА ОБЩЕСТВЕННОГО ПРОГРЕССА

степени положительно на рынок кредитования могут оказать влияние такие факторы, как ослабление санкций, стабилизация инфляции, значительное снижение ключевой ставки Центрального Банка, а также внедрение механизма, который предусматривал бы целевое финансирование Центральным Банком операций по средне- и долгосрочному кредитованию малого и среднего бизнеса.

### **Литература:**

1. Информационно-аналитические материалы Банка России [Электронный ресурс]. - Режим доступа: <http://www.cbr.ru/>
2. Проблемы кредитования малого предпринимательства в РФ // Молодой ученый. - Чита: Издательство ООО «Молодой ученый». - 2012. - №3. - С. 138-141.
3. Агаян Ш.А., Мурадова С.Г. Организация и финансирование инвестиций: учебное пособие. – Кисловодск: Изд-во «УЦ «МАГИСТР», 2015. - 127 с.



## НЕКОТОРЫЕ ПРОБЛЕМЫ ОПРЕДЕЛЕНИЯ БАНКОВСКОЙ ТАЙНЫ В ПРЕДПРИНИМАТЕЛЬСКОЙ ДЕЯТЕЛЬНОСТИ

*Матвеева Юлия Игоревна,  
ФГБОУ ВО «СГЮА», г. Саратов*

*Секция: «Юриспруденция»*

Любая предпринимательская деятельность не представляется возможной без обращения к кредитным организациям. Информация о любых операциях составляет один из содержательных аспектов банковской тайны, основы функционирования банковской системы.

"Сегодня международное законодательство стремится к унификации законодательных норм о раскрытии банковской тайны" [1]. Этому способствовал экономический кризис 2008 - 2009 гг. и нарастающая потребность в контроле за финансами хозяйствующих субъектов со стороны государств.

В связи с вышесказанным, в качестве одной из основных проблем выделяется определение сведений, подпадающих под ее правовой режим. В действующем законодательстве понятие банковской тайны не определено. Отсутствие понятия и наличие правовых норм, регулирующих этот институт в различных законах допускают возможность различной трактовки сведений, составляющих банковскую тайну, и, как следствие, признание самостоятельного правового режима банковской тайны как вида информации с ограниченным доступом.

"Сущность правового понятия "банковская тайна" изначально имеет гражданско-правовую природу. Об этом свидетельствует, прежде всего, то, что банковская тайна как один из видов информации является объектом гражданских прав, а правоотношения, складывающиеся по поводу банковской тайны, возникают с момента заключения определенного гражданско-правового договора об оказании банковских услуг" [2]. Обязанность хранить банковскую тайну возлагается на банк или небанковскую кредитную организацию в качестве одного из условий договора банковского счета, предусмотренного п. 1 ст. 432 Гражданского кодекса РФ.

В настоящее время в судебной практике и доктрине банковская тайна

## ИНТЕГРАЦИЯ МИРОВЫХ НАУЧНЫХ ПРОЦЕССОВ КАК ОСНОВА ОБЩЕСТВЕННОГО ПРОГРЕССА

определяется путем системного анализа ст. 857 ГК РФ и ст. 26 Закона о банках. В ст. 857 ГК РФ понятие банковской тайны раскрыто через тайну банковского счета, банковского вклада, операций по счету и сведений о клиенте. В ст. 26 Закона о банках - через тайну об операциях, о счетах и вкладах и сведениях, устанавливаемых кредитной организацией. Так, регулирование вопроса о возможности отнесения сведений к банковской тайне сталкивается с проблемой толкования, ведь сведения о клиенте и сведения, устанавливаемые кредитной организацией, могут быть не одними и теми же.

Еще одна проблема - отсутствие исчерпывающего перечня сведений о клиенте или же сведений, устанавливаемых кредитной организацией о клиенте, порождает неопределенность в определении конкретной информации, составляющей предмет банковской тайны. Существуют 2 подхода по поводу толкования банковской тайны - широкий и узкий. "Сторонники узкого подхода считают, что банковская тайна представляет собой совокупность норм, устанавливающих перечень сведений, не подлежащих разглашению, круг субъектов, обязанных обеспечить сохранность, а также случаи и порядок доступа к сведениям, составляющим тайну. При этом нельзя расширительно толковать банковскую тайну и распространять режим банковской тайны на любые сведения о клиенте. Сторонники широкого понимания банковской тайны считают, что перечень входящих сюда сведений является открытым" [3]. Под открытостью понималось то, что эти сведения, полученные кредитными организациями в ходе их деятельности, могут быть абсолютно любого содержания.

В настоящее время толкованию банковской тайны более соответствует широкий подход, который не определяет перечень на виды сведений о клиенте. Подобное понимание соответствует толкованию, содержащемуся в судебных актах, а также в ст. 14 "Пределы подлежащих предоставлению сведений" Модельного закона "О банковской тайне", принятого 16.10.1999 Постановлением N 14-7, согласно которой банк предоставляет сведения, составляющие банковскую тайну, только о своем клиенте; при этом если в хранящихся в банке документах указаны имена и наименования других лиц, условия сделки (операции) и иные подобные сведения, то последние в контексте настоящей статьи считаются сведениями о клиенте. В дополнение к изложенному отметим, что Высший Арбитражный Суд РФ при рассмотрении дела N А37-944/2010 определил банковскую тайну как право заемщика на сохранение информации о его банковском счете, операциях по этому счету, а также сведений, касающихся непосредственно самого заемщика.

Под сведениями, касающимися самого клиента, в каждом конкретном случае могут пониматься как данные о финансово-хозяйственной деятельности,

## ИНТЕГРАЦИЯ МИРОВЫХ НАУЧНЫХ ПРОЦЕССОВ КАК ОСНОВА ОБЩЕСТВЕННОГО ПРОГРЕССА

например бухгалтерский баланс и реестр требований кредиторов (Постановления Федерального арбитражного суда Дальневосточного округа от 10.12.2010 N Ф03-8647/2010 , Федерального арбитражного суда Московского округа от 11.09.2012 N А40-54196/10-38-253 , Федерального арбитражного суда Волго-Вятского округа от 31.01.2011 N А43-41980/2009 ), или все сведения о заемщике, необходимые взыскателю, в случае заключения договора об уступке прав требования (Постановление Федерального арбитражного суда Дальневосточного округа от 20.09.2012 N Ф03-4238/2012), или договоры, справки, деловая корреспонденция, иные документы и материалы, выполненные в форме цифровой записи или в форме записи на электронных носителях, имеющиеся в распоряжении кредитной организации (Постановление Федерального арбитражного суда Московского округа от 02.10.2012 N А40-128442/11-144-1158)

При этом на практике довольно часто возникает ситуация, когда сведения, составляющие банковскую тайну (информация об операциях по счетам) также составляют банковскую тайну другого лица. Данная ситуация возникает из-за коллизии ст. 26 Закона о банках и норм, регламентирующих действия налоговых органов при проведении мероприятий налогового контроля, и п. 2 ст. 86 Налогового кодекса РФ, в котором установлено право налогового органа направлять в банки запросы. На основании п. 2 ст. 86 НК РФ банки обязаны выдавать налоговым органам справки о наличии счетов в банке и (или) об остатках денежных средств на счетах, выписки по операциям на счетах организаций (индивидуальных предпринимателей) в соответствии с законодательством РФ в течение трех дней со дня получения мотивированного запроса налогового органа. Справки о наличии счетов и (или) об остатках денежных средств на счетах, а также выписки по операциям на счетах организаций (индивидуальных предпринимателей) в банке могут быть запрошены налоговыми органами в случаях проведения мероприятий налогового контроля у этих организаций (индивидуальных предпринимателей).

Из содержания п. 2 ст. 86 Налогового кодекса РФ следует, что выписка по операциям на счетах контрагента проверяемого налогоплательщика могла быть запрошена инспекцией у банка, если в отношении данного общества инспекцией проводились мероприятия налогового контроля. В этом случае банк обязан предоставить соответствующую информацию по мотивированному запросу. В запросе налогового органа должны быть указаны надлежащие основания, подтверждающие необходимость предоставления банком информации об организации - клиенте банка - и связанные с целями и задачами налоговых органов. Указанное находит подтверждение в судебной практике, в частности в Постановлении Федерального арбитражного суда Московского округа от



## ИНТЕГРАЦИЯ МИРОВЫХ НАУЧНЫХ ПРОЦЕССОВ КАК ОСНОВА ОБЩЕСТВЕННОГО ПРОГРЕССА

31.10.2012 по делу N А40-36241/12-107-175, в Постановлении Четырнадцатого арбитражного апелляционного суда от 20.02.2012 по делу N А66-12221.

Таким образом, понятие "сведения о клиенте" в судебной практике трактуются как сведения любого характера, связанные исключительно с клиентом, и соответствует широкому пониманию банковской тайны, определенной в доктрине. При интерпретации банковской тайны возникает еще одна проблема, связанная с возможным истолкованием формулировки, данной в ст. 26 Закона о банках, подразумевающей наделение кредитных организаций правом определять перечень сведений, составляющих банковскую тайну. Подобная интерпретация наводит некоторых ученых на мысль о смешивании правового режима банковской и коммерческой тайны. "Недостатки формулирования понятия банковской тайны в действующем законодательстве приводят многих к такому выводу, что кредитная организация должна сообщить клиенту (корреспонденту) перечень сведений, составляющих банковскую тайну, чтобы в случае их разглашения возместить по требованию того же клиента (корреспондента) причиненные убытки. Это следует из того, что законодатель предоставил право кредитной организации включать иные сведения в состав банковской тайны, смешав правовые режимы банковской и коммерческой тайны" [4]. "По вопросу соотношения банковской и коммерческой тайны нет единства мнений как у правоприменителей, так и у теоретиков. Одни считают, что банковская тайна - это разновидность коммерческой тайны, заключающаяся в том, что клиенты и банки стремятся скрыть сведения о своих операциях в целях закрепления за собой высоких прибылей". Другие утверждают, что банковская тайна представляет собой особый правовой режим, несводимый ни к одному ранее известному правовому режиму информации.

Но, несмотря на вышеизложенное, более правильной является позиция, согласно которой банковская тайна - особый режим информации с ограниченным доступом, отличный от режима коммерческой тайны или иной тайны ввиду следующего. Согласно ст. 3 Федерального закона от 29.07.2004 N 98-ФЗ "О коммерческой тайне" [9] (далее - Закон о коммерческой тайне) коммерческая тайна - режим конфиденциальности информации, позволяющий ее обладателю при существующих или возможных обстоятельствах увеличить доходы, избежать неоправданных расходов, сохранить положение на рынке товаров, работ, услуг или получить иную коммерческую выгоду.

Правовые режимы банковской и коммерческой тайны также отличаются по видам договоров, которые могут быть заключены хозяйствующими субъектами. В отношении сведений, составляющих коммерческую тайну, Гражданским кодексом РФ и Законом о коммерческой тайне разрешено заключать такие договоры, как договор о передаче информации, составляющей коммерческую

## ИНТЕГРАЦИЯ МИРОВЫХ НАУЧНЫХ ПРОЦЕССОВ КАК ОСНОВА ОБЩЕСТВЕННОГО ПРОГРЕССА

тайну, договор об отчуждении исключительного права на секрет производства, лицензионный договор.

Еще одна проблема - проблема соотношения понятий банковская сделка и банковская операция. "О.М. Олейник считает, что понятия "банковская сделка" и "банковская операция" тождественны" [5]. В то же время существует иная точка зрения. "Выделяются следующие три особенности банковских операций, отличающих их от других сделок: во-первых, распространение на банковские операции действия банковской тайны; во-вторых, наличие специального источника права; в-третьих, специальные процессуальные правила" [6]. А.Е. Шерстобитов развил предложенную концепцию. "Деятельность банковской системы призвана обеспечить удовлетворение публичных интересов». "Необходимо согласиться с А.Е. Шерстобитовым, что категория "банковские операции" в смысле Закона о банках имеет право на существование только с точки зрения защиты публичных интересов [7]. Этот термин может употребляться и употребляется в законодательстве в разных значениях в зависимости от контекста и цели, которую ставит перед собой законодатель. Закон о банках употребляет термин "банковские операции" в узком публично-правовом смысле.

Т.А. Андроновой в диссертации по теме: "Банковская тайна: проблемы правового регулирования" - было предложено определение банковской тайны. Под банковской тайной понимаются "сведения о клиенте кредитной организации, его банковских операциях и сделках" [8]. Предложение дополнить перечень сведений, подлежащих охране, информацией о сделках представляется правомерным.

Еще одну проблему, которую можно выделить в этой сфере – срок гарантии банковской тайны. И здесь стоит рассмотреть две ситуации. Первая касается распространения режима банковской тайны на счета, вклады и операции клиентов, которые на момент получения запроса уже не обслуживаются в кредитной организации. Вторая - обязанности работников кредитных организаций хранить эти сведения. В зарубежном законодательстве, например, в действующем с 1934 г. в Швейцарии Законе о банковской деятельности (Banking law), в ст. 47, предусмотрено, что защита банковской тайны бессрочна и лица несут ответственность за разглашение даже после прекращения трудовых правоотношений с работодателем. В российском законодательстве подобные вопросы никак не регламентируются.

В отношении срока, в течение которого на кредитной организации лежит обязанность гарантировать банковскую тайну, какие-либо единые правовые нормы отсутствуют. Подзаконными актами Банка России (указание Банка России от 25.11.2009 N 2346-У "О хранении в кредитной организации в электронном

## ИНТЕГРАЦИЯ МИРОВЫХ НАУЧНЫХ ПРОЦЕССОВ КАК ОСНОВА ОБЩЕСТВЕННОГО ПРОГРЕССА

виде отдельных документов, связанных с оформлением бухгалтерских, расчетных и кассовых операций при организации работ по ведению бухгалтерского учета" и Федеральным законом от 22.10.2004 N 125-ФЗ "Об архивном деле в Российской Федерации" установлены сроки хранения документов, содержащих в том числе сведения, составляющие банковскую тайну. В среднем срок хранения не превышает пяти лет, но ч. 1 ст. 7 Федерального закона от 30.12.2004 N 218-ФЗ "О кредитных историях" указывает, что бюро кредитных историй обязано хранить кредитную историю в течение 10 лет со дня последнего изменения. Однако действия по хранению документов не являются синонимом гарантии сведений, так как хранение не подразумевает невозможности доступа к сведениям путем представления выписок, копий и т. д.

На наш взгляд, в связи с изложенным в законодательство РФ следует внести дополнения. Кредитные организации должны гарантировать банковскую тайну клиентов, которых уже банк не обслуживает, в течение трех лет с момента закрытия счетов, расторжения договоров. Причина трехгодичного срока – срок исковой давности, предусмотренному ст. 196 Гражданского кодекса РФ, который будет способствовать защите прав как клиента кредитной организации на сохранение его банковской тайны, так и кредитной организации от злоупотребления клиентом правом на возмещение убытков. В отношении неработающих служащих кредитных организаций срок гарантии банковской тайны следует установить бессрочно, по аналогии с Banking Law 1934 г., в силу того, что, уволившись, служащий не может легально получить достоверную информацию о состоянии счета, дате его закрытия или о расторжении договора. Поэтому для минимизации риска в Законе о банках, а не в трудовом договоре следует указать об обязанности хранить банковскую тайну работниками, прекратившими свои трудовые (служебные) отношения с кредитной организацией. Обозначенные нами способы решения накопившихся проблем в правовом регулировании банковской тайны приблизят российское законодательство об информации с ограниченным доступом к другим странам, что будет отвечать современным общемировым тенденциям.

### **Литература:**

1. Самсонова А.Е. К вопросу о современном состоянии банковской тайны // Юрист. 2011. N 3. С. 23 - 29.
2. Лисицина Н.В. Банковская тайна как объект правового регулирования: Автореф. дис. канд. юрид. наук. М., 2003. С. 19.
3. Самсонова А.Е. К вопросу о современном состоянии банковской тайны // Юрист. 2011. N 3. С. 23 - 29.

## ИНТЕГРАЦИЯ МИРОВЫХ НАУЧНЫХ ПРОЦЕССОВ КАК ОСНОВА ОБЩЕСТВЕННОГО ПРОГРЕССА

4. Самсонова А.Е. К вопросу о современном состоянии банковской тайны // Юрист. 2011. N 3. С. 23 - 29.
5. Ефимова Л.Г. Банковские сделки: право и практика. М.: НИМП, 2001. С. 49.
6. Агарков М.М. Основы банковского права. Учение о ценных бумагах. М., 1994. С. 50 - 51.
7. Шерстобитов А.Е. Правовое положение банков и иных кредитных организаций. М.: ЮрИнфоР, 1997. С. 17.
8. Андропова Т.А. Банковская тайна: проблемы правового регулирования: Автореф. дис. ... канд. юрид. наук. М., 2008. С. 13.
9. Федеральный закон от 29.07.2004 N 98-ФЗ «О коммерческой тайне».



## АЛКОГОЛИЗМ КАК ГЛАВНЫЙ ФАКТОР СУИЦИДОВ СРЕДИ ЛИЦ ПОЖИЛОГО ВОЗРАСТА

*Махнова Ксения Игоревна,  
Научный руководитель:  
Пьянкова Людмила Алексеевна,  
ФГБОУ ВПО Сибирский государственный  
индустриальный университет, г. Новокузнецк*

*Секция: «Психология и педагогика»*

Численность пожилого населения в мире неуклонно увеличивается. В Европе, по данным ВОЗ, она растет в два раза быстрее, чем общее количество населения. По данным демографов, в 1950 г. в мире насчитывалось 214 млн. людей старше 60 лет, в 2000 г. численность этой части населения достигла 590 млн. человек, а по прогнозам в 2025 г. количество пожилых людей планеты достигнет 1 млрд. человек. В Российской Федерации практически пятую часть (18%) всего населения страны, около 30 млн. человек, составляют люди пенсионного возраста, в их числе около 11% (3,2 млн.) составляют люди старше 80 лет. Ожидается, что к 2015 г. каждый третий из числа пожилых людей будет относиться к группе самых старых (от 75 лет).

Получается, что численность пожилых людей возрастет за эти годы приблизительно в 5 раз, тогда как население планеты по подсчетам демографов увеличится в 3 раза. Неслучайно поэтому актуальными становятся исследования здоровья этой категории людей и вопросы качества их жизни. Согласно исследований Российских ученых, алкогольная зависимость в пожилом возрасте настигает десятую часть пожилых людей. И это проблема не только России. Алкоголизм у лиц пожилого возраста по данным врачей США встречается у 2-10% населения, у 3% - лиц старше 65 лет. С учетом того, что люди старше 65 лет - это 12% населения, цифра получается достаточно большая.[1] В связи с этим должны быть предприняты попытки всесторонней помощи пожилым людям, которые не в силах справиться с проблемой алкоголизма.

Алкогольной болезнью принято считать комплекс психических, соматоневрологических или сочетанных расстройств здоровья, связанных с регулярным употреблением алкоголя в опасных для конкретного индивидуума

## ИНТЕГРАЦИЯ МИРОВЫХ НАУЧНЫХ ПРОЦЕССОВ КАК ОСНОВА ОБЩЕСТВЕННОГО ПРОГРЕССА

дозах (хронической алкогольной интоксикацией - ХАИ). Хроническая алкогольная интоксикация - состояние, возникающее при длительном систематическом употреблении алкоголя в дозах, превышающих индивидуальные границы безопасного потребления, что проявляется появлением психической или соматической, или сочетанной патологии, прямо или косвенно связанной с токсическим действием алкоголя. Регулярным или систематическим употреблением алкоголя считается употребление алкоголя один раз в неделю и чаще независимо от дозы.

В пожилом возрасте, когда люди ведут менее подвижный и более осторожный образ жизни, реже водят транспортные средства и практически не участвуют в производстве, связанном с повышенной опасностью для себя и окружающих, умеренное регулярное употребление алкоголя с пищевой целью особенно в виде сухого красного вина, может быть оправданным. Не существует никакой причины запрещать употреблять вино пожилым людям в умеренных дозах, порядка четверти литра в день. Если вино принимается в объеме, дающем немного меньше 5% калорий в день, то оно даже полезно для пожилых людей [2]. Границы безопасного употребления алкоголя, по мнению отдельных специалистов и экспертных групп, колеблется в пределах 20-60 г/сутки для мужчин и 10-40 г/сутки для женщин. И чаще всего пожилой человек не контролирует количество выпитого им алкоголя, ведь он не видит в этом ничего особенного и для него это является просто средством для снятия стресса. В связи с этим у него возникают проблемы со здоровьем, те болячки, которые появились с возрастом, под влиянием алкоголя, становятся более явными и острыми. Так, например, употребление алкоголя усиливает характерные для пожилых процессы остеопороза и вместе с нарушениями координации движений и частыми падениями приводит к заметному повышению частоты переломов позвоночника. [3] Чаще встречается асептический некроз шейки бедра. Способность сохранять равновесие тела, подавляет чувство опасности, и самоконтроль систематическое его употребление в пожилом возрасте ведет к повышению риска случайных падений и несчастных случаев. У лиц, страдающих коронарной болезнью сердца, прием алкоголя на фоне физических нагрузок может приводить к безболевым инфарктам миокарда и ведет к ускоренному появлению сердечной недостаточности в пожилом возрасте. Злоупотребление алкоголем в возрасте старше 50 лет, как правило, ведет к артериальной гипертонии. Все это оказывает значительное влияние на психическое и психологическое здоровье пожилого человека, что впоследствии может приводит к суицидам (самоубийствам).

Самоубийство - одна из вечных проблем человечества, поскольку существует как явление практически столько же, сколько существует на Земле

## ИНТЕГРАЦИЯ МИРОВЫХ НАУЧНЫХ ПРОЦЕССОВ КАК ОСНОВА ОБЩЕСТВЕННОГО ПРОГРЕССА

человек. По данным Российского Федерального Суицидологического Центра в 1990-1991 годах на 100000 россиян добровольно расстались с жизнью 26 человек, а в 1995 году - 40 человек. В некоторых районах Севера, Урала и Сибири этот показатель еще более высок и составляет 45-50 случаев на 100000 населения.[4] Суицидальное поведение есть следствие социально-психологической дезадаптации личности в условиях переживаемого макросоциального конфликта. Это результат взаимодействия средовых и личностных факторов. Прогрессирующую болезнь, например, склероз или СПИД. Фактор прогрессирования заболевания является более значимым для суицидального риска, чем его тяжесть или потеря трудоспособности. Общими особенностями суицидального поведения являются:

- фиксированность позиции. Субъект не в состоянии изменить образ ситуации, свободно манипулировать его элементами в пространственно-временных координатах;

- вовлеченность, т.е. помещение себя в точку приложения угрожающих сил; взгляд на ситуацию “изнутри”, неспособность отстраниться от конфликтной ситуации, дистанцироваться;

- сужение сферы позиции личности по сравнению со сферой конфликтной ситуации. Сужение смысловой сферы личности происходит за счет ограничения представлений о собственных ресурсах и за счет нарастающей изоляции от окружающих;

- изолированность и замкнутость позиции. В структуре осознания конфликтных отношений вместо адаптивной позиции “мы-они” имеется гораздо более уязвимая конфронтация “Я-они”, свидетельствующая об отчуждении личности;

- пассивность позиции. Представляя себе активно направленные на него воздействия участников конфликта, субъект не может в рамках сложившегося смыслового образа представить свои конструктивные действия.

Основным компонентом суицидального поведения является сужение когнитивной сферы личности, так называемое, “туннельное сознание”, когда человек “заикликивается” на отдельном предмете, человеке или проблеме. Около трети всех самоубийств среди пожилых связывают со злоупотреблением алкоголем. Систематическое потребление алкоголя повышает вероятность возникновения недержания выделений и развития деменции у пожилых людей. У 10% пациентов со старческой деменцией выявляется алкогольное поражение головного мозга. В пожилом возрасте ХАИ ассоциируется со снижением памяти, депрессией, гипотермией, неопрятностью, миопатией, остеопорозом, гипогликемией, гастроинтестинальными расстройствами и материальными проблемами. ХАИ может вызывать паркинсонизм, а алкогольный делирий в

## ИНТЕГРАЦИЯ МИРОВЫХ НАУЧНЫХ ПРОЦЕССОВ КАК ОСНОВА ОБЩЕСТВЕННОГО ПРОГРЕССА

пожилом возрасте, как правило, смертелен. Большую опасность для пожилых людей представляет собой состояние на выходе из острой или хронической алкогольной интоксикации, когда алкоголь в крови снижается до фоновых значений, исчезает его наркотическое действие и на первый план выходят такие последствия интоксикации как гиперкатехоламинемия, метаболические нарушения и т.п. Для лиц с ослабленной с возрастом сердечно-сосудистой системой большую опасность представляют постинтоксикационная алкогольная гипертония, тахикардия, аритмия, судорожный синдром, делирий, кетоацидоз, гипогликемия.[5] Алкогольная интоксикация вначале подавляет фазу “быстрого сна”, с которой связывают сновидения, а затем удлиняет ее в ущерб другим фазам, вызывая ночные кошмары. Нарушение физиологии сна лишает многопьющего пожилого человека полноценного отдыха и ведет к хронической усталости и раздражительности, несмотря на то, что сон в состоянии алкогольного опьянения наступает быстрее. Все это сводится к одному, - к суициду, поскольку пожилой человек не хочет быть обузой для окружающих он «сводит счеты» с жизнью.

Суицидальные попытки и суицид в своем развитии проходят две фазы. Первая обратимая - когда субъект сам или при вмешательстве окружающих лиц может прекратить попытку. Вторая - необратимая, чаще всего заканчивающаяся смертью индивида. Для оказания реальной помощи по предотвращению суицида необходимо различать три категории пожилых людей с суицидальными намерениями:

- больные с неизлечимыми заболеваниями;
- пожилые люди с хроническими суицидальными намерениями;
- пожилые люди с острыми суицидальными наклонностями.

Во многих случаях острые суицидальные наклонности проявляются в связи с борьбой с возрастающим числом больших и непоправимых жизненных событий и убывающей жизнестойкостью.[6]

Таким образом, выходом из подобной ситуации является внимание понимающих и сочувствующих родных. Со стариками нужно говорить, выслушивать их, отвлекать их внимание от тягостных будней. Людям, которым приходится сталкиваться с пожилыми людьми по долгу службы, тоже надо понимать, что общение с ними своеобразно. Не надо на них обижаться, принимая их такими, какие они есть, стараясь уделить внимание, поддержать, выслушать. Пока нет социальной обустроенности для всех категорий граждан, ничья старость не может быть застрахована от страданий. Но в силах каждого человека — помочь тем, кто им близок. [7]



**Литература:**

1. Алкоголизм в пожилом возрасте [Электронный ресурс]. - Режим доступа: <http://medic-advice.ru>
2. Пожилой возраст и алкоголь [Электронный ресурс]. - Режим доступа: <http://ru.likar.info/coolhealth/article-57855-pozhiloy-voznrast-i-alkogol>
3. Пожилой возраст и алкоголь [Электронный ресурс]. - Режим доступа: <http://ru.likar.info/coolhealth/article-57855-pozhiloy-voznrast-i-alkogol>
4. Пожилой возраст и алкоголь [Электронный ресурс]. - Режим доступа: <http://ru.likar.info/coolhealth/article-57855-pozhiloy-voznrast-i-alkogol>
5. Алкоголизм в пожилом возрасте [Электронный ресурс]. - Режим доступа: <http://medic-advice.ru>
6. Алкоголизм в пожилом возрасте [Электронный ресурс]. - Режим доступа: <http://medic-advice.ru>
7. Пожилой возраст и алкоголь [Электронный ресурс]. - Режим доступа: <http://ru.likar.info/coolhealth/article-57855-pozhiloy-voznrast-i-alkogol>



## АЛЬТЕРНАТИВНЫЕ СПОСОБЫ УТИЛИЗАЦИИ СНЕГА

*Мухамбетов Дамир Андреевич,  
Саратовский государственный  
аграрный университет имени  
Н.И. Вавилова, г. Саратов*

*Секция: «Технологии»*

**Аннотация.** В статье рассмотрены альтернативные способы утилизации снега с тротуаров и других открытых площадок.

**Ключевые слова:** системы снеготаяния, электрокабель, антифриз, тротуар.

Зимний период года славится обилием снегов, что способствует затруднению передвижения пешеходов и транспорта. Для решения данной задачи, как правило, в крупных городах используют традиционный способ уборки снега – механический. Этот метод обусловлен с применением лопат и специальной техникой для удаления снега с тротуаров и дорог. Один из плюсов такого способа не требует высококвалифицированных специалистов и затрат на снегоочистительную установку. Но удаление снега с поверхности тротуаров, дорог и других открытых территорий при помощи спецмашин возможно их порча, а так же лопатами и другими инструментами при отбивании льда.

Первые патенты на снегоочистительный транспорт появляются к 1840 году. В 1862 года начала действовать первая спецтехника, когда в городе Милуоки начала работать повозка, запряжённая лошадьми, оборудованные снегоуборочной техникой [4].

Первая моторизованная снегоочистительная техника была создана в 1913 году на основе корпусов грузовых автомобилей и тракторов.

В дальнейшем с развитием науки были разработаны и стали работать различные установки по удалению снега и гололеда с тротуаров, парковочных площадок и других территорий. Рассмотрим некоторые из них:

- Системы снеготаяния с электрокабелем. Компания Nexans 5 июня 1926 года в Норвегии стала первой компанией в мире, которая стала производить отопительные кабели (патент на изобретение отопительного кабеля принадлежит,

## ИНТЕГРАЦИЯ МИРОВЫХ НАУЧНЫХ ПРОЦЕССОВ КАК ОСНОВА ОБЩЕСТВЕННОГО ПРОГРЕССА

именно компании "Nexans"). В 1938 году на прилегающей территории главного Кафедрального Собора столицы Норвегии Осло был уложен отопительный кабель[5].

Установка выглядит в форме отопительных секций. В тротуар, лестницы или открытые парковочные площадки специальным образом производят монтаж электропровода, к которому через терморегулятор подсоединяется электричество. Наружный обогревательный кабель похож на обычный кабель, однако его назначение – не передавать электрический ток на расстояние, а непосредственно преобразовать его в тепло.

- Система снеготаяния с теплоносителем - антифризом. В Советском Союзе в 1957–1963 годах Московским инженерно-строительным институтом им. В.В. Куйбышева осуществлялись исследование подогреваемых пешеходных дорог, где источником тепла являлся антифриз. В 1962 году был оснащен мост с установкой обогреваемым антифризом (Москва, Кузнецкий мост) [].

Данная установка, оснащается теплом от городских теплотрасс. Из подающего теплопровода теплосети вода протекает в между трубный промежуток, встроенный в подвале котельной 1, а затем в обратный трубопровод теплосети.

В воду добавляют антифриз (это жидкость с низкой температурой замерзания), который потом течет в трубах водонагревателя. Нагревшись до необходимой температуры, он протекает в змеевики 2, встроенные в устройство тротуара. С помощью насоса обеспечивают движение антифриза 3. В сооружении, прилегающий к тротуару, рядом от поверхности наружной стены, на высоте не меньше 0,3 метра от оси наиболее высоко находящиеся регистра помещают проточный расширительный бак 4 для излишков антифриза, получающихся в результате увеличения его объема при повышении температуры в котельной.



Рис. 1 Схема установки с теплоносителем антифризом

Для того, что бы сравнить и выбрать наиболее эффективный способ мною была составлена сравнительная таблица, в которой указаны стоимость единицы установки и стоимость эксплуатации в течение зимы каждого из выше изложенных способов. Данные были взяты из указанных источников.

Таблица 1

Сравнение способов уборки снега

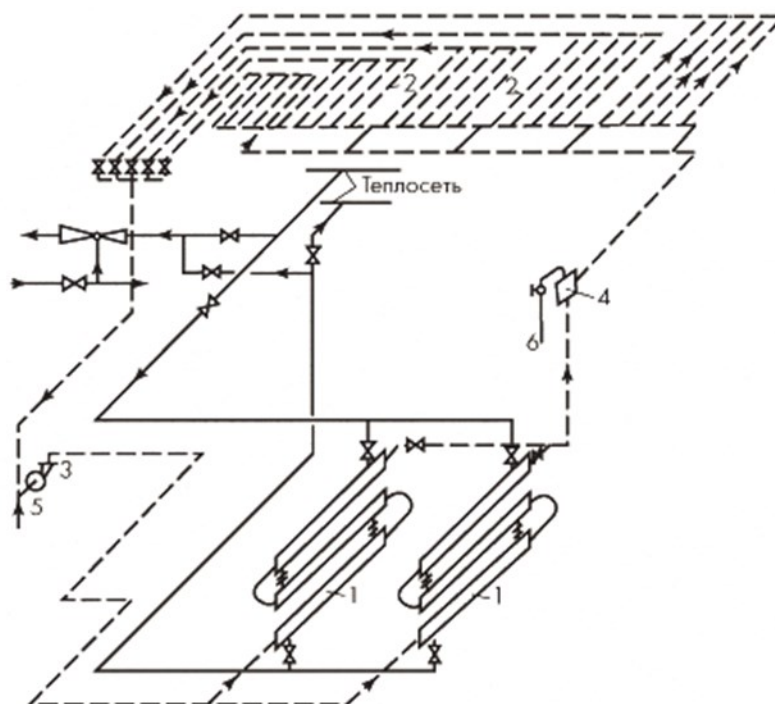
Способы уборки снега	Механический	Электрический кабель	Антифриз
Стоимость единицы установки, руб/м2	–	1250 [2]	3579 [1]
Стоимость эксплуатации, руб/м2	1908 [1]	1368 [3]	583 [1]

Из данной таблицы можно сделать вывод, что установка с теплоносителем антифриз наиболее экономичней по сравнению с другими.

Безусловно, заключение по таблице не означает, что всем необходимо переходить на вид уборки снега с помощью тепловой системы с антифризом, каждый способ в определенных условиях наиболее выгоден по сравнению с другими.

**Литература:**

1. Система обогрева открытых площадок REHAU [Электронный ресурс]. – Режим доступа: [http://www.gc-stm.ru/rehau/doc/Rehau\\_otkr\\_ploshyadka.pdf](http://www.gc-stm.ru/rehau/doc/Rehau_otkr_ploshyadka.pdf)
2. Гочачко А. П. Система “deFrost” [Электронный ресурс]. – Режим доступа на открытом сайте: <file:///C:/Users/%D0%B3%D1%8B%D1%83%D0%BA/Downloads/3cb09caf5ea6d9ddead7d60f3f245791.pdf>
3. Компания ЛенОтопление [Электронный ресурс]. – Режим доступа: <http://lenotoplenie.ru/articles/140/>
4. Снегоуборочная техника [Электронный ресурс]. – Режим доступа: <https://ru.wikipedia>.
5. Компания Nexans лучший электрический теплый пол в Мире [Электрический ресурс]. – Режим доступа: <http://teplee.in.ua/article/overview-of-the-company-nexans?lang>.



## ЭКОЛОГИЧЕСКИЕ ПРОБЛЕМЫ СОВРЕМЕННОГО ОБЩЕСТВА

*Наумкин Евгений Викторович,  
Тимофеев Дмитрий Павлович,  
Казанский Национальный  
Исследовательский Технический  
Университет им. А.Н. Туполева, г. Казань*

*Секция: «Экология»*

На сегодняшний день уже заблаговременно учёные говорят о том, что современное человечество живёт в разрушенном мире, в условиях так называемого, каждодневно увеличивающегося, экологического кризиса, который способен превратиться в кризис цивилизации общества.

Считается, что экологический кризис – это не только всеобщее нарушение равновесия в экологических системах, но и в отношениях человеческого общества с природой. Характерной чертой данного кризиса является неспособность человека, государства и общества в целом преломить и остановить тенденцию ухудшения состояния окружающей среды.

Глобальные проблемы нашего общества обусловлены противоречиями общественного развития, масштабы которых резко выросли от бесконечной деятельности и воздействия человечества на окружающий мир, которые связаны с неравномерным социальным, экономическим и научно-техническим развитием стран и регионов.

Решению такого рода глобальных проблем следует придавать более пристальное внимание, что требует развертывания сотрудничества между странами.

Экологической проблемой называется изменение природной среды, происходящее в результате антропогенных воздействий и стихийных бедствий, которое способно привести и ведёт к нарушению структуры и функционирования природы.

Сложно не согласиться с перечнем важнейших глобальных экологических проблем, стоящих перед современным человеком: загрязнение окружающей среды; парниковый эффект; истощение «озонового слоя»; фотохимический смог; кислотные дожди; опустынивание; проблема отходов; деградация почв и др.

Также стоит отметить, что антропогенная деятельность затрагивает все

## ИНТЕГРАЦИЯ МИРОВЫХ НАУЧНЫХ ПРОЦЕССОВ КАК ОСНОВА ОБЩЕСТВЕННОГО ПРОГРЕССА

земные сферы жизни: атмосферу, литосферу, гидросферу, именно поэтому экологический кризис и загрязнение окружающей среды является колоссальной проблемой современности.

Экологический кризис на сегодняшний день имеет несколько форм проявления. Наиболее частое употребление имеют: загрязнение, нарушение равновесия и деструкция.

Говоря о загрязнении достаточно сказать, что человек, являясь виновником сложившейся в мире экологической ситуации, сам же становится и её жертвой: по среднестатистическим данным, от загрязнения водных ресурсов, атмосферного воздуха и почвы по всему миру гибели подвержены около 40% людей.

Затрагивая этот вопрос, в первую очередь вспоминаются слова Махатма Ганди: «Если хочешь изменить мир, изменись сам». В нашем же случае эти слова звучат немного иначе: «Если хочешь помочь природе, начни с себя».

Нарушение равновесия означает значительный спад способности экосистемы для саморегуляции. Деструкция – это такая стадия разрушения экосистемы, при которой возобновление её функций становится почти невозможно, либо требует значительных усилий со стороны человека на протяжении долгого времени.

По результатам сложившейся обстановки человечеству необходимо большее внимание обращать на энергосбережение. Ведь именно люди уничтожают невозобновляемые природные ресурсы, становясь нарушителями природных ресурсов.

Положение вокруг нас весьма критично. Люди не устают по-хамски относиться к недрам планеты и ещё с большим интересом выкачивать из неё те последние крупы, в которых она нуждается.

Людям необходимо остановиться, сказав себе «Стоп», тогда возможно у них появится шанс попросить прощения у Земли.

Для решения поставленных проблем необходимо первоочерёдное внимание уделять вопросам охраны природы и рациональному использованию природных ресурсов, устанавливать систематический контроль за предприятиями, использующими природные богатства, сохранять целостность растительного и животного мира, предотвращать загрязнение атмосферного воздуха, усилить меры по борьбе с производственным и бытовым шумом.

Возможно многие из представленных предложений уже применяются в некоторых сферах жизни, но при этом являются скорее исключением, чем правилом для ведения деятельности.

## ИНТЕГРАЦИЯ МИРОВЫХ НАУЧНЫХ ПРОЦЕССОВ КАК ОСНОВА ОБЩЕСТВЕННОГО ПРОГРЕССА

### Литература:

1. Бродский А.К. Общая экология: Учебник для студентов вузов. М.: Изд. Центр «Академия», 2006. - 256 с. Рекомендован Минобр. РФ в качестве учебника для бакалавров, магистров и студентов вузов.
2. Экология: Учебник для студентов высш. и сред. учеб. заведений, обуч. по техн. спец. и направлениям/ Л.И. Цветкова, М.И. Алексеев, Ф.В. Карамзинов и др.; под общ. ред. Л.И. Цветковой. М.: АСБВ; СПб.: Химиздат, 2007.- 550 с.
3. Арустамов Э.А., Левакова И.В., Баркалова Н.В. Экологические основы природопользования. М.: 2001.
4. Гутенев В.В., Денисов В.В., Камышев А.П., Москаленко А.П., Нагибеда Б.А., Осадчий С.Ю., Хорунжий Б.И. Промышленная экология, М., «МарТ», 2007.
5. Федеральный закон «Об охране окружающей среды» от 14 марта 2009 года № 32-ФЗ. // Собрание законодательства Российской Федерации, 2002, № 2, ст. 133.





## ДУХОВНЫЕ ИСТОКИ НАРОДНОЙ ПЕДАГОГИКИ КАК БАЗОВЫЕ ЦЕННОСТИ ВОСПИТАНИЯ

*Нехорошева Наталья Алексеевна,  
Научный руководитель: Сулейманова Ф.М.,  
Стерлитамакский филиал  
Башкирского государственного  
университета, г. Стерлитамак*

*Секция: «Психология и педагогика»*

Современные задачи воспитания, вытекая из насущных проблем общества, предвидя его социальный заказ, заставляют по-новому взглянуть на цель, содержание и средства формирования этической культуры личности, вследствие ее решающей роли в воспитании учащихся младших классов. Духовно-нравственное оздоровление общества – одно из решающих условий преодоления негативных явлений. Этическая культура является органической частью культурно-ценностного наследия общества. Вопрос о культуре человека жить в обществе по законам добра и справедливости составляет личную и общественную культуру людей. Существуют простые законы нравственности, которые нужно постичь. В этом помогают уроки этической культуры. Их назначение – воспитание и формирование нравственности.

На сегодняшний день составной частью среднего образования должно стать этическое образование детей. Это образование влияет на динамику индивидуального самосознания, выработку нравственной позиции в принятии и исполнении решений, помогает определить моральные критерии поведения, сделать правильный выбор в конкретной жизненной ситуации.

Ушедший XX век удивил мир своими техническими достижениями, но этот же век принес человечеству невиданные ранее страдания и неисчислимые жертвы. Многие конфликты, ставшие причиной войн и масштабного терроризма, носили откровенно национальную окраску. Создалось впечатление, что этот век был веком культуры войны, на которую обитатели планеты Земля обрекли себя, не желая понимать и уважать друг друга, видеть общечеловеческие идеалы и ценности.

И все же большая, здоровая часть человеческого сообщества жаждет мира и взаимопонимания. Люди хотят видеть красоту, любить и быть любимыми, реализовывать свои творческие возможности, познавать мир и содружество всех

## ИНТЕГРАЦИЯ МИРОВЫХ НАУЧНЫХ ПРОЦЕССОВ КАК ОСНОВА ОБЩЕСТВЕННОГО ПРОГРЕССА

землян. Не случайно первое десятилетие XXI объявлено ЮНЕСКО десятилетием культуры мира и ненасилия.

Для обеспечения мира необходимо воспитание в каждом из нас не только междоверной, междоверсиональной и междовернациональной толерантности, но и искреннего интереса к культуре всех народов Земли. Существенную помощь в этом может оказать довольно молодая наука – этнопедагогика, объединяющая эмпирические сведения о воспитании подрастающего поколения.

Этнопедагогика представляет собой научный взгляд на явление воспитания и анализирует социальные и педагогические процессы, взаимосвязи, взаимодействия, взаимовлияния педагогики с культурными традициями народа. Этнопедагогика как часть педагогической науки исследует закономерности и особенности народного воспитания. По определению Г.Н. Волкова, предметом этнопедагогики является педагогическая культура рода, этносоциума, нации или народности. В наши дни в педагогической литературе встречаются два близких по смыслу термина: «этнопедагогика» и «народная педагогика». Условимся использовать их со следующей смысловой нагрузкой:

а) народная педагогика – это воспитательные традиции конкретной этнической группы;

б) этнопедагогика – обобщенное понятие, означающее сравнительный анализ воспитательных традиций различных народов.

В народной педагогике большое значение имеет преемственность поколений. Чем теснее и глубже эта преемственность, тем лучше для жизни старших и воспитания молодых. Г.Н. Волков нашел в народных изречениях замечательную мысль: «Не говори о любви к детям, если не почитаешь старых».

Наиболее значимая и самая действенная особенность народной педагогики – ее связь с жизнью. Этот индекс ее жизнеспособности, социализирующей значимости.

Социализация в самом общем виде есть не что иное, как развитие личности под влиянием окружающего социума, культуры, обретение личностью ее социальной роли. Таким образом, народная педагогика, помимо накопления знаний, обретения навыков, умений, выполняет функцию социализации подрастающих поколений.

Аккумулируя такие нравственные категории, как ответственность, долг, честь, совесть, терпимость, любовь, сопереживание, потребность в добротворческой созидательной деятельности и др., являющиеся необходимым условием воспроизводства общества и самоутверждения человека, народные традиции обеспечивают особую психологическую среду, выступая важнейшим средством воспитания растущих детей.

В воспитании человека активное участие принимали все: и стар, и млад, и

## ИНТЕГРАЦИЯ МИРОВЫХ НАУЧНЫХ ПРОЦЕССОВ КАК ОСНОВА ОБЩЕСТВЕННОГО ПРОГРЕССА

сельская община, и социальная среда. Основу народной педагогики оставляют духовная культура, народные обычаи, традиции, социально – этические нормы.

В педагогической мудрости народа наблюдается достаточно четкая дифференциация форм воспитания:

- пословицы – для социально-этического;
- загадки – для умственного;
- песни – для эстетического, патриотического;
- сказки – для того и другого.

Оставаясь постоянной составляющей человеческого общества, народная педагогика отражает педагогические идеи и определяет традиционные воспитательные средства различных этапов развития общества.

В средствах народной педагогики можно выделить два аспекта: содержательный и прикладной, т.е. воспитательную идею и воспитательное значение.

Наиболее важным в наши дни представляется рассмотрение средств народной педагогики, несущих идею самореализующейся творческой личности и дающих знание о способах приобщения к самостоятельной творческой деятельности.

Этнопедагогика можно было бы, в общем и целом представить как историю и теорию народного воспитания.

Этнопедагогика – наука об эмпирическом опыте этнических групп в воспитании и образовании детей, о морально – этических и эстетических воззрениях на исконные ценности семьи, рода, племени, народности, нации. Она объясняет народную педагогику и предлагает пути ее использования в современных условиях, собирает и исследует опыт этнических групп, основанный на многовековом, естественно развивающемся соединении народных традиций. Предметная область этнопедагогике не остается неизменной: задачи формируются и уточняются в зависимости от изменений социального заказа, связанного с движением общественного самосознания.

Этнопедагогика изучает процесс социального взаимодействия и общественного воздействия, в ходе которого воспитывается, развивается личность, усваивающая социальные нормы, ценности, опыт; собирает и систематизирует народные знания о воспитании и обучении детей, народную мудрость, отраженную в религиозных учениях, сказках, сказаниях, былинах, притчах, песнях, загадках, пословицах и поговорках, играх, игрушках и пр., в семейном и общинном укладе, быте, традициях, а также философско-этические, собственно педагогические мысли и воззрения, т.е. весь педагогический потенциал, оказывающий влияние на процесс историко-культурного формирования личности.

Выдающиеся педагоги прошлого много внимания уделяли изучению

## ИНТЕГРАЦИЯ МИРОВЫХ НАУЧНЫХ ПРОЦЕССОВ КАК ОСНОВА ОБЩЕСТВЕННОГО ПРОГРЕССА

педагогических воззрений народа и его педагогического опыта.

Педагоги-классики полагали, что народная педагогика обогащает науку о воспитании, служит ее опорой и основой. Я.А. Коменский на основе обобщения опыта домашнего воспитания в трудовых семьях выдвинул и разработал идею «материнской школы», цель которой – все семьи поднять до уровня лучших семей, где разумнее всего поставлено воспитание.

При обосновании принципа природосообразности великий педагог также учитывал народный опыт. Некоторые дидактические правила даны им в форме народных афоризмов, а в ряде случаев народные афоризмы составляют какой-то элемент дидактических положений.

### **Литература:**

1. Васильцова З.П. Мудрые заповеди народной педагогики. – М., 1990.
2. Педагогика / Под ред. И.П. Пидкасистого. – М., 1996.
3. Чернилевский Д.В., Филатов О.К., Князев В.В. Духовно-нравственное воспитание в современной высшей школе. – М., 2003.
4. Макаренко А.С. О воспитании. – М., 1988.
5. Юдин А.В. Русская народная духовная культура. – М., 1999.
6. Сахипова Р.А. Воспитание и обучение на традициях народной педагогики: учеб. пособие. – М.; Воронеж; МОДЭК, 2005.
7. Бережнова Л.Н. Этнопедагогика: учебное пособие для вузов / И.Л. Набок – М.: Академия, 2007.



## ПУБЛИЧНО-ПРАВОВОЙ СТАТУС ЦЕНТРАЛЬНОГО БАНКА РОССИЙСКОЙ ФЕДЕРАЦИИ

*Низамова Чулпан Фанисовна,  
Набережночелнинский филиал  
Казанского (Приволжского)  
Федерального Университета,  
г. Набережные Челны*

*Секция: «Юриспруденция»*

Множественность мнений относительно публично-правового статуса Центрального банка Российской Федерации (Банка России) связано с различным пониманием конституционно-правовых норм, которые содержат положения о государственной власти и о разделении властей, а также несогласованностью с нормами Конституции РФ иных правовых актов, регламентирующих задачи, функции и публично-правовой статус Банка России.

В качестве примера вышеуказанной несогласованности можно привести следующее.

Конституция закрепляет за Центральным Банком Российской Федерации монополию на эмиссию наличных денег, а также в качестве основной ее функции определяет защиту и обеспечение устойчивости рубля, которую Банк России осуществляет независимо от других органов государственной власти.

Таким образом, указание в Конституции на другие органы государственной власти дает основания предположить, что Центральный Банк Российской Федерации – это один из органов государственной власти. Вместе с тем в исчерпывающем списке органов, осуществляющих государственную власть в Российской Федерации (ст. 11), Центральный банк отсутствует. Налицо явное противоречие. Кроме того, в соответствии со ст. 10 Конституции государственная власть в России осуществляется на основе разделения на законодательную, исполнительную и судебную. Не ясно, к какой из трех ветвей власти отнести Центральный банк, так как Конституция об этом умалчивает.

Однако большинство правоведов относят Банк России к исполнительным органам [1, 134]. В пользу данной точки зрения косвенно говорят и некоторые статьи Федерального закона от 10.07.2002 № 86-ФЗ «О Центральном банке Российской Федерации (Банке России)». В частности, ст. 7 устанавливает, что нормативные акты Банка России подлежат регистрации в порядке,

## ИНТЕГРАЦИЯ МИРОВЫХ НАУЧНЫХ ПРОЦЕССОВ КАК ОСНОВА ОБЩЕСТВЕННОГО ПРОГРЕССА

установленном для регистрации нормативных правовых актов органов исполнительной власти. Однако в структуре органов исполнительной власти Центральный Банк отсутствует. К тому же систему исполнительной власти в Российской Федерации возглавляет Правительство страны, которому подчиняются все иные органы исполнительной власти, однако Банк России независим от Правительства. Таким образом, в тексте Конституции заложены противоречия в определении правового статуса Центрального банка. А отсутствие ясного и конкретного ответа на вопрос о правовой природе и публично-правовом статусе Банка России существенно затрудняет нормативно-правовое регулирование данного института.

Публично - правовой статус Центрального Банка России имеет смешанную правовую природу.

Данное обстоятельство подтверждается рядом оснований, которые составляют предмет настоящего исследования.

В отличие от других банков Банк России занимает особое место в банковской системе – главенствующее положение. То есть Центральный Банк России помимо общих с кредитными организациями банковских операций выполняет ряд несвойственных им функций, поскольку является главным банком страны, реализующим наряду с другими государственными органами государственную политику в денежно-кредитной сфере. Именно поэтому Банк России наделен государственно-властными полномочиями по организации и функционированию банковской системы.

На официальном сайте Банка России данному вопросу посвящен отдельный раздел, где его конституционно-правовой статус определяется через цели, задачи, функции и свойства. Сделан вывод, что Банк России «не является органом государственной власти, вместе с тем его полномочия по своей правовой природе относятся к функциям государственной власти, поскольку их реализация предполагает применение мер государственного принуждения». Однако данное утверждение неоднозначно, поскольку порядок назначения руководящих органов Центрального Банка РФ, статус служащих Банка России (приравненных к государственным служащим) позволяют однозначно признать ЦБ РФ государственным органом. Так, согласно ст. 5 Закона о ЦБ Банк России подотчетен Государственной Думе ФС РФ, которая назначает на должность и освобождает от должности Председателя Банка России по представлению Президента РФ, а также назначает на должность и освобождает от должности членов Совета директоров Банка России по представлению Председателя Банка России, согласованному с Президентом РФ.

Один из вариантов определения публично-правового статуса Банка России — конкретизация его взаимоотношений с иными органами

## ИНТЕГРАЦИЯ МИРОВЫХ НАУЧНЫХ ПРОЦЕССОВ КАК ОСНОВА ОБЩЕСТВЕННОГО ПРОГРЕССА

государственной власти.

Согласно п. «б» ч. 1 ст. 114 Конституции РФ Правительство РФ «обеспечивает проведение в Российской Федерации единой финансовой, кредитной и денежной политики». Осуществление правительством данного полномочия предполагает его взаимодействие с Банком России: Банк России разрабатывает и проводит единую государственную денежно-кредитную политику, направленную на защиту и обеспечение устойчивости рубля, во взаимодействии с Правительством РФ; Банк России и Правительство РФ информируют друг друга о предполагаемых действиях, имеющих общегосударственное значение, координируют свою политику, проводят регулярные консультации.

Что касается взаимодействия Банка России с Государственной думой Федерального собрания Российской Федерации, то в Конституции РФ соответствующие отношения определены только в рамках процедуры назначения Председателя ЦБ РФ по представлению Президента РФ, о чем было указано выше.

Вторым вариантом определения публично-правового статуса Банка России служит выяснение его организационно-правовой формы, где решающее значение имеют цели и характер его деятельности.

Основные цели деятельности Банка России - это защита и обеспечение устойчивости рубля; развитие и укрепление банковской системы Российской Федерации; обеспечение эффективного и бесперебойного функционирования платежной системы (ст. 3 Закона о ЦБ РФ). Указанные цели включают и защиту прав и законных интересов всех участников экономических отношений в государстве. Именно поэтому они, безусловно, ориентированы на достижение общественных благ и полностью соответствуют целям некоммерческих организаций. Однако в настоящее время Банк России не подпадает под признаки ни одной из организационно-правовых форм некоммерческих организаций, но обладает отдельными признаками некоторых.

Так, по мнению некоторых авторов, Банк России является государственным учреждением, так как властные управленческие полномочия присущи только государственным органам, которые в настоящее время являются учреждениями [2, 80]. Кроме того, одним из признаков государственного учреждения является его обязательное федеральное финансирование. Российская Федерация же ЦБ не финансирует, ЦБ осуществляет свои расходы за счет собственных доходов. Следовательно, ЦБ не является государственным учреждением.

Другие авторы придерживаются позиции, которая сводит к приданию статуса ЦБ РФ государственной корпорации [3, 25]: Банк России учрежден Российской Федерацией на основе имущественного вноса; ЦБ РФ создан на

## ИНТЕГРАЦИЯ МИРОВЫХ НАУЧНЫХ ПРОЦЕССОВ КАК ОСНОВА ОБЩЕСТВЕННОГО ПРОГРЕССА

основе Закона; Банк России не имеет членства; ЦБ РФ не имеет уставных документов. Однако данной точке зрения можно привести следующее возражение: имущество, переданное государственной корпорации РФ, является собственностью государственной корпорации, в то время как Закон о ЦБ устанавливает, что уставный капитал и иное имущество являются федеральной собственностью.

Таким образом, существующая классификация юридических лиц не позволяет отнести ЦБ РФ к одной из организационно-правовых форм. Банк России обладает признаками, присущими как институтам частного, так и публичного права и имеет смешанную публично - правовую природу. Объединение в одном лице субъекта, который, с одной стороны, на равных началах вступает в договорные правоотношения с кредитными организациями, осуществляет обслуживание счетов бюджетов всех уровней бюджетной системы РФ, а с другой стороны, осуществляет надзор за деятельностью кредитных организаций и банковских групп, организует и осуществляет валютное регулирование и валютный контроль, устанавливает правила бухгалтерского учета и отчетности для банковской системы Российской Федерации, – позволяет признать ЦБ РФ юридическим лицом публичного права, которая не может в целом соотноситься с понятием юридического лица гражданского права, так как относится к иной группе явлений [4, 62].

### **Литература:**

1. Химичева Н.И. Финансовое право: учебник / Н.И. Химичева. – М.: НОРМА, 2009. – 768 с.
2. Клейн Н. Правоспособность Центрального банка Российской Федерации / Н. Клейн // Право и экономика. – 2000. – № 1. – С. 80.
3. Минин В.С. К вопросу о правовом статусе Центрального банка Российской Федерации / В.С. Минин // Деньги и кредит. – 1999. – № 11. – С. 25.
4. Братусь С.Н. Юридические лица в советском гражданском праве / С.Н. Братусь. – М., 1947. – С. 62–63.





## ЗНАЧЕНИЕ ПРАВОВЫХ ПОЗИЦИЙ КОНСТИТУЦИОННОГО СУДА РФ В ПРИМЕНЕНИИ УГОЛОВНОГО ЗАКОНА

*Николаева Дайана Петровна,  
Северо-Восточный федеральный  
университет им. М.К. Аммосова, г. Якутск*

*Секция: «Юриспруденция»*

В силу ст. 125 (ч.4) Конституции РФ, а также п. 3 ст. 3 и ст. 97 ФКЗ «О конституционном Суде РФ» Конституционный Суд РФ по жалобам граждан на нарушение конституционных прав и свобод проверяет конституционность закона, примененного в конкретном деле, рассмотрение которого завершено в суде [1]. Из поступивших в Конституционный Суд РФ за время его существования около 230 тысяч жалоб он вынес не менее 500 решений, при 19 тыс. поступающих жалобах, в которых, так или иначе затрагивались вопросы уголовно-правового характера [2].

Существуют различные мнения о правовой природе и значении позиций КС РФ в уголовном судопроизводстве. Некоторые ученые полагают, что решения Конституционного Суда РФ не являются источниками уголовного права и процесса. Другие же, напротив, такие решения считают неотъемлемой частью системы источников, регулирующих уголовно-правовые отношения. С эффективным конституционным контролем за состоянием уголовно-процессуального законодательства связано достижение разумного, сбалансированного объема его гуманизации, ориентированной не только на преимущественную защиту интересов обвиняемого, но прежде всего на защиту социальных ценностей, связанных с утверждением в уголовном процессе демократических основ правоохранительной деятельности.

Как например, рассмотрим один из последних решений КС РФ, а именно Постановление от 21 мая 2013 г. № 10-П, в котором Конституционный Суд рассмотрел оспоренные заявителем законоположения, на основании которых суд, осуществляющий производство о применении принудительных мер медицинского характера в отношении лица, совершившего преступление в состоянии невменяемости и по своему психическому состоянию представляющего опасность, выносит постановление о прекращении уголовного

## ИНТЕГРАЦИЯ МИРОВЫХ НАУЧНЫХ ПРОЦЕССОВ КАК ОСНОВА ОБЩЕСТВЕННОГО ПРОГРЕССА

дела и об отказе в применении ПММХ, если совершенное деяние отнесено к преступлениям небольшой тяжести, и направляет копию постановления о прекращении уголовного дела в орган здравоохранения для решения вопроса о лечении или направлении лица, нуждающегося в психиатрической помощи, в психиатрический стационар [3]. Своим решением КС признал оспариваемые положения не соответствующими Конституции РФ в той мере, в какой они исключают для суда возможность назначить ПММХ лицу, совершившему в состоянии невменяемости запрещенное деяние, отнесенное к преступлениям небольшой тяжести, и при этом по своему психическому состоянию представляющему опасность для себя и окружающих.

В Постановлении КС РФ от 16 июля 2015 г. № 22-П отмечено, что требования определенности правовых норм и их согласованности в общей системе правового регулирования приобретает особую значимость применительно к уголовному законодательству, являющемуся по своей правовой природе крайним средством, с помощью которого государство реагирует на факты противоправного поведения в целях охраны общественных отношений, если она не может быть обеспечена должным образом только с помощью правовых норм иной отраслевой принадлежности. Согласно этому же Постановлению положение ст. 226.1 УК РФ было признано не соответствующим Конституции РФ, в связи, с чем указал федеральному законодателю устранить данный пробел в законодательстве, а также было поручено пересмотреть судебные решения в отношении субъектов обращения в Конституционный Суд РФ [4].

Тем самым, решения Конституционного Суда РФ могут быть признаны источниками как уголовного права, так и уголовного процесса, так как существенным образом меняют правовое регулирование деятельности и общественных отношений в сфере уголовного судопроизводства, в том числе и устраняют возможность применения конкретной нормы, то есть прекращает ее действие. Следовательно, уголовный закон дополняется решениями Конституционного Суда РФ и не ограничивается отраслевыми источниками права. Применение правовых позиций КС РФ всеми органами власти на практике, в условиях их соответствия всем свойствам и признакам нормативно-правового акта, способствует становлению единого правового пространства государства, обеспечит связанность органов государственной власти и установление единой судебной практики. Для наиболее оптимальной реализации решений органа конституционного контроля в целях выявления пробелов и ошибок законодателя необходимо выработать механизм исполнения Конституционного Суда, то есть признания их недействующими и порядок изменения и дополнения федеральным органом законодательной власти.

## ИНТЕГРАЦИЯ МИРОВЫХ НАУЧНЫХ ПРОЦЕССОВ КАК ОСНОВА ОБЩЕСТВЕННОГО ПРОГРЕССА

Необходимо также отметить, что Конституционный Суд РФ, руководствуясь в своей деятельности общепризнанными принципами права, такими как принцип справедливости, законности, исправляет пробелы законодателя и тем самым вносит существенный вклад в совершенствование законодательства и процесс становления, развития правового государства. Как справедливо отмечает профессор А.Э. Жалинский, Конституционный Суд РФ нечасто обращается к проблемам материального уголовного права, но любое его решение формирует важные правовые позиции, которые, если отвлечься от теоретических споров об источниках уголовного права, обогащают предписания ч. 2 ст. 1 УК РФ, отражающие в свою очередь, принцип верховенства Конституции РФ в системе российского законодательства. На этом основании правовые позиции и в целом тексты, принимаемые Конституционным Судом РФ, должны осваиваться уголовно-правовой доктриной и соответственно практикой, прежде всего, в сфере понимания наиболее общих институтов уголовного права и отдельных его предписаний [5]. Таким образом, возможность обращения в Конституционный Суд РФ выступает важнейшей гарантией и способом защиты прав и свобод человека и гражданина.

### Литература:

1. "Конституция Российской Федерации" (принята всенародным голосованием 12.12.1993) (с учетом поправок, внесенных Законами РФ о поправках к Конституции РФ от 30.12.2008 N 6-ФКЗ, от 30.12.2008 N 7-ФКЗ, от 05.02.2014 N 2-ФКЗ, от 21.07.2014 N 11-ФКЗ) // «СЗ РФ», 04.08.2014, № 31, ст. 4398.
2. Елинский А.В. «Проблемы уголовного права в конституционном измерении» М.: изд. «Юрлитинформ», 2012. С.6.
3. Постановление КС РФ от 21 мая 2013 г. № 10-П «По делу о проверке конституционности частей второй и четвертой статьи 443 УПК РФ в связи с жалобой гражданина С.А. Петрова и запросом мирового судьи судебного участка № 43 города Кургана» // «СЗ РФ», 03.06.2013, № 22, ст. 2861.
4. Постановление КС РФ от 16.07.2015 № 22-П «По делу о проверке конституционности положения статьи 226.1 УК РФ в связи с жалобами граждан Республики Казахстан О.Е. Недашковского и С.П. Яковлева» // СЗ РФ», 27.07.2015, № 30, ст. 4659.
5. Жалинский А.Э. «Уголовное право в ожидании перемен: теоретико-инструментальный анализ 2-е изд., перераб. и доп. М.: Проспект, 2009. С. 324.

## ЭКОНОМИКА В РОССИИ В 2030 ГОДУ



ОНТ

Общество Науки и Творчества

*Нургатина Айсылу Атласовна,  
Бугульминский филиал Казанский  
Национальный Исследовательский  
Технологический Университет, г. Бугульма*

*Секция: «Экономика»*

Экономика - является драйвером развития любой страны, именно от ее масштаба зависят другие сферы жизни. Еще К. Маркс говорил, что: не сознание людей определяет их бытие, а, наоборот, их общественное бытие определяет их сознание. Российская экономика в настоящий период ориентирована на экспорт нефти, основной источник поступлений бюджета составляют именно данные средства. По показателю ВВП на душу населения наша страна занимает 44 место, по показателю уровня жизни населения рассчитываемым ООН на 57 месте [1].

Какая же изменения произойдут в нашей стране, и какая будет экономика России в 2030 году?

Давай те попробуем проанализировать основные мировые тенденции:

1. Имидж России в мировом сообществе упал в связи с украинскими событиями, серьезные потери несет российский бизнес от введенных санкций.

2. Главными проблемами нефтяной отрасли России являются продолжающийся отбор наиболее рентабельных запасов. Большая часть запасов нефти в Российской Федерации трудноизвлекаема или вовсе нерентабельна для извлечения. Обычная легко извлекаемая нефть составляет лишь небольшую ее часть. Сегодня в России осталось не более 30 процентов запасов нефти, которая «течет»; остальные 70 процентов – это запасы очень тяжелой и вязкой трудноизвлекаемой нефти [3].

3. Сегодняшний рост добычи нефти целиком и полностью основан «сланцевым бумом». Продажа сланцевой нефти становится рентабельной при цене 60 долларов. Страны ОПЕК будут до последнего влиять на цену количеством добываемой нефти, с целью не допустить сланцевые компании на мировой рынок энергоресурсов.

4. В 2016 году с Ирана будут сняты наложенные ранее санкции и

## ИНТЕГРАЦИЯ МИРОВЫХ НАУЧНЫХ ПРОЦЕССОВ КАК ОСНОВА ОБЩЕСТВЕННОГО ПРОГРЕССА

загруженные нефтепродуктами танкеры, а так же уже давно добытая нефть с хранилищ начнет в больших объемах отправляться на рынок

5. Саудовская Аравия, не сокращает объемы продажи нефти с целью не пустить на рынок сланцевые компании с США и сохранить свою доминирующую роль на рынке нефтепродуктов. Саудиты могут себе это позволить, так как себестоимость 1 добытого барреля нефти на отдельных нефтескважинах составляет всего 2 доллара, а средняя себестоимость барреля составляет около 10 долларов.

6. Организация стран – экспортеров нефти заявляла, что не намерена снижать добычу нефти, даже при условиях того, что цены на нефть снизятся до 20 долларов за баррель.

Подведем итог основных мировых тенденций: тучные нефтяные годы подходят к своему завершению, а необходимые структурные реформы в стране так и не были проведены. Цены на нефть по мнениям многих аналитиков будут на низком уровне еще ближайшие 10 лет, пик добычи придется на 2025 год. России придется внедрять реформы по диверсификации экономики и развития мелкого и среднего бизнеса в более сложных условиях, при меньшем бюджете и пессимистичных настроениях.

Какие же планы на развитие экономики к 2030 у государства: Минэкономразвития России представило Прогноз долгосрочного социально-экономического развития Российской Федерации на период до 2030 года [2]. Документ подготовлен качественно, долгосрочный прогноз составлен с учетом вариативности развития, так например, среднегодовые темпы прироста ВВП в консервативном сценарии составляют 3,2%, а в форсированном – 5,4 %. В документе учтены и проанализированы риски и кризисные ситуации, такие как циклические колебания мировой конъюнктуры и колебание цен на нефть. В то же время долгосрочный прогноз вызывает ряд серьезных вопросов. Прежде всего, только так называемый «форсированный» вариант позволяет достичь поставленных в Указах Президента России целей по созданию и модернизации 25 млн. рабочих мест, ускоренному повышению производительности труда. Очевидно, что при развитии по консервативному пути (сырьевому сценарию), выйти на такие цифры невозможно. Кроме того, и инновационный путь не обеспечивает их достижения.

В апреле правительство выбрало средний (между форсированным и консервативным) путь развития страны - инновационный сценарий. Данная стратегия предполагает экономический рост по модели догоняющего развития и развитие технологий и инфраструктуры за счет инвестиций. Однако в сентябре решили вернуться к консервативному сценарию развития - за счет нефтегазового сектора. Ниже перечислим основные положения прогноза:

## ИНТЕГРАЦИЯ МИРОВЫХ НАУЧНЫХ ПРОЦЕССОВ КАК ОСНОВА ОБЩЕСТВЕННОГО ПРОГРЕССА

- увеличится социальная дифференциация – доля среднего класса составит уже не половину, а треть;
- снизится средний темп роста доходов с 4,4% до 3%;
- снизится среднегодовой темп прироста инвестиций – с 5,9% до 4,3%;
- бюджетная политика останется консервативной – сохраняется жесткое бюджетное правило;
- темпы роста экономики будут в 1,5 раза ниже, чем предполагалось в апреле;
- будет увеличиваться добыча нефти за счет месторождений в Восточной Сибири;
- сократятся расходы на образование.

Картина получается печальная: к 2030 году Россия так и останется страной с высокими региональными различиями в уровне жизни, бегством капитала, плохими дорогами, низким уровнем медицины – и по-прежнему будет отставать от развитых стран. Помимо этого, Россия обладает серьезными конкурентными преимуществами, такими как:

- низкий государственный долг;
- низкий курс рубля (повышается конкурентоспособность отечественного производителя);
- квалифицированная рабочая сила;
- в стране имеются почти все виды природных ресурсов: газ, нефть, уголь, древесина и пр.

По моему суждению, Российская экономика к 2030 году может догнать передовые страны Запада и Азии, если государство изменит свою консервативную стратегию развития и начнет проводить реформы. Прежде всего, необходимо инвестировать в создание и развитие наукоемких компаний, способных выпускать продукт с значительной добавленной стоимостью, продолжать оказывать поддержку малому и среднему бизнесу и создавать все условия для дальнейшего развития бизнеса в целом.

Вклад малых и средних компаний в ВВП составляет 20–21%, но на данные компании приходится всего лишь 5–6% от общего объема основных средств и около 6% от общего объема инвестиций в основной капитал. В 2013–2014 годах государство выделило на поддержку малого бизнеса более 135 млрд руб., но ощутимой пользы это не принесло. Деньги не доходят до реально нуждающихся в поддержке адресатов, так как система поддержки малого предпринимательства недостаточна эффективна. Поэтому, очень важно разработать прозрачную федеральную систему государственных торгов и увеличить ее прозрачность, исключив из торгов взаимозависимые лица.

Необходимо бороться с коррупцией на всех ее уровнях, начиная от мелкого

## ИНТЕГРАЦИЯ МИРОВЫХ НАУЧНЫХ ПРОЦЕССОВ КАК ОСНОВА ОБЩЕСТВЕННОГО ПРОГРЕССА

чиновника до мэра. Каждому делу нужно придавать широкую огласку в прессе и проводить расследование предельно объективно, с целью осознания обществом запрета данной деятельности. Нужно создать специальную общественную комиссию в каждом субъекте РФ для поиска связи подозреваемого объекта и его взаимозависимых лиц и их активов на территории России и в оффшорных зонах. Так же нужно снизить уровень налоговой нагрузки на бизнес. Необходимо сформировать налоговую среду, благоприятную для развития малого и среднего предпринимательства, вводить дополнительные льготы для инвесторов на финансовом рынке. Уменьшить налоги на средний и малый бизнес (прекратить повышать кадастровую стоимость земли). Уменьшать долю государства в крупных компаниях, по моему мнению, не нужно. Эта мера не принесет ожидаемых результатов, а навредит национальной экономике.

### **Литература:**

1. National Accounts Main Aggregates Database, United Nations Statistics Division, December 2013.
2. Прогноз долгосрочного социально-экономического развития Российской Федерации на период до 2030 года.
3. Добыча нефти в России к 2013 году снизится до 450 млн. тонн — Минэнерго. РИА Новости, Февраль 2009.

## АНАЛИЗ КОНКУРЕНТНЫХ ПРЕИМУЩЕСТВ ПРЕДПРИЯТИЯ

ОНТ

Общество Науки и Творчества

*Нурлыев Рустам Зафилевич,  
Казанский федеральный  
университет, г. Казань*

*Секция: «Экономика»*

Рыночная экономика не существует без конкуренции. Конкуренция выступает в качестве одного из глобальных вопросов экономической теории.

Конкуренция - это экономическое соревнование между субъектами хозяйственной деятельности за возможность получения максимума прибыли и упрочения положения на рынке. В общем виде конкуренцию можно определить как соперничество рыночных субъектов, заинтересованных в достижении одной и той же цели. Рыночными представителями выступают либо продавцы, либо покупатели.

Как и в любом регионе России, в Республике Татарстан конкуренция играет важную роль. В частности, это относится и к рынку офисной мебели. Одной из ведущих компаний в этом сегменте выступает ООО «Инком».

Рассматриваемое предприятие выполняет следующие основные функции: закупка материала; сборка мебели; хранение; сбыт; доставка.

Структура управления предприятием ООО «Инком» представлена на рисунке 1.



Рис. 1 Управленческая структура предприятия ООО «Инком»



## ИНТЕГРАЦИЯ МИРОВЫХ НАУЧНЫХ ПРОЦЕССОВ КАК ОСНОВА ОБЩЕСТВЕННОГО ПРОГРЕССА

В ООО «Инком» работает всего 29 человек, из них 5 человек – управляющий персонал, все остальные – рабочие.

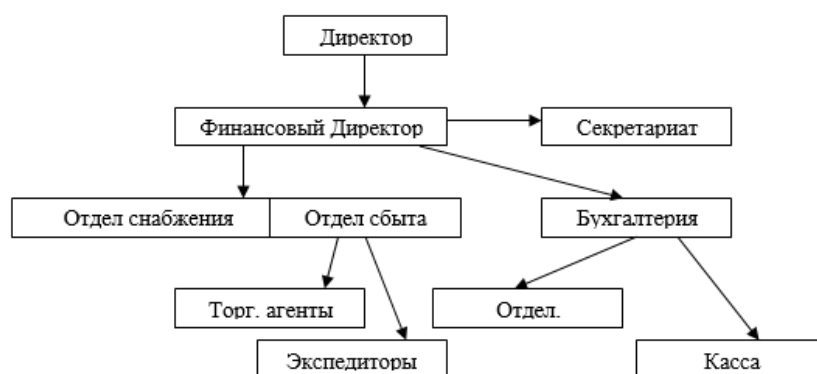
В таблице 1 представлен состав трудовых ресурсов предприятия

Таблица 1

### Состав трудовых ресурсов

Наименование показателя	2013 год	2014 год	Абсолютное отклонение	Темп изменения, %
Весь персонал	27	29	+2	6,9
в том числе:				
Промышленно-производственный персонал				
из них:	25	27	+2	7,4
рабочие	18	19	+1	5,3
служащие	4	5	+1	20
Непромышленный персонал	3	3	0	0

Состав трудовых ресурсов за период с 2013 по 2014 изменился. В 2014 году на предприятии работает на 2 человека больше чем в 2013 г. Изменения произошли за счет промышленно-производственного персонала, а именно был принят дополнительно 1 рабочий и 1 служащий. Анализ текучести промышленно-производственного персонала рассмотрен в таблице 2.

Таблица 2

### Анализ текучести промышленно-производственного персонала

Наименование показателя	Прошлый год	Отчетный год	Изменения
1. Среднесписочная численность персонала, чел.	27	29	+2
2. Количество принятого на работу персонала, чел.	1	2	+1
3. Количество уволенного с работы персонала, чел.	1	0	-1
4. Количество уволившихся по собственному желанию и за нарушение трудовой дисциплины, чел.	1	0	-1
5. Количество работников, проработавших весь год чел.	27	29	+2
6. Коэффициент оборота по приему (п.2/п.1)	0,03	0,06	+0,03
7. Коэффициент оборота по выбытию (п.3/п.1)	0,03	0	-0,03
8. Коэффициент текучести кадров (п.4/п.1)	0,03	0	-0,03
9. Коэффициент постоянства персонала (п.5/п.1)	1	1	0
10. Коэффициент замещения (п.2-п.3/п.1)	0,97	2	1,03

## ИНТЕГРАЦИЯ МИРОВЫХ НАУЧНЫХ ПРОЦЕССОВ КАК ОСНОВА ОБЩЕСТВЕННОГО ПРОГРЕССА

Анализ текучести промышленно-производственного персонала показал, что в отчетном году было принято на работу 2 человека. Количество уволенного с работы персонала составил 0 человек. Количество работников, проработавших в 2013 году составил 27 человек, а в 2014 году – 29 человек. Таким образом, коэффициент оборота по приему составил 0,06, коэффициент оборота по выбытию 0. Коэффициент текучести кадров 0. Коэффициент постоянства персонала 1. Коэффициент замещения 2. Таким образом, предприятие является финансово стабильным и работники предпочитают держаться за свою работу.

Если рассмотреть непосредственных конкурентов ООО «Инком» на рынке офисной мебели, то наиболее крупными являются отечественные фирмы «Мебель для офиса» и зарубежные Mover и Chryst.

В таблицах 3 проведен анализ конъюнктуры рынка.

Таблица 3

### Анализ конъюнктуры рынка

1. Какова степень насыщенности рынка?	Насыщенность рынка офисной мебели большая
2. Каковы тенденции изменения емкости и насыщенности рынка в ближайшие 5 лет?	Насыщенность рынка будет расти, будут появляться новые фирмы по производству и продаже офисной мебели
3. Какие признаки указывают на падение либо рост рынка?	На рост рынка указывают такие признаки как постепенное увеличение предприятий, офисов, рабочих мест
4. Что будет происходить с долей рынка исследуемой организации по мере сокращения, либо расширения рынка?	При расширении рынка предприятие планирует увеличить производство офисной мебели как за счет количества так и за счет новых разработок
5. Относится данный рынок к числу конкурентных или нет? Почему?	Данный рынок относится к числу конкурентных, т.к. офисная мебель пользуется постоянным спросом
6. Какова общая тенденция спроса на продукт данной организации?	Спрос на продукцию организации будет расти
7. Какие имеются возможности для сегментирования рынка?	Увеличить разработку новых конструкций
8. Экономическая ситуация в важнейших потребляющих регионах	Стабильная

Таким образом, проанализировав данную таблицу, становится видно, что насыщенность рынка офисной мебели в городе Казани большая и также будут появляться новые фирмы по производству и продаже офисной мебели. На рост рынка указывают такие признаки, как постепенное увеличение предприятий, офисов, рабочих мест. Данный рынок относится к числу конкурентных, т.к. офисная мебель пользуется постоянным спросом, поэтому ООО «Инком» планирует увеличить производство офисной мебели как за счет количества, так и за счет новых разработок.

## ИНТЕГРАЦИЯ МИРОВЫХ НАУЧНЫХ ПРОЦЕССОВ КАК ОСНОВА ОБЩЕСТВЕННОГО ПРОГРЕССА

В таблице 4 проведен анализ конкурентов ООО «Инком».

Таблица 4

### Анализ конкурентов

Кто основные конкуренты организации?	Mover, Chrys, Мебель для офиса
Каковы их сильные стороны?	Известная марка, Известная марка, качество Дешевизна
Каковы их слабые стороны?	Дороговизна, Дороговизна, Ассортимент, качество
Какие стратегии используют конкуренты?	Маркетинговая стратегия Маркетинговая стратегия Рыночная стратегия
В каком состоянии дела конкурентов – стабильны, на подъеме или идут на спад	Стабильны Стабильны На подъеме
Каковы стратегические намерения конкурентов	Расширить долю рынка Расширить долю рынка Расширить долю рынка

На основании данных таблиц 3 и 4 можно выделить конкурентные преимущества организации, а так же произвести сравнительный анализ преимуществ по рынкам (Таблицы 5, 6).

Таблица 5

### Конкурентные преимущества организации

Запросы потребителей	Что может предложить конкурент Mover	Что может предложить наша организация
Качество продукта	5	3
Уровень цен	4	1
Ассортимент	4	4
Формы обслуживания	5	3
Местонахождение (близость/ доступность)	5	2
Полнота информации	5	4
Своевременность поставок	5	2
Помощь в использовании продукта	5	3
Продукт в комплексе	5	4
Вежливое обращение	5	3

## ИНТЕГРАЦИЯ МИРОВЫХ НАУЧНЫХ ПРОЦЕССОВ КАК ОСНОВА ОБЩЕСТВЕННОГО ПРОГРЕССА

Таблица 6

### Сравнительный анализ преимущества по рынкам

Область сравнения	Рынок А (столы комп)		Рынок Б (кресло)		Рынок В (стулья)	
	Инком	Конкурент	Инком	Конкурент	Инком	Конкурент
Реклама	хорошо	отлично	хорошо	хорошо	хорошо	удовл.
Размещение	отлично	удовл.	отлично	удовл.	отлично	удовл.
Продукты	удовл.	хорошо	удовл.	отлично	удовл.	хорошо
Услуги	отлично	хорошо	хорошо	хорошо	удовл.	хорошо
Цены	отлично	удовл.	отлично	удовл.	отлично	удовл.
Имидж	хорошо	отлично	хорошо	отлично	хорошо	отлично

Таким образом, по мнению экспертов, конкурентоспособность продукции организации «Инком» находится на уровне конкурентоспособности зарубежных фирм и выше отечественных. Конкурентоспособность продукции обеспечивается в основном за счет высокого уровня послепродажного обслуживания. Дальнейшее увеличение конкурентоспособности возможно за счет тщательно выработанной маркетинговой стратегии фирмы.

Далее, в таблице 7 рассмотрим динамику производства и реализации продукции в сопоставимых ценах.

Таблица 7

### Динамика производства и реализации продукции в сопоставимых ценах

Год	Объем производства продукции, тыс. руб.	Темпы изменения, %		Объем реализации продукции, тыс. руб.	Темпы изменения, %	
		базисные	цепные		базисные	цепные
	П	$T_6=(P_i/P_0)*100$	$T_{ц}=(P_i/P_{i-1})*100$	Р	$T_6=(P_i/P_0)*100$	$T_{ц}=(P_i/P_{i-1})*100$
2012	41803	10,664	10,635	41803	10,664	10,635
2013	41916	10,635	8,913	41916	10,635	8,913
2014	50017	8,913	10,664	50017	8,913	10,664

Среднегодовой темп изменения:

$$T = \sqrt[n]{T_{ц1} * T_{ц2} * \dots * T_{цi}} = \sqrt[3]{10,635 * 8,913 * 10,664} = 10,07$$

Среднегодовой темп прироста (спада):  $T_{пр.} = T - 100 = 10,07 - 100 = 89,93$

Следовательно, из данной таблицы можно сделать вывод, что объем производства с 2012 по 2014 год имеет тенденцию к увеличению. Так, если в 2012 году объем выпуска составлял 41803 тыс. руб, то к 2014 году объем увеличился на 8214 тыс. руб. Среднегодовой темп изменения составил 10,07. Среднегодовой темп прироста составляет 89,93.

## ИНТЕГРАЦИЯ МИРОВЫХ НАУЧНЫХ ПРОЦЕССОВ КАК ОСНОВА ОБЩЕСТВЕННОГО ПРОГРЕССА

Далее, в таблице 8 проведем анализ структуры ассортимента методом ABC-анализа.

Таблица 8

Анализ структуры ассортимента методом ABC-анализа

Данные для проведения ABC-анализа			
Номер товара / услуги	Объем реализации, тыс. руб.	Доля, %	Порядковый номер ранга товара
Кресла для руководителей	11340	22,67	2
Столы компьютерные	12500	24,99	1
Диваны для офисов	8670	17,33	4
Стулья офисные	11090	22,17	3
Столы для переговоров	4980	9,96	5
Другая продукция	1437	2,88	6
Итого	50017		

Продолжение таблицы 8

Ранг товара	Доля, %	Наименование товара	Куммулятивная (суммарная) доля, %	Группа
1	24,99	Столы компьютерные	24,99	
2	22,67	Кресла для руководителей	47,66	Группа А
3	22,17	Стулья офисные	69,83	
4	17,33	Диваны для офисов	87,16	Группа В
5	9,96	Столы для переговоров	97,12	Группа С
6	2,88	Другая продукция	100	

Предприятие специализируется на компьютерных столах, офисных креслах и стульях, а также на Диванах для офисов и столов для переговоров. Наибольшим спросом пользуются Столы компьютерные и кресла для руководителей.

Все товары, которые попадают в первые 75% суммы долей, относятся к группе А. Если товары попадают в промежуток между 75 и 95%, то эти товары относятся к группе В. все товары, которые не вошли в эти группы, относятся к группе С.

При анализе структуры ассортимента методом ABC-анализа в группу А попали такие товары, как столы компьютерные и кресла для руководителей. В группу В - стулья офисные. В группу С - диваны для офисов, столы для переговоров и другая продукция.

Далее, в таблице 9 рассмотрим затраты на производство продукции

Таблица 9

**Затраты на производство продукции**

Элементы затрат	Сумма, тыс. руб.			Структура затрат, %		
	2013	2014	+, -	план	факт	+, -
Материальные затраты	12840	23545	+10705	36,81	54,12	+17,31
Затраты на оплату труда	15312	14129	-1183	43,89	32,47	-11,42
Сумма отчислений	3981,12	3673,5	-307,62	11,39	8,41	-2,98
Амортизация основных фондов	4393	3692	-701	12,59	8,48	-4,11
Прочие затраты	2335	2139	-196	6,69	4,9	-1,79
Полная себестоимость	34880	43505	8625	100,0	100,0	-
В том числе:						
переменные расходы	19568	29376	+9808	56,1	67,5	+11,4
постоянные расходы	15312	14129	-1183	43,9	32,5	-11,4

При анализе затрат на производство продукции получилось, что материальные затраты в отчетном году возросли на +10705, причем к плану на +17,31. Затраты на оплату труда снизились на 1183, также снизилась и сумма отчислений на 307,62. Произошло снижение амортизации основных фондов и прочих затрат. В итоге возросла полная себестоимость изделий на 8625 тыс. руб.

Финансовое состояние предприятия в значительной мере зависит и от его рентабельности.

Основные показатели рентабельности можно объединить в следующие группы:

- показатели рентабельности капитала;
- показатели рентабельности продукции;
- показатели, рассчитанные на основе потоков наличных денежных средств.

Чистая прибыль/Все активы =  $6186/135664 = 0,045$  (2013 г.)

Чистая прибыль/Все активы =  $7564/138094 = 0,054$  (2014 г.)

Чистая прибыль/Инв.капитал =  $6186/(92039+1669) = 0,066$  (2013 г.)

Чистая прибыль /Инв.капитал =  $7564/(91998+1557) = 0,08$  (2014 г.)

Чистая прибыль/Собственный капитал =  $6186/92039 = 0,067$  (2013 г.)

Чистая прибыль/Собственный капитал =  $7564/91998 = 0,082$  (2014 г.)

(2013 г.)  $0,045 < 0,066 < 0,067$

(2014 г.)  $0,054 < 0,08 < 0,82$

Несовпадение по этим показателям характеризует степень использования предприятием финансовых рычагов для повышения доходности: долгосрочных кредитов и других заемных средств.

Вторая группа показателей формируется на основе расчета уровней рентабельности по показателям прибыли, отражаемым в отчетности.

Коэффициенты рентабельности

1R – Рентабельность продаж

## ИНТЕГРАЦИЯ МИРОВЫХ НАУЧНЫХ ПРОЦЕССОВ КАК ОСНОВА ОБЩЕСТВЕННОГО ПРОГРЕССА

$$K1R0 = 6186/50017=0,12$$

$$K1R1 = 7564/49916=0,15$$

$$\Delta K1R = 0,15-0,12=0,03$$

Данный коэффициент показывает, что в 2013 году на единицу реализованной продукции приходилось 0,12 тыс. руб. прибыли, а в 2014 - 0,15 тыс. руб. Рост является следствием роста цен при постоянных затратах на производство.

2R - Рентабельность всего капитала фирмы

$$K2R0 = 6186/136879=0,045$$

$$K2R1 = 7564/136879=0,055$$

$$\Delta K2R = 0,055-0,045=0,01$$

Коэффициент показывает повышение эффективности использования всего имущества предприятия.

3R - Рентабельность основных средств и прочих внеоборотных активов

$$K3R0 = 6186/44264=0,14$$

$$K3R1 = 7564/44264=0,17$$

$$\Delta K3R = 0,17-0,14= 0,03$$

В 2013 году 0,14 тыс. руб. приходилось на единицу стоимости средств, а в 2014 - 0,17 тыс. руб. Увеличение коэффициента показывает эффективность использования основных средств и прочих внеоборотных активов.

4R - Рентабельность собственного капитала

$$K4R = 6186/92018,5=0,067$$

$$K4R = 7564/92018,5=0,082$$

$$\Delta K4R = 0,082-0,067=0,015$$

Увеличение коэффициента показывает эффективность использования собственного капитала.

Коэффициенты деловой активности

1А) Коэффициент общей оборачиваемости капитала

$$K1a0 = 50017/136879=0,37$$

$$K1a1 = 49916/136879=0,36$$

$$\Delta K1a = 0,36-0,37=-0,01$$

Произошло снижение кругооборота средств предприятия на 0,01 оборота за год.

2А) Коэффициент оборачиваемости мобильных средств

$$K2a0 = 50017/(38062+2591,5)=1,230$$

$$K2a1 = 49916/(38062+2591,5)=1,227$$

$$\Delta K2a = 1,227-1,230=0,003$$

Скорость оборота всех мобильных средств предприятия снизилась за год на 0,003.

## ИНТЕГРАЦИЯ МИРОВЫХ НАУЧНЫХ ПРОЦЕССОВ КАК ОСНОВА ОБЩЕСТВЕННОГО ПРОГРЕССА

3А) Коэффициент оборачиваемости материальных оборотных активов

$$K_{3a0} = 50017/38062 = 1,314$$

$$K_{3a1} = 49916/38062 = 1,311$$

$$\Delta K_{3a} = 1,311 - 1,314 = -0,003$$

Число оборотов запасов предприятия за год снизилось на 0,003 оборота.

4А) Коэффициент оборачиваемости дебиторской задолженности

$$K_{5a0} = 50017/5615 = 8,9$$

$$K_{5a1} = 49916/5615 = 8,88$$

$$\Delta K_{5a} = 8,88 - 8,9 = -0,02$$

Скорость оборота дебиторской задолженности снизилась.

Следовательно, по основным финансовым показателям предприятия видно, что за год на предприятии изменения произошли незначительные. Это произошло потому, что за отчетный период предприятие приобрело машины и оборудование, здания. Пополнение запасов обеспечивает непрерывность процесса производства и, следовательно, кругооборот оборотного капитала. Снизилась дебиторская задолженность на 0,02%. На такую же сумму увеличились денежные средства. Увеличились заемные средства за счет краткосрочных кредитов банков.

Таким образом, хотя рассматриваемое предприятие ООО «Инком» имеет невысокую рентабельность, но все-таки имеет огромный потенциал развития. На текущий момент деятельность предприятия нельзя оценить как оптимальную. Анализируя ранние месяцы работы предприятия, можно сказать, что предприятие приносило реальную прибыль. Выходом из этого положения является ряд мероприятий, направленных на формирование эффективных конкурентных преимуществ фирмы.

### Литература:

1. Бойдел Т. Как улучшить управление организацией: Пособие для руководителя. - М.: АО "Ассиана", 2014.
2. Васильев В.Н. Организация производства в условиях рынка. - М.: Машиностроение, 2013.
3. Годовые отчеты ООО «ИНКОМ», 2013-2015.
4. Дункан Д.У. Основопологающие идеи в менеджменте: пер. с англ. - М.: Дело, 2010.
5. Глухов А. Оценка конкурентоспособности товара и способы ее обеспечения// Маркетинг. – 2014.
6. Завьялов П.С., Демидов В.Е. Формула успеха: маркетинг. М., 2013.



СТРАХОВОЙ РЫНОК  
РОССИЙСКОЙ  
ФЕДЕРАЦИИ

*Нурлыев Рустам Зафилевич,  
Казанский федеральный  
университет, г. Казань*

*Секция: «Экономика»*



Страхование представляет собой особый вид экономических отношений, который призван обеспечивать страховую защиту людей (или организаций) и их интересов от возможных рисков.

В последние годы спрос на страховые услуги в России неоднозначен, что подтверждают различные темпы роста/падения данного рынка. По этой причине перспективность развития страхового рынка очевидна. Сейчас это одно из стратегических направлений эффективного функционирования и успешного развития финансово-хозяйственных отношений в стране.

Какие же при этом тенденции присущи нашему рынку страхования?

Во-первых, темпы развития рынка страхования снижаются на протяжении нескольких последних лет. Если 3-4 года назад годовой прирост составлял порядка 20%, то в 2013-2014 годах он снизился до 10%. Однако здесь есть интересная особенность: расчеты также показывают, что в 2014 году, как и несколько последних лет подряд, российский страховой рынок рос со скоростью, опережающей развитие экономики в целом. В силу этого последние годы мы наблюдаем рост отношения страховой премии к ВВП. Оно увеличилось с 1,18% в 2011 году до 1,39% в 2014 году. Растет также отношение выплат страховых возмещений к ВВП: оно составляло 0,55% в 2011 году, а в 2014 году этот показатель поднялся до 0,67% (рис.1). То же самое можно сказать о доле расходов населения на страхование в общих расходах домохозяйств на конечное потребление. По итогам 2014 года она составляет 1,41% против 1,14% в 2010 году.

## ИНТЕГРАЦИЯ МИРОВЫХ НАУЧНЫХ ПРОЦЕССОВ КАК ОСНОВА ОБЩЕСТВЕННОГО ПРОГРЕССА



Рис. 1 Динамические показатели рынка в 2007-2014 гг.

Очевидно, опережающее развитие страхового рынка в большой степени связано с нарастанием кризисных явлений в экономике. Экономический кризис среди прочего выражается в сокращении инвестиций в основной капитал – в 2014 году они упали на 2,5% по сравнению с показателями 2013 года.

Темпы прироста взносов замедлились и составили 9,2% (на 2,6 п.п. ниже показателя 2013 года), объем рынка - 988 млрд рублей (рис.2 и рис.3). Таким образом, ситуация развивалась по базовому сценарию, спрогнозированному РАЕХ («Эксперт РА») в начале 2014 года (+9%).



Рис. 2 Динамика темпов прироста страховых премий, %

## ИНТЕГРАЦИЯ МИРОВЫХ НАУЧНЫХ ПРОЦЕССОВ КАК ОСНОВА ОБЩЕСТВЕННОГО ПРОГРЕССА



Рис. 3 Объем рынка страхования, млрд. руб.

Наибольший прирост взносов в 2014 году обеспечили сегменты страхования жизни (+23,6 млрд рублей за счет активного продвижения инвестиционного и накопительного страхования жизни), ОСАГО (+ 16,7 млрд рублей за счет роста тарифа) и ДМС (+8,8 млрд рублей за счет восстановления социальных пакетов и продвижения рискованных программ). На этих рыночных сегментах имеется наибольшее опережение вклада видов в общий рост премии по сравнению с их фактической долей на рынке. При этом надо отметить, что страхование жизни обеспечило 27% общего прироста премии по рынку в целом, тогда как доля этого вида в сборах составляет только 11%.

Наибольшее сокращение взносов произошло в обязательном страховании ответственности владельцев объектов повышенной опасности (-2,5 млрд рублей), страховании имущества юридических лиц от огневых и иных рисков (-3,8 млрд рублей) и государственном страховании жизни и здоровья военнослужащих и приравненных к ним в обязательном государственном страховании лиц (-0,9 млрд рублей).

Во-вторых, в 2014 году ситуацию на страховом рынке определяли две тенденции – нарастание кризиса и ужесточение контроля со стороны регулятора. При этом ключевой стратегией страховщиков в 2014 году стало сокращение присутствия в наиболее убыточных регионах по ОСАГО и пересмотр тарифной политики в автокаско. В условиях усиления контроля со стороны ЦБ продолжить работу на рынке смогут лишь те страховщики, которые располагают реальными активами или сумеют оперативно заменить фиктивные активы реальными.

Помимо стагнации, серьезное давление на деятельность страховщиков в 2014 году оказало усиление контроля реальности активов, принимаемых в покрытие резервов и собственных средств. Проверки регулятором участников рынка выявили невыполнение отдельными страховщиками нормативных

## ИНТЕГРАЦИЯ МИРОВЫХ НАУЧНЫХ ПРОЦЕССОВ КАК ОСНОВА ОБЩЕСТВЕННОГО ПРОГРЕССА

требований, что привело к приостановкам и отзывам лицензий. При этом ресурсов для замены фиктивных активов реальными сегодня практически нет – рентабельность собственных средств страховщиков низкая, многие собственники не хотят вливать дополнительные деньги в страховой сектор.

Для выживания основные игроки страхового рынка сменили стратегию – в 2014 году их ключевой целью стало сохранение рентабельности собственных средств, а не наращивание объемов взносов. Для ее достижения, в первую очередь, страховщики сокращали свое присутствие в наиболее убыточных регионах по ОСАГО и пересматривали тарифную политику в автокаско. В 2014 году взносы по ОСАГО сократили уже 10 из топ-20 компаний сегмента (3 в 2013 году) - Страховая группа МСК, «Альянс», Цюрих, АльфаСтрахование, Ингосстрах, Согласие, Группа Ренессанс Страхование, МАКС, ВСК и Энергогарант.

В-третьих, постоянное взаимодействие между банками и страховыми компаниями порождает значительный интерес к банкострахованию. Чаще всего принято выделять следующие виды: взаимодействия путем страхования жизни и страхование иных видов.

В 2014 году темпы роста общей задолженности населения перед банками несколько снизились, тем не менее, кредитная активность домохозяйств оставалась достаточно высокой. Практически на протяжении всего года месячный объем выдачи банковских кредитов не опускался ниже 700 млрд. рублей. В 2014 году эта кредитная активность, как и в последние несколько лет, служила серьезным стимулом для развития страхового рынка, так как известно, что выдача банковских займов часто сопровождается страхованием жизни и здоровья заемщика, а также страхованием объектов, на приобретение которых берется кредит (недвижимости, автотранспорта).

Как же обстоят дела с 2015 годом?

Российский страховой рынок растет лишь в номинальном выражении. При инфляции 8,5% за 1 полугодие 2015 года темпы прироста страховых взносов составили всего 2,1%. Не дает объему рынка упасть только повышение тарифов на ОСАГО – совокупная величина собранных страховых взносов выросла на 10,5 млрд рублей, а рынок ОСАГО увеличился на 26,5 млрд. рублей. При этом, несмотря на рост страхового рынка, уровень проникновения страхования падает – совокупное количество страховых договоров сократилось на 6,6% по сравнению со значением за 1 полугодие 2014 года.

В топ-5 компаний по совокупным страховым взносам в 1 полугодии 2015 года по сравнению с 1 полугодием 2014 года произошла смена лидера: Страховая группа СОГАЗ сместила на вторую строчку РОСГОССТРАХ. В страховании автокаско с третьего на первое место переместилось СПАО "РЕСО-Гарантия",

## ИНТЕГРАЦИЯ МИРОВЫХ НАУЧНЫХ ПРОЦЕССОВ КАК ОСНОВА ОБЩЕСТВЕННОГО ПРОГРЕССА

сместив, соответственно, на строчки ниже Группу «ИНГО» и РОСГОССТРАХ. Как и годом ранее, первые места на рынках ОСАГО, ДМС и страхования жизни занимают соответственно РОСГОССТРАХ, Страховая Группа СОГАЗ и ООО СК «Сбербанк страхование жизни».

Наибольший прирост взносов в 1 полугодии 2015 года обеспечили сегменты ОСАГО (за счет роста тарифа), страхования жизни (за счет активного продвижения инвестиционного и накопительного страхования жизни), страхования имущества физических лиц (за счет продвижения коробочных продуктов) и ДМС (за счет увеличения тарифов вслед за инфляцией стоимости услуг ЛПУ).

По прогнозу РАЕХ (Эксперт РА), на конец 2015 года темпы прироста страховых взносов составят от -1 до +4%, объем рынка не превысит 1020 млрд рублей.

И в 2016 году ситуация вряд ли кардинально улучшится. Наибольший годовой прирост ожидается в секторах ОСАГО, в некоторых сегментах страхования юридических лиц (например, грузоперевозках, страховании ответственности), а также в специфических нишах, таких как морское и авиационное страхование, где расчеты привязаны к валюте. Стагнировать будет сектор ДМС, хотя у «Ингосстраха» в этом сегменте более выигрышное положение за счет наличия собственной сети клиник «Будь здоров», которая позволяет сдерживать рост цен и контролировать качество медицинских услуг. Сейчас мы наблюдаем выраженное сокращение объемов сборов в КАСКО, а также в страховании имущества юридических лиц. Эта тенденция сохранится до конца следующего года.

Следовательно, ключевыми проблемами российского страхового рынка являются:

- высокий уровень недострахования рисков в экономике;
- низкий уровень капитализации российских страховщиков;
- высокая доля обязательных видов страхования;
- отсутствие налоговых льгот и других стимулов для развития некредитного страхования жизни;
- низкий уровень развития и капитализации национального перестраховочного рынка;
- низкая эффективность системы медицинского страхования;
- развитие инфраструктуры российского страхового рынка не соответствует темпам его роста;
- невысокий уровень надежности и транспарентности российского страхового рынка;
- отсутствие механизмов раннего предупреждения банкротства и высокие

## ИНТЕГРАЦИЯ МИРОВЫХ НАУЧНЫХ ПРОЦЕССОВ КАК ОСНОВА ОБЩЕСТВЕННОГО ПРОГРЕССА

негативные последствия ухода страховщиков с рынка;

- низкая репутация страховой отрасли в глазах потребителей.

Стоит отметить, что у страхового рынка есть внутренние ресурсы для улучшения отраслевой динамики. Страховщики активно продвигают продукты инвестиционного страхования жизни, автокаско с франшизой, «умного» каско, развивают продажи некредитных продуктов через банки и онлайн-продажи. Однако для преодоления кризиса необходимо решать проблемы страховой отрасли с участием и страхового сообщества, и регулятора, и законодателей. В первую очередь необходимо определить целевые ориентиры развития рынка страхования.

РАЕХ (Эксперт РА) предлагает 10 ключевых задач развития страховой отрасли (Таблица 1). Концентрация страхового сообщества на достижении именно этих задач окажет максимальный эффект для преодоления трудностей, сложившихся на рынке.

Какие шаги уже предполагаются делать? Российский финансовый рынок характерен тем, что более 80% всех рисков не защищены со страховой позиции. По плану на 2020 год уровень защищенности должен приблизиться к 100%. С этой целью планируют вводить на нашем рынке ILS; упорядочить правовое обеспечение кэптивных организаций (особенно в части финансов), правовое изменение систем сострахования и перестрахования, а также пулов, которые созданы на их основе. Стоит отметить, что определенного рода действия в этом направлении уже были выполнены в форме представления на российском финансовом рынке нового типа производных финансовых инструментов - ценных бумаг, которые привязаны к продолжительности жизни людей. С их помощью пенсионные фонды могут избежать излишних рисков, связанных, в первую очередь, со старением населения.

Таблица 1

Ключевые задачи развития страхового рынка, предлагаемые РАЕХ (Эксперт РА)

№	Ключевая задача
1	Реальный рост объема страхового рынка
2	Поддержание стабильности на рынке ОСАГО
3	Восстановление спроса на автокаско
4	Развитие рынка страхования жизни
5	Развитие рынка страхования имущества граждан
6	Развитие медицинского страхования
7	Развитие рынка перестрахования
8	Рост рентабельности собственных средств страховых компаний до уровня не ниже инфляции
9	Повышение финансовой устойчивости страхового рынка
10	Совершенствование стандартов ведения страхового бизнеса

## ИНТЕГРАЦИЯ МИРОВЫХ НАУЧНЫХ ПРОЦЕССОВ КАК ОСНОВА ОБЩЕСТВЕННОГО ПРОГРЕССА

Таким образом, в 2014–2015 годах российский страховой рынок вместе с национальной экономикой испытывает серьезные трудности: темпы прироста взносов сократились (на 6,1 п. п., до 2,1% в 1 полугодии 2015 года) и стали ниже инфляции, убыточность выросла (101,1% по итогам 2014 года, 99,9% в 2013 году), усилилось давление со стороны других финансовых рынков (в том числе фондового, валютного и банковского). При этом ужесточают внешние условия работы страховщиков сложная макроэкономическая ситуация, зарубежные санкции против России и усиление контроля со стороны регулятора.

Однако необходимо отметить, что при всех своих проблемах у страхового рынка в России наметилась довольно позитивная динамика развития, которая охватывает все большее количество людей. Наиболее благоприятными тенденциями развития данного рынка являются практика поглощений и слияний, инициированных отечественными фирмами. К примеру, некоторые российские компании расширили свой бизнес благодаря приобретению активов из-за рубежа. Это общемировая тенденция, которая, конечно же, способна привести к переломному моменту для страхования в России, за которым может последовать ощутимый скачок в развитии.

### Литература:

1. Гражданский кодекс Российской Федерации: федеральный закон от 30 ноября 1994 г., №51.
2. Жилкина А.Н. Проблемы и основные направления совершенствования управления инновационными процессами в страховании // Журнал «проблемы современной экономики». – 2012. - №2. - С.28-32.
3. Зубец А.Н., Лебедева А.Д. Инновации на российском страховом рынке // Журнал «Финансы». – 2013. - №6. - С.55-58.
4. Концепция долгосрочного социально-экономического развития РФ на период до 2020 года: распоряжение Правительства Российской Федерации от 17 ноября 2008 г, №1662-р. – Версия от 8 августа 2009 г.
5. Об организации страхового дела в Российской Федерации: федеральный закон РФ от 27 ноября 1992 г., №4015-1. (ред. 29.11.2007, N 287-ФЗ). - Российская газета. – Версия от 12 января 2008 г.
6. РБК [Электронный ресурс]: Юргенс Игорь, ВСС: «Чистка страхового рынка неизбежна». – Официальный сайт Еженедельной деловой газеты РБК. - Режим доступа: <http://www.rbcdaily.ru/finance/562949990029499> (дата обращения: 19.11.2015).
7. Рейтинговое агентство RAEX [Электронный ресурс]. - Сайт «Эксперт РА». – Режим доступа: <http://www.raexpert.ru/> (дата обращения: 19.11.2015).

## ИНТЕГРАЦИЯ МИРОВЫХ НАУЧНЫХ ПРОЦЕССОВ КАК ОСНОВА ОБЩЕСТВЕННОГО ПРОГРЕССА

8. Ставка на жизнь [Электронный ресурс]: Басманов Евгений: «Банкиры и страховщики выводят на рынок новый продукт». – Сайт «Страхование сегодня». – Режим доступа: <http://www.insur-info.ru/press/41367/> (дата обращения: 19.11.2015).
9. Центр стратегических исследований РОСГОССТРАХ [Электронный ресурс]: Рынок страхования в 2014 году. – Официальный сайт РОСГОССТРАХА. - Режим доступа: <http://www.rgs.ru/pr/csr/index.wbp> (дата обращения: 19.11.2015).





ОНТ

Общество Науки и Творчества

## К ВОПРОСУ О СВЯЗИ ФРУСТРАЦИОННЫХ РЕАКЦИЙ И КОПИНГ-МЕХАНИЗМОВ У ЛЮДЕЙ С АЛКОГОЛЬНОЙ ЗАВИСИМОСТЬЮ

*Нурмухаметов Эрнест Альбертович,  
Башкирский государственный  
университет, г. Уфа*

*Секция: «Психология и педагогика»*

Исследование психологических характеристик личности с психосоматическими заболеваниями, в частности алкоголизма – одна из наиболее значимых проблем в сфере психологии. Поскольку, такие заболевания, с учетом их специфики, могут оказывать определенное влияние на психику, поведение и систему взаимоотношений больных. В свою очередь, длительная психотравмирующая ситуация, в которой находится человек с соматическим заболеванием, также может негативно воздействовать на состояние его самого и других членов его окружения (семья, коллеги по работе или учебе и т.д.). Предупреждение развития и преодоление тяжелых последствий алкоголизма как неадекватной поведенческой модели, повышение психологической ценности здоровья отдельных индивидов и общества в целом, возрастание социальной значимости здоровья является одной из актуальных задач психологии здоровья как самостоятельного раздела клинической психологии. Проблема зависимости выходит за рамки собственно медицинской проблематики и связана с широким кругом психологических факторов.

Несмотря на то, что исследованиям, посвященным алкоголизму, в последние годы уделяется больше внимание в отечественной и зарубежной литературе, многие вопросы остаются неясными. В частности, остается открытым вопрос о связи фрустрации и копинг-механизмов у лиц, имеющих алкогольную зависимость. При этом, учитывая явную теоретическую и практическую значимость изучения проблемы алкоголизации следует отметить, что отечественные исследования теоретически недостаточно обоснованы, малочисленны и фрагментарны. Слабо разработан понятийный аппарат, остается неясной взаимосвязь мотивационного уровня внутренней картины болезни с мотивацией на лечение как структурным его компонентом. Изучение индивидуально-психологических особенностей лиц, зависимых от алкоголя,

## ИНТЕГРАЦИЯ МИРОВЫХ НАУЧНЫХ ПРОЦЕССОВ КАК ОСНОВА ОБЩЕСТВЕННОГО ПРОГРЕССА

позволит дифференцировать и оптимизировать медико-психологическое сопровождение и реабилитацию указанных пациентов, снизить сроки лечения, увеличить продолжительность ремиссий.

В литературе (Я.В. Гирш, О.А. Гильбурд, И.И. Дедов, Н.А. Миронова, Л.Б. Павлова, Ю.И. Сунцов, М.В. Шестакова и др.) отмечено, что больные с алкогольной зависимостью имеют особенности эмоциональной сферы и поведения в виде изменения настроения с преобладанием депрессии, молчаливости, апатии, мнительности, подозрительности, несдержанности, недостаточной мотивации поступков и конфликты с окружением. Внутренняя картина болезни (ВКБ) у больных с алкогольной зависимостью формируется по гипернозогностическому типу. Эмоциональный аспект их ВКБ характеризуется высоким уровнем тревожности (Д.Н. Исаев, К.Б. Вовненко и др.). Уровень тревоги и депрессии у больных с алкогольной зависимостью – основные факторы, препятствующие достижению адекватного гликемического контроля (Самойлова Ю.Г., Кравец Е.Б., Олейник О.А., Ю.И. Сунцов, Л.Л. Болотская, О.В. Маслова, М. Herzer, К. Korey и др.).

Установление диагноза «алкоголизм» создает совершенно новую жизненную ситуацию человеку. Для него алкоголизм оказывается ситуацией фрустрирующей, не позволяющей удовлетворять актуальные для него потребности. Исследования отечественных и зарубежных ученых в области клинической психологии, показали, что определяющую роль в генезе и психосоматических, и соматических расстройств играют как психологические особенности личности больного, так и внутриличностные конфликты. При этом необходимо отметить, что разнообразные процессы адаптации личности, которые обеспечивают уровень адаптивности индивидуума к внешним и внутренним условиям, зависят от развитости адаптивных стратегий, в том числе адаптивных фрустрационных реакций.

Необходимо отметить, что рост алкоголизма связан с социально-культурными особенностями жизни, климатическими условиями, устойчивыми алкогольными традициями. Исходя из того, что алкоголизм представляет угрозу, в первую очередь, демографической ситуации в России, исследование сопряженности фрустрационных реакций и копинг-механизмов у лиц с алкогольной зависимостью относится к наиболее значимым вопросам психологической науки. В.Б. Альтшулер, Б.М. Гузиков, Н.Н. Иванец, С.Л. Кравченко, Ю.Н. Кручинская, А.А. Мейроян, С.Н. Овсянников, Б.Д. Цыганков подчеркивают сложность решения данной проблемы такими факторами как: позднее обращение за помощью, низкая эффективность лечения и реабилитации, крайне негативные последствия злоупотребления алкоголем женщинами и пр.

Несмотря на то, целью лечения является достижение устойчивой и

## ИНТЕГРАЦИЯ МИРОВЫХ НАУЧНЫХ ПРОЦЕССОВ КАК ОСНОВА ОБЩЕСТВЕННОГО ПРОГРЕССА

длительной ремиссии, и представляет собой сложный и многогранный процесс, который осуществляется по схемам принятым в отечественной наркологии стандартам (Приказ Министерства здравоохранения Российской Федерации от 28 апреля 1998 года № 140 «Об утверждении стандартов (моделей протоколов) диагностики и лечения наркологических больных») (Н.Н. Иванец, М.А. Винникова), необходимо отметить, что только медицинское знание не позволяет объяснить феномены и механизмы, связанные с адаптацией к болезни, изменением зависимого проблемного поведения, лечением, реабилитацией и профилактикой алкоголизма.

Существующие подходы к диагностике и стандарты терапии недостаточно учитывают психологические особенности лиц, зависимых от алкоголя, и значение психологической составляющей лечебно-реабилитационного процесса. Это обуславливает необходимость тщательного изучения феномена зависимости от алкоголя с учетом широкого круга психологических факторов с целью совершенствования оказания лицам, имеющим алкогольную зависимость, специализированной наркологической помощи (Н.А. Сирота, В.М. Ялтонский).

В тоже время, актуальность исследуемой проблемы обусловлена практическими потребностями клинической психологии и наркологии и тем, что проблема исследования лиц с алкогольной зависимостью в последние десятилетия активно разрабатывается в зарубежной клинической психологии (G. De Leon, G. Melnick, J. Hawke, C.C. DiClemente, D.M. Donovan, D.B. Rosengren, S.H. Greenfield, M.L. Hiller, W.R. Miller, W.R. Miller, S. Rollnick, W.R. Miller, J.S. Tonigan, J.O. Prochaska, C.C. DiClemente, J.C. Norcross, D.D. Simpson, G.W. Joe, T.C. Wild, J.A. Cunningham, R.M. Ryan).

Предполагается, что особенности системы механизмов психологической и социально-психологической адаптации, а также особенностей личности человека, которые более четко проявляются в состоянии эмоционального напряжения, определяют развитие у него нервно-психического расстройства либо по невротическому, либо по психосоматическому варианту. Фрустрационная реакция является ответом человека на преграды к достижению цели, которые блокируют деятельность, а также сопровождаются эмоциональными проявлениями. Данные реакции могут быть объективными или субъективными [1; 2; 4].

Рассматриваемая в аспекте следствий межличностного взаимодействия, фрустрация порождается ситуациями ущемляющими интересы индивида, и, как результат, наблюдается отсутствие реализации значимых потребностей [3]. Адаптивность – дезадаптивность фрустрационного реагирования определяется фактором его конструктивности – деструктивности.

## ИНТЕГРАЦИЯ МИРОВЫХ НАУЧНЫХ ПРОЦЕССОВ КАК ОСНОВА ОБЩЕСТВЕННОГО ПРОГРЕССА

Активность, адекватность, направленность на разрешение ситуации препятствия, сознательность, а также учет возможностей субъекта, характеризуют конструктивные фрустрационные реакции. Соответственно, подчеркивание своей вины или обвинение других лиц, использование самозащитных реакций, отказ от адекватного разрешения, фиксация на препятствии, характеризуют проявление неконструктивных фрустрационных реакций[4].

Возвращаясь к вопросу о фрустрационных реакциях в зрелом возрасте, отметим, что фрустрация – это индивидуальный феномен, т.к. определение ее трудности задается самим человеком в зависимости от субъективной значимости данной ситуации для его восприятия, оценки и интерпретации. При этом человек активно противостоит сложным жизненным ситуациям, при наличии значимого внутреннего фактора: «я должна держаться, чтобы растить детей», «я должен быть в форме, чтобы продолжать свою работу» и т.д.

Таким образом, изучения алкоголизма как заболевания, которое характеризуется нарушением жизнедеятельности человека, взаимосвязи его с окружающей средой, а также приводит к потере не только здоровья, но и собственной личности, является одной из злободневных задач психологической науки и практики. Несмотря на сказанное, алкоголизм в России, означенный как вопрос национальной угрозы, остается открытым и не находит пока своего решения.

### **Литература:**

1. Василюк, Ф.Е. Психология переживания (анализ преодоления критических ситуаций) / Ф.Е. Василюк. – М.: Издательство Московского университета, 1984. – 200 с.
2. Левитов, Н.Д. Фрустрация как один из видов психических состояний / Н.Д. Левитов // Вопросы психологии. – 1967. – № 6. – С. 118–129.
3. Тарабрина, Н.В. Экспериментально - психологическая методика изучения фрустрационных реакций: методические рекомендации [Текст] / Н.В. Тарабрина. – Л.: НИИ им. В.М. Бехтерева, 1984. – 24 с.
4. Фрейд, З. Психология бессознательного / З. Фрейд. – М.: Просвещение, 1989. – 447 с.



ОНТ

Общество Науки и Творчества

**К ВОПРОСУ О  
ПСИХОЛОГО-ПЕДАГОГИЧЕСКИХ  
УСЛОВИЯХ РАЗВИТИЯ  
ЭТНОКУЛЬТУРНОЙ ИДЕНТИЧНОСТИ  
ШКОЛЬНИКОВ  
В ПОЛИЭТНИЧЕСКОЙ СРЕДЕ**

*Нурмухаметова Ирина Фасхутовна,  
Башкирский государственный  
университет, г. Уфа*

*Секция: «Психология и педагогика»*

*Публикация подготовлена при финансовой поддержке Российского научного фонда (проект № 15-18-00142 «Изучение социальных и психологических проблем молодежи в полиэтнической среде и разработка способов предупреждения и преодоления межнациональных и межконфессиональных конфликтов»).*

Вопросы оптимизации взаимоотношений между этническими группами и развития межэтнической толерантности на разных этапах развития мирового сообщества были всегда актуальны. Поскольку, для личностного развития человека и стабильного существования этнической группы, а так же мирного межкультурного взаимодействия в полиэтнической среде на сегодня требуется работа по формированию этнокультурной идентичности обучающихся, что является в свою очередь основой психического здоровья индивида в целом.

Необходимо отметить, что исследование этнической идентичности носит междисциплинарный характер. Изучением этничности в разное время занимались антропологи (Р. Бенедикт, М. Мид), историки и этнографы (Э.Г. Александренков, Ю.В. Бромлей, Б.Ф. Поршнев, И.А. Снежкова и др.), этносоциологи (А.Р. Аклаев, Ю.В. Арутюнян, Л.М. Сусоколов, З.В. Сикевич и др.), психологи (В. Вундт, С. Томпсон, Г. Тэшфел и мн. др.). Изучением процесса формирования национального самосознания занимались такие отечественные исследователи как М.Н. Губогло, А.А. Кожанов, Г.В. Старовойтова. К представителям отечественного этнопсихологического направления исследований этнической идентичности относятся В.С. Агеев, А.Г. Асмолов, Н. Ениколопов, Н.Н. Корж, Г.У. Кцоева-Солдатова, Н.М. Лебедева, В.П. Левкович, Л.И. Науменко, В.Н. Павленко, К.Г. Панкова, Ю.П. Платонов, Л.Г. Почебут, Т.Г. Стефаненко, Е.И. Шлягина, В.Ю. Хотинец и ряд других исследователей.

Среди современных исследований этнической идентичности единичны

## ИНТЕГРАЦИЯ МИРОВЫХ НАУЧНЫХ ПРОЦЕССОВ КАК ОСНОВА ОБЩЕСТВЕННОГО ПРОГРЕССА

работы, направленные на изучение развития позитивной этнической идентичности индивида. Также обстоят дела и в области исследований, посвященных изучению этнической толерантности: изучение осуществлялось чаще посредством измерения уровня развития качеств и характеристик, присущих интолерантной личности. Как пишет Г.У. Солдатова, «в психологии чаще принято диагностировать и исследовать негативные проявления и негативный полюс личности, поэтому и аспекты толерантности исследуются, как правило, через обратную сторону толерантности – интолерантность» [1]. Недостаточно освещены в науке и вопросы, касающиеся условий, факторов формирования позитивной этнической идентичности как основы толерантного межэтнического и межкультурного взаимодействия народов многонациональной страны. Изучение этнической идентичности и этнической толерантности также затруднено тем, что исследователь в значительной степени имеет дело с изучением установок личности, связанных с представлениями о социальной желательности. С нашей точки зрения, необходимо не только совершенствование и расширение имеющегося методического обеспечения исследования, но также создание и апробация инструментария, существенно увеличивающего возможности исследователя и дающего богатый материал для интерпретации и понимания установок этнического сознания. Данное исследование этнической идентичности и этнической толерантности как индикаторов межэтнических отношений в странах с многонациональным составом населения, проводится в рамках научного проекта «Изучение социальных и психологических проблем молодежи в полиэтнической среде и разработка способов предупреждения, преодоления межнациональных и межконфессиональных конфликтов». Научная новизна поставленной задачи заключается в выявлении факторов, показателей социальных и психологических проблем молодежи в полиэтнической- среде, как возможных причин возникновения межэтнических и межконфессиональных конфликтов в условиях многонациональной страны, а также в определении социальных и психологических механизмов прогнозирования и преодоления конфликтов в молодежной среде полиэтнических сообществ.

Республика Башкортостан, имея многонациональный состав населения, является регионом с благоприятными межнациональными и межконфессиональными отношениями. По данным Госкомстата Республики Башкортостан, в настоящее время на ее территории проживают граждане более чем ста национальностей. Наиболее многочисленные из них: башкиры (21,91% всего населения республики), татары (28,42%), русские (39,27%), чуваша (3,01%), марийцы (2,68%), украинцы (1,90%), мордва (0,81%), удмурты (0,60%). Она может являться площадкой для отработки экспериментально обоснованных действенных способов, технологий анализа, прогнозирования, предупреждения

## ИНТЕГРАЦИЯ МИРОВЫХ НАУЧНЫХ ПРОЦЕССОВ КАК ОСНОВА ОБЩЕСТВЕННОГО ПРОГРЕССА

и преодоления межнациональных и межконфессиональных конфликтов в молодежной среде. Более того, проведенный анализ специальной литературы по проблеме позволяет заключить, что именно система образования может быть признанным местом для эффективной реализации программ развития толерантных межэтнических взаимоотношений с целью предотвращения возможных межэтнических и межконфессиональных конфликтов, ксенофобий относительно представителей других этнических групп, национальностей и религий.

Для проведения пилотажного исследования с учетом анализа особенностей межэтнического взаимодействия нами был определен район Республики Башкортостан, где на начало 2015 года, исходя из данных Всероссийской переписи населения и с учетом демографических изменений, проживает более шестидесяти двух с половиной тысяч человек, из них татар — 49,3 %, башкир — 36 %, русских — 7,4 %, марийцев — 6,1 %, лиц других национальностей — 1,2 % от общего числа населения района. Следовательно, опираясь на количественную характеристику, в данном районе Республики Башкортостан в качестве этнического большинства рассматривают представителей татарского населения, при этом представителей коренного этноса – башкир, а также русского народа, относящегося к супер-этносу — как этническое меньшинство. В исследованиях по этнической психологии отмечается, что принадлежность к этническому большинству или меньшинству является фактором, определяющим особенности этнической идентичности [2].

Учитывая вышесказанное, для эмпирической базы пилотажного исследования выбор школ был продиктован учетом таких оснований как тип поселения – малые городские поселения, направленность обучения – наличие национальных классов с углубленным изучением родного языка, этнический состав поселения – полиэтническая среда с преобладанием этнического большинства, отличного от коренной этнической группы. Задачей пилотажного исследования являлось изучение особенностей этнической толерантности и направленности этнической идентичности учащихся подросткового возраста в условиях межэтнического взаимодействия в полиэтнической среде.

При проведении пилотажного исследования были использованы следующие методики: шкала исследования этнической идентичности (О.Л. Романова), методика «Индекс толерантности» (Г.У. Солдатова, О.А. Кравцова, О.Е. Хухлаев, Л.А. Шайгерова). Шкала исследования этнической идентичности О. Л. Романовой состоит из 21 утверждения, на каждое из которых респонденты дают 5 вариантов ответов. Вариантам ответов при обработке присваиваются баллы: полностью согласен - 2 балла, скорее согласен, чем не согласен - 1 балл, затрудняюсь ответить - 0, скорее не согласен, чем согласен - 1 балл, совершенно

## ИНТЕГРАЦИЯ МИРОВЫХ НАУЧНЫХ ПРОЦЕССОВ КАК ОСНОВА ОБЩЕСТВЕННОГО ПРОГРЕССА

не согласен - 2 балла. Направленность вопросов: чувство принадлежности к своей этнической группе (вопросы № 1, 6, 10, 14, 21); значимость национальности (вопросы № 2, 4, 5, 7, 9, 12, 13); взаимоотношения этнического большинства и меньшинства (вопросы № 8, 11, 16, 17, 18, 19, 20); использование того или иного языка (вопросы № 3, 15). При обработке результатов использовалась шкала определения уровней выраженности того или иного признака: низкий, средний, высокий уровень выраженности по количеству вопросов.

Методика «Индекс толерантности» (Г.У. Солдатова, О.А. Кравцова, О.Е. Хухлаев, Л.А. Шайгерова) был применен в данном исследовании для диагностики аспектов толерантности (общий уровень и/или черта личности), видов толерантности: этническая и социальная. Стимульный материал опросника составляют утверждения отражающие толерантность как черту личности (общее отношение к окружающему миру; отношение к другим людям; социальные установки в различных сферах взаимодействия, где проявляются толерантность и интолерантность человека), социальную толерантность (отношение к некоторым социальным группам; коммуникативные установки; установки личности по отношению к некоторым социальным процессам), а также этническую толерантность/интолерантность (отношение к людям иной расы, этнической группы, к собственной этнической группе; установки в сфере межкультурного взаимодействия).

Значимым для нас является понятие позитивной этнической идентичности, представляющей такой баланс толерантности по отношению к собственной и другим этническим группам, который позволяет рассматривать ее как условие межкультурного взаимодействия. Поэтому позитивная этническая идентичность имеет статус «нормы» (позитивный образ собственной этнической группы соотносится с позитивным ценностным отношением к другим этническим группам) [4].

В результате проведенного пилотажного исследования выяснилось, что у респондентов средний уровень толерантности. Анализ данных показал, что этническая идентичность большинства респондентов (46 % от числа опрошенных) соответствует норме. Доля негативно настроенных на межэтническое взаимодействие составляет 32% опрошенных. Двадцать два процента респондентов этнически индифферентны, в будущем они могут перейти в группу как этнически толерантных, так и в прямо противоположную группу. Поэтому, чтобы в многонациональной стране и ее регионах школа стала местом построения взаимоотношений, основанных на ценностях этнической толерантности, и, при этом, люди не боялись потерять свою этническую идентичность, необходимо скорректировать содержание образования;



## ИНТЕГРАЦИЯ МИРОВЫХ НАУЧНЫХ ПРОЦЕССОВ КАК ОСНОВА ОБЩЕСТВЕННОГО ПРОГРЕССА

сложившиеся принципы взаимоотношений «учитель — ученик», вводить новые методы и технологии обучения и развития личности; изменить всю атмосферу школьной жизни учитывая изменения в обществе в данной области.

Концепция национальной образовательной политики Российской Федерации нацеливает работу образовательных учреждений всех уровней на создание условий для удовлетворения этнокультурных образовательных потребностей народов, граждан полиэтничной России и создание необходимых условий, обеспечивающих формирование этнокультурной и общероссийской гражданской идентичности обучающихся. Это возможно при организации целенаправленного процесса включения детей в различные виды учебной и внеучебной работы, связанной по своему содержанию с развитием патриотизма и культуры межнациональных отношений, и стимулирования их активности по выработке у них моральных качеств.

Так, например, по мнению, С.А. Кадыковой, развитию позитивной этнической идентичности учащихся способствуют следующие основные психолого-педагогические условия: учебно-воспитательный процесс, состоящий из учебной деятельности, музыкально-художественного образования и внеклассной работы, нацеленный на развитие этнокультурной компетентности учащихся; целенаправленная работа с педагогами и родителями по повышению их этнокультурной и психолого-педагогической компетентности; система психологического сопровождения учебно-воспитательного процесса, направленная на развитие толерантности и коррекцию самооценки; создание возможностей для более глубокого изучения и использования в школьной практике учащимися языка своего народа. [3].

Таким образом, задача данного сообщения в рамках небольшой статьи - это лишь первоначальная постановка проблемы: необходимости осмысления сущности такого сложного процесса как создание необходимых условий, обеспечивающих формирование этнокультурной идентичности обучающихся. Будучи органической частью нравственного формирования личности, его гражданского становления, работа формированию этнокультурной идентичности обучающихся является основой психического здоровья индивида, условием для самостоятельного и стабильного существования этнической группы и мирного межкультурного взаимодействия в полиэтничном мире.

### **Литература:**

1. Солдатова, Г.У., Шайгерова, Л.А. Практикум по психодиагностике и исследованию толерантности личности / Г.У. Солдатова, Л.А. Шайгерова, М.: МГУ им. М.В. Ломоносова, 2003. – 203 с.

## ИНТЕГРАЦИЯ МИРОВЫХ НАУЧНЫХ ПРОЦЕССОВ КАК ОСНОВА ОБЩЕСТВЕННОГО ПРОГРЕССА

2. Тишков, В.А. О феномене этничности / В.А. Тишков // Этнографическое обозрение. – 1997. – №3. – С. 3-21
3. Кадыкова, С.А. Психолого-педагогические условия развития позитивной этнической идентичности учащихся / С.А. Кадыкова // Образование и саморазвитие. – 2008 – №9. – С. 207-213.
4. Солдатова, Г.У., Рыжова, С.В. Типы этнической идентичности [Электронный ресурс] / Г.У. Солдатова, С.В. Рыжова. - Режим доступа: <http://www.etnopsy.ru/txt.htm>
5. Рыжова, С.В. Некоторые аспекты национального самосознания русских в республиках Российской Федерации (по материалам эмпирического исследования) / С.В. Рыжова // Суверенитет и этническое самосознание: идеология практик. – М., 1995. – С. 267-282.
6. Романова, О.Л. Развитие этнической идентичности у детей и подростков: Автореф. дис. ... канд. психол. наук. – М., 1994. – 20 с.



**СТИЛИСТИЧЕСКИ МАРКИРОВАННАЯ  
ФРАЗЕОЛОГИЯ В РАССКАЗАХ  
В.М. ШУКШИНА**

*Нурпеисова Гульмира Абсеитовна,  
Алтайский государственный  
педагогический университет, г. Барнаул*

*Секция: «Филология и лингвистика»*

Подобно лексическим единицам, фразеологические обороты русского языка подвергаются стилистическому расслоению и имеют в своем составе три группы стилистически маркированных единиц. Первую группу составляют фразеологизмы с нулевой стилистической окраской, т.е. стилистически нейтральные фразеологические обороты; ко второй группе относятся фразеологизмы разговорного характера с многоцветным набором оттенков разговорности; третью группу образуют книжные фразеологические единицы, дифференцируемые в свою очередь по аспектам книжности.

Несмотря на совпадение стилистической рубрикации, стилистические значения и функции слов и фразеологических единиц имеют существенные качественные различия, обусловленные спецификой фразеологического значения, получившего статус особой лингвистической категории.

Значение фразеологической единицы по сравнению со значением слова, синонимом которого она является, отличается большей семантической глубиной, более концентрированной насыщенностью. Большая семантическая емкость фразеологизма в сравнении со словом объясняется прежде всего тем, что сам акт фразеологизации включает в себя момент «усиления смысла», в связи с чем даже стилистически нейтральные фразеологизмы не могут быть «до конца» нейтральными, ибо рядом с лексическим синонимом фразеологическая единица больше «насыщена смыслом», чем слово.

Стилистически нейтральные фразеологизмы лишены эмоционально-экспрессивной окраски или обладают ею в минимальной степени. У них даже отсутствуют элементы образности, и на первый план выдвигается денотативное значение. Например:

- *лицом к лицу* – «в непосредственной близости, совсем рядом видеть кого-либо»: *Мысль увидеть императрицу лицом к лицу так устрасала ее, что она с*

## ИНТЕГРАЦИЯ МИРОВЫХ НАУЧНЫХ ПРОЦЕССОВ КАК ОСНОВА ОБЩЕСТВЕННОГО ПРОГРЕССА

*трудом могла держаться на ногах;*

- *задним числом* – позднее, спустя некоторое время после какого-либо события: *Составлять великие гениальные проекты задним числом вовсе не трудно для историка;*

- *найти общий язык* – достигнуть полного взаимопонимания: *По дороге в Вешенскую они заговорили о создавшемся положении и очень быстро нашли общий язык.*

Фразеологизмы книжного характера широко используются в речевых стилях отдельных наук, выступая в качестве составных терминов или специфических речевых оборотов, употребляемых при построении текстов:

- *теория познания* – раздел философии, в котором изучаются закономерности и возможности познания (философия); *фразеологическое сращение* – один из видов фразеологизмов, характеризующийся семантической неделимостью компонентов (лингвистика);

В официально-деловом стиле речи функционируют фразеологические единицы, передающие специфику разного рода официально-деловых бумаг:

- *открывать зеленую улицу* – создать условия для беспрепятственного действия чего-либо: *Документ открывает зеленую улицу для нового этапа сотрудничества между нашими народами.*

В языке художественной литературы наряду с другими атрибутами, функционируют фразеологические единицы, принадлежащие разным стилям. Однако среди фразеологизмов, используемых писателями и поэтами, можно выделить особую группу фразеологических единиц, отличающихся яркой образно-метафорической изобретательностью, играющей важную роль в создании художественности:

- *давать волю сердцу* – позволять себе расчувствоваться, отдать себя чувству: *Предвидя вечную разлуку, боюсь я сердцу волю дать; боюсь предательскому звуку мечту напрасную верить;*

- *потом и кровью* – ценой величайших усилий, тяжким трудом: *То, что добыто кровью и потом, не отдадим врагу.*

Фразеологизмы разговорного характера – это весьма многочисленная группа фразеологических единиц, отличающихся многообразными оттенками экспрессии и эмоциональности, большей или меньшей степенью литературной приподнятости или сниженности, в связи с чем в составе данной группы фразеологизмов выделяют литературно-просторечные и вульгарно-просторечные.

Широко использует в своих рассказах фразеологизмы разговорного характера В.М. Шукшин. Доминирующее положение среди таких фразеологизмов у писателя занимают разговорно-просторечные. Согласно

## ИНТЕГРАЦИЯ МИРОВЫХ НАУЧНЫХ ПРОЦЕССОВ КАК ОСНОВА ОБЩЕСТВЕННОГО ПРОГРЕССА

нашим наблюдениям, реже встречаются литературно-разговорные фразеологические единицы.

Подобно лексическим единицам фразеологические обороты русского языка подвергаются стилистическому расслоению и имеют в своем составе три группы стилистически маркированных единиц: стилистически нейтральные фразеологические обороты, фразеологизмы разговорного характера, книжные фразеологизмы. В своих рассказах В.М. Шукшин широко использует фразеологизмы разговорного характера. Их можно разделить на литературно-разговорные, разговорно-просторечные.

Доминирующее положение среди них в прозе В.М. Шукшина занимают, на наш взгляд, разговорно-просторечные и вульгарно-просторечные, реже употребляются литературно-разговорные фразеологические единицы.

Большинство фразеологизмов, которые использует писатель, получили стилистическую маркировку в словарях, т.е. имеют стилистическую помету разговорной речи.

Например:

а) литературно-разговорные фразеологизмы: *сирота казанская* (разг., ирон.), *сердце кровью обливается* (разг.) и др.;

б) разговорно-просторечные: *протянуть ноги* (разг.), *нос воротить* (прост.) и др.;

в) вульгарно-просторечные: *черт его знает* (разг.), *к черттвой бабушке* (прост.) и другие.

Наряду со стилистически маркированными разговорно-бытовыми фразеологизмами у В.М. Шукшина можно встретить стилистически маркированные разговорные идиомы. Идиомы представляют собой целые по значению обороты, смысл которых не может быть выведен из значения входящих в них слов. Характерным признаком идиом является наличие в них архаических форм. Этим усиливается неразложимость идиом, их целостность. Они придают речи ярко выраженный национальный характер.

Очень разнообразна идиоматика бытовой речи в прозе В. Шукшина. Большинство из них получили стилистическую маркировку разговорного стиля. Например: *без году неделя*, *тютелька в тютельку*, *поставить на «попа»* и др.

По нашим наблюдениям, большая часть слов разговорной речи, использовавшихся В.М. Шукшиным в рассказах, получили стилистическую маркировку разговорности в словарях.

Тем не менее, имеются и такие слова, которые явно относятся к разговорно-бытовому стилю, но которые еще не были объектом исследований лексикографов и поэтому не имеющие стилистическую помету (разг.). Например, слова: *папаня*, *братка*, *Васятка*, *хреновина*, *зараза*; фразеологизмы: *скважина кривоноса*, *харя*

## ИНТЕГРАЦИЯ МИРОВЫХ НАУЧНЫХ ПРОЦЕССОВ КАК ОСНОВА ОБЩЕСТВЕННОГО ПРОГРЕССА

*неумытая, скот лесной, зеленая дурочка* и др. В основном это слова индивидуально-авторские, с помощью которых реализуется авторская оценка. Возможно, что со временем такие слова могут войти в активное употребление при повседневном бытовом общении.

Итак, многие обороты имеют стилистическую маркировку, отражённую в словаре. Так, используется фразеологизм *сирота казанская* (разг., ирон.) – человек, который притворяется (прикидывается) несчастным, жалким.

В рассказе «Микроскоп» находим:

– Садись с нами, – без всякого желанья пригласил Андрей.

– Зачем? Мы вот тут ... Нам что? Нам – в уголку! Ну чего вот с дуру *сиротой казанской* прикинулся? [1, с.105]

Также используется оборот *ни в зуб ногой* (разг.) – «ничего не знающий»: «Помогает моему сыну уроки учить, а сам – *ни в зуб ногой*. Спорят друг с другом. Умора!» («Критики») [1, с. 13]

*Прожужжать уши* (разг.) – «надоесть долгими разговорами об одном и том же»: Мне мой парнишка все уши прожужжал: дядя Андрей всех микробов хочет уничтожить. («Микроскоп») [1, с.105 ]

*Сердце кровью обливается* (перен.) – «о сильном горе, жалости к кому –нибудь»: «... Детей замучила, дура: одного на пианинах замучила, другую в фигурное катание записала. Сердце кровью обливается, а – не скажи, сразу ругань» («Чудик») [1, с.85 ]

Разговорно-просторечные фразеологизмы имеют широкое распространение в речевом обиходе людей, отличающихся недостаточным уровнем общей культуры и образованности:

*Протянуть ноги* (разг.) – умереть: «...Спрашивается, почему же он шестьдесят, от силы семьдесят – и протянул ноги? Микробы!» («Микроскоп») [1,с.102 ]

*Шишка на ровном месте* образовано от слова шишка, кот орое имеет стилистическую помету (разг., шутл.) и значение «о важном, значительном, влиятельном человеке». Сам же фразеологизм имеет в словаре помету (ирон.); так говорят «о важничающем человеке».

*Нос (морду, рыло) воротит* (прост.) – «относиться к чему-нибудь с презрением, пренебрежением»: «... они приходят оттуда (с города) и нос воротят: скучно, тоска («Охота жить») [1, с. 55].

Вульгарно-просторечные фразеологизмы отражают резко отрицательное отношение говорящего к данному лицу, предмету, событию, что проявляется в грубовато-вульгарном его обозначении с помощью номинации, стоящей за пределами литературной нормы:

*Чертов* (прост.) – употребляется в некоторых бранных и оценочных

выражениях:

– А все ты разжег! ... Шива чертов. Вечно из-за тебя одни скандалы. («Танцующий Шива») [1, с. 287].

*Сукин сын* (прост ., бран.) – «негодяй»:

– Сукин сын, варнак окаянный, – вслух негромко ругался он («Охота жить») [1, с. 57].

*Чёрт (нес) его знает* (разг.) – «неизвестно, не знаю не представляю»: *Чёрт знает, что за привычка была* («Чудик») [1, с. 81].

*Напиться до соплей* образовано по аналогии *напиться до чёртиков* (прост .) – «напиться до крайней степени»: *Напились они с ним до соплей. Пропили свои деньги, у кого-то еще занимали до получки* («Микроскоп»). Данный фразеологизм является индивидуально авторским [1, с. 106].

В авторском повествовании разговорная (литературная) и просторечная лексика и фразеология выполняют различные функции. Повышается экспрессивная выразительность текста в силу иностилевого характера этих речевых элементов в литературно-художественном произведении. Как известно, литературно-художественное произведение при всей погруженности автора в разговорную стихию находит своё стилистическое воплощение в рамках языка художественной литературы, или художественного стиля, относящегося к книжной речи.

Таким образом, можно сделать вывод, что В.М. Шукшин использует в основном стилистически маркированные фразеологизмы, чтобы достоверно восстановить эмоциональную и экспрессивную разговорно-бытовую речь.

### Литература:

1. Шукшин В.М. Рассказы. – Вильнюс: Москлас, 1986. – 383с.



ОНТ

Общество Науки и Творчества

## ТИПОЛОГИЯ ЭМОТИВНЫХ СЕМ И ЭМОЦИОНАЛЬНО-ОЦЕНОЧНЫХ СУФФИКСОВ НА ПРИМЕРЕ РАССКАЗОВ В.М. ШУКШИНА

*Нурпеисова Гульмира Абсеитовна,  
Алтайский государственный  
педагогический университет, г. Барнаул*

*Секция: «Филология и лингвистика»*

Типичная черта разговорной речи – ориентированность на собеседника. Именно это и создаёт высокий эмоциональный фон, который связан с выражением личностного отношения и личностных оценок. Выразить чувство, отношение помогает эмотивность (эмоциональность), которая представляет семантический компонент структуры слова, подтверждающее субъективное отношение.

Эмотивность неразрывно связана с оценочностью. Н.А. Лукьянова при рассмотрении эмотивности, вводя понятие эмоциональной оценки, предлагает выделить мелиоративную (положительную) и пейоративную (отрицательную) оценку. Каждая из них наполняется эмотивными семами:

- а) мелиоративная: одобрение, ласкательность, восторженность, восхищение и др.;
- б) пейоративная: неодобрение, пренебрежение, презрение, отвращение, омерзение и др. [1, с.58].

Разговорная речь насыщена субстантивами с эмоционально-оценочными суффиксами, которые выполняют в прозе В.М. Шукшина определённые стилистические функции. Разговорная речь в литературно-художественном произведении существенно помогает писателю придать репликам естественность и правдоподобие реального бытового диалога.

Ниже представлены примеры языковых эмотивных сем, наиболее часто встречающихся в рассказах В.М. Шукшина. Примеры положительных эмотивных сем:

**одобрение:** *Молодчина*, - похвалил себя Михеюшка (Любавины)[2, с.181]

**почтительность:** Вас, *батюшка*, давно ждём! (Любавины)[2, с.181]

**уважение:** Мой *браток* выучился, в городе остался (Любавины)[2, с.182]

**вежливость:** Скажи, *сударушка*, где друг-то твой? (Я пришёл дать вам



волю)[2,с.37]

**ласка:** *Сынуленька*, надо поспет ь к вечеру обрат но (Любавины)[2, с.183]

**юмор:** Будешь, дорогуша, с учёным спать? (Микроскоп)[2, с.106]

Мы также рассмотрели употребление негативных (отрицательных) оценок. Следует подчеркнуть, что значение порицательности не выражается особыми, специальными показателями, а формируется в рамках контекста. В существительном *князюшка* суффикс *-юшк* меняет своё языковое значение (ласкательное) на значение порицания и выражает неодобрение, осуждение, подкрепляемое окружающими словами *не вовремя поспел*. Уничижительное значение слова *одежонка* усиливается контактирующим определением *драная* и соответствующим суффиксом *-онк*. Примеры эмотивных сем с отрицательной оценкой:

**неодобрение:** Этот *заводила* кого хочешь на скандал подобьёт (Любавины) [2,с.184]

**осуждение:** Этот старый *плутень* опять чего-то лишнего наговорил (Любавины) [2,с.184]

**порицание:** Опять ты, *князюшка*, не вовремя поспел (Я пришёл дать вам волю) [2,с.37]

**уничижительность:** ... он в *драной одежонке* (Я пришёл дать вам волю) [2,с.37]

**пренебрежение:** А этот *вахлачина* что тут делает? (Любавины) [2,с.184]

**презрительность:** Вот этот *писака*, что письма прятал (Там, вдали) [2,с.238]

**грубость:** Будет ходить такая *дохлятина* за всякими бумажками... (Там, вдали) [2,с.238]

**ругательство:** Я этого *мразину* из-под земли достану (Любавины) [2,с.184]

**фамильярность:** *Валюха, Нинок* с Кост ей соображают насчёт карт ошки (Хахаль) [2,с.127]

Лексикографическая практика не фиксирует все эмоционально-оценочные значения. Спектр реальных эмоций-оценок, чувств, отношений намного шире и разнообразнее перечня соответствующих словарных помет. Такая асимметрия наглядно показывает, что лексико-семантическая система русского языка связана с отражением субъективных аспектов восприятия человеком окружающей действительности, т.е. человеческого фактора. Экспрессивные лексические единицы не передают всех оттенков эмоций в полном объёме

Далее приводятся некоторые данные, представляющие часто используемые суффиксы субъективной оценки на материале рассказов писателя.

Здесь представлены наиболее продуктивные эмоционально-оценочные суффиксы. Оговорим, что часто употребляемые суффиксы – первые шесть

## ИНТЕГРАЦИЯ МИРОВЫХ НАУЧНЫХ ПРОЦЕССОВ КАК ОСНОВА ОБЩЕСТВЕННОГО ПРОГРЕССА

суффиксов. Как показывают наши наблюдения, самым употребительным суффиксом является суффикс *-к-* – более 300 употреблений.

Частотные эмоционально-оценочные суффиксы и примеры:

*-к-* грамотками, губки, головка, канавки, озерко, травка

*-ок-, -ёк-* денёк, сынок, табачок, пенёк, половичок, холодок

*-ик-* рецептик, блокнотик, комарик, дождик, кабинетик

*-очк-* секундочка, просточка, улочка, жёрдочка

*-ушк-, -юшк-* матушка, хлебушко, зимушка, силушка, хохотушка, князюшка

*-ишк-, -ышк-* должностишка, сердечишко, мелочишка, бельишко, борщишко, солнышко

*-ин-* детина, домина, гробина, животина, домина

*-чик-* голубчик, разговорчик, шкафчик, бубенчики, сарайчик, стаканчик

*-ек-* замочек, песочек, человечек, порожек, камешек

*-ц-* оконце, воротца, деревце, зеркальце

*-еньк-* душенька, рученька, доченька, ноченька, казаченька

*-ечк-* местечко, утречко, пулечка

*-онк-, -енк-* коровёнка, мужичонка, ножонка, одежонка, губёнки

*-инк-* смешинка, жирилка, дурилка, веселилка

*-ах-* рюмаха, рубаха, деваха

*-ак-, -як-* мастак, вояка, гуляка, коняка, сопляк, службака

Как показал анализ фактического материала, в прозе писателя используются и другие эмоционально-оценочные суффиксы, которые мы отнесли к так называемым нечастотным суффиксам:

*-ичк-* историчка, географичка

*-ец-* морозец, рассказец, характерец

*-иш-* аптекарша, адвокатша, секретарша, библиотекарша

*-ух-, -юх-* сеструха, братуха, Танюха, комнатуха

*-иц-* водица, сестрица, платьице, здоровьице, просьбица

*-ар-, -яр-* котяра, водяра

*-ат-, -ят-* деньжата, стишата

*-ник-* кляузник, подкулачник

*-аиш-* кругляш, алкаш

*-уг-, -юг-* ворюга, зверюга, шоферюга, пьянчуга

Особое место в семантических исследованиях последнего времени занимают проблемы эмоциональной семантики, тесно связанные с так называемым эмоциональным аспектом человеческого фактора в языке.

Переключение внимания лингвистов с того, как устроен язык, к тому, как он функционирует в процессе речевой деятельности, как представлен при этом человеческий фактор и какие смысловые компоненты текста и высказывания

## ИНТЕГРАЦИЯ МИРОВЫХ НАУЧНЫХ ПРОЦЕССОВ КАК ОСНОВА ОБЩЕСТВЕННОГО ПРОГРЕССА

являются коммуникативно-значимыми, сформировало новое направление – коммуникативно-ориентированную лингвистику.

Язык пронизан субъективностью, потому субъективный, то есть человеческий фактор всё больше и больше перемещается в центр современных лингвистических исследований [3, с. 402].

В целом, эмотивная лексика в художественном тексте, в частности в рассказах В.М. Шукшина, выполняет несколько функций. К их числу относятся создание эмотивного содержания и общей эмотивной тональности текста. Данная лексика помогает создать психологический портрет того или иного персонажа. Кроме того, определённым образом воздействует на читателя.

### **Литература:**

1. Лукьянова Н.А. О соотношении понятий экспрессивность, эмоциональность, оценочность // Актуальные проблемы лексикологии и словообразования. Новосибирск, 1976. Вып.5, 160 с.
2. Шукшин В.М. Рассказы. – Вильнюс: Москлас, 1986. – 383 с.
3. Елистратов В.С. Русская правда Василия Шукшина (к метафизике национального характера) // Елистратов В. С. Словарь языка Василия Шукшина. – М., 2001. – 432 с.



**ВЕБ-ДИЗАЙН КАК ОДИН ИЗ  
НОВАТОРСКИХ АСПЕКТОВ  
СТИЛЕВОГО РАЗВИТИЯ  
ГРАФИЧЕСКОГО ДИЗАЙНА**

*Овсейчик Анастасия Александровна,  
Гродненский государственный  
университет имени Янки Купалы, г. Гродно*

*Секция: «Дизайн»*

Молниеносное развитие и привлечение внимания широкой аудитории к технологиям интернет, а также переход на более высокую ступень визуальной подачи информации привлекают все увеличивающуюся армию дизайнеров-профессионалов к работе в новаторской области графического дизайна. Проблемы тесного контакта и необходимости приспособления интернета к другим существующим источникам информирования, а также желание найти точки соприкосновения с иными объектами графического дизайна дают основания дизайнерам-практикам и искусствоведам разрабатывать определение стилей в веб-дизайне. Вопросы об определении стилей в веб-дизайне еще далеко не до конца изучены.

В теоретических исследованиях дизайнеров обсуждается и раскрывается интересная тема стилевой неоднородности в веб-дизайне и сложности в абсолютно уточненном определении стилей [1].

Опираясь на полученные из таких исследований сведения, возможно, составить систему представления о развитии стилевых тенденций в веб-дизайне.

Как известно, проблемы исследований искусствоведов с накладывающимися на них специфическими особенностями дизайна в интернете заведомо предопределяют сложность и неоднозначность выявления ориентированности в определении стилевых концепций в веб-дизайне.

С развитием современных технологических возможностей передачи данных и новаторским совершенствованием визуализации информативного аспекта появляется возможность стилистического оформления электронных текстовых страниц, которыми может пользоваться неограниченная аудитория сети интернет.

Важно отметить, что сложность указания стилей веб-дизайна является актуальной проблемой, так как прошел сравнительно небольшой промежуток

## ИНТЕГРАЦИЯ МИРОВЫХ НАУЧНЫХ ПРОЦЕССОВ КАК ОСНОВА ОБЩЕСТВЕННОГО ПРОГРЕССА

времени с тех пор, когда только зарождались различные способы форматирования текста и введение визуализации в сетевые страницы до создания современных интерактивных веб-сайтов. Благодаря тотальному распространению в современном мире компьютерных технологий происходит индивидуальное «расширение» воображения дизайнеров, что значительно повышает уровень качества их работы при создании и проектировании веб-дизайна.

Современные технологии не только расширили сферу профессии дизайнера, но и в значительной мере способствовали интенсивному притоку широких слоев аудитории интернет-пользователей (не только профессионалов, но и грамотных «любителей») к освоению дизайнерского искусства.

Важно то, что приспособление как к новаторским, так и к классическим технологиям подачи информации происходит при помощи индивидуального преодоления стереотипов и создания собственного метода визуализации информационного потока.

В современном стилевом направлении развития графического дизайнерского искусства не зафиксировано точно обозначенных стилей в веб-дизайне. Однако можно выделять три основные концепции, которые определяют направленность стилевого развития в веб-дизайне. Эти концепции как раз и дают характеристику современного состояния дизайна в интернете.

Ориентируясь на первую концепцию, называемую унифицированным (или интерфейсным) дизайном, создатели успешно решают смысловую задачу передаваемой информации, заключенную в строгие шаблонные логические рамки. Таким образом, здесь основную нагрузку несет именно смысловая направленность тех сведений, которые необходимо донести до аудитории интернет-пользователей.

Вторая концепция стилевой направленности в развитии веб-дизайна носит название авторского (или альтернативного) дизайна. В отличие от шаблонности и смысловых рамок концепции интерфейсного дизайна при использовании направления авторского дизайна главенствующую роль принимает сама виртуальная возможность предоставления информационного потока. Здесь становится важным не «что именно» хотят узнать, а «каким способом, каким образом» это хотят узнать. В различных теоретических исследованиях приводится мысль о том, что как раз при использовании концепции альтернативного дизайна и происходит основное формирование стилевой направленности в веб-дизайне.

Что же касается третьей концепции, характеризующей современное состояние дизайна в интернете, то она носит название этнический (или региональный) дизайн. Перспективность этой концепции выше ее

## ИНТЕГРАЦИЯ МИРОВЫХ НАУЧНЫХ ПРОЦЕССОВ КАК ОСНОВА ОБЩЕСТВЕННОГО ПРОГРЕССА

функциональности в связи с тем, что для интернета в целом характерно стремление к универсальности, которое «отодвигает» самоопределение и национально-региональную принадлежность. Признаки этой концептуальной направленности стилевого дизайна наблюдаются в основном в азиатских регионах интернета.

В создании стиля обязательным является правильное применение следующих составляющих:

а) шрифт (важны единые характеристики в пределах сайта - это гарнитура или начертание, кегль или высота, а также цвет шрифта);

б) абзац (желательным должно быть преобладание только одного из видов выравнивания, например, отступ от левого края и выравнивание влево);

в) цветовая схема в веб-дизайне (рекомендовано использование не более трех цветов, чтобы представить обычный текст и всевозможные ссылки, причем в тэге необходимо указать все эти параметры, и еще - для того, чтобы у посетителя сайта создалось ощущение целостности, надо обязательно использовать одну и ту же цветовую схему на всех страницах публикации. Что касается цвета ссылок, то он не должен, во-первых, «мешать» изучать основной текст, во-вторых, быть на тон темнее, если ссылка уже посещалась. Далее, желательно побороть искушение использовать подчеркнутый текст, лучше выделять важные моменты любыми другими методами, так как подчеркивание обозначает ссылку. Каково же будет разочарование читателя, ожидающего подробной информации по данному вопросу, но не получившему того, чего хотелось);

г) графическое оформление сайта (главное - соблюдать единую цветовую направленность, важно спроектировать обобщенную концепцию графического оформления, все элементы которого разделяются на две большие группы: рисованные и фотореалистические. Эти две группы недопустимо объединять при оформлении проекта. Если в качестве иллюстративного материала Вы решите использовать фотографии, то они должны быть обработаны - это выбор цветовой и тоновой корректировки, кадрирование, определенный единый размер фото, написание пояснений (в качестве подписи) в параметре ALT тэга IMG;

д) навигация по сайту (должна стать путеводителем для пользователя и не допустить возможности «заблудиться» в информационном потоке сайта; при проектировании навигации важно помнить, что многие интернет-пользователи могут через поисковики попасть на любую «серединную» страницу сайта, а им надо будет переместиться на главную, чтобы найти искомый материал, поэтому старайтесь продублировать навигационную систему на каждой из страниц, а если навигационная панель выполняется графическими средствами, тогда

## ИНТЕГРАЦИЯ МИРОВЫХ НАУЧНЫХ ПРОЦЕССОВ КАК ОСНОВА ОБЩЕСТВЕННОГО ПРОГРЕССА

расположите ее текстовую копию, например, внизу страницы, ведь текст обычно загружается быстрее, чем графика [2].

Эти основные 5 элементов, которые используются при проектировании стиля в веб-дизайне, придадут сайту качественный профессиональный вид, а также обеспечат высокую скорость и предельную простоту при получении необходимого информационного материала.

### **Литература:**

1. Уроки веб-мастерства [Электронный ресурс]. – Режим доступа: [http://forum.rcmir.com/topic37507\\_10](http://forum.rcmir.com/topic37507_10) – Дата доступа: 03.09.2015.
2. Что такое стильный сайт? [Электронный ресурс]. – Режим доступа: [http://fotoexpress.mksat.net/gosti/new\\_sait/st3.html](http://fotoexpress.mksat.net/gosti/new_sait/st3.html) – Дата доступа: 05.09.2015.

## КОРЕЙСКАЯ ЖИВОПИСЬ ПЕРИОДА ДИНАСТИИ ЛИ

*Овсейчик Анастасия Александровна,  
Гродненский государственный  
университет имени Янки Купалы, г. Гродно*

*Секция: «Искусство»*

Корейская живопись является неотъемлемой частью национальной культуры корейского народа. Сегодня корейский полуостров поделен территориально, однако вплоть до XX века его культурная самобытность составляла единое целое, что непременно сказывалось и на развитии традиционной корейской живописи.

Значительно влияние на становление корейской живописи оказали сразу несколько факторов.

Первый из них, значительное влияние на корейских художников традиционного китайского искусства. Второй – многоконфессиональность населения. Традиционные корейские верования и принесенные религии отражаются в живопись как единое целое. Впрочем, иностранные веяния лишь отчасти сказались на самобытной корейской живописи. В большей степени это затронуло работы профессиональных и известных художников разных эпох. Обычная народная живопись, выразившаяся в работах чаще всего неизвестных нам авторов, сохранила исключительно первозданный корейский колорит: яркие краски и свободную технику.

Именно в такой форме дошли до нашего времени работы первых известных нам корейских живописцев. Один из самых ранних авторов – Кан Хи Ан (1419 - ?). Его авторству принадлежит картина «Пейзаж и человек», выполненная в достаточно редком стиле «каллиграфического туше». Кроме того данному автору приписывают авторство других работ – Лугакдо, Кисекдо, Токиодо [1, с. 14].

Неотъемлемой частью традиционной живописи стало изображение национальных символов, одним из которых является и цветок мяхва. Интересной в данном плане представляется и работа корейского живописца Э Мон Ена (XVI век) «Цветок мяхва под луной». Считается, что данный автор является лучшим рисовальщиком флористики в эпоху династии Ли. К сожалению, до наших дней



сохранились только три его рисунка [1, с. 18].

Первый, кто сделал решительный шаг от шаблонной и академической живописи и работ корейских художников XV—XVI веков, был крупный пейзажист Чон Сон (1676 – 1759). Он создал много свитков с изображением Алмазных гор в миниатюре (1734). Наиболее известна миниатюра «Десять тысяч водопадов», которая считается вершиной пейзажной живописи Кореи. Композиция впечатляющая, искусно решено пространство. Несмотря на то, что художник оперирует одной тушью, он прекрасно передает нюансы тонов [2, с. 62].

Природа и ее обитатели стали основой работ Сим Са Дена (1707 - 1770), художника-пейзажиста. Он прекрасно рисовал также растения и животных. Его картины «Тигр», «Фазан», «Цветы, деревья трава и пчела», «Пионы» свидетельствуют о широком диапазоне его деятельности, а также сохраняют для потомков лучшие пейзажи Кореи доиндустриального периода [1, с.20].

Самобытностью отличаются и произведения Тен Сена (1676 - 1759), знаменитого пейзажиста периода династии Ли. Его отличает не только широкий выбор тем, но и оригинальная манера письма. Тен Сен выступал против слепого подражания установленным образцам в изобразительном искусстве и создал собственную художественную школу Синсансухва, которая в начале XVIII века проложила путь для последующих реалистических направлений корейской живописи [1, с. 22].

Вызывают неподдельный интерес и работы Ким Ду Ряна (1696 - 1763), выдающего пейзажиста и жанриста периода династии Ли. На длинных свиточных картинах он создавал остроумную композицию, рисуя горы и реки, долины, дома и людей. Его картины – отражение реальной действительности корейской жизни XVIII века (например, «Пастух и корова»), что было необычной чертой для своего времени [1, с.28].

Развитие реалистических тенденций продолжил Ким Хон До (родился в 1760 году), выдающийся художник второй половины периода династии Ли. Его работы (например, «Боевая собака») не только обладают широким диапазоном, но и отражают немало передовых идей [1, С.30].

Корейский художник Пен Сан Бек (вторая половина XVIII века) известен как один из самых талантливых портретистов своего времени. Он написал более 100 портретов, но наибольшую славу ему принесла картина «Кошки». А вот лучший художник второй половины XIX века Нам Ге У больше всего любил рисовать насекомых (самая известная картина «Цветы и бабочки») [1, с. 34,36].

Список мастеров декоративной живописи XVIII века можно дополнить такими авторами, как Ким Дыксин («Праздник с танцами») и Ли Ин Мун (1745 - 1821).

## ИНТЕГРАЦИЯ МИРОВЫХ НАУЧНЫХ ПРОЦЕССОВ КАК ОСНОВА ОБЩЕСТВЕННОГО ПРОГРЕССА

Последний, кроме звания придворного художника, являлся также и крупным государственным деятелем. Его кисти принадлежит роспись на шёлке под названием «Бесконечность рек и гор». Техника Ли Ин Муна придает его работам легкость, выразительность. Для этого автор использовал новые подходы к пейзажной перспективе: удаленные горы рисовались им не наверху картины, а несколько уменьшенными. В сочетании с новыми типами красок, создавалась новая техника традиционной корейской живописи.

Современником Ли Ин Муна был потомственный придворный живописец Син Юн Бок (1758 - 1820). Противник ретроспективной школы в корейской живописи, он относил себя к реалистам. Главными направлениями его живописи стали картины праздничной жизни двора, народные гуляния. В отличие от предшественников, автор не ограничивал себя жанрово. Его работы были сюжетно более свободны и раскрепощены. В своих жанровых картинах он с любовью изображал жизнь простого люда. Сами названия картин говорят об их содержании: «Питейный дом», «Игра в комунго», «Прогулка на лодке», «Веселье под музыку». На картинах «Путешествие дамы верхом на лошади» и «Праздник Татъо» даны прекрасные женские типы. Впрочем, писал Син Юн Бок и традиционные корейские пейзажи.

В конце XVIII века прославился Юн Дусо, главным образом как пейзажист, портретист и каллиграф. Его произведения написаны на рационалистичные и жизненные темы. «Пилигрим» (начало XVIII века) в чёрно-белой манере останавливает взгляд своим лаконизмом и выразительностью. В «Буре на горной тропе» всё пронизано движением: всадник мчится навстречу буре, деревья и кусты клонятся под порывами ветра. По преданию, он несколько дней изучал модель, прежде чем приступить к рисованию[2].

Произведения Тянь Сын Эба (1845-1899), выдающегося художника конца периода династии Ли, отражали природу и людей, которые окружали автора. Будучи выходцем из крестьян, художник всю жизнь прожил в бедности, однако это позволило наиболее реалистично отразить жизнь основного слоя населения страны – крестьянства. Кстати, художник не только отражал тяжелую судьбу народа, но и выступал с критикой властей, за что неоднократно подвергался ссылкам и гонениям[1, с.44].

За 518 летнюю историю династии Ли в стране многое претерпело изменения. Не стала исключением и корейская живопись. К началу XX века в ней можно уловить значительное влияние как китайской, так и европейской художественных школ. Произошло четкое выделение художественных жанров: портрет, натюрморт, пейзажная живопись, бытовой реализм. Впрочем, осталась самое главное – приверженность корейских художников к традиционным способам письма – туши, акварельным и водяным краскам. Сохранились и

## ИНТЕГРАЦИЯ МИРОВЫХ НАУЧНЫХ ПРОЦЕССОВ КАК ОСНОВА ОБЩЕСТВЕННОГО ПРОГРЕССА

материалы, на которых авторы писали свои работы – бумаги и шёлк.

### **Литература:**

1. Культурные памятники Кореи. - Пхеньян : Изд-во лит. на иностранных языках, 1957. – 218 с.
2. Лобода, И.Г. Корейская мозаика [Текст] / И.Г. Лобода; АН СССР, Ин-т востоковедения. - М. : Наука, 1985. - 95 с. : ил.



ОНТ

Общество Науки и Творчества

## АНАЛИЗ ИНФЛЯЦИИ В РОССИИ С 2000 ПО 2015 ГОДА

*Оглезнева Ольга Вадимовна,  
Гущина Елизавета Михайловна,  
Марьина Зоя Андреевна,  
ФГБОУ ВПО «Вятский государственный  
университет», г. Киров*

*Секция: «Экономика»*

Инфляция является одной из серьезных проблем экономики различных стран, в том числе и России. Инфляция – это переполнение каналов денежного обращения избыточной денежной массы, проявляемое в росте товарных цен. В современной экономике инфляция возникает как следствие целого комплекса причин, подтверждающих, что инфляция — не чисто денежное явление, а также экономический и социально-политический феномен, зависящий также от социальной психологии и общественных настроений.

Проблема инфляции является актуальной на 2015 год, так как она прямо влияет не только на уровень экономического развития, но и имеет социальный и политический аспекты. Правительство России стремится улучшить, как экономический уровень, так и социальное положение населения. Для этого необходима разработка грамотной антиинфляционной политики. В связи с этим совершенно очевидно, что данная проблема чрезмерно высокого роста цен требует самого пристального внимания и изучения, как со сторон органов государственной власти, так и со стороны научной общественности.

Рассматривая уровень инфляции в период с 2000-2004 г. Можно заметить, что в результате проведения последовательной политики по сдерживанию роста цен наметилась устойчивая тенденция показателя, который уменьшился за указанный период с 20,2% до 10,0%. Фактически в период с 1995 по 2005 г. в России сохранялась галопирующая инфляция, уровень которой колебался от 10 до 84%. В 2006 г. уровень инфляции составил 9,0%, а в 2007 г. возрос до 11,9%. При этом по многим продовольственным товарам рост потребительских цен был гораздо больше. В 2008 г. продолжился рост цен. Уровень инфляции почти в 2 раза превысил прогнозные значения и составил 13,3% (табл. 1). Базовая инфляция в декабре 2010 года составила 0,7%, при этом в целом за год — 6,6%. В декабре 2009 года этот показатель составлял 0,4%, а в целом за 2009 год —

## ИНТЕГРАЦИЯ МИРОВЫХ НАУЧНЫХ ПРОЦЕССОВ КАК ОСНОВА ОБЩЕСТВЕННОГО ПРОГРЕССА

8,8%. Цены на продовольственные товары в декабре 2010 года без учета алкоголя выросли на 2,4%, в годовом исчислении — на 13,7%.

В период с 2011 по 2013 годы уровень инфляции в России колебался от 6,1% до 6,6%, что привело к замедлению темпов роста потребительских цен и обусловило постепенное восстановление потребительского и инвестиционного спроса по сравнению с докризисным периодом.

В 2014 году на экономику страну повлияло воздействие двух шоков: первый из них - это интеграция России в мировую экономику через экспорт природных ресурсов, что в последствии привело к зависимости от цикличности мировых сырьевых рынков, а также снижение цен на нефть к концу года почти в 2 раза. Результатом этого стало ухудшение внешнеторговых условия для России. Второй шок - это возникновение геополитической напряженности, которая возникла в марте 2014 года, ставшая причиной экономических санкций. В итоге уровень инфляции повысился с 6,5% до 11,3%, цены на товары возросли.

Таблица 1

Инфляция за период 2000-2014 гг., в %

Годы	2000	2001	2002	2003	2004	2005	2006	2007	2008	2009	2010	2011	2012	2013	2014
Инфляция, %	20,2	18,6	15,1	12	10	10,9	9	11,9	13,3	8,8	13,7	6,1	6,6	6,5	11,3



Рис. 1 Инфляция за период 2000-2014 гг., в %

## ИНТЕГРАЦИЯ МИРОВЫХ НАУЧНЫХ ПРОЦЕССОВ КАК ОСНОВА ОБЩЕСТВЕННОГО ПРОГРЕССА

В 2015 году обстановки в стране ухудшилась - цены на нефть продолжают падают, что угрожает росту государственного бюджета, так как около 50% поступлений в казну обеспечивает нефтегазовый комплекс. Однако аналитики предполагают укрепление рубля в 2016 году. Это обусловлено тем, что в начале 2015 года рубль по отношению к иностранной валюте повысил свой курс для постоянных торговых партнёров учитывая инфляцию – на 9%, а во втором квартале 2015 года вырос еще – до 11% (по данным Центрального Банка). Результатом этого стало замедление падения рубля и прогнозируемое восстановление реальных доходов граждан, как в докризисный период.

Прогнозы аналитиков и политологов на состояние экономики следующие:

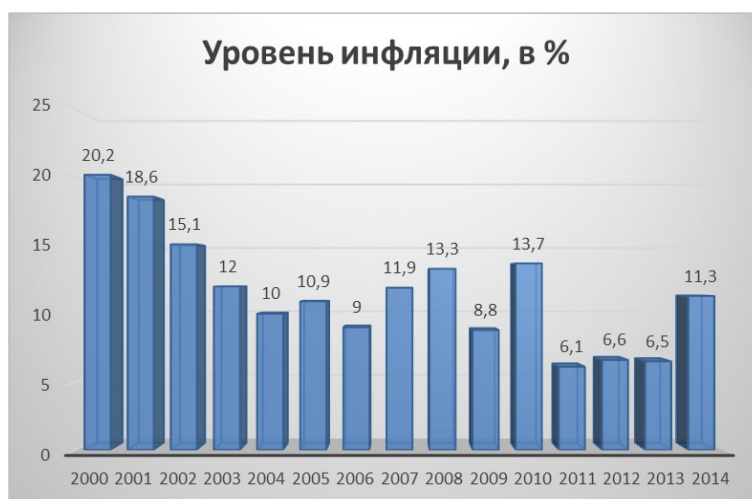
- курс рубля будет стремиться к первоначальному значению;
- доход жителей России будет постепенно восстанавливаться, а значит и спрос потребителей на продукцию будет возрастать;
- инфляцию значительно замедлится, что выгодно скажется на выстраивании кредитно-денежной политики (табл. 2).

Таблица 2

### Прогнозируемый уровень инфляции в 2015-2017 гг., в %

Год	2015	2016	2017
Прогноз инфляции, %	11,5	10,2	8,2
Максимальный прогнозируемый уровень, %	13,5	12,2	10,2
Минимальный прогнозируемый уровень, %	9,5	8,2	8,2

### Литература:

1. Андрианов В.Д. Инфляция: причины возникновения и методы регулирования // Экономика. -2010. – с. 181.
2. Красавина Л.Н. Инфляция и антиинфляционная политика. //Финансы и статистика. -2000.- с. 252.
3. Евстигниева Л. Инфляция в новом измерении // Вопросы экономики. -2008. - №7.- с. 46-60.
4. Лепешенская М.И. Инфляция // Бюджетные организации. Экономика и учет. - 2006. -№7. - с. 33-45.
5. Погосов И.А. Инфляция в России: влияние на производство, прибыль, капитал // ЭКО Всероссийский экономический журнал. Прорехи бюджета.- 2008. - №11. - с. 3-18.
6. Румайло Г. Инфляция в сухом остатке: во что обойдется России жаркое лето // Коммерсант-Деньги. - 2010.- №3.- с. 1-19.

## ИНТЕГРАЦИЯ МИРОВЫХ НАУЧНЫХ ПРОЦЕССОВ КАК ОСНОВА ОБЩЕСТВЕННОГО ПРОГРЕССА

7. Тараканов О. Инфляция // Общество и экономика.- 2004.- №10.- с.136-156.
8. Шахнович Р.М. Инфляция и антиинфляционная политика в переходной экономике. М.: Книжный дом «ЛИБРОКОМ», 2013.-392 с.
9. Курс экономической теории: учебник / под общей редакцией проф. Чепурина М.Н., проф. Киселевой Е.А. – 5-е исправление, дополненное и переработанное издание – Киров: «АСА», 2006 г.-832 с.
10. Федеральная служба государственной статистики [Электронный ресурс]. - Режим доступа: <http://www.gks.ru/> (дата обращения: 25.11.2015 г.).
11. Механизм «инфляции» в статье Д.Р. Белоусова [Электронный ресурс]. - Режим доступа: <http://xreferat.ru/113/6274-1-social-no-ekonomicheskie-posledstviya-inflyacii.html> (дата обращения: 22.11.2015 г.);
12. Википедия «Инфляция» [Электронный ресурс]. - Режим доступа: <http://ru.wikipedia.org/wiki/%C8%ED%F4%EB%FF%F6%E8%FF> (Дата обращения: 23.11.2015 г.).
13. Официальный сайт РИАНовости [Электронный ресурс]. - Режим доступа: [www.rian.ru/](http://www.rian.ru/)
14. Официальный сайт Минфина РФ [Электронный ресурс]. - Режим доступа: [www.minfin.ru;](http://www.minfin.ru;)
15. Официальный сайт Российская газета [Электронный ресурс]. - Режим доступа: [www.rg.ru/](http://www.rg.ru/)



**СИСТЕМЫ И МЕТОДЫ ФИНАНСОВОГО  
КОНТРОЛЯ В РАМКАХ СМК  
ПРЕДПРИЯТИЯ НА ПРИМЕРЕ  
РЕКЛАМНОГО АГЕНТСТВА**

*Орлова Анастасия Сергеевна,  
Казанский национальный  
исследовательский технологический  
университет, г. Казань*

*Секция: «Менеджмент»*

Безусловно, финансовый контроль необходим на любом предприятии, особенно в условиях товарно-денежных отношений. В данных условиях контроль осуществляют все участники отношений. Финансовый контроль на предприятии осуществляет государство, партнеры по бизнесу, другие субъекты, которые вступают в финансовые отношения с предприятием.

Для того, чтобы предприятию была обеспечена конкурентоспособность и устойчивость существует необходимость в систематическом финансовом самоконтроле. Непосредственным предметом проверок выступают такие финансовые (стоимостные) показатели, как прибыль, доходы, налог на добавленную стоимость, рентабельность, себестоимость, издержки обращения, отчисления на различные цели и в фонды. У данных показателей синтетический характер, что охватывает многие сферы деятельности предприятия. Финансовый контроль осуществляется на всех этапах бюджетного процесса. Существует несколько видов проведения финансового контроля: предварительный (в тот момент, когда утверждается проект бюджета); текущий (проверка бухгалтерских документов и исполнения бюджета). Так же существует последующий контроль (проверка исполнения бюджета по окончании финансового года). К методам финансового контроля в рамках СМК предприятия относятся: а) проверки; б) обследования; в) экономический анализ; г) ревизия.

Основная задача финансового управления предприятием заключается в поддержании рентабельности и обеспечении ликвидности, т.е. способности предприятия в любой момент времени выполнять свои платежные обязательства, финансирование.

Рекламное агентство – очень специфическая отрасль бизнеса. Стратегический контроллинг должен проводиться систематически и должны присутствовать определенные направления. Первое из них – анализ



## ИНТЕГРАЦИЯ МИРОВЫХ НАУЧНЫХ ПРОЦЕССОВ КАК ОСНОВА ОБЩЕСТВЕННОГО ПРОГРЕССА

конкуренции. Представляет собой сопоставление характеристик одного рекламного агентства и аналогичными показателями характеристик другого агентства. Преимуществом данного сопоставления является выявление слабых и сильных сторон агентства. Конкурентоспособность предприятия зависит от ряда факторов, которые можно считать компонентами (составляющими) конкурентоспособности. Их можно разделить на три группы факторов:

- технико-экономические (качество услуг, цены);
- коммерческие (условия оказания услуг);
- нормативно-правовые (техническая безопасность, специфика отрасли, морально-этическая сторона).

Высокая конкурентоспособность агентства является гарантом получения прибыли в рыночных условиях. При этом фирма имеет цель достичь такого уровня конкурентоспособности, который помогал бы ей выживать на достаточно долговременном временном отрезке. В связи с этим перед любой организацией встает проблема стратегического управления в изменяющихся рыночных условиях. Так же необходимо совершенствовать свои услуги, вести поиск новых каналов сбыта, новых клиентов. Вторым пунктом является анализ затрат предприятия и определение точки безубыточности. При определении затрат предприятие не только учитывает затраты, но и формирует прибыль. Для того, чтобы контролировать затраты и управлять ими необходимо проанализировать затратную структуру, принять единую классификацию затрат, проводить регулярный анализ затрат. Очень удобный показатель, если предприятие оказывает только один вид услуг. Третьим пунктом является портфельный анализ. Это инструмент, с помощью которого руководство предприятия изучает и оценивает свою хозяйственную деятельность с целью вложения средств в наиболее прибыльные или перспективные ее направления и сокращения/прекращения инвестиций в неэффективные проекты [1]. Благодаря портфельному анализу решаются следующие проблемы: все бизнес стратегии согласованы; между хозяйственными подразделениями происходит распределение кадровых и финансовых ресурсов; произведен анализ портфельного баланса; исполнительные задачи установлены; произведена реструктуризация (слияние, ликвидация, поглощение) предприятия. Логическое структурирование и наглядное отражение стратегических проблем предприятия, простота предоставления результатов, акцент на качественные стороны анализа – это главные достоинства портфельного анализа.

Финансовый контроллер на производственном предприятии должен знать и понимать процессы производства, особенности их финансирования по стадиям производства, циклам, поставкам сырья, комплектующих, владеть методами сетевого планирования «точно в срок», уметь оценивать производительность и

## ИНТЕГРАЦИЯ МИРОВЫХ НАУЧНЫХ ПРОЦЕССОВ КАК ОСНОВА ОБЩЕСТВЕННОГО ПРОГРЕССА

эффективность инвестиций, анализировать производственные показатели, показатели качества продукции, труда и синтезировать их с финансовыми показателями. Система финансового контроллинга — это не застывший механизм. Она требует периодического контроля и совершенствования в зависимости от изменений во внешней и внутренней среде, чтобы не стать анахронизмом, препятствием в развитии предприятия. Финансовый контроллинг играет важную роль в системе финансового управления. От его организации и качества практического применения зависят результативность и эффективность деятельности, ее развитие в перспективе.

### **Литература:**

1. Агапова М.П. Формирование оптимального диверсификационного портфеля предприятия: Дисс. ... к.э.н. - Тула, 2000. - 184 с.
2. Быков С.Ю., Быков Ю.М. Методы повышения эффективности предприятий. Что выбрать? // Методы менеджмента качества. - 2010. - № 3. - С. 4-8.
3. Мескон М.Х., Альберт М., Хедоури Ф. Основы менеджмента. М.: “Дело”, 2003.-251с.
4. Мартынова О.К. Контроль качества на предприятии // Приложение к журналу “Стандарты и качество”. - 2005. - № 5. - С. 35 - 43.



ОНТ

Общество Науки и Творчества

## АНАЛИЗ ВЛИЯНИЯ ПОГРЕШНОСТИ ИЗГОТОВЛЕНИЯ РАБОЧЕГО КОЛЕСА НА РАБОЧИЕ ХАРАКТЕРИСТИКИ ЦЕНТРОБЕЖНОГО НАСОСА

*Петров Виктор Евгеньевич,  
Бородай Евгений Владимирович,  
Котов Дмитрий Юрьевич,  
Лисицкий Артем Дмитриевич,  
Никонова Полина Викторовна,  
МОУ Институт инженерной  
физики, г. Серпухов*

*Секция: «Моделирование»*

Современный уровень развития вычислительной техники и все большая распространённость суперкомпьютерных ресурсов позволяет осуществлять численное моделирование гидродинамических процессов (англ. CFD – computational fluid dynamics) с все большей достоверностью, используя методы прямого численного моделирования (англ. DNS- direct numerical simulation) или же методы крупных вихрей (англ. LES – large eddy simulation). Однако расчеты с такой разрешающей способностью, вплоть до колмогоровского масштаба, в большинстве своем носят научно-исследовательский характер и малоприменимы для инженерных задач. В то же время, использование упрощенных подходов к моделированию турбулентности, основанных на гипотезе Буссинеска [5], связывающей тензор рейнольдсовых напряжений с тензором скоростей деформаций осредненного течения через использования турбулентной вязкости, таких как: модель k-epsilon[8], k-omega[10] и др. позволяет улучшать рабочие параметры различных агрегатов или их элементов, а также решать задачи оптимизации конструкций. В данной статье рассматривается использование методов вычислительной гидродинамики для анализа влияния погрешности изготовления элементов конструкции насосного агрегата на его рабочие характеристики.

### **Исследуемый объект**

В качестве объекта исследования был выбран радиальный насосный агрегат типа ЭЦНД5А-35[3], однако его конструкция из радиального многоступенчатого насоса была преобразована в одноступенчатую конструкцию со спиральным отводом. Данная модификация была произведена для возможности изолированного анализа влияния погрешности изготовления рабочего колеса без

## ИНТЕГРАЦИЯ МИРОВЫХ НАУЧНЫХ ПРОЦЕССОВ КАК ОСНОВА ОБЩЕСТВЕННОГО ПРОГРЕССА

учета влияния спрямляющего аппарата. Модель проточной части модифицированного насоса представлена на рисунке 1. В качестве варьируемых параметров рассматривались:

- ширина межлопаточного канала;
- толщина лопатки;
- выходной угол лопатки.



Рис. 1 Модель проточной части модифицированного насосного агрегата

Согласно способу изготовления элементов конструкции насосного агрегата и их механической обработки, распределение истинных величин всех трех выбранных размеров удовлетворяет закону нормального распределения и может быть описано функцией Гаусса вида:

$$f(x) = \frac{1}{\sqrt{2\pi\sigma^2}} e^{-\frac{(x-\mu)^2}{2\sigma^2}} \quad (1)$$

$\sigma$  – среднее квадратичное отклонение.

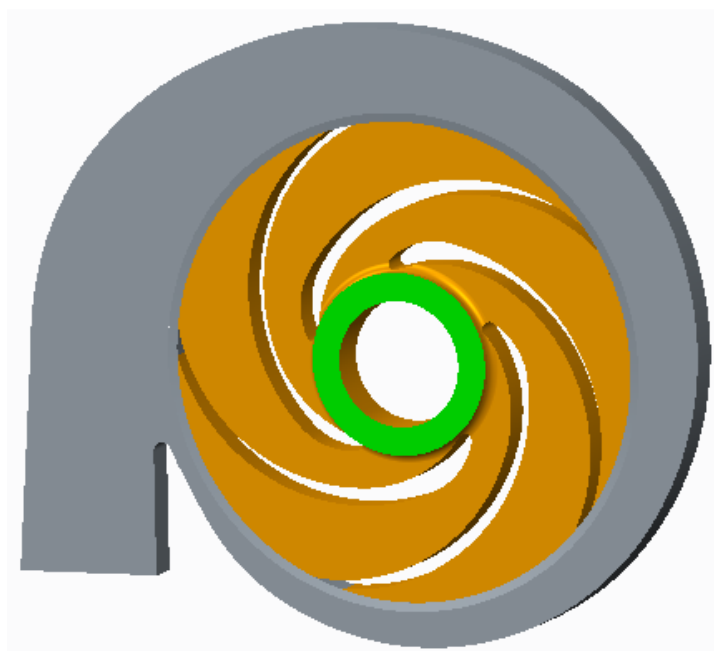
Интервал распределения размеров был ограничен значениями  $\mu \pm 3\sigma$ .

### Метод анализа и формирование массива точек коллокации

Наиболее популярным методом для анализа неопределенности является метод Монте-Карло, при использовании которого для каждого варьируемого параметра случайным образом генерируется массив точек коллокации на всем исследуемом диапазоне величин, а точность получаемых результатов напрямую зависит от количества этих точек[6,7]. То есть, для анализа 3 размеров с использованием 100 точек коллокации для каждого размера мы получим матрицу расчетов, состоящую из  $100^3$  единиц, что является неприемлемым даже при использовании современных суперкомпьютеров. Существуют способы снижения необходимого количества точек коллокации для метода Монте-Карло с сохранением высокой точности[9], однако даже самые оптимальные из них потребуют проведения расчетов для тысяч вариантов геометрии проточной части. В этой связи для проведения анализа был выбран метод разложения решения в полиномиальный хаос (англ. PCE – polynomial chaos expansion). В этом случае необходимое число точек коллокации выбирается согласно выражению (2).

$$L = \frac{(N+p)!}{N!p!} \quad (2)$$

Где:  $L$  – количество точек коллокации,  $N$  – количество варьируемых параметров,  $p$  – порядок полинома. Требуемые числа точек коллокации для полиномов от 1го до 4го порядков представлены в таблице 1.

Таблица 1

Необходимое количество точек коллокации

$N$	$p$	$L - 1$
3	1	4
3	2	10
3	3	20
3	4	35

Так как использование полиномов второго порядка является достаточным [4] для дальнейшего анализа требуемое число точек коллокации было определено как  $L=10$ . Генерация выборки точек коллокации была выполнена с использованием метода латинского гиперкуба (англ. LHC – Latin hypercube) в трехмерном массиве с равномерным разбиением на 10 интервалов. Итоговая выборка представлена на рисунке 2.

### Методология и результаты расчета

Численный анализ вариантов конструкций согласно полученной выборке производился согласно методике изложенной в ранее опубликованных работах [1,2]. Разностная сетка расчетной области представлена на рисунке 3. Отводной участок выполнен с удлинением для гарантии отсутствия рециркуляции перекачиваемой жидкости вблизи граничного условия. Локальные сгущения сетки выполнены в зонах с кривизной малых радиусов. Для предотвращения возможных флуктуаций численного решения, интерфейс между вращающейся и неподвижной областями является конформным. На данном этапе исследования были получены результаты для всех 10 вариантов конструкция для суточных расходов 10, 20 и 30 м<sup>3</sup>/сут. Соответствующие графики напора и КПД представлены на рисунке 4. Максимальные вариации абсолютных значений напора и КПД для расхода 20 м<sup>3</sup>/сут. составили соответственно 1.37м и 10.9%.



Рис. 2 Выборка точек коллокации  
а) – трехмерное представление,  
б) – проекции на оси координат



Рис. 3 Разностная сетка проточной части насосного агрегата

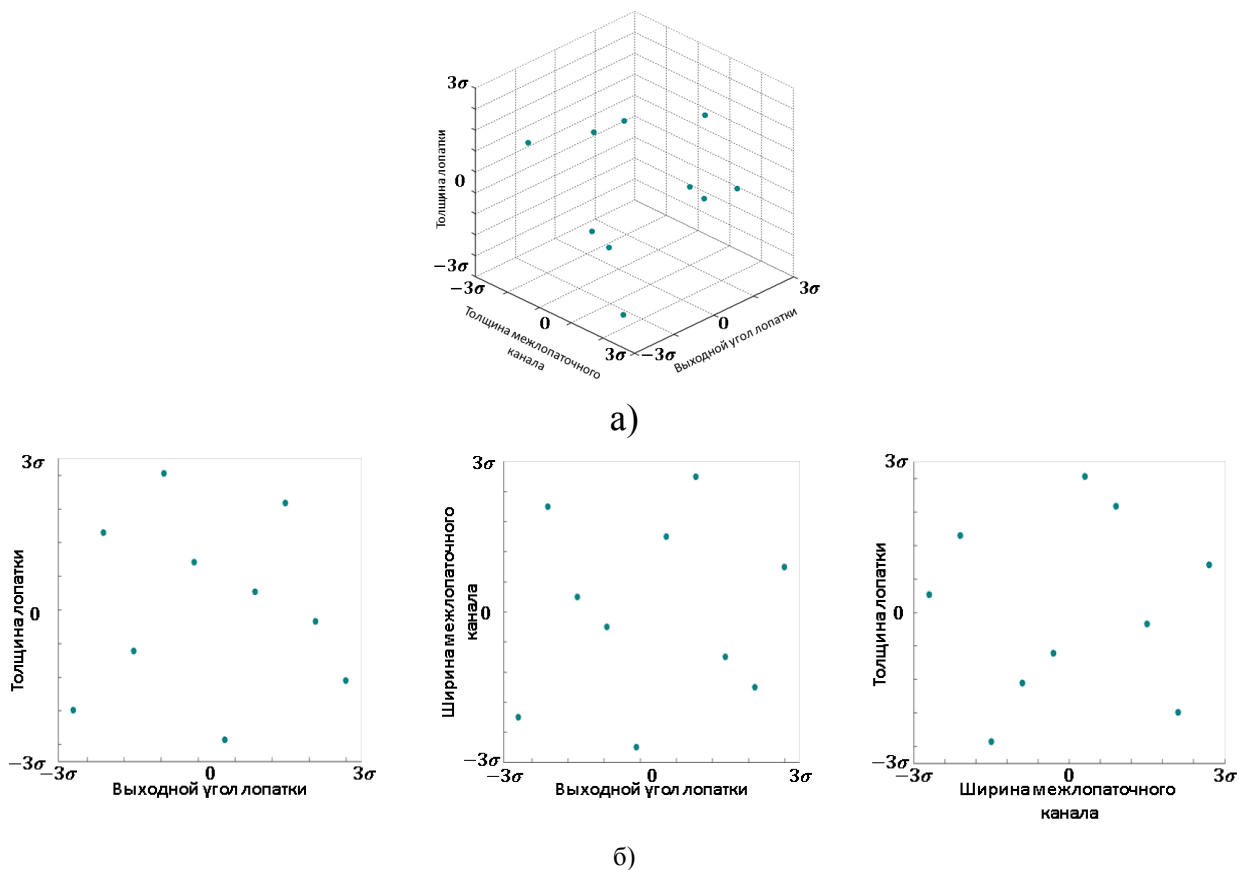

Рис. 4 Рабочие характеристики насосного агрегата а) напор, б) КПД

### Заключение

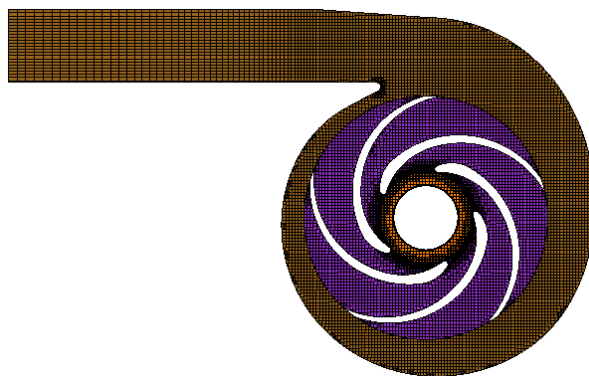
В рамках проводимого исследования рассмотрены различные подходы к анализу влияния погрешностей изготовления рабочих колес на рабочие характеристики насосного агрегата. Выбранный метод, основанный на разложении решения в полиномиальный хаос, является наименее затратным по вычислениям и требует порядка анализа порядка 10 точек коллокации, в отличие от метода Монте-Карло, требующего анализа тысяч точек. Сгенерирована выборка точек коллокации с использованием метода латинского гиперкуба для трех варьируемых размеров, а именно: толщины лопатки, ширины межлопаточного канала и величины выходного угла лопатки. Построены твердотельные модели для всех сгенерированных вариантов геометрии и выполнена генерация расчётных сеток с использованием ранее разработанной методики. Выполнен анализ трех значений расхода перекачиваемой жидкости

(10, 20 и 30 м<sup>3</sup>/сут). Полученные результаты показали существенный разброс расчетных значений напора (до 15.2%) и КПД (до 28%) относительно минимальных расчетных значений, что доказывает существенность влияния рассматриваемых размеров. Для завершения исследования и построения графиков средних величин и доверительных интервалов необходимо выполнить расчеты остального диапазона расходов.

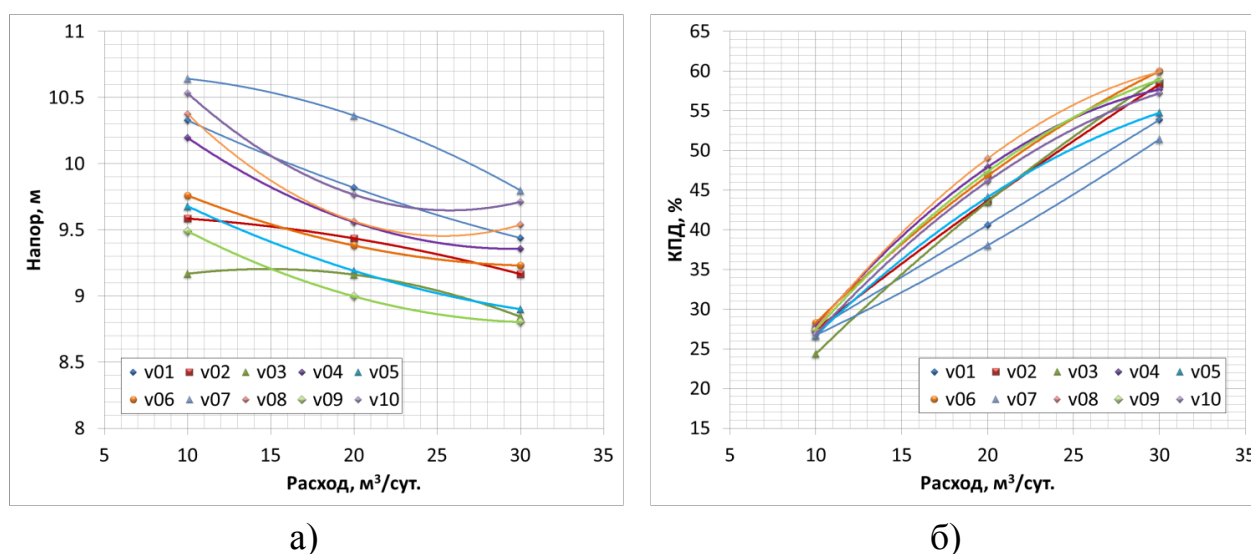
*Исследование выполнено при финансовой поддержке РФФИ в рамках научного проекта № 14-08-31371.*

### Литература:

1. Петров В.Е. Верификация элементов модели анализа гидродинамических процессов в погружных насосах. // В сборнике научных трудов института инженерной физики. Выпуск 1. – Серпухов: МОУ «ИИФ». - 65 с., С. 35-43.
2. Петров В.Е., Аксенов В.Е., Влияние отклонения основных размеров рабочего колеса на интегральные характеристики центробежных насосов./ Журнал "Известия Института инженерной физики", 2014, № 4 (34). С. 19-28.
3. ТУ 3665-004-00217780-98 - Электроцентробежный двухпорный насос 5А-габарита в модульном исполнении без промежуточных подшипников, производительностью 35 м<sup>3</sup>/сут, напором 1350 м.
4. Buccio A., Uncertainty quantification for CFD simulation in turbulent mixing. / Politecnico di Milano-2014 / [Электронный ресурс]. - Режим доступа: [https://www.politesi.polimi.it/handle/10589/106782?mode=full&submit\\_simple>Show+full+thesis+record](https://www.politesi.polimi.it/handle/10589/106782?mode=full&submit_simple>Show+full+thesis+record)
5. Boussinesq J., M'emoire sur l'influence des frottements dans les mouvements r'eguliers des fluides, J. Math. Pures Appl. s'er. II, 13 (1868) 377-423.
6. Cullen A.C., Frey H.C. Probabilistic techniques in exposure assessment: a handbook for dealing with variability and uncertainty in models and inputs. New York: Plenum Press, 1999.
7. Gamerman D. Markov Chain Monte Carlo. London: Chapman & Hall, 1997.
8. Launder, B.E., and Spalding, D.B. 1974. 'The numerical computation of turbulent flows', Comp. Meth. in Appl. Mech. and Eng., 3, Pages. 269-289.
9. Shapiro A., Monte Carlo Sampling Methods, Handbooks in Operations Research and Management Science, Elsevier, 2003, Volume 10, Pages 353-425, ISSN 0927-0507.
10. Wilcox, D.C. 1988, 'Re-assessment of the scale-determining equation for advanced turbulence models', AIAA Journal, vol. 26, no. 11, pp. 1299-1310.





## ЗАРУБЕЖНЫЙ И ОТЕЧЕСТВЕННЫЙ ОПЫТ РАЗВИТИЯ ПРИДОРОЖНОЙ ИНФРАСТРУКТУРЫ

*Петрова Екатерина Алексеевна,  
Тихоокеанский государственный  
университет, г. Хабаровск*

*Секция: «Экономика»*

Придорожный сервис за рубежом, в отличие от стран СНГ, развивался и развивается уже много десятилетий и является участником национальных экономик. Основными его показателями являются хорошо налаженная сеть придорожных объектов, низкая удаленность объектов сервиса друг от друга, качественный сервис.

В данной статье в пример опыта, как должен развиваться придорожный сервис в России, берутся такие страны, как США, Германия, Чехия, Швейцария, Италия, Франция.

Придорожная структура США имеет довольно длительную историю развития. Многофункциональность и насыщенность самыми разными предприятиями сервиса и быта делают её самой преуспевающей во всем мире. Огромную роль в дорожном комплексе США занимают платные дороги. Также реализуется принцип концессий. То есть те или иные проекты появляются путем сдачи в аренду участков вдоль дороги частным лицам, а не муниципальным органам [8, с. 98]

В отличие от российского опыта строительства придорожных объектов, которые представлены отдельно стоящими объектами, в США отстраиваются целые сервисные комплексы, организованные на съездах с крупных шоссе. Здесь сосредоточен полный набор услуг для автомобилиста и путешественника: на одной территории расположены и АЗС, и ремонтные мастерские, и магазины, и кафе, и мотели, и другие объекты [8, с. 99].

Вдоль дорог оборудованы «Зоны отдыха», в них обычно входят небольшие зоны для пикника, места выгула собак, парковки, в том числе для ночёвки большегрузных автомобилей, бесплатные туалеты, и, обычно при въезде в штаты, информационные центры. Всегда установлены высокие флагштоки с государственным флагом и флагом штата.

## ИНТЕГРАЦИЯ МИРОВЫХ НАУЧНЫХ ПРОЦЕССОВ КАК ОСНОВА ОБЩЕСТВЕННОГО ПРОГРЕССА

На выездах с дорог расположены заправки, станции техобслуживания, мотели, магазины. Информацию о том, что имеется на данном выезде можно получить прямо на дороге, где на придорожных информационных знаках находятся необходимые обозначения.

Комплексный подход к развитию придорожной инфраструктуры наблюдается и в странах Западной и Восточной Европы. Наряду со стандартизированным набором автозаправочных станций и мотелей, всевозможные услуги предоставляются оригинальными ресторанными комплексами. В Италии места отдыха расположены через 30-50 километров. Они обустроены по единому проекту, имеют одинаковую планировку зданий и прилегающий территорий со стандартным набором услуг [9, с. 81].

В 1971 г. на 1900 км основной сети итальянских автомобильных магистралей, по которым каждый день проезжало примерно 600 тыс. автомобилей, имелось 137 станций обслуживания, 155 бензозаправочных пунктов, 49 ресторанов и 78 закусочных, 32 ремонтные мастерские, 5 мотелей, 25 универсальных магазинов самообслуживания, 19 пунктов красного креста.

Обязательным элементом современной автомобильной магистрали является наличие телефонной связи. В большинстве европейских стран эта задача решается однотипно – путем установки на дороге телефонных аппаратов, соединенных прямым проводом с ближайшими органами дорожной службы. Телефонные аппараты устанавливаются через 1-3 км симметрично с двух сторон.

В Западной Европе, в таких странах как Германия, Голландия, Бельгия, придорожный сервис развивается на высочайшем уровне. Превосходно обустроены заправки и стоянки. Большой выбор гостиниц, разнообразных магазинов, кафе, ресторанов. На каждой заправке всегда есть место, где можно перекусить и принять душ, что весьма важно и для дальнобойщиков, и для туристов, которые много времени проводят в дороге. Хорошо обустроены подъезды к стоянкам, вдоль дорог расположены знаки с подробным описанием.

В Швейцарии вдоль скоростных автомагистралей через 20-30 километров можно увидеть площадки для отдыха с заправками и без них. На таких площадках всегда поддерживается чистота и аккуратность [9, с. 82].

На дорогах Чехии хорошо развита туристическая инфраструктура. И здесь без проблем можно найти где перекусить и удовлетворить любые требования. В меню их, как правило, присутствуют блюда местной чешской кухни и интернациональной.

Цены на питание в восточноевропейских странах более доступны, чем, например, в Германии. Конечно, в той же Польше придорожный сервис развит на уровне. На центральных трассах всё красиво и хорошо, но стоит проехать вглубь, как картинка меняется, однако постепенно. Здесь важно то, что очень

## ИНТЕГРАЦИЯ МИРОВЫХ НАУЧНЫХ ПРОЦЕССОВ КАК ОСНОВА ОБЩЕСТВЕННОГО ПРОГРЕССА

многие поляки – причем не только горожане, но и жители деревень – заняты именно в придорожном сервисе. Странно, что в России, люди почему-то не стремятся заниматься этим делом. И если возле крупных городов еще появляются кафе-рестораны, то жители деревень, расположенных возле трасс, не очень заинтересованы в развитии такого бизнеса. А ведь это и новые рабочие места, и уровень обслуживания на наших дорогах. Все это нужно развивать, потому что нам есть чем заинтересовывать людей из других стран. [7, с. 83].

Таким образом, во всем мире к развитию придорожной инфраструктуры подходят комплексно: помимо стандартных автозаправок и мотелей можно встретить оригинальные ресторанные комплексы с развитой развлекательной составляющей. Как правило, в такие объекты включены и гостиницы. Но сегодня придорожный инфракомплекс стал постепенно расширяться. Тем не менее по сравнению с западными странами и США данный сегмент в России представлен слабее. Если АЗС и станции техобслуживания встречаются на крупных трассах уже достаточно часто, то сегмент средств придорожного размещения, таких как кемпинги и мотели, представлен в меньшей степени.

Положительный зарубежный опыт обслуживания движения по дорогам заслуживает применения в наших условиях на всех дорогах.

По данным официальной статистики на дорогах России зафиксировано 1329 объектов придорожного сервиса. Большую их часть составляют АЗС (25%), за ними следуют различные магазины (как правило, большинство из них, это магазины с автозапчастями и расходными материалами для автомобилей), которые занимают до 24% рынка. Пункты общественного питания занимают в структуре 21%. Наименее распространенными являются пункты технического обслуживания и мотели, которые занимают 9 и 5 процентов соответственно. Кроме этого в структуре существует доля равная 16%, которая принадлежит объектам придорожного сервиса, которые трудно отнести к какой-либо определенной группе.

По данным все той же статистики ГК «Автодор» практически до 70% объектов придорожного сервиса не соответствуют требованиям санитарных норм и обустройства территории, 40% объектов не имеют места под парковку и стоянку автомобилей, у 30% отсутствует даже такие элементарные гигиенические удобства как туалет. В результате остается совсем немного мест, где потребитель может хоть как-то удовлетворить свои потребности в отдыхе. Не исключено что именно текущее состояние придорожного сервиса привлекло к себе внимание крупных структур. На рынке существует потребность в качественных услугах и сетевых объектах предоставляющих полный комплекс услуг, необходимых участникам дорожного движения.

Особое внимание привлекает к себе федеральная программа, курируемая ГК

## ИНТЕГРАЦИЯ МИРОВЫХ НАУЧНЫХ ПРОЦЕССОВ КАК ОСНОВА ОБЩЕСТВЕННОГО ПРОГРЕССА

«Автодор». Её суть заключается в обустройстве крупнейших федеральных трасс многофункциональными сервисными центрами. В соответствии с проектными решениями в состав данных комплексов будут входить: места для стоянки легковых и грузовых автомобилей, автобусов; многотопливную заправочную станцию; объекты общественного питания; зоны отдыха для дальнобойщиков и автотуристов, со специально отведенными местами для курения; станцию технического обслуживания; пункт медицинской помощи; туалеты; магазины; мотель; автомойку; душевые, прачечную; мусоросборники; средства связи. Не исключено, что именно текущее состояние придорожного сервиса привлекло к себе внимание крупных структур. На рынке существует потребность в качественных услугах и сетевых объектах предоставляющих полный комплекс услуг, необходимых участникам дорожного движения.

Данный перечень услуг сформирован исходя из потребностей участников транспортного потока на дорогах России. Традиционно выделяют 3 целевые категории: это водители легковых автомобилей, водители грузовых автомобилей, а также водители и пассажиры межрегиональных автобусов. Структура составляет соответственно 55-60%, 35-40% и 4-5%. Структура и состав может существенным образом изменяться под воздействием факторов сезонности, расположения участка трассы и близости крупных населенных пунктов.

Рынок придорожного сервиса в России находится на границе стихийного и развивающегося рынка. С одной стороны, сфера услуг придорожного хозяйства представлена частным бизнесом и объектами бытовых услуг населенных пунктов, на территории которых они располагаются. С другой стороны, на рынке формируется концепция размещения крупных сетевых объектов, оказывающих широкий комплекс услуг участникам дорожного движения.

Министерство транспорта Российской Федерации одобрило один из самых важных документов, содержащий основные пути развития отрасли придорожного в России - Концепцию размещения объектов дорожного сервиса. Документ был создан в Росавтодоре при сотрудничестве экспертного совета специалистов отрасли. Он содержит основополагающие термины и определения объектов дорожного и придорожного сервиса, требования к устройству многофункциональных комплексов (МФК).

Миссией проекта являлось формирование стандартов и норм для эффективного функционирования российского рынка придорожного сервиса на основании объединения мирового опыта и отечественных достижений, обеспечив качественными услугами всех потребителей и участников дорожного движения в России.

Цели проекта:

- поддержка и стимулирование деловой активности российских и

## ИНТЕГРАЦИЯ МИРОВЫХ НАУЧНЫХ ПРОЦЕССОВ КАК ОСНОВА ОБЩЕСТВЕННОГО ПРОГРЕССА

иностранных бизнес-структур;

- формирование у потребителей спроса на качественный безопасный и доступный придорожный сервис;

- организация диалога потребителей, бизнеса и государства по развитию отрасли;

- создание эффективной системы стандартов и норм российского рынка придорожного сервиса;

- разработка и внедрение системы образования в сфере придорожного сервиса;

- мониторинг рынка и информационная поддержка участников рынка.

Уже сейчас наблюдаются положительные тенденции в развитии придорожного сервиса и видна перспектива построения прибыльной модели ведения бизнеса. Извлекая уроки из опыта отечественных предпринимателей и иностранных специалистов, потенциальный инвестор может в настоящее время определить основные потребности участников дорожного движения и состав будущего объекта.

### Литература:

1. Виноградова, М.В. Комплексный подход к формированию придорожного сервиса в России: дис. ... канд. экон. наук: 08.00.05 /М.В. Виноградова; МГУ. - Москва, 2002. - 221 с.
2. Гелимханов, Р.В. Научные основы формирования многофункциональных комплексов в сфере услуг региона / Р.В. Гелимханов. М.: МГУС, 2001. - 174 с.
3. Дунец, А.Н. Перспективы развития придорожного сервиса/ А.Н. Дунец, В.О. Мотуз. // Экономика. Сервис. Туризм, культура (ЭСТК-2001: Материалы 3-й междунар. конф. - 2002. - С. 27-32.
4. Марков, О.Д. Оперативное планирование на предприятиях автосервиса: Учебное пособие / О.Д. Марков, И.Ф. Мельниченко. - Киев: УМО ВО. 1989.
5. Хотинская, Г.И. Тенденции, перспективы и проблемы развития услуг в свете перехода к сервисному обществу / Г.И. Хотинская // Социальная сфера: проблема развития в современных условиях: сбор. статей №8.- М.: МГУС, 2001.
6. Хохлова, В.В. Отечественный и зарубежный опыт развития сферы услуг на объектах дорожной инфраструктуры / В.В. Хохлова, Е.Н. Бобышев // Теория и практика общественного развития: журнал №7. - Краснодар, Издательский дом «ХОРС», 2012. - С. 224-227.
7. Христофорова, И.В. Совершенствование маркетинговой деятельности на предприятиях БОН: автороф. дис. ... канд. экон. наук: 08.00.05 / И.В. Христофорова; МТИ. - Москва, 1998. - 24 с.

## ИНТЕГРАЦИЯ МИРОВЫХ НАУЧНЫХ ПРОЦЕССОВ КАК ОСНОВА ОБЩЕСТВЕННОГО ПРОГРЕССА

8. Гриц, Г. Логично и очень выгодно / Г. Гриц // Экономика Беларуси. - 2008. - №4.-С. 98-102.
9. Падабед, Н.А. Придорожны серавіс I развіццё турызму ў Беларусі / Н.А. Падабед // Известия национальной академии наук Беларуси. - 2008. - №2. - С. 81-84.
10. 2014 год станет знаковым для отрасли придорожного сервиса России [Электронный ресурс] / Ассоциация компаний придорожного сервиса и туризма. – Москва, 2014. – Режим доступа: <http://doroga.problema.ru> - Дата доступа: 18.03.2014.
11. Придорожный бизнес в России: быть или не быть? [Электронный ресурс] / IQ Plus. – Москва, 2012. – Режим доступа: <http://iqplus.ru/publications-31-0-0-.html> - Дата доступа: 7.04.2014.

ИЗУЧЕНИЕ ОСОБЕННОСТЕЙ  
САМОРЕАЛИЗАЦИИ СТУДЕНТОВ  
В УСЛОВИЯХ ВУЗА

*Радионова Татьяна Николаевна,  
Пензенский педагогический институт  
им. В.Г. Белинского, г. Пенза*

*Секция: «Психология и педагогика»*



В современном обществе важной является проблема подготовки высококвалифицированных кадров, способных быстро приспосабливаться к новым условиям, обладающих высоким профессионализмом и востребованных на рынке труда.

В связи с этим, особую актуальность приобретает изучение структуры и закономерностей профессионального и личностного самоопределения, которое необходимо учитывать уже в процессе обучения в вузе, т.е. на ранних стадиях профессионализации. Тем самым, на первый план для исследователей ставится задача выявления профессионально-личностных особенностей, основных тенденций, своеобразия профессионализации на этапе обучения в вузе. И если для периода школьного обучения эти вопросы достаточно проработаны, то для этапа студенчества они продолжают оставаться недостаточно разработанными и систематизированными.

Внимание к проблеме профессионального самоопределения вызвано не только актуальной необходимостью адаптации к современным социально-экономическим условиям общества, но и естественной для молодых людей потребностью найти свое место в жизни. Отличительным признаком ранней взрослости является способность реагировать на изменения и приспосабливаться к новым условиям. Позитивное разрешение противоречий и проблем является основой зрелой взрослой деятельности. Тем самым именно в данный период времени студенты могут совершать осознанный выбор жизненных стратегий.

На этом фоне особое значение приобретает рассмотрение психологических аспектов готовности студентов к самореализации в условиях вуза. Это приводит к необходимости совершенствования профессиональной подготовки студентов, основой которой должны стать способность к осознанному личностному и

## ИНТЕГРАЦИЯ МИРОВЫХ НАУЧНЫХ ПРОЦЕССОВ КАК ОСНОВА ОБЩЕСТВЕННОГО ПРОГРЕССА

профессиональному росту и ответственность за преодоление социальных и профессиональных стереотипов.

Методологической основой работы являются теоретические положения, выработанные и принятые в отечественной и зарубежной науке: характеристики самореализующейся личности В.П. Зинченко, А. Маслоу; проблема готовности человека к деятельности К.А. Абульханова-Славская; исследования Е.П. Ильина, А.В. Петровского.

В психолого – педагогической литературе существует несколько подходов к рассмотрению понятия «готовность к деятельности»: качество личности (М.И. Дьяченко, А.А. Кандыбович, А.Г. Ковалев, А.Д. Сазонов, В.Ф. Сахаров и другие), состояние личности перед началом деятельности (А.В. Барабанщиков, К.М. Дугай-Новакова, А.А. Деркач, В.А. Крутецкий, Н.Д. Левитов, А.Ц. Пуни, Д.Н. Узнадзе и другие), наличие способностей (Б.Г. Ананьев, С.Л. Рубинштейн, В.А. Сластенин).

Для более полного раскрытия данного вопроса необходимо обратиться к понятию «самореализации». С точки зрения К.А. Абульхановой-Славской, самореализация – высшая стадия развития зрелой человеческой личности, результат личностного роста и развития, то есть, процесс приобщения к культуре, постоянного повышения уровня своих знаний и активной реализации себя в жизни. В.В. Сериков отмечает, что самореализация — это спектр функций, куда могут быть отнесены функции творчества, индивидуальности, самостоятельности, состоятельности с различными жизненными препятствиями, обеспечения духовного уровня культуры жизнедеятельности.

В нашем исследовании мы будем определять самореализацию как процесс актуализации сущностных сил и опредмечивания личностного потенциала студентов, раскрытого в результате самопознания, во благо себя, общества в целом в социально востребованной, творческой деятельности посредством свободного выбора и путём принятия решений.

Так же необходимо обратить свое внимание на понятие готовности к самореализации. Т.И. Шалавина понимает готовность к самореализации как индивидуализированное отражение действительности, выражающее отношение личности к тем объектам, ради которых разворачивается ее деятельность и общение. С данной позиции готовность к самореализации - интегративное профессионально значимое свойство личности, обеспечивающее ей развивающий переход из системы вузовской подготовки в систему профессиональной деятельности, включающее совокупность профессиональных знаний, практических умений и навыков, личностные профессионально значимые качества[1, с.61-63].

Исследуя проблему готовности к профессиональной деятельности, мы



## ИНТЕГРАЦИЯ МИРОВЫХ НАУЧНЫХ ПРОЦЕССОВ КАК ОСНОВА ОБЩЕСТВЕННОГО ПРОГРЕССА

попытались рассмотреть ее как целостное проявление всех сторон личности специалиста. Мы выделили в структуре готовности к самореализации следующие компоненты:

- когнитивный компонент: самопознание, самосознание (адекватная самооценка);
- мотивационно – ценностный компонент: мотивы самореализующейся личности, мотивы студентов самореализоваться в учебной деятельности;
- творческий компонент: творческие способности, творческое отношение личности к себе, к своей социально-востребованной деятельности;
- деятельно - практический компонент: опыт самоактуализации и рефлексивно- оценочные умения студентов.

На наш взгляд, профессионализм личности будущего специалиста представляется возможным при эффективном включении в процесс профессиональной подготовки внутренней активности. Это предполагает создание в рамках учебной программы условий для самопознания, саморазвития, самосовершенствования и самореализации личности студента. Личностная готовность помогает студентам осознанно подойти к профессиональной деятельности, понять и выбрать наиболее предпочтительные направления работы, способствует эффективной деятельности в выбранных направлениях, и в дальнейшем успешной профессиональной и личностной самореализации [2, с.71-72].

Необходимо в рамках учебного процесса организовать включение студента в реальную деятельность практикующих структур, решить вопрос о согласовании, совмещении форм практической деятельности с формами учебной деятельности.

Формирование готовности к самореализации студента может происходить при реализации следующих условий: взаимодействие с другими участниками образовательного процесса в вузе; актуализация ценностного отношения студентов к деятельности в вузе; развитие рефлексивно – оценочных умений и создания ситуаций реальной профессиональной деятельности с опорой на личностную и коллективную рефлексию.

Подводя итоги, мы можем сказать, что подготовка будущего специалиста в условиях высшего образования - сложный процесс, исходящий из качественно нового представления об образовательной ситуации. Данный процесс характеризуется тенденцией перехода от учебно-дисциплинарной к личностной парадигме психолого - педагогической деятельности, ориентированной на развитие личностных функций самих студентов как субъектов учебного процесса, их самоопределения в отношении смысла, ценностей содержания образования и деятельности.

## ИНТЕГРАЦИЯ МИРОВЫХ НАУЧНЫХ ПРОЦЕССОВ КАК ОСНОВА ОБЩЕСТВЕННОГО ПРОГРЕССА

### Литература:

1. Морозова, М.А. Педагогическое руководство процессом самореализации студентов вуза / М.А. Морозова // Вузовская наука в современных условиях. - Ульяновск: 42 НТК, УлГТУ, 2008. - С. 60-66.
2. К проблеме профессионального становления личности// Проблемы развития и формирования личности в современных условиях: Сборник статей и тезисов. - М.: Изд-во «Гуманитарный институт», -2005. - С. 71-73.

**ИЗУЧЕНИЕ РАЗВИТИЯ  
СЛОВЕСНО –ЛОГИЧЕСКОГО  
МЫШЛЕНИЯ В МЛАДШЕМ  
ШКОЛЬНОМ ВОЗРАСТЕ**

*Радионова Татьяна Николаевна,  
Пензенский педагогический институт  
им. В.Г. Белинского, г. Пенза*

*Секция: «Психология и педагогика»*



В современном образовательном пространстве одной из важных задач является изучение интеллектуальной готовности учащихся начальной школы к переходу в среднее звено. В требованиях нового стандарта образования второго поколения важной целью ставится формирование логического и критического мышления, способности к рефлексии, умению ставить проблемы и обосновывать решения.

Данная проблема является так же и практически значимой, поскольку недостаточный уровень интеллектуального развития выпускников начальной школы значительно затрудняет их обучение в средней школе. Несформированность полноценной мыслительной деятельности учащегося осложняет процесс обучения, снижает его эффективность. Например, при неумении выделять общее и существенное у учащихся возникают трудности с обобщением учебного материала.

По утверждению М. Дональдсона, именно интеллект, мышление является важным условием усвоения учебного материала. В его учебном пособии говорится, что, как правило, нелегко дается учеба школьникам, у которых плохо развиты мыслительные процессы (анализ, синтез, сравнение, обобщение, абстрагирование), не соответствует возрасту речевое развитие, память не стала мыслящей, а восприятие – думающим [2]. Тем самым стоит подчеркнуть, что решающее значение в усвоении школьной программы имеет уровень развития познавательных процессов, и особенно мыслительных операций.

При работе над исследованием были использованы теоретические разработки и практические исследования отечественных и зарубежных исследователей по проблемам развития словесно – логического мышления учащихся при переходе из начальной школы в среднюю (Е.П. Маланюк, А.В. Запорожец, Н.А. Мечинская, В.А. Филь и других). Проблемам развития

## ИНТЕГРАЦИЯ МИРОВЫХ НАУЧНЫХ ПРОЦЕССОВ КАК ОСНОВА ОБЩЕСТВЕННОГО ПРОГРЕССА

учащихся в процессе обучения посвящены методические исследования отечественных педагогов, психологов и методистов Н.Н. Агафоновой, И.К. Амонова, Е.А. Ермака, Е.В. Веселовской, Г.И. Сулкарневой.

Во многих психолого – педагогических исследованиях имеется одна общая закономерность, по их мнению, развивающее влияние на ученика осуществляется с помощью различных изменений процесса обучения, внешних по отношению к ученику, к его непосредственной деятельности в этом процессе через изменение содержания, методики обучения.

Для эффективного развития словесно - логического мышления младших школьников необходимо, прежде всего, опираться на возрастные особенности психических процессов детей. По мнению Л.С. Выготского, развитию мышления в младшем школьном возрасте принадлежит особая роль, т.к. с началом школьного обучения мышление выдвигается в центр психического развития ребенка [1].

Мышление учащегося находится на переломном этапе развития. Именно в этот возрастной период осуществляется переход от наглядно - образного к словесно- логическому мышлению. Именно развитие словесно-логического мышления перестраивает все другие познавательные процессы. Овладение понятийным мышлением ведет к развитию рефлексии, анализа и внутреннего плана действий. Словесно-логическое мышление — это первое новообразование, благодаря которому развивается рефлексия и внутренний план действий.

Важно отметить, что на данный момент не существует конкретной программы развития логических приемов мышления. В результате работа над развитием логического мышления младшего школьника школьников идет не систематизировано и без конкретной направленности на определенные мыслительные операции. Это приводит к тому, что большинство учащихся не овладевают начальными приемами мышления, а без данных приемов не происходит полноценного усвоения учебного материала.

При продуманном формировании учебной деятельности можно добиться того, что в начальной школе ребенок полностью овладеет словесно-логическими приемами мышления. Работу по развитию словесно-логического мышления нельзя начинать с любого логического приема, так как внутри системы логических приемов мышления существует строго определенная последовательность, один прием строится на другом.

Первое, чему необходимо научить учащегося - это умению выделять в предметах свойства. Необходимо специально обучать детей умению видеть в предмете множество свойств. Для этого полезно показать им прием по выделению свойств в предметах - прием сопоставления данного предмета с

## ИНТЕГРАЦИЯ МИРОВЫХ НАУЧНЫХ ПРОЦЕССОВ КАК ОСНОВА ОБЩЕСТВЕННОГО ПРОГРЕССА

другими предметами, обладающими другими свойствами. Как только дети научатся выделять в предметах множество различных свойств, можно переходить к следующему компоненту логического мышления - формированию понятия об общих и отличительных признаках предметов.

Изучение особенностей мышления детей, его развития, а так же наиболее частых и типичных ошибок, допускаемых учащимися в работе над различным содержанием показывает, что их основной причиной является не только неумение отделить несущественное в предмете или событии от случайного. Таким образом, развитие мышления у детей проявляется как в перестройке его содержания, так и в изменении самого мыслительного процесса.

Переходя от оперирования конкретными предметами и единичными образами к общим представлениям и понятиям, школьник осваивает и всё более совершенные методы умственной деятельности. На смену действиям, связанным с решением конкретной задачи, ребёнок переходит к решению «в уме» всё более сложных по содержанию и структуре задач. Таким образом, он осваивает общий метод умственной работы.

Весь процесс развития мышления человек есть перестройка его отношений с чувственным познанием, с языком и с практической деятельностью. Когда учащимся приходится применять полученные от учителя или из книг теоретические знания в своей практической работе, например, в выполнении лабораторных заданиях, когда встретившиеся им явления природы, техники или общественной жизни они вынуждены объяснять теоретически, – тогда создаются наилучшие возможности для развития высших форм подлинно диалектического мышления и наиболее ценных качеств их ума.

Одним из наиболее важных дидактических условий развития словесно – логического мышления является преемственность в методах, подборе методических приемов в условиях перехода из начальной школы в среднюю. Этому аспекту придают значение многие исследователи. Так, Н.И. Шевченко, уделяет большое внимание преемственности обучения обобщению и классификации. Она отмечает, что разработка системы предметных заданий должна осуществляться при особенном акценте на разработку формирования умений классификации и обобщения и, как частного случая этих умений, - умение устанавливать причинно-следственные связи.

В современном обществе принято считать, что интеллект человека определяется не суммой накопленных знаний, а высоким уровнем логического мышления. Таким образом, школьники к моменту перехода в среднее звено должны сравнивать, анализировать, обобщать. Все это поможет им в будущем решать трудные, нестандартные задачи, работать творчески.

## ИНТЕГРАЦИЯ МИРОВЫХ НАУЧНЫХ ПРОЦЕССОВ КАК ОСНОВА ОБЩЕСТВЕННОГО ПРОГРЕССА

### **Литература:**

1. Выготский Л.С. Мышление и речь. М.: Издательство "Лабиринт", 1999. — 352 с.
2. Дональдсон М. Мыслительная деятельность детей. М., 2001. — 192 с.

**ОСОБЕННОСТИ МЫШЛЕНИЯ  
УЧАЩИХСЯ В МЛАДШЕМ  
ПОДРОСТКОВОМ ВОЗРАСТЕ**

*Радионова Татьяна Николаевна,  
Пензенский педагогический институт  
им. В.Г. Белинского, г. Пенза*

*Секция: «Психология и педагогика»*



Одной из главных целей и ценностей современного образования является интеллектуальная готовность учащихся начальной школы к переходу в среднее звено. Актуальность данного вопроса объясняется так же и практической значимостью, связанной с реализацией требований стандарта образования второго поколения. Достаточно познакомиться с требованиями нового стандарта образования и конкретизацией этих требований в примерной основной образовательной программе для начальной и основной школы, чтобы убедиться в том, что практически в каждом из разделов этой программы говорится о формировании логического и критического мышления, способности к рефлексии, умению ставить проблемы и обосновывать решения.

Недостаточный уровень интеллектуального развития выпускников начальной школы значительно затрудняет их обучение в пятом классе. По утверждению М. Дональдсона, именно интеллект является важным условием усвоения учебного материала. В его исследовании говорится, что, как правило, нелегко дается учеба школьникам, у которых плохо развиты мыслительные процессы (анализ, синтез, сравнение, обобщение, абстрагирование), не соответствует возрасту речевое развитие, память не стала мыслящей, а восприятие – думающим [2]. Тем самым стоит подчеркнуть, что знания и умения учащегося сами по себе еще не обеспечивают успешности учебной деятельности. Решающее значение в усвоении школьной программы имеет уровень развития познавательных процессов, и особенно мыслительных операций.

При работе над исследованием были использованы теоретические разработки и практические исследования отечественных и зарубежных исследователей по проблемам возрастного развития (Л.С. Выготского, А.Н. Леонтьева, Д.Б. Эльконина, Э. Эриксона, З. Фрейда, Ж. Пиаже). Важность

## ИНТЕГРАЦИЯ МИРОВЫХ НАУЧНЫХ ПРОЦЕССОВ КАК ОСНОВА ОБЩЕСТВЕННОГО ПРОГРЕССА

развития словесно – логического мышления учащихся при переходе из начальной школы в среднюю доказана исследованиями многих психологов, педагогов, методистов (Е.П. Маланюк, А.В. Запорожец, Н.А. Мечинская, В.А. Филь и других).

Для более полного раскрытия данного вопроса необходимо рассмотреть понятие «логическое мышление» и выделить несколько подходов к его изучению.

С точки зрения философии, мышление представляет собой высшую форму активного отражения объективной реальности, состоящую в целенаправленном, опосредованном и обобщенном познании субъектом существенных связей и отношений предметов и явлений в творческом созидании новых идей, в прогнозировании событий и действий.

В психологической науке дается следующее определение: «Мышление словесно-логическое - один из видов мышления, характеризующийся использованием понятий, логических конструкций. Оно функционирует на базе языковых средств и представляет собой наиболее поздний этап исторического и онтогенетического развития мышления. В структуре словесно-логического мышления формируются и функционируют различные виды обобщений» [3].

Ж. Пиаже в свою очередь определяет логическое мышление как оперирование операциями или их результатами и как итог - группировку операций второй степени.

Говоря о логическом мышлении Л.С. Выготский отмечает, что основными логическими формами, в которых реализуется мысль, принято считать аналитическую и синтетическую деятельность ума, то есть такие, которые сначала разлагают воспринимаемый мир на отдельные элементы, а затем строят из этих элементов новые образования, помогающие разобраться в окружающем.

Л.Д. Столяренко определяет логическое мышление как вид мышления, осуществляемый с помощью логических операций с понятиями. Он отмечает такую особенность, что логическое мышление развернуто во времени, имеет четко выраженные этапы, в значительной степени представлено в сознании мыслящего человека.

Для эффективного развития мышления школьников необходимо, прежде всего, опираться на возрастные особенности психических процессов детей.

Младший школьный возраст является сензитивным для следующих процессов:

- для развития познавательных потребностей и интересов, для формирования мотивов учения;
- для развития продуктивных приемов и навыков учебной работы, так называемого «умения учиться»;



## ИНТЕГРАЦИЯ МИРОВЫХ НАУЧНЫХ ПРОЦЕССОВ КАК ОСНОВА ОБЩЕСТВЕННОГО ПРОГРЕССА

- для формирования личности ребенка, раскрытия его индивидуальности, формирования самооценки, самоконтроля и саморегуляции;
- для усвоения социальных норм и завязывания прочных дружеских связей.

Все эти изменения происходят в рамках учебной деятельности, поскольку она в этом возрасте — ведущая. Результатом изменений являются психологические новообразования, которые станут фундаментом для развития на следующем возрастном этапе.

Прежде всего, у младшего школьника в центр сознательной деятельности выдвигается мышление. Мышление учащегося находится на переломном этапе развития. Именно в этот возрастной период осуществляется переход от наглядно-образного к словесно-логическому мышлению. Именно развитие словесно-логического мышления перестраивает все другие познавательные процессы. Овладение понятийным мышлением ведет к развитию рефлексии, анализа и внутреннего плана действий. Словесно-логическое мышление — это первое новообразование, благодаря которому развивается рефлексия и внутренний план действий.

В этот период времени при овладении учебной деятельностью и основами научных знаний ребенок постепенно приобщается к научным понятиям, его умственные операции становятся менее связанными с конкретной практической деятельностью и наглядной опорой. Дети овладевают приемами мыслительной деятельности, приобретают способность действовать в уме и анализировать. У него начинает развиваться теоретическое мышление, так как новые знания, новые представления об окружающем мире изменяют сложившиеся ранее житейские понятия.

Несформированность же полноценной мыслительной деятельности осложняет процесс обучения, снижает его эффективность. Например, при неумении выделять общее и существенное у учащихся возникают трудности с обобщением учебного материала (выделением корня в родственных словах, делением текста на части, выбором заглавия для отрывка).

По мнению Л.С. Выготского, развитию мышления в младшем школьном возрасте принадлежит особая роль, т.к. с началом школьного обучения мышление выдвигается в центр психического развития ребенка. [1]. Таким образом, развитие точного, последовательного, непротиворечивого и доказательного мышления, т.е. мышления, отвечающего законам логики, ведёт к успехам в учёбе, овладении знаниями, в подготовке к жизни.

## ИНТЕГРАЦИЯ МИРОВЫХ НАУЧНЫХ ПРОЦЕССОВ КАК ОСНОВА ОБЩЕСТВЕННОГО ПРОГРЕССА

### **Литература:**

1. Выготский Л.С. Мышление и речь. М.: Издательство "Лабиринт", 1999. — 352 с.
2. Дональдсон М. Мыслительная деятельность детей. М., 2001. — 192 с.
3. Петровский А.В., Ярошевский М.Г. Краткий психологический словарь. Ростов-на-Дону: Феникс, 1998. — 512 с.

**ПРОБЛЕМЫ ФИНАНСОВОГО  
УПРАВЛЕНИЯ В ГРУППЕ КОМПАНИЙ**



ОНТ

Общество Науки и Творчества

*Ревинская Людмила Юрьевна,  
Финансовый университет  
при Правительстве РФ, г. Липецк*

*Секция: «Финансы»*

Последствия мирового экономического кризиса, вступление России в ВТО и усиление конкуренции с зарубежными компаниями на фоне кризисных явлений в российской экономике заставляют отечественных производителей искать новые формы выживания в конкурентной борьбе. Различные формы интеграции, концентрация промышленного и финансового капитала, позволяют нивелировать отрицательные последствия экономической глобализации. Кроме того, интеграция часто способствует получению синергетического эффекта, когда экономический потенциал интегрированной структуры выше суммы экономических потенциалов единиц её составляющих. Объективное стремление к интеграции в российской экономике характеризуется созданием разного рода предпринимательских объединений.

Сегодня эффективной формой корпоративной интеграции все чаще признаются учеными и практиками основанные на имущественных отношениях и иерархически организованные «жесткие» структуры и прежде всего – холдинги [1, с. 15]. Холдинги позволяют сочетать одновременно гибкость и мобильность небольших формально самостоятельных компаний и масштаб деятельности крупных корпораций. Этим обеспечивается жизнеспособность всей структуры и достижение синергетического эффекта от объединения. Создание холдинговых структур в современной экономике способствует снижению коммерческих рисков, сокращению расходов, обеспечивает дополнительные преимущества для работы в условиях открытого рынка.

Официальные статистические данные по числу холдингов в российской экономике не публикуются, но разрозненные сведения в самых разных источниках свидетельствуют о том, что холдинги являются самой распространенной формой предпринимательских объединений в современной российской экономике. Холдинг представляет собой группу компаний

## ИНТЕГРАЦИЯ МИРОВЫХ НАУЧНЫХ ПРОЦЕССОВ КАК ОСНОВА ОБЩЕСТВЕННОГО ПРОГРЕССА

(участников), основанная на отношениях экономической зависимости и (или) договора, участники которой, сохраняя формальную юридическую самостоятельность, подчиняются холдинговой компании (головной организации), которая прямо или косвенно (через третьих лиц) оказывает определяющее влияние на принятие управленческих решений, касающихся операционной, инвестиционной и финансовой деятельности с целью решения тактических и стратегических задач, как отдельных участников группы, так и холдинга в целом.

Поскольку холдинг представляют собой сложную иерархическую систему, реализовать вышеуказанные преимущества этой формы корпоративной интеграции возможно только учитывая особенности системы управления в холдинге, внутреннего взаимодействия в группе компаний. Холдинговая компания (головная организация, материнская компания) определяет и утверждает экономическую и финансовую стратегию дочерних компаний, выбирает характер и направление текущей деятельности дочерних компаний, предлагает и утверждает инвестиционные проекты, а также источники их финансирования, определяет параметры внутреннего рынка капитала холдинга (Финансовые ресурсы могут перераспределяться внутри холдинга на различных условиях (внесение вклада в уставный капитал/ имущество дочернего общества, безвозмездная передача денежных средств, выплата дивидендов, заемное финансирование (процентное, беспроцентное), трансфертное ценообразование), формирует систему распределения накапливаемых в холдинге финансовых ресурсов, координирует взаимодействие между дочерними компаниями.

Холдинговая компания оказывает существенное влияние на принятие финансово-экономических решений, принимаемых дочерними компаниями, на финансовое управление компаний в целом. Специфика холдинга предопределяет необходимость решения следующих вопросов, связанных с финансовым управлением:

- *определение степени централизации финансового управления и самостоятельности дочерних компаний.* Высокая степень централизации финансового управления в холдинге предполагает со стороны материнской компании разработку, утверждение и контроль бюджетов всех компаний группы, осуществление централизованного финансового аудита компаний внутри холдинга, систематически определяющего соответствие бизнес-процедур существующим в материнской компании, регламентам и стандартам. Привлечение заемных источников осуществляется только головной компанией. Низкая степень централизации позволяет дочерним компаниям самостоятельно разрабатывать все необходимые бюджеты, привлекать дополнительное финансирование в рамках общих стратегических целей холдинга.

## ИНТЕГРАЦИЯ МИРОВЫХ НАУЧНЫХ ПРОЦЕССОВ КАК ОСНОВА ОБЩЕСТВЕННОГО ПРОГРЕССА

Представляется, что холдинговая компания должна решать вопрос определения степени централизации и самостоятельности дочерних компаний исходя из имеющихся у нее ресурсов (трудовых, финансовых и др.). Централизация функций финансового управления должна осуществляться до той степени, когда финансовая служба холдинговой компании способна организовать эффективное финансовое управление в холдинге. Если централизация становится чрезмерной, снижается общая управляемость денежными потоками холдинга за счет замедления принятия управленческих решений, финансовой службе холдинговой компании не хватает ресурсов для осуществления полномасштабного контроля за дочерними структурами.

- *определение финансового центра.* В качестве финансового центра (для проведения расчетов, кредитования и т.п.) может быть использована материнская компания, финансовая организация, входящая в холдинг или уполномоченная головной компанией другая компания группы.

- *определение степени интегрированности финансового управления.* Высокая степень интегрированности предполагает консолидацию всей совокупности финансовых показателей компаний группы. Выборочная интеграция финансовых показателей или ее полное отсутствие говорят о низкой степени интегрированности финансового управления в холдинге, например, могут консолидироваться финансовые показатели не всех дочерних компаний, а только самых крупных.

Необходимо отметить, что согласно проведенным исследованиям консалтинговой компанией КПМГ (KPMG (рус. КПМГ) – это международная сеть фирм, предоставляющих аудиторские, налоговые и консультационные услуги, одна из аудиторских компаний Большой четверки наряду с Deloitte, Ernst & Young и PwC), российским холдингам свойственно стремление к высокой степени централизации [4, с. 1].

В самом общем виде финансовое управление холдингом представляет собой такой способ организации деятельности компании, который позволяет собственникам получить больше прибыли на вложенный капитал, прибегая к наиболее дешевым источникам средств на рынке капитала и распределяя их в наиболее эффективные направления ведения бизнеса, с учетом рисков, осуществлять финансовый контроль и перераспределять денежные потоки.

Для реализации поставленных целей финансового управления в холдингах необходимо обеспечить решение следующих задач:

- определение наиболее эффективных направлений текущей деятельности холдинга в целом и отдельных компаний;

- формирование необходимого объема финансовых ресурсов для реализации целей развития холдинга, в том числе, за счет консолидации собственных

## ИНТЕГРАЦИЯ МИРОВЫХ НАУЧНЫХ ПРОЦЕССОВ КАК ОСНОВА ОБЩЕСТВЕННОГО ПРОГРЕССА

финансовых ресурсов каждой компании в холдинге;

- обеспечение наиболее эффективного распределения и использования финансовых ресурсов в разрезе стратегических бизнес-направлений и отдельных компаний, входящих в холдинг;

- оптимизация денежных потоков, в том числе за счет консолидации денежных средств и использования кредитных возможностей холдинга;

- обеспечение улучшения финансовых показателей деятельности холдинга и отдельных компаний в его составе;

- минимизация финансовых рисков, в том числе, за счет диверсификации направлений деятельности;

- обеспечение финансового равновесия (сбалансированности) между основными направлениями деятельности.

Следует отметить, что система финансовых отношений в крупных интегрированных структурах отличается особой сложностью вследствие разнообразия и потенциальной конфликтности экономических интересов внешних и внутренних заинтересованных сторон, присутствия различных направлений бизнеса, нередкой противоречивости взаимодействия материнских и дочерних структур, территориальной удаленности предприятий-участников и т.п. Поэтому в финансовом управлении холдингом наибольшее значение имеет создание эффективной системы перераспределения денежных потоков внутри холдинга, поскольку дочерние компании конкурируют между собой за финансирование из централизованных источников. Нередки случаи, когда отдельные компании группы стремятся получить финансирование из централизованных источников холдинга в ущерб стратегическим интересам холдинга. Эффективное управление денежными потоками в конечном итоге способствует достижению росту стоимости холдинга и благосостояния его собственников.

### Литература:

1. Дементьев В.Е. «Реквием» по официальным ФПГ (об итогах и уроках эволюции законообеспеченной формы сетевых корпораций)». Российский экономический журнал. 2007. № 5-6.
2. Козенкова Т.А., Сваталова Ю.С. О моделях управления финансами в холдинговых структурах // Менеджмент и бизнес-администрирование. 2009. № 2.
3. Псарева Н.Ю. Холдинговые отношения, теоретические и методические аспекты. М., 2003.
4. Роль корпоративного центра в российских холдингах / Отдел бизнес-консультирования КПМГ // [Электронный ресурс] – Режим доступа: <http://www/>

## ИНТЕГРАЦИЯ МИРОВЫХ НАУЧНЫХ ПРОЦЕССОВ КАК ОСНОВА ОБЩЕСТВЕННОГО ПРОГРЕССА

[kpmg.ru/russian/supl/publications/surveys/C%20Survey%20Report.pdf](http://kpmg.ru/russian/supl/publications/surveys/C%20Survey%20Report.pdf) (дата обращения: 30.06.2015)

5. Сваталова Ю.С. Модели финансового управления холдинга // Все о налогах. 2009. № 1.

6. Шиткина И.С. Холдинги: правовое регулирование и корпоративное управление: научно-практ. издание/ И.С. Шиткина. – М.: Волтерс Клувер, 2006. – 648 с.



**РУССКАЯ ЛИТЕРАТУРА О ГИБЕЛИ  
КРЕСТЬЯНСКОЙ ТРУДОВОЙ ЭТИКИ  
В 60-80-Е ГОДЫ XX ВЕКА**

*Рублёв Константин Александрович,  
Государственный университет  
им. Шакарима, г. Семей*

*Воробьёва Татьяна Александровна,  
Алтайский государственный педагогический  
университет, г. Барнаул*

*Секция: «Литературоведение»*

Цель нашего исследования – обозначить результаты окончательного обесценивания труда в крестьянском сознании при колхозном строе на материале художественных произведений русской литературы второй половины XX века. Этапы эрозии крестьянской трудовой этики, начавшейся еще при крепостничестве, отраженные в русской литературе, были освещены нами в работах предыдущих лет. Было показано, что исследуемая проблема обнаруживается в произведениях А.Н. Радищева, Н.А. Некрасова, М.А. Шолохова, А.И. Солженицына, А.Т. Твардовского – вплоть до «деревенщиков» второй половины прошлого века: Федора Абрамова, Виктора Астафьева, Василия Шукшина, Валентина Распутина и др.

В своем исследовании мы обратились к социологическому методу, связанному с пониманием литературы как одной из форм общественного сознания [См.: 1]. В советскую эпоху этот метод научного анализа и интерпретации был подменён примитивно трактуемым «классовым подходом», «вульгарным социологизмом»: «абсолютизация социологического метода при анализе искусства ведёт к вульгарному социологизму. Целостное постижение искусства предполагает сочетание познавательных (гносеологических), эстетических и социологических подходов» [2]. В.В. Кожин приводит следующее толкование термина: «Вульгарный социологизм в литературоведении — система взглядов, вытекающая из одностороннего истолкования марксистского положения о классовой обусловленности идеологии и приводящая к упрощению и схематизации историко-литературного процесса» [3]. Думается, что настало время реабилитации скомпрометированного социологического метода.

Несмотря на то, что исконные трудовые устои длительное время сопротивлялись принуждению в условиях подневольного труда, в 60-80-е годы



## ИНТЕГРАЦИЯ МИРОВЫХ НАУЧНЫХ ПРОЦЕССОВ КАК ОСНОВА ОБЩЕСТВЕННОГО ПРОГРЕССА

XX века произошло их окончательное обесценивание в крестьянском дискурсе. Вследствие отчуждения крестьянина от результатов труда в колхозной псевдоколлективистской системе, общественный труд, не приносящий личной выгоды, вовсе утратил всякую ценность в глазах сельского труженика (о колхозах как псевдоколлективной форме собственности см.: [4]). Таким образом, произошла гибель крестьянской трудовой этики. Согласно «Философскому энциклопедическому словарю», трудовая этика – это «приписываемое человеческому труду как таковому, вне зависимости от поставленной цели, моральное значение» [5].

В начале XX века на смену царизму пришла Советская власть, которая нанесла сокрушительный удар по традиционной трудовой этике и привела к ее гибели в крестьянском сознании. Наибольший вред трудовой свободе населения нанесло создание глобальной системы лагерей ГУЛАГ и проведение ускоренной коллективизации и насильственного «раскулачивания» – экспроприации наиболее успешного, активного и производительного слоя крестьян. Последнее имело особенно губительные последствия для еще сохранявшихся в крестьянской среде трудовых устоев. В результате раскулачивания русская деревня лишилась активных предпринимателей, практичных тружеников, умеющих вести хозяйство и обеспечивающих всю страну (в нашей типологии это социально-психологический тип тургеневского Хоря). Вместо них в колхозах в основном осталась так называемая беднота («Калинычи», условно говоря), на чьи беззаботные и безответственные плечи легло ведение коллективного хозяйства.

Эта проблема нашла глубокое отражение в русской литературе. Например, в трилогии В.И. Белова «Час шестый» (1972-1998) изображена жизнь русской деревни 20-40-х годов XX века: «Шибаниха была похожа на похмельную бабу. Слышна была ругань во многих домах, <...>. Кони ржали на большом <...> подворье <...>. Вторые сутки их никто не кормил, не поил да и не запрягал, чтобы ехать за дровами и сеном, поскольку обряжать хозяевам запретил шустрый уполномоченный <...>. Но никто не шел поить коней и из других домов, так же стояли недоены коровы <...>. Овцы <...> блеяли как недорезанные» [6].

Подобная картина открывается читателю в повести В.В. Быкова «Облава» (1990), где главный герой, жертва раскулачивания, наблюдает за работой односельчан на картофельном поле: «...Он читал о колхозной работе в газетах и ожидал здесь увидеть дружную работу сообща, всей артелью. Может, даже с песнями. Вместо того в ветреной полевой дали разрозненно ковырялся в бороздах десяток деревенских баб <...>. Все таскали за собой огромные коши с картошкой, которые относили к куче посреди участка. Возле той кучи бегал с

## ИНТЕГРАЦИЯ МИРОВЫХ НАУЧНЫХ ПРОЦЕССОВ КАК ОСНОВА ОБЩЕСТВЕННОГО ПРОГРЕССА

бумагой в руке голенастый мужик, должно быть учетчик» [7]. Таким образом, герой становится свидетелем обесценивания труда в глазах односельчан. Такое отношение земляков к своему делу возмущает исконного труженика, носителя традиционной крестьянской трудовой этики.

Повесть В.Г. Распутина «Пожар» (1985), отражающая деревенский быт 70-х годов XX века, изображает совершенную бесхозяйственность и разруху, царящие, как очевидно, во всей стране. Такое состояние русских деревень есть результат непрерывного искоренения исконных хозяев, талантливых земледельцев, их насильственного отчуждения от земли. Перед читателем – ряд фигур, в которых еще теплится исконное крестьянское начало. Перенесшие немало невзгод в течение нескольких десятков лет, они в прямом смысле оторваны от родной среды и вынуждены заново создавать всё, что укладывалось веками. Однако трагичность распутинской повести заключается не только в этом. На фоне пылающего склада (а по большому счету, в метафорическом смысле – самой русской деревни с ее древнейшими устоями и культурой в целом) автор изображает рассвирепевшую толпу так называемых архаровцев (иными словами, буянов, мародеров), разрушающую на своем пути фундаментальные законы общечеловеческой морали. Эти деклассированные элементы, утратившие всякий человеческий облик – чудовищный результат оторванности от исконной почвы, следствие маргинализации, начавшейся с приходом советской власти и пагубно сказавшейся как на деревенском, так и на городском населении в 60-х годах XX века [См.: 8].

Проблему якобы бескорыстного, «коммунистического» труда продолжает В.П. Астафьев в рассказе 1986 года «Голубое поле под голубыми небесами». Автор изображает вологодскую деревню 70-80-х годов XX века и группу школьников и студентов, приехавших на уборку льна в помощь колхозникам: «И поле-то невелико, но с трудом, без радости вытередили ребята на нем лён. Уезжая на автобусе, даже и не обернулись ребята на убранное ими поле. Надоело оно им. Обрыдло» [9, с. 512]. Такое отношение школьников и студентов можно объяснить: колхозные работы – не родная среда городской молодежи, ребята изначально не имеют никакого представления о крестьянской работе и трудовой этике, но они вынуждены работать на поле, по сути, заменяя собой колхозников, утративших как интерес к общественному труду, так и исконную земледельческую тягу к созиданию.

Затем наблюдаем печальную судьбу уже убранного льна: «Бабки льна стояли в поле до самого, почитай, снега; которые упали наземь, которые дождями забило, потоками в лога и в речку снесло. Но вот пришел трактор с тележкой. Две женщины <...> покидали вилами в тележку снопы льна, сели поверх воза. Трактор «Беларусь» <...> помчался к кудельной фабрике.

## ИНТЕГРАЦИЯ МИРОВЫХ НАУЧНЫХ ПРОЦЕССОВ КАК ОСНОВА ОБЩЕСТВЕННОГО ПРОГРЕССА

Потерянные «Беларусью» снопы лежали до зимы на дороге, вмерзли в грязь. Они были ничьи» [9, с. 512]. Виктор Астафьев подводит черту, обозначающую крах не только крестьянской трудовой этики, но и земледельческой системы страны в целом: «Перед отъездом с Вологодчины я видел снова утопающие в грязных сугробах отходов кудельные фабрики, да закрываются и эти фабрики одна за одной. Сеять и убирать лён во глубине России больше некому. Крестьянский народ поумирал или покинул деревню; городскому населению управляться с трудоемкой сельхозкультурой накладно <...>» [9, с. 517]. Итак, рассказ демонстрирует совершенное исчезновение хозяйской руки в русской деревне к 80-м годам XX столетия.

Таким образом, результаты нашего исследования позволяют утверждать, что, несмотря на длительное сопротивление, крестьянские трудовые устои непрерывно расшатывались – русская литература отмечает это уже в конце XVIII. Результатом этого процесса стала окончательная гибель традиционной крестьянской трудовой этики в 60-80-ые годы XX века, что стало темой и болью «деревенской прозы» второй половины прошлого века. Русская реалистическая проза двух столетий стала художественным свидетельством этого процесса, имеющего масштаб национальной трагедии.

### Литература:

1. Социологический метод в литературоведении [Электронный ресурс]. – Режим доступа: <http://www.litguide.ru/liconts-941-1.html> – Заглавие с экрана.
2. Социологический метод // Энциклопедический словарь [Электронный ресурс]. – Режим доступа: <http://dic.academic.ru/dic.nsf/es/53857/%D1%81%D0%BE%D1%86%D0%B8%D0%BE%D0%BB%D0%BE%D0%B3%D0%B8%D1%87%D0%B5%D1%81%D0%BA%D0%B8%D0%B9> – Заглавие с экрана.
3. Кожин, В.В. Вульгарный социологизм // Краткая литературная энциклопедия (КЛЭ) [Электронный ресурс]. – Режим доступа: <http://feb-web.ru/feb/kle/kle-abc/ke1/ke1-a623.htm> – Заглавие с экрана.
4. Рывкина, Р. Социология села. [Электронный ресурс]. – Режим доступа: <http://www.ronl.ru/referaty/filosofiya/216020/> – Заглавие с экрана.
5. Трудовая этика // Философский энциклопедический словарь [Электронный ресурс] – Режим доступа: <http://clova.ru/d17/w3574> – Заглавие с экрана.
6. Белов, В.И. Кануны [Электронный ресурс]. – Режим доступа: <http://bookmate.com/r#d=nWk5kJou> – Заглавие с экрана.
7. Быков В.В. Облава [Электронный ресурс]. – Режим доступа: <http://www.litmir.net/br/?b=174086&p=6> – Заглавие с экрана.

## ИНТЕГРАЦИЯ МИРОВЫХ НАУЧНЫХ ПРОЦЕССОВ КАК ОСНОВА ОБЩЕСТВЕННОГО ПРОГРЕССА

8. Распутин, В.Г. Живи и помни: Повести / Валентин Распутин. – Барнаул: Алт. кн. изд-во, 1988. – 696 с.
9. Астафьев, В.П. Собрание сочинений. В 6 т. Т. 2. Ода русскому огороду. Рассказы / Виктор Астафьев. – М.: Молодая гвардия, 1991. – 701 с.



## ИСПОЛЬЗОВАНИЕ WEB - ПОРТФОЛИО ПРИ ПОСТУПЛЕНИИ В ВУЗ

*Сайфетдинова Эльнара Ильясовна,  
Пензенский государственный  
технологический университет  
(ПезГТУ), г. Пенза*

*Секция: «Образование»*

В настоящее время весь мир переживает эпоху перемен. Стремительно возрастает объем новой научной информации и высокоинтеллектуальных технологий общественного производства. Конец XX и начало XXI века – это время перехода человечества от индустриального к постиндустриальному и затем к информационному обществу. Процесс, обеспечивающий этот переход, получил название «информатизация». Процесс информатизации общества инициирует процесс информатизации образования, направленный на повышение качества содержания образования, а также внедрение, сопровождение и развитие новых информационных технологий во всех видах образовательной деятельности.

Сегодня абитуриентам российских вузов при поступлении в вузы учитывали не только результаты ЕГЭ, но и портфолио достижений, по предложению министра образования и науки РФ Дмитрия Ливанова. Между тем, по нашему мнению, наряду с наличием бумажного портфолио большую роль играет создание электронного портфолио для более мобильного наполнения его информацией, которая позволит составить более полное впечатление о будущем студенте.

«Портфель личных достижений» (далее Портфолио) – это индивидуальная папка абитуриента, в которой фиксируются, накапливаются, оцениваются индивидуальные достижения в разнообразных видах деятельности: учебной, творческой, социальной, коммуникативной за весь период его обучения в школе.

Портфолио абитуриента – это комплекс документов, представляющих совокупность сертифицированных и несертифицированных индивидуальных учебных достижений, выполняющих роль индивидуальной накопительной оценки, которая наряду с результатами вступительных экзаменов является составляющей рейтинга абитуриента. Иными словами, портфолио представляет

## ИНТЕГРАЦИЯ МИРОВЫХ НАУЧНЫХ ПРОЦЕССОВ КАК ОСНОВА ОБЩЕСТВЕННОГО ПРОГРЕССА

собой отчет об учебных и внеучебных достижениях абитуриента и служит качественной характеристикой его деятельности. В первую очередь портфолио помогает определить индивидуальную образовательную траекторию абитуриента, а также позволяет реально оценить готовность абитуриента к обучению в профессиональном учебном заведении.

Изучение литературы и сайтов, посвященных теме электронного портфолио, дает представление о разнообразных подходах к определению электронного портфолио. Встречаются авторы, которые трактуют электронное портфолио как набор документов, сформированных на компьютере.

Предлагается трактовка электронного портфолио преподавателя как форма интернет-поддержки его деятельности. По мнению автора, каждый преподаватель сталкивается с необходимостью создания учебно-методического пакета (портфолио преподавателя) по дисциплине, которую он ведет [2].

Разработка и использование электронного портфолио (web-портфолио) абитуриента является современной технологией сбора и представления информации о себе и представляет собой средство по решению заявленных проблем.

Под web-портфолио понимается веб-страница или веб-сайт абитуриента, который используется им для хранения результатов проектно-исследовательской деятельности, личных достижений, например, результатов участия в олимпиадах, конкурсах и иных интеллектуальных состязаниях [1].

Также под веб-портфолио понимается веб-страница или веб-сайт учителя, который используется им для хранения результатов проектно-исследовательской деятельности, личных достижений [3].

Web-портфолио открывает для абитуриентов, а далее студентов широкие возможности в плане оформления личной страницы в интернете, представления своих успехов и достижений заинтересованным лицам, наконец, их структурирования, обоснования, иллюстрирования и оценки. Это развивает способности к рефлексивному анализу, подталкивает к накоплению личных достижений и повышению их качества. В отличие от традиционного бумажного портфолио, представляемого при поступлении в вуз, электронное портфолио позволяет значительно лучше представить и оценить социально-личностные качества и профессиональные склонности человека, проследить вектор его развития.

Web-портфолио характеризуется:

- коммуникативной направленностью, позволяющей абитуриентам осуществлять информационное взаимодействие на базе портфолио;
- структурированностью, открытостью и гибкостью, что дает возможность его модифицировать и строить различные визуализации контента;

## ИНТЕГРАЦИЯ МИРОВЫХ НАУЧНЫХ ПРОЦЕССОВ КАК ОСНОВА ОБЩЕСТВЕННОГО ПРОГРЕССА

– гипертекстовой технологией построения, обеспечивающей реализацию связи между компонентами портфолио в виде перекрестных ссылок [2].

Структуру электронного портфолио абитуриента можно представить в виде следующих разделов: титульный лист (обложка); I раздел «Общая информация» - это личные данные абитуриента, ведущего портфолио; автобиография обучающегося; результаты психологической диагностики обучающегося; II раздел «Документы» включает сертифицированные индивидуальные образовательные достижения абитуриента; III раздел «Работы» содержит комплект творческих и проектных работ; IV раздел «Отзывы» включает отзывы, рецензии проектов, характеристики руководителей на различные виды деятельности абитуриента [3].

Основные цели внедрения технологии портфолио в практику работы приемной комиссии – отслеживание, оценивание и учёт индивидуальных достижений абитуриентов, повышение образовательной активности старшеклассников, создание индивидуального образовательного рейтинга обучающегося, в котором отражены реальные достижения каждого ученика. Так же определить содержание и структуру портфолио абитуриента как дополнительного фактора, определяющего зачисление в ВУЗ.

Таким образом, web-портфолио абитуриентов, образует web-портфолио студентов, а далее выпускающих кафедр как презентацию достижений профессорско-преподавательского состава. Портфолио может обеспечить преемственность школы, вуза и различных институтов рынка труда, поскольку позволяет проследить индивидуальную образовательную и профессиональную траекторию на продолжительном этапе обучения школьника, студента и молодого специалиста.

### Литература:

1. Государев И.Б. Дистанционная поддержка обучения на основе веб-портфолио учителя // Материалы межрегион науч.-практ. конф. «Развитие региональной образовательной информационной среды»: сб. науч. статей / Отв. ред. С.Н. Волков. Вып.2. – СПб.: Изд-во Ун-та, 2009 . – С. 93-100.
2. Дианова Ю.А. Практика использования портфолио-технологии в образовательном процессе вуза // Научно-методический журнал «Педагогическое образование и наука». - Москва: Некоммерческое партнерство «МАНПО» - №1 2012. – С.76-79.
3. Новикова Т.Г., Пинская М.А., Прутченков А.С., Федотова Е.Е. Портфолио в зарубежной образовательной практике // Вопросы образования.-2010.-№3.-С.201-238.(<http://design.gossoudarev.com/portfolio.html>)

**ПОНИМАНИЕ «ЛИЧНОСТНОГО»  
В КОНТЕКСТЕ РАЗВИТИЯ СТУДЕНТА**

*Сайфетдинова Эльнара Ильясовна,  
Пензенский государственный  
технологический университет  
(ПезГТУ), г. Пенза*

*Секция: «Психология и педагогика»*



В современном мире много внимания уделяется воспитанию личности с активной жизненной позицией, ответственной и самостоятельной личности, впитывающей лучшие достижения культуры, стремящейся к личностному росту.

Личностный рост – то, к чему стремится каждый, кто небезразличен к судьбе своей и окружающих его людей. Не смотря на свою сложность, определяется не только устремлениями самого человека, но и внешними обстоятельствами, тем самым, личностный рост образует индивидуальную неповторимую траекторию.

Личностный рост можно рассматривать не столько как результат позитивных изменений в личности, сколько как особый процесс, способ развития личности. К. Роджерс и А. Маслоу личностный рост рассматривают как естественное разворачивание в человеке того, что заложено в нем природой или стало его второй природой [2].

Представители экзистенциального подхода - В. Франкл и Дж. Бюдженталь придерживаются более «осторожного взгляда» на человека, который исходит из того, что изначально человек не обладает сущностью, но обретает её в результате самосозидания, причём позитивная актуализация не гарантирована, но является результатом собственного свободного и ответственного выбора человека.

Позиция бихевиористов, как и большинства подходов в психологии - у человека природной сущности нет, он изначально представляет собой нейтральный объект формирующих внешних влияний, от которых и зависит обретаемая человеком «сущность». В данном подходе о личностном росте в точном смысле говорить затруднительно, можно говорить скорее о возможности личностного развития.

В.А. Леви писал: «Что такое личностный рост? Если у человека становится больше: интересов, возможности анализировать, возможности синтезировать,



## ИНТЕГРАЦИЯ МИРОВЫХ НАУЧНЫХ ПРОЦЕССОВ КАК ОСНОВА ОБЩЕСТВЕННОГО ПРОГРЕССА

понимания людей, внутренней свободы и независимости, ответственности, взятой на себя добровольно, любви к миру и людям, то это и значит, что человек растет личностно».

Вслед за гуманистическими психологами, мы считаем, что личностный рост в обретении себя, своего жизненного пути, самоактуализации и развитии всех основных человеческих атрибутов на основе нравственных императивов (долг, альтруизм, совесть, ответственность и тд).

Каждый человек обладает определенным набором качеств, позволяющих называть его «личностью». Именно эти качества выгодно отличают нас от других людей, становясь нашей «визитной карточкой». Личность никогда не останавливается в развитии, всегда способна, сохраняя свою целостность, развиваться посредством решения актуальных проблем.

Если уделить внимание интерперсональным критериям личностного роста, то они включают в себя нижеследующее.

1. Социализированность. Личностный рост способствует проявлению естественной потребности человека – потребности в конструктивных социальных взаимоотношениях. Лишь в процессе общения с другими людьми человек может стать более открытым, гибким, общительным, реалистичным. Стремление построить гармоничные взаимоотношения с людьми, эффективно решать возникающие противоречия – вот некоторые качества, являющиеся неотъемлемой частью человека, стремящегося к достижению личностного роста.

2. Принятие других людей. Личность, стремящаяся к процессу личностного роста, в большей степени способна принять людей такими, какими они являются, со всеми их достоинствами и недостатками. Такая личность уважает право других людей быть самими собой, считается с их особенностями, уважает мнение других.

3. Понимание других людей. Личностный рост предполагает способность человека не вступать в полемику с другими людьми для того, чтобы навязать кому-либо собственное мнение, прежде чем человек не выслушает аргументы другого человека и не поймет их. Не развитая личность, напротив, стремится любой ценой доказать свою правоту, абсолютно игнорируя точку зрения другого человека, не стремясь понять его доводы, какими бы очевидными и обоснованными они ни были.

4. Творческая адаптивность. Данный критерий отображает умение человека использовать свои потенциальные внутренние возможности, готовность смело идти навстречу жизненным трудностям и решительно преодолевать жизненные препятствия. Также следует отметить, что личностный рост – процесс постоянный, не имеющий своего завершения. «Завершенный личностный рост», даже если такой имелся бы в природе, охватывал бы в себя настолько великое

## ИНТЕГРАЦИЯ МИРОВЫХ НАУЧНЫХ ПРОЦЕССОВ КАК ОСНОВА ОБЩЕСТВЕННОГО ПРОГРЕССА

количество знаний, навыков и умений человека, что для его достижения было бы мало и нескольких жизней.

Для личного роста важны два требования: посвящение себя чему – то более высокому, чем собственное «я», и успешное выполнение поставленной задачи.

Далее считаем целесообразным представить подходы к определению понятия «личный рост» в научной литературе. Современными учеными личный рост определяется как:

- поиск самого себя и реализация;
- движение вперед, навстречу к своему предназначению;
- постоянное самосовершенствование и саморазвитие личности;
- ежедневные победы над собой, над своими страхами и другими отрицательными эмоциями [1].

Из представленных подходов наглядно видно, что среди исследователей нет единого мнения относительно того, что же такое личный рост.

Индикатором продуктивности личного роста выступает «качество жизни», это степень удовлетворения личных потребностей и интересов в рамках сформированной системы ценностей, посредством труда в конкретной области. Считаем целесообразным указать здесь о карьерном росте, который связан с последовательностью профессиональных ролей, статусов и видом деятельности в жизни человека. Итак, индикатором продуктивности карьерного роста будет служить «качество трудовой жизни». Личностный рост определяет характер и динамику карьерного роста, и наоборот, карьерные мотивы стимулируют личностный рост.

Личностный рост в таком случае – это поступательное преобразование в когнитивной и квазипрофессиональной деятельности, проявляющиеся как результат самодеятельности, саморазвития и характеризующие действия будущего специалиста в динамике его нравственных и профессиональных качеств как целостности.

Таким образом, отметим, что для того, чтобы сказать, что человек растет лично и развивается, недостаточно просто овладеть определенными знаниями – нужно также уметь применить их на практике. Это позволит ему стать более открытым, ответственным, свободным, сильным, способным воспринимать мир как множество благоприятных возможностей, а не ужасных бесконечных проблем [4].

**Литература:**

1. Мониторинг личностного роста учащихся: [Электронный ресурс]. - Режим доступа: Гаврилова И.В., Сергеева Т.В.:// [http://www.erono.ru/art/?ELEMENT\\_ID=1817](http://www.erono.ru/art/?ELEMENT_ID=1817)
2. Энциклопедия практической психологии: [Электронный ресурс]. - Режим доступа: <http://www.psychologos.ru/articles/view/psihologos>
3. Энциклопедия практической психологии: [Электронный ресурс]. - Режим доступа: [http://www.psychologos.ru/articles/view/lichnostnyu\\_rost](http://www.psychologos.ru/articles/view/lichnostnyu_rost)
4. [Электронный ресурс]. - Режим доступа: [http://www.therapy.by/articles/lichnostniy\\_rost](http://www.therapy.by/articles/lichnostniy_rost)



## АНАЛИЗ ИНФОРМАЦИОННОЙ ВОЙНЫ ПРОТИВ РОССИИ

*Сайханов Хамзат Хусейнович,  
Шалуң Ася Сергеевна,  
«Ростовский государственный  
экономический университет (РИНХ)»,  
г. Ростов-на-Дону*

*Секция: «Социология»*

Актуальность исследований в области информационных войн (ИВ), многогранность форм и методов этой работы в научном и практическом планах определяется тем, что сегодня любая страна мира нуждается в создании эффективной системы государственного противодействия операциям информационно-психологической войны (ИПВ). Не секрет, что в наше время многие государства рассматривают информационную войну как эффективный инструмент реализации внешней политики.

Информационная война - это коммуникативная технология по воздействию на информацию и информационные системы противника с целью достижения информационного превосходства в интересах национальной стратегии, при одновременной защите собственной информации и своих информационных систем. Информационная война - только средство, а не конечная цель, аналогично тому, как бомбардировка - средство, а не цель. Информационную войну можно использовать как средство для проведения стратегической атаки или противодействия [1].

К составным частям информационной войны относятся:

- а) психологические операции - использование информации для воздействия на аргументацию солдат врага;
- б) электронная война - не позволяет врагу получить точную информацию;
- в) дезинформация - предоставляет врагу ложную информацию о наших силах и намерениях;
- г) физическое разрушение - может быть частью информационной войны, если имеет целью воздействие на элементы информационных систем;
- д) меры безопасности - стремятся избежать того, чтобы враг узнал о наших возможностях и намерениях;
- е) прямые информационные атаки - прямое искажение информации без

## ИНТЕГРАЦИЯ МИРОВЫХ НАУЧНЫХ ПРОЦЕССОВ КАК ОСНОВА ОБЩЕСТВЕННОГО ПРОГРЕССА

видимого изменения сущности, в которой она находится.

Существуют три цели информационной войны:

- контролировать информационное пространство, чтобы мы могли использовать его, защищая при этом наши военные информационные функции от вражеских действий (контринформация);

- использовать контроль за информацией для ведения информационных атак на врага;

- повысить общую эффективность вооруженных сил с помощью повсеместного использования военных информационных функций.

Заставить противника изменить свое поведения можно с помощью явных и скрытых, внешних и внутренних информационных угроз [2].

Причины внешних угроз в случае целенаправленного информационного воздействия (в случае информационной войны) скрыты в борьбе конкурирующих информационных систем за общие ресурсы обеспечивающие системе допустимый режим существования.

Причины внутренних угроз - в появлении внутри система множества элементов, подструктур, для которых привычный режим функционирования стал в силу ряда обстоятельств недопустимым.

Скрытая угроза - это неосознаваемые системой в режиме реального времени входные данные, угрожающие ее безопасности.

В истории новой России после падения берлинской стены в 1989 было некоторое взаимопонимание с западными странами. Мир стал однополярным, где в мировой политике не было открытой агрессии и разделения мира на блоки и сверхдержавы.

В 21 веке после тех исторических событий которые произошли после терактов 11 сентября, возникли новые политические крупные реалия, такие как [2]:

Вторжение в Ирак американских войск в целях борьбы с терроризмом последствием которого было разрушение государства и ликвидация их лидера Саддама Хусейна

Ливия – уничтожение ливийского государства, ликвидация лидера Джамахирии Муаммара Каддафи

Афганистан – нескончаемые военные действия в Афганистане. Подогреваемые и финансируемые разные группировки на конфликты (Аль – Каида, движение Талибан и т.д.)

Свыше перечисленные действия создали хорошие условия для возникновения террористической группировки (запрещённой на территории РФ) – ИГИЛ. Что привело в дальнейшем к активным боевым действиям в граничащем государстве Ирака - Сирии [2].

## ИНТЕГРАЦИЯ МИРОВЫХ НАУЧНЫХ ПРОЦЕССОВ КАК ОСНОВА ОБЩЕСТВЕННОГО ПРОГРЕССА

Все это происходит (в силу недалёковидности) Америки и европейских стран или же вполне понятные уже сегодня в открытой форме экспансии – навязывание своей воли другим странам под видом демократизации общества и установления нового мирового порядка.

Испокон веков Россия имела сильное политическое влияние и на западе и на востоке прежде всего тем что Россия является многонациональным, многоконфессиональным, и территориально является евроазиатским государством. Соответственно имеет интересы политического и экономического характера и на востоке и на западе и в Азии и в конечном итоге является одним из основных игроков в решении проблем имеющие значения мирового характера. Что порой игнорировалось западными странами и проводили против России огромную информационную войну. Политика стран входящих в НАТО не раз в прошлые десятилетия независимо от позиции России проводило политику уничтожения других государств в своих корыстных целях прикрываясь под завесой внедрения в их системы государств «демократии», стараясь силой навязать модель западной демократии восточным странам которые на протяжении веков имели свою культуру, свой менталитет образовали свои государственные системы, что в корне разрушало эти государства [3].

Постепенно НАТО расширяет свои интересы вокруг России ведя информационную войну прикрываясь лживыми высказываниями об угрозе иранской, иракской ядерной программ, продвигает свою систему вокруг границ и приграничных государств России. Этот факт говорит что они открыто хотят заявить себя гегемоном мирового порядка и имеет угрозу для России, Как независимого государства имеющего свои интересы.

Даже в такой организации как ООН которая является согласно уставу защитником прав и свобод всех ее членов, и в ней Америка и ее сподручные введут свою информационно – политическую блокаду против России. Ярким последним примером является неумолимо кризисная оценка западных стран в отношениях Украины с Россией. Исторически братского русского народа где Россия полностью помогала экономически и являлась союзником для Украины на политической мировой арене [3].

И на сегодняшний день всеми путями Россия старается противостоять той информационной лжи которые несут западные страны в отношении ее истинных интересов к самому украинскому народу, желание помочь в ее настоящей независимости.

При всем стремлении запада очернить внутригосударственное политическое устройство России как несоциальное не демократическое Россия успешно решает все внутрисоциальные, экономические и политические проблемы и динамично развивается в плане развития науки техники, и нано технологии и

## ИНТЕГРАЦИЯ МИРОВЫХ НАУЧНЫХ ПРОЦЕССОВ КАК ОСНОВА ОБЩЕСТВЕННОГО ПРОГРЕССА

имеет свое влияние во всех мировых процессах

В условиях когда Россия наивно полагала об окончании холодной войны где основным носителем позиции со стороны бывшего советского союза и Варшавского договора была Россия закончилась. И за эти годы Америка и входящие в блок НАТО европейские государства занимались подготовкой расширения своего политического экономического влияния, а также информационной обработкой во всех бывших союзных государствах для усиления своего присутствия.

Сегодня Россия планомерно ведет свою идеологическую информационную войну на мировой арене, не только в риторическом плане занимаясь лозунгами о демократии, но и поддерживая четко понятную позицию миролюбивого отношения с желанием помочь в борьбе с такими проявлениями как мировой терроризм, экономических кризисах, кризисах политических систем управления государств для дальнейшего сотрудничества с этими государствами. Не стремясь объявлять себя сверхдержавой, что всегда подчеркивается нашими партнерами на мировой политической арене [4].

Связи с общественностью играют важную роль в жизни общества. Изначально созданные для информирования общественности о ключевых событиях в жизни страны и властных структур, они постепенно стали выполнять еще одну не менее важную функцию - воздействие на сознание своей аудитории с целью формирования определенного отношения к сообщаемым фактам, явлениям действительности. Это воздействие осуществлялось при помощи методов пропаганды и агитации, разрабатываемых на протяжении не одной тысячи лет.

В настоящее время связи с общественностью занимают важное место в жизни государств, с развитием техники и технологии активно используются и на международном уровне с целью приобретения каких-либо преимуществ контролируемым им государством. Поскольку в последние годы наряду с классическими видами оружия все чаще применяется информационно-пропагандистское, формирование эффективных коммуникативных связей с общественностью позволит России в дальнейшем предотвратить информационные войны (ИВ) в международных конфликтах, в том числе геополитического характера.

### **Литература:**

1. Вершинин М.С. Политическая коммуникация в информационном обществе. М.: Ягуар, 2006.
2. Афанасьев В. Социальная информация и управление обществом. - М.: Знание,

## ИНТЕГРАЦИЯ МИРОВЫХ НАУЧНЫХ ПРОЦЕССОВ КАК ОСНОВА ОБЩЕСТВЕННОГО ПРОГРЕССА

2005.

3. Сергей Караганов «Переломный год: предварительные итоги». // Россия в глобальной политике. 17 декабря 2014 [Электронный ресурс]. - Режим доступа: <http://www.globalaffairs.ru/number/perelomnyi-god-predvaritelnye-itogi-17193> (дата обращения 10.11.15)

4. Лисичкин В.А., Шелепин П.А. Третья мировая (информационно-психологическая) война. //М.: Институт социально-политических исследований АСН, 2000.

5. Гриняев С. Информационная стратегия США // ОБЖ. №10, 2001.

6. Замятин А., Замятин В., Юсупов Р. Опасности информационно-психологической войны. // ОБЖ. №6, 2002.





**РЕАЛИЗАЦИЯ ПРАВА НА  
ОСУЩЕСТВЛЕНИЕ ОБЩЕСТВЕННОГО  
КОНТРОЛЯ ОБЩЕСТВЕННЫМИ  
ОБЪЕДИНЕНИЯМИ И  
ОБЪЕДИНЕНИЯМИ ЮРИДИЧЕСКИХ  
ЛИЦ В СООТВЕТСТВИИ С  
ФЕДЕРАЛЬНЫМ ЗАКОНОМ №44-ФЗ  
«О КОНТРАКТНОЙ СИСТЕМЕ В СФЕРЕ  
ЗАКУПОК ТОВАРОВ, РАБОТ, УСЛУГ ДЛЯ  
ОБЕСПЕЧЕНИЯ ГОСУДАРСТВЕННЫХ И  
МУНИЦИПАЛЬНЫХ НУЖД»**

*Салимянов Ратмир Робертович,  
Уфимский государственный  
университет экономики и сервиса, г. Уфа*

*Секция: «Конкурентоспособность»*

В 2015 году Федеральный закон «О контрактной системе в сфере закупок товаров, работ, услуг для обеспечения государственных и муниципальных нужд» отметил первый год своей работы после вступления в законную силу [1].

Вместе с ним годовщину своего функционирования отметил и целый ряд подзаконных нормативных правовых актов. В связи с чем, начала формироваться и правоприменительная практика, ориентированная на заново построенное законодательство в области государственного и муниципального заказа. В процессе своего формирования практика столкнулась с целым рядом проблем, связанных с вопросами толкования законодательства о контрактной системе.

Не безынтересным остается вопрос о механизме реализации прав общественных объединений и объединений юридических лиц на осуществление общественного контроля в сфере закупок.

Как отметил Конституционный Суд Российской Федерации в постановлении от 18 июля 2012г. №19-П «По делу о проверке конституционности части 1 статьи 1, части 1 статьи 2 и статьи 3 Федерального закона «О порядке рассмотрения обращений граждан Российской Федерации» в связи с запросом Законодательного собрания Ростовской области», «выразить свое отношение к деятельности публичной власти, свои потребности (как личные, так и публичные) в эффективной организации государственной и общественной жизни, выступает средством осуществления и охраны прав и

## ИНТЕГРАЦИЯ МИРОВЫХ НАУЧНЫХ ПРОЦЕССОВ КАК ОСНОВА ОБЩЕСТВЕННОГО ПРОГРЕССА

свобод граждан и одновременно – через выявление конкретных проблем и возможных путей их решения – способом оптимизации деятельности органов публичной власти» [2].

В сфере государственных и муниципальных закупок граждане участвуют в осуществлении общественного контроля, правила о котором содержатся в ст.102 Федерального закона от 21 июля 2013г. №44-ФЗ «О контрактной системе в сфере закупок товаров, работ, услуг для обеспечения государственных и муниципальных нужд».

В соответствии со статьей 102 Федерального Закона №44 -ФЗ правом осуществлять общественный контроль за соблюдением законодательства Российской Федерации и иных нормативных правовых актов о контрактной системе в сфере закупок наделены граждане, общественные объединения и объединения юридических лиц.

Несмотря на то, что граждане упоминаются законом, как лица, осуществляющие общественный контроль, закон не оговорил для них расширительных правомочий по осуществлению такого контролю, в отличие от юридических лиц.

Набором «активных» правомочий, определенных частью 2 статьи 102 Федерального закона о контрактной системе в рамках реализации общественного контроля, обладают исключительно общественные объединения и объединения юридических лиц.

В рамках полномочий общественного контроля общественные объединения и объединения юридических лиц могут:

- подготавливать предложения по совершенствованию законодательства Российской Федерации о контрактной системе в сфере закупок;
- направлять заказчикам запросы о предоставлении информации об осуществлении закупок и о ходе исполнения контрактов;
- осуществлять независимый мониторинг закупок и оценку эффективности закупок, в том числе оценку осуществления закупок и результатов исполнения контрактов в части их соответствия требованиям Федерального закона № 44-ФЗ;
- обращаться от своего имени в государственные органы и муниципальные органы с заявлением о проведении мероприятий по контролю закупок;
- подавать жалобы, которые рассматриваются в ускоренном порядке, на нарушающие права и законные интересы участника закупки действия или бездействие заказчика, уполномоченного органа, уполномоченного учреждения, специализированной организации, комиссии по осуществлению закупок, ее членов, должностных лиц контрактной службы, контрактного управляющего, оператора электронной площадки;
- обращаться от своего имени в правоохранительные органы в случаях

## ИНТЕГРАЦИЯ МИРОВЫХ НАУЧНЫХ ПРОЦЕССОВ КАК ОСНОВА ОБЩЕСТВЕННОГО ПРОГРЕССА

выявления признаков состава преступления в действиях или бездействии заказчика, уполномоченного органа, уполномоченного учреждения, специализированной организации, комиссий по осуществлению закупок и их членов, должностных лиц контрактной службы, контрактных управляющих;

- обращаться в суд в защиту нарушенных или оспариваемых прав и законных интересов группы лиц в соответствии с законодательством Российской Федерации.

Вместе с тем, правовой статус общественных объединений, регулируется специальным федеральным законодательством.

Так, общественные отношения, возникающие в связи с реализацией гражданами права на объединение, созданием, деятельностью, реорганизацией и (или) ликвидацией общественных объединений регламентируются Федеральным законом № 82-ФЗ «Об общественных объединениях» [3].

Положением статьи 7 Федерального закона №82-ФЗ выделяются организационно-правовые формы общественных объединений: общественная организация, общественное движение, общественный фонд, общественное учреждение, орган общественной самодеятельности, политическая партия.

Основным фундаментальным документом создаваемого общественного объединения является Устав. В нем указываются название организации, ее цели, задачи деятельности, организационно-правовая форма, структура общественного объединения, руководящие и контрольно-ревизионные органы, и иная информация.

Общественные организации обладают ограниченной правоспособностью и вправе заниматься лишь теми видами деятельности, которые обозначены в их уставах.

Приоритетные цели общественной организации, затрагивающие социальные, политические и иные общественно полезные цели, должны быть отражены в Уставе в обязательном порядке.

Поскольку, осуществление общественного контроля за соблюдением законодательства Российской Федерации и иных нормативных правовых актов о контрактной системе в сфере закупок является автономным специфичным направлением деятельности, то, справедливым является суждение о том, что данный вид деятельности должен быть предусмотрен уставом общественной организации.

Таким образом, формулировки, определяющие виды деятельности того или иного общественного объединения, указанные в уставе могут быть весьма широкими по смыслу, и сфере распространения, но, в тоже время, должны предполагать и подразумевать возможность реализации инициатив по осуществлению общественного контроля за соблюдением законодательства

## ИНТЕГРАЦИЯ МИРОВЫХ НАУЧНЫХ ПРОЦЕССОВ КАК ОСНОВА ОБЩЕСТВЕННОГО ПРОГРЕССА

Российской Федерации и иных нормативных правовых актов о контрактной системе в сфере закупок, закрепленных статьей 102 Закона о контрактной системе.

### **Литература:**

1. Федеральный закон от 05.04.2013 № 44-ФЗ (ред. от 13.07.2015) «О контрактной системе в сфере закупок товаров, работ, услуг для обеспечения государственных и муниципальных нужд» (с изм. и доп., вступ. в силу с 15.09.2015), Собрание законодательства РФ, 08.04.2013, № 14, ст. 1652.
2. Постановление Конституционного Суда Российской Федерации от 18 июля 2012г. №19-П «По делу о проверке конституционности части 1 статьи 1, части 1 статьи 2 и статьи 3 Федерального закона «О порядке рассмотрения обращений граждан Российской Федерации» в связи с запросом Законодательного собрания Ростовской области», Собрание законодательства РФ, 30.07.2012, № 31, ст. 4470.
3. Федеральный закон от 19.05.1995 №82-ФЗ (ред. от 08.03.2015) «Об общественных объединениях», Собрание законодательства РФ, 22.05.1995, № 21, ст. 1930.

АНАЛИЗ ПОТОКОВ ВТОРИЧНЫХ  
МАТЕРИАЛОВ В УСЛОВИЯХ  
КОМПЬЮТЕРНОГО МОДЕЛИРОВАНИЯ

*Саядова Юлия Борисовна,  
Национальный исследовательский  
технологический университет  
«МИСиС», г. Москва*

*Секция: «Металлургия»*

**Аннотация.** Эффективность процесса переработки изменяется от материала к материалу, в зависимости от его типа или класса, под который процесс оптимизирован. На основании этого возникает задача не только изучения инструментальных средств, обеспечивающих управление вторичными ресурсами железа посредством моделирования и оптимизации сложного производственного процесса рециклинга железа в техносфере, но и грамотного подбора данных

**Ключевые слова:** вторичные ресурсы, эффективность процесса переработки, моделирование.

Итоговый состав перерабатываемого материала зависит от количества и качества доступного для переработки лома. Наличие появления нового лома зависит от степени использования металла и эффективности процесса его изготовления и производства. Наличие вторично используемого лома есть функция использования металла в течении всей жизни изделия за предыдущий период, с учетом потерь на рассеивание в течение всего срока эксплуатации продукта, а также эффективности сбора и переработки.

Высокие темпы роста спроса на металл в прошлом, вместе с учетом времени жизни изделия (часто несколько десятилетий, в случае товаров долгосрочной сферы потребления) в результате приводит к накоплению вторично используемого объема лома, на который спрос, как правило, гораздо меньше, чем на металлолом используемый впервые. Сравнение потоков вторичных материалов для всех групп металлического лома проблематично из-за различных скоростей образования и использования с течением времени, а также существует различие в финальном назначении для различных производственных процессов и различной доле допустимых примесей в металлическом ломе [2].

## ИНТЕГРАЦИЯ МИРОВЫХ НАУЧНЫХ ПРОЦЕССОВ КАК ОСНОВА ОБЩЕСТВЕННОГО ПРОГРЕССА

Текущая статистика переработки по своей природе обеспечивается только за счет исторических данных (опыта переработки и применяемых технологий). Для того чтобы лучше разрабатывать конструкцию продукта, необходимо грамотно управлять жизненным циклом и процессами утилизации, в процессе обращения с которыми становится все более важным использовать модели, позволяющие осуществлять прогнозирование [3].

Кроме того, проблемой низкой эффективности управления вторичными ресурсами является отсутствие критериев управления рециклингом и принципов оптимизации использования природных и вторичных ресурсов, которые могут обеспечить грамотное перспективное развитие металлургического комплекса [4].

В национальном исследовательском технологическом университете «МИСиС» сформулирована и решена задача настройки параметров рециклинга в виде многокритериальной задачи, на основе которой разработан алгоритм и спроектирована структура программного комплекса оптимизации. Модель зарегистрирована в качестве НОУ-ХАУ МИСиС №\_3-202-2009 ОИС от 10 февраля 2009 года «Методология анализа техногенного элементопотока металлов» [1].

### **Литература:**

1. Коротченко А.С. Компьютерное моделирование глобального рециклинга: дис..канд. тех. наук.-М. 2010 год . – 167 стр.
2. Gaustad, G., Olivetti, E., and Kirchain, R. 2010. Design for recycling: Evaluation and efficient alloy modification. *Journal of Industrial Ecology* 14 (2): 286–308.
3. Van Schaik, A. and Reuter, M.A. 2010. Dynamic modeling of e-waste recycling system performance based on product design. *Minerals Engineering* 23: 192–210.
4. UNEP. *Metal Recycling: A status report*, 2011.



## ЭФФЕКТИВНОСТЬ УТИЛИЗАЦИИ ВТОРИЧНЫХ РЕСУРСОВ

*Саядова Юлия Борисовна,  
Национальный исследовательский  
технологический университет  
«МИСиС», г. Москва*

*Секция: «Металлургия»*

**Аннотация.** В текущий момент времени становится очевидно, что решение экологических проблем, в том числе и с отходами, становится возможным только в случае комплексного подхода на базе создания эффективных систем управления. Принимая во внимание все нарастающий интерес к сфере обращения с отходами, как с экологической, так и с экономической точки зрения, важно создать эффективный подход к решению данного вопроса. Следовательно, возникает задача предотвращения образования и скопления отходов и минимизация вредного влияния полигонов на окружающую среду.

**Ключевые слова:** вторичные ресурсы, анализ жизненного цикла, моделирование.

На практике эффективность утилизации является следствием трех взаимосвязанных факторов. Первым фактором является экономика, по причине того, что чистая внутренняя стоимость материалов в составе товаров, выброшенных на свалку должна быть достаточно высокой, чтобы оправдать затраты и усилия будущей утилизации. Там, где эта стоимость не заложена, стимулы, такие как депозитные взносы или другие виды субсидий, как правило, основанные на юридических требованиях могут помочь скомпенсировать ее, по крайней мере, на уровне потребителя.

Вторым фактором является технология, а именно конструкция изделия, ограничивающая или позволяющая дальнейший рециклинг. Последний фактор – социальный, то есть менталитет населения (наличие или отсутствие привычки раздельного сбора мусора и т.п.). Кроме того, социальный фактор также распространяется и на общественные компании, которые могут также способствовать цели утилизации. В зависимости от того, в какой степени решены вопросы с каждым из факторов, темпы повторного использования и

## ИНТЕГРАЦИЯ МИРОВЫХ НАУЧНЫХ ПРОЦЕССОВ КАК ОСНОВА ОБЩЕСТВЕННОГО ПРОГРЕССА

утилизации, могут как улучшиться, так и наоборот [2].

Замкнутые циклы характерны для многих промышленных товаров, таких как оборудование, инструменты и т.п. Хотя требуемая технология переработки не сильно отличается от таковой для потребительских товаров, эффективность ее, как правило, гораздо выше, из-за высокой осведомленности заинтересованных сторон, экономического стимулирования утилизации, прозрачного и профессионального обращения на протяжении всего жизненного цикла продукта, и довольно ограниченных изменений собственника и/или места использования.

В системе обращения с вторичными ресурсами необходимо учитывать ряд факторов, которые могли бы стимулировать повышение уровня рециклинга. В первую очередь, как полагается, следует уделить внимание подсчету потоков отходов, с целью определения, какие материалы теряются на самом деле. Кроме того, управление материалом завязано на непрерывной оценке их в течение всех стадий последовательной переработки. Использование эффективных и ресурсосберегающих технологий. Проведение каждого шага рециклинга экологически безопасным способом. Повышение межрегионального сотрудничества заинтересованных сторон для более эффективного отслеживания глобальных материальных потоков [3].

Но кроме этого, важным является использование комплексного подхода при оценке воздействия на жизненные циклы и цепи вторичной переработки для того, чтобы определить взаимодействие и взаимосвязь между различными потоками извлеченных металлов, а также между продукцией и потоками металлов. В МИСиС было зарегистрировано НОУ-ХАУ №\_3-202-2009 ОИС «Методология анализа техногенного элементопотока металлов» от 10 февраля 2009 года. Используя разработанный программный комплекс можно проводить моделирование и выполнять расчеты с помощью алгоритма, в основу которого положен элементопоток, с применением метода имитационного моделирования для построения модели рециклинга железа [1].

### **Литература:**

1. Коротченко А.С. Компьютерное моделирование глобального рециклинга: дис..канд. тех. наук.-М. 2010 год . – 167 стр.
2. Graedel, T.E., and E. van der Voet, Eds. 2010. Linkages of Sustainability, Cambridge, MA: MIT Press.
3. UNEP. Metal Recycling: A status report, 2011.





## НОВЕЛЛЫ АЛЬТЕРНАТИВНЫХ СПОСОБОВ РАЗРЕШЕНИЯ СПОРОВ ВО ФРАНЦИИ

*Сидоров Алексей Евгеньевич,  
Российский университет  
дружбы народов, г. Москва*

*Секция: «Юриспруденция»*

14 марта 2015 года в "Официальном вестнике" Франции был опубликован Декрет № 2015-282 от 11 марта 2015 года «Об упрощении гражданского процесса в области применения средств электронной коммуникации и способов разрешения споров по взаимной договоренности» [3, А.18-26], который направлен на распространение практики применения альтернативных способов разрешения споров по взаимной договоренности. В частности, он обязывает стороны указать в обращении о принятии дела к производству ранее исполненные действия по разрешению спора в досудебном порядке. Данное изменение вступило в силу с 1 апреля 2015 года. На практике возникла необходимость разобраться, как следует трактовать введение этих новых положений в процессуальное право Франции, а также какими могут быть последствия этого нововведения.

При первом прочтении текста нормативного акта складывается впечатление, что у законодателя было желание утвердить новый принцип, представляющий огромные возможности для юристов, которые заинтересованы в его грамотном толковании [12]. Какими бы ни были причины изменений законодательства в пользу развития альтернативных способов разрешения споров, в первую очередь к ним относится желание облегчить нагрузку на систему отправления правосудия, которая перегружена из-за хронической нехватки средств. Новеллы являются частью общего направления реформы, существующего уже 20 лет, направленной на усовершенствование одного из самых полных арсеналов юридического урегулирования споров, возникающих между сторонами.

Новые обязательства, налагаемые на стороны, являются подтверждением нового принципа, закрепленного законодательно: суд не должен являться первым способом разрешения конфликта, он становится последней, исключительной инстанцией (за исключением случаев чрезвычайных ситуаций или когда дело

## ИНТЕГРАЦИЯ МИРОВЫХ НАУЧНЫХ ПРОЦЕССОВ КАК ОСНОВА ОБЩЕСТВЕННОГО ПРОГРЕССА

касается защиты общественного порядка).

Некоторые правоведы считают, что сомнения и вопросы в среде теоретиков и практикующих юристов, порождённые изменениями, могут быть довольно легко стабилизированы путём приведения в пример опыта англо-саксонских стран, где 85% споров не доходят до суда [8, С.133], а применение альтернативных способов разрешения споров не уступает по эффективности судебным решениям в удовлетворении интересов сторон.

Следует отметить, что ни статья 56, ни статья 58 Гражданского Процессуального Кодекса Франции не уточняет, какие средства следует использовать для урегулирования спора [11]. В связи с этим можно предположить, что новое процессуальное законодательство допускает использование всех альтернативных способов разрешения споров.

Необходимо дать несколько определений для того, чтобы иметь представление о данном вопросе.

Прежде всего, следует уточнить, что название «Способы разрешения споров по взаимной договоренности» (*Modes Amiables de Résolution des Différends / MARD*) не является общепринятым. На самом деле, во Франции как правило используют термин «Альтернативные Способы Разрешения Конфликтов» (*Modes Alternatifs de Règlements des Conflits / MARC*), но слово «альтернативный», вызывает сомнения у некоторых правоведов, поскольку он противопоставляется другой системе разрешения споров (как правило, в судебном порядке), но при этом не указан в определении и не указывает на особенности методов в отличие от «взаимной договоренности». Что касается термина «конфликт» (*conflit*), то он обозначает ухудшение отношений между затронутыми лицами на более высоком уровне, чем «спор» (*différend*), который направлен на вмешательство на ранних этапах, когда шанс успешно примирить стороны значительно выше и пока еще отношения между сторонами не были безвозвратно разорваны.

Таким образом, определение «Способы разрешения споров по взаимной договоренности» (*Modes Amiables de Résolution des Différends / MARD*) является результатом европейского размышления, который лучше всего определяет процесс, направленный на мирное рассмотрение столкновения интересов. Способы разрешения споров по взаимной договоренности относятся к процессам и к методам решения конфликтов вне судебного разбирательства. К ним относятся переговоры, совместный подход (*approche collaborative*), долевая процедура (*procédure participative*), примирение и медиация [10, А.2.1.1].

Переговоры, как правило, определяются как участие в дискуссиях или обсуждениях между лицами с целью достижения согласия при решении проблем. Данный термин берет начало в одной из работ Гарвардского университета «*Program on Negotiation*» [4, С.37] и широко распространен, так

## ИНТЕГРАЦИЯ МИРОВЫХ НАУЧНЫХ ПРОЦЕССОВ КАК ОСНОВА ОБЩЕСТВЕННОГО ПРОГРЕССА

как он способствует поиску соглашений между сторонами, которые бы взаимно удовлетворяли их интересы, в отличие от вынужденных соглашений.

При совместном подходе стороны используют переговоры, основываясь на своих интересах, и привлекают адвокатов, чтобы помочь сторонам заключить взаимоприемлемое соглашение. Адвокаты и стороны подписывают соглашение, в котором закрепляют свое согласие не обращаться в суд. В данном случае, стороны и адвокаты работают в качестве одной команды. Совместный подход основывается на следующих принципах: совместная работа всех участников; поиск добросовестных приемлемых решений для всех сторон; конфиденциальность; адвокаты берут на себя обязательство об отводе в случае провала. Как таковой, совместный подход не существует во французском действующем праве, но этот метод вполне может быть использован в строго ограниченных рамках при условии, что участники обладают должными знаниями и способны их применять.

Долевая процедура – это соглашение, заключенное в письменной форме на определенный срок любым лицом при помощи адвоката, по которому стороны спора, которые еще не передали дело на рассмотрение суду или арбитра, обязуются работать совместно и добросовестно для разрешения спора. Оно было введено Законом № 2010-1609 от 22 декабря 2010 года, который создал 12 титул Книги III Гражданского кодекса, который назывался «Соглашение о долевой процедуре» [1, А.2062]. Если цель долевой процедуры бесспорно та же, что и у совместного подхода в области сторон, - добросовестно работать для внесудебного разрешения спора, то с точки зрения системы долевая процедура более формальна и принудительна, и в случае провала предусматривает рассмотрение спора в судебном порядке. Еще одним отличием от совместного подхода является то, что адвокаты, вовлеченные в рамках долевой процедуры, не подвергаются отводу в случае провала.

Примирение заключается в использовании помощи третьих лиц, как правило, имеющих статус посредника [7, Р.330]. Его роль заключается в том, чтобы выслушать позиции сторон и предложить способ урегулирования разногласий. Посредник не имеет никакой власти принуждения. Он помогает найти компромиссное решение, соблюдая интересы каждой из сторон. Его задача состоит в том, чтобы добиться мирного разрешения спора, представленного ему, и подтвердить его наличие.

Медиация – совместный и добровольный процесс, который ведется при помощи беспристрастного, независимого третьего лица (медиатора), не обладающего властью. Он способствует проведению переговоров между сторонами, создает или восстанавливает отношения между ними, а также помогает предотвратить возникновение спора или же урегулировать его при

## ИНТЕГРАЦИЯ МИРОВЫХ НАУЧНЫХ ПРОЦЕССОВ КАК ОСНОВА ОБЩЕСТВЕННОГО ПРОГРЕССА

поддержке самих сторон [5, С.176].

Эти различные определения позволяют увидеть богатство предлагаемых решений, которые могут быть адаптированы к каждой конкретной ситуации и использованы адвокатами для разрешения споров. При возникновении спора адвокат обязан посоветовать разрешить спор мирно в досудебном порядке и напомнить, что эта попытка является обязательной. Поэтому адвокат должен знать и понимать цель применения подобных мер, что требует хотя бы минимальной подготовки.

Помимо выбора наиболее подходящего решения, возникает вопрос доказательства попытки разрешения спора по взаимной договоренности. В связи с этим, представляется необходимым предложить другой стороне попытаться разрешить спор во внесудебном порядке в письменном виде заказным письмом с уведомлением о вручении или официальным письмом. Также можно указать при предъявлении требования об исполнении обязательства дополнительное условие о проведении переговоров или иного альтернативного способа разрешения спора. В случае отсутствия положительного ответа, процессуальное обязательство будет считаться исполненным. Соответственно, при наличии желания у другой стороны разрешить спор во внесудебном порядке, она должна дать официальный ответ, чтобы подтвердить, что она не отказывается от этого требования или не воздерживается от ответа.

С другой стороны, можно задаться вопросом о том, как можно доказать существование переговоров до обращения в суд в случае их провала. На самом деле, этот вопрос возникает только в рамках проведения «аргументированных переговоров» (*négociation raisonnée*), которые не соответствуют какой-либо форме и поэтому не могут подтвердить существование переговоров. В связи с этим, следует вести переговоры, и это, вероятно, было одной из целей Декрета, используя долеую процедуру, которая формализует процесс переговоров, сохраняя конфиденциальность обмена, если соглашение долеой процедуры составлено правильно. Что касается обращения к третьим лицам, таким как посредник или медиатор, то на них возлагается обязанность подтвердить начало процедуры урегулирования спора и, возможно, провал попытки без предоставления дополнительных сведений, что также может являться доказательством.

Таким образом, реализация принципа не создаёт больших проблем. И можно рассмотреть вопрос, связанный с санкциями в случае неоправданного уклонения от исполнения обязательств, не предусмотренных законом.

Хотя Декрет и внес изменения в ст. 56 и 56 ГПК Франции, которые регулируют форму подачи исковых заявлений под угрозой недействительности, можно отметить, что отсутствие попытки внесудебного урегулирования спора не

## ИНТЕГРАЦИЯ МИРОВЫХ НАУЧНЫХ ПРОЦЕССОВ КАК ОСНОВА ОБЩЕСТВЕННОГО ПРОГРЕССА

влечет за собой ни недействительности искового заявления, ни основания для его непринятия [6, С.206].

Для разрешения спора судья может предложить сторонам возможность примирения или медиации в случае, если при возбуждении дела в суде будет установлено, что стороны не приняли необходимые меры по урегулированию спора [2, А.127]. Это условие открывает возможность судье предложить сторонам возможность примирения или медиации, но он не может ее навязывать. В этом отношении мало что изменилось, так как судья уже был наделен таким полномочием во всех судебных процессах и на всех стадиях судопроизводства. Так как все способы разрешения споров по взаимной договоренности основаны на принципах свободы сторон и автономии их воли, то подобное решение было единственно возможным. Иначе говоря, ни один процесс внесудебного разрешения спора не будет работать без согласия сторон, и любые попытки навязать его обречены на провал. Наглядным примером является Италия, где обязательным условием до обращения в суд является предварительная медиация. Следовательно, мы должны объективно считать, что недавно навязанное обязательство будет походить больше на приглашение чем на настоящее обязательство. Между тем, вероятно, что эти новые положения побудят судей чаще предписывать меры примирения или медиации. Следует отметить, что на данном этапе только два варианта остаются возможными: примирение и медиация, в которых необходимо участие третьих лиц для урегулирования спора.

Рассматривая практические последствия нового требования, предъявляемого сторонам, задаешься вопросами. Во-первых, не будут ли заинтересованные лица задерживать отправление правосудия, навязывая действия, которые занимают время и неизвестно когда и как закончатся [7, Р.345]?

На это можно ответить следующее: в случае, когда ответчик отказывается от приглашения, которое ему было сделано официально, юридическое обязательство будет выполнено без потери времени истца. Если же ответчик принимает приглашение (в данном случае, недобросовестно и с целью выиграть время), то проведение переговоров в рамках совместного подхода или долевого процедуры будет предусматривать определенный срок. В области медиации процесс ограничен сроком в 3 месяца с возможностью однократного продления по решению судьи, причем каждая из сторон может прекратить медиацию в любой момент, без необходимости обоснования своего решения.

Второй вопрос касается стоимости разрешения споров по взаимной договоренности в сравнении с классическим судебным разбирательством. В настоящее время трудно дать однозначный ответ, однако нужно отметить, что если спор рассматривается, например, в рамках долевого процедуры стороны не

## ИНТЕГРАЦИЯ МИРОВЫХ НАУЧНЫХ ПРОЦЕССОВ КАК ОСНОВА ОБЩЕСТВЕННОГО ПРОГРЕССА

будут нести другие расходы, кроме как за услуги и советы адвокатов, которые они должны в любом случае оказывать в рамках судебного разбирательства. С другой стороны, время, затрачиваемое на долевую процедуру, как правило, больше, чем время, которое тратится на подготовку рассмотрения дела в суде, что может привести к повышению стоимости оплаты услуг адвоката, если он работает на почасовой основе [9, С.131]. Между тем, время, затраченное на долевую процедуру, будет сливаться полностью или частично со временем подготовки пакета документов и дела, что позволит, в случае отсутствия полного или частичного соглашения более простой и быстрый доступ к судебному разбирательству с уже подготовленным пакетом документов. Следовательно, можно предположить, что, несмотря на другой метод работы, долевая процедура не включает значительных дополнительных затрат для истца.

Данный вопрос отличается в рамках медиации. Стороны должны вознаградить медиатора. Стоимость его услуг определяется и закрепляется соглашением сторон, которые между собой решают, каким образом они должны распределить оплату. Если эти расходы являются значительными, то они должны учитываться вместе с издержками, вызванными продолжительностью и неопределенностью судебного разбирательства. С одной стороны, медиация не является не обязательной и поэтому из-за своей стоимости одна из сторон не захочет к ней прибегать, а с другой стороны, хорошо проведенная медиация позволяет достичь удовлетворительного соглашения для всех сторон примерно в 80% случаев [8, С.133], что является очень существенным результатом. В связи с этим, возражение по причине возможного увеличения расходов на оборону не всегда кажется актуальным.

Подводя итог, следует сказать, что новое обязательство, возложенное на стороны, принуждающее их указывать при рассмотрении дела способы разрешения спора по взаимной договоренности, которые они использовали до обращения в суд, можно рассматривать как несогласованное с другими положениями законодательства Франции и порождающее вопросы, вызывающие беспокойство, которое сопровождает все изменения, однако его также следует воспринимать как попытку улучшения французского законодательства, предоставляющую новые возможности для теоретиков и практикующих юристов в защите нарушенных прав.

### **Литература:**

1. Code civil.
2. Code de procédure civile.
3. Décret n 2015-282 du 11 mars 2015 relatif à la simplification de la procédure civile

## ИНТЕГРАЦИЯ МИРОВЫХ НАУЧНЫХ ПРОЦЕССОВ КАК ОСНОВА ОБЩЕСТВЕННОГО ПРОГРЕССА

à la communication électronique et à la résolution amiable des différends.

4. Р. Фишер, У. Юрии, Б. Патон. Переговоры без поражения. Гарвардский метод. Изд.: Манн, Иванов и Фербер, 2013.

5. Давыденко Д.Л. Примирительные процедуры в европейской правовой традиции. Изд.: Инфотропик, 2013.

6. Лебедев М. Ю. Гражданский процесс. Серия: Бакалавр. Базовый курс. – М.: Юрайт, 2012.

7. Charles Jarrosson Les modes alternatifs de règlement des conflits. Présentation générale. // Revue internationale de droit comparé / Année 1997 / Volume 49 / Numéro 2.

8. Ивановская Н.В. Медиация в Англии и Уэльсе. // Вестник Российского университета дружбы народов. Серия: Юридические науки. 2013. № 1.

9. Ивановская Н.В. Оказание услуг по альтернативному разрешению споров общественными организациями в зарубежных странах. // Черные дыры в Российском законодательстве. 2013. № 2.

10. Livre vert sur les modes alternatifs de résolution des conflits relevant du droit civil et commercial /COM/2002/0196 final / [Электронный ресурс]. - Режим доступа: <http://eur-lex.europa.eu/legal-content/FR/TXT/?uri=celex:52002DC0196>.

11. Hervé Croze Que retenir du décret n 2015-282 du 11 mars 2015 relatif à la simplification de la procédure civile à la communication électronique et à la résolution amiable des différends? // Magazine d'actualités juridiques N° 03 - avril 2015.

12. Frédéric Jablonski. Modes Amiables: Point de vue de l'avocat [Электронный ресурс]. - Режим доступа: <http://www.village-justice.com/articles/Modes-amiables-point-vue-avocat,19456.html>

**ОРГАНИЗАЦИЯ И ПРИМЕНЕНИЕ  
В ОБУЧЕНИИ ЭФФЕКТА  
НЕЗАВЕРШЕННОГО ДЕЙСТВИЯ**

*Симончук Татьяна Евгеньевна,  
МБОУ «СОШ № 16 с УИОП»,  
г. Старый Оскол*

*Секция: «Психология и педагогика»*



Психологическая служба надежно внедрилась в учебно-воспитательный процесс. И это не случайно, так как знание психологии обучающегося, особенностей его нервной деятельности помогает учителю значительно повысить эффективность обучения. Учителям хорошо известно, что обучающиеся с разными темпераментами различным образом воспринимают одно и то же задание, по-разному приступают к его выполнению.

Обучающиеся, отличающиеся быстротой реакции, живо реагируют на все, как на решение задач, так и на посторонние факторы - сангвиники и холерики. Поэтому учитель при организации какой-либо самостоятельной работы обязан обратить свое внимание на этих обучающихся и не дать им переключиться на другой род деятельности.

Обучающиеся, отличающиеся медлительностью умственных действий, не сразу переключающиеся с одного вида деятельности на другой - флегматики и меланхолики. Их мысли и чувства как бы отстают от происходящего. Поэтому при организации самостоятельной работы учитель должен своевременно переключить внимание этих обучающихся на предстоящую деятельность.

Приведем пример: обучающиеся приступают к очередной самостоятельной работе. Учитель не только раздал тетради, но и записал тему работы и комментирует задания. А внимание обучающихся, которые вроде бы внимательно слушают, на самом деле переключено на оценку за предыдущую работу. Они думают о последствиях, которые эта оценка вызовет в дальнейшем. Поэтому одним из видов самостоятельной работы, является эффект незавершенного действия. В психологии установлено, что человек лучше запоминает действие, которое осталось незавершенным. Это объясняется остаточной напряженностью, которая возникает в начале действия, но не получает разрядки если оно прерывается.



## ИНТЕГРАЦИЯ МИРОВЫХ НАУЧНЫХ ПРОЦЕССОВ КАК ОСНОВА ОБЩЕСТВЕННОГО ПРОГРЕССА

Внутри целостного урока можно найти достаточно места для действий, которые можно оставить незавершенными и именно этой незавершенностью вызвать у учащихся интерес к самостоятельной работе. На протяжении всего курса математики, учащиеся решают текстовые задачи, приводящие к уравнениям и системам неравенства. При этом цель состоит именно в построении математической модели по условиям задачи, а отнюдь не в технике решения этих систем и уравнений, которые к моменту рассмотрения задач, уже, как правило отработаны.

Рассмотрим типичную текстовую задачу, приводящую к дробно-рациональному уравнению: «Моторная лодка прошла 25 км. по течению реки и 3 км. против течения, затратив на весь путь 2 ч. Какова скорость лодки в стоячей воде, если скорость течения реки равна 3 км/ч?

Обучающиеся под руководством учителя начинают строить математическую модель задачи. Пусть  $x$  км/ч – скорость лодки в стоячей воде. Тогда скорость лодки по течению  $(x+3)$  км/ч, а против течения  $(x-3)$  км/ч. По течению реки 25 км лодка прошла за  $25/(x+3)$  ч, а против течения 3 км – за  $3/(x-3)$  ч. По условию задачи на всем путь лодка затратила 2 ч. Следовательно,  $25/(x+3) + 3/(x-3) = 2.$ »

Далее возникает естественное желание решить уравнение, напряженность достигает пика. В этот момент, как только совместные рассуждения завершены, уравнение составлено, учитель быстро стирает его с доски. Важно, чтобы ученики не успели записать уравнение. Еще лучше, если финальная часть составления уравнения проводится устно. После этого обучающиеся самостоятельно должны записать и решить уравнение. Таким образом, в применении эффекта незавершенного действия самое важное – это точно уловить момент наивысшей напряженности, чтобы именно в этот момент прервать действие. Это учит обучающихся к самостоятельной работе.

Возможность прерывания решения в разных местах позволяет разумно выстроить последовательность процедур на уроке. Например, первую задачу урока решим вместе полностью, включая интерпретацию и проверку ответа. Рассмотрение второй прервем, когда основное уравнение уже получено. В третьей задачи остановимся на составлении уравнения, записав его в тетради. С четвертой и последующими задачами поступим так, как описано в начале. Это позволит за урок рассмотреть 6-10 задач. В ходе домашней работы ученики еще раз пройдут весь путь построения математической модели и потренируются в решении уравнений.

Таким образом, описанный прием оказывается очень полезным при отработке навыков мыслительной деятельности до применения стандартных алгоритмов, приучая учащихся к самостоятельной деятельности.

## ИНТЕГРАЦИЯ МИРОВЫХ НАУЧНЫХ ПРОЦЕССОВ КАК ОСНОВА ОБЩЕСТВЕННОГО ПРОГРЕССА

Овладев данным приемом учитель может лучше использовать время урока для развивающего обучения, приобщения к размышлениям, как холериков и сангвиников, так и флегматиков и меланхоликов, не неся при этом потерь в формировании навыков обязательного стандартного минимума.

### **Литература:**

1. Мониторинг личностного роста учащихся: [Электронный ресурс]. - Режим доступа: Гаврилова И.В., Сергеева Т.В.:// [http://www.eron.ru/art/?ELEMENT\\_ID=1817](http://www.eron.ru/art/?ELEMENT_ID=1817)
2. Энциклопедия практической психологии: [Электронный ресурс]. - Режим доступа: [http://www.psychologos.ru/articles/view/lichnostnyy\\_rost](http://www.psychologos.ru/articles/view/lichnostnyy_rost)

ОНТ

Общество Науки и Творчества

## АНАЛИЗ ВЛИЯНИЯ ЭКОНОМИЧЕСКИХ САНКЦИЙ НА ТЕНДЕНЦИЮ РАЗВИТИЯ ВНЕШНЕЙ ТОРГОВЛИ РФ

*Слащева Ирина Александровна,  
Белгородский государственный  
национальный исследовательский  
университет, г. Белгород*

*Секция: «Экономика»*

2014 год ознаменовался громким украинским кризисом, который привел к серьезным последствиям для международных отношений. Многие внешнеторговые партнеры РФ негативно отнеслись к политике нашего государства в отношении Украины и результатом этого стали введенные экономические санкции в отношении России. Сначала санкции носили индивидуальный характер, однако 31 июля 2014 года Совет ЕС ввел секторальные санкции, направленные против военно-промышленной, банковской и нефтяной отраслей промышленности России. Ответным шагом РФ стал Указ Президента «О применении отдельных специальных экономических мер в целях обеспечения безопасности Российской Федерации» от 6 августа 2014 года, который стал основой для введения Правительством эмбарго на импорт ряда продовольственных товаров из стран, применяющих «экономические санкции в отношении российских юридических и (или) физических лиц» [2].

Описанная «война санкций» длится уже более года, поэтому особую актуальность приобретает оценка ущерба нанесенного ею экономике России, особенно вследствие уменьшения размеров внешнеторгового оборота. (Рис. 1).



Рис. 1 Динамика экспортно-импортных операций РФ 2012 - I кв. 2015 гг.

## ИНТЕГРАЦИЯ МИРОВЫХ НАУЧНЫХ ПРОЦЕССОВ КАК ОСНОВА ОБЩЕСТВЕННОГО ПРОГРЕССА

Импорт начал ощутимо снижаться уже в августе 2014 г. – параллельно с набиравшей ход девальвацией рубля. Падение объемов ввозимых товаров достигло максимума в январе 2015 г., составив всего 60% уровня января 2014 г. Оно ускорилося в августе 2014 г., в связи с уменьшением стоимостных объемов поставок из стран СНГ и АТЭС. С ноября 2014 г. стали быстро падать поставки из стран ЕС, и в январе 2015 г. их доля в общем объеме импорта впервые упала ниже 35%.

После трехлетней стагнации (с августа 2011 по июль 2014 г.) объемы российского экспорта всего за полгода упали в полтора раза и оказались ниже среднего уровня 2010 года. Это падение вызвано резким сокращением стоимости поставок в страны ЕС, которые оказались в январе-феврале 2015 г. на 42-44% ниже максимального уровня июля 2014 г. С начала лета поставки в страны СНГ стали падать и в январе 2015 г. составили лишь 53% уровня мая 2014 г. Экспорт в страны АТЭС (в первую очередь в азиатские страны) летом и осенью 2014 года держались на стабильном уровне, но с конца 2014 года также наметилась тенденция к спаду.

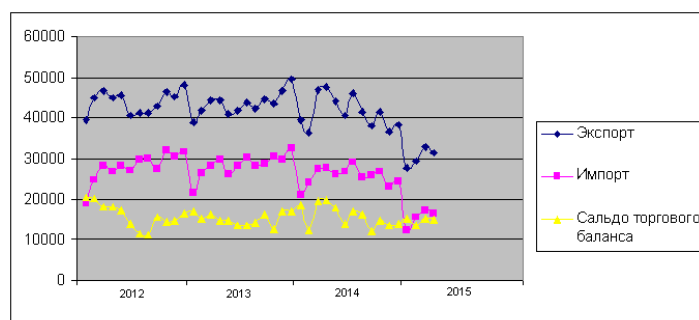
Начиная со вступления России во Всемирную торговую организацию в 2012 году, многие эксперты предсказывали нарушения баланса внешней торговли, вызванное губительным ростом импорта на фоне снижающегося экспорта. Однако по итогам 2013 года можно было проследить положительную динамику внешнеторговой деятельности в целом. Несмотря на снижение защищенности отечественных производителей, устранение многих барьеров и корректировку законодательства, нашему государству удалось начать налаживание деятельности в новых условиях.

Но значительные изменения геополитической ситуации в мире в 2014 году обратили все произошедшие изменения. Проведя прогнозирование объемов экспорта и импорта с помощью метода экспоненциального сглаживания Брауна, оценим отклонение от направления, в котором рассматриваемые показатели двигались в 2012-2013 гг.

Так, объемы экспорта, после значительных колебаний стали стабилизироваться с июня 2013 года и в ближайший год (2014) должны были увеличиться, достигнув в декабре 2014 г. 60748 млн. долл. (Рис. 2).

## ИНТЕГРАЦИЯ МИРОВЫХ НАУЧНЫХ ПРОЦЕССОВ КАК ОСНОВА ОБЩЕСТВЕННОГО ПРОГРЕССА



Рис. 2 Прогнозирование объемов экспорта РФ

Уровень импорта после резкого спада в начале 2013 года демонстрирует восстановление, которое, в перспективе, к концу 2014 года должно было вывести импорт на отметку 38651 млн. долл. (Рис. 3).

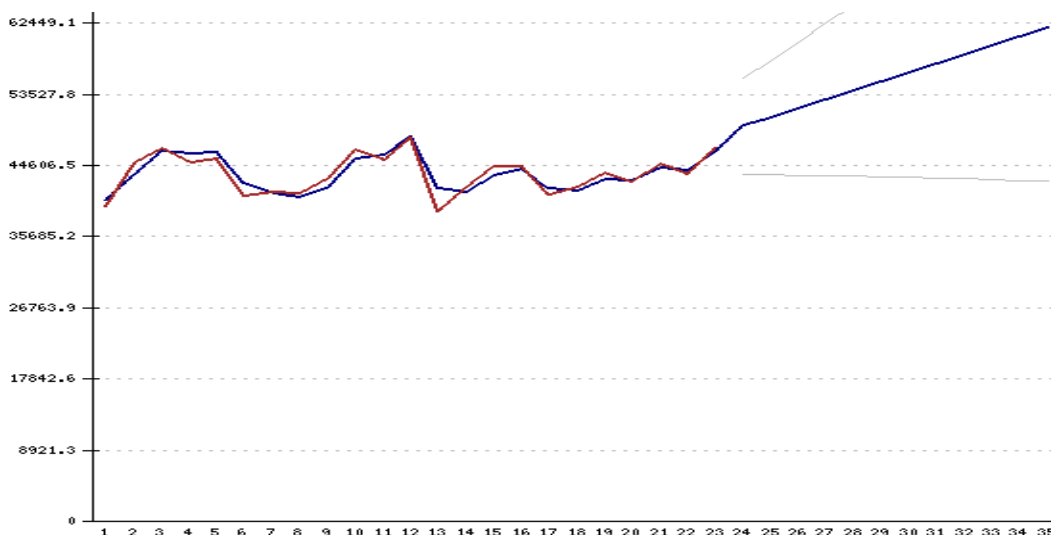

Рис. 3 Прогнозирование объемов импорта РФ

## ИНТЕГРАЦИЯ МИРОВЫХ НАУЧНЫХ ПРОЦЕССОВ КАК ОСНОВА ОБЩЕСТВЕННОГО ПРОГРЕССА

На самом деле, как результат санкций мы имеем снижение экспорта в декабре 2014 года до 38383 млн. долл., а импорта – 24486 млн. долл. Хотя сальдо торгового баланса по прежнему положительное, его значение к началу 2015 года варьируется в узком диапазоне, что говорит о замедлении темпов роста внешней торговли РФ (табл. 1).

Таблица 1

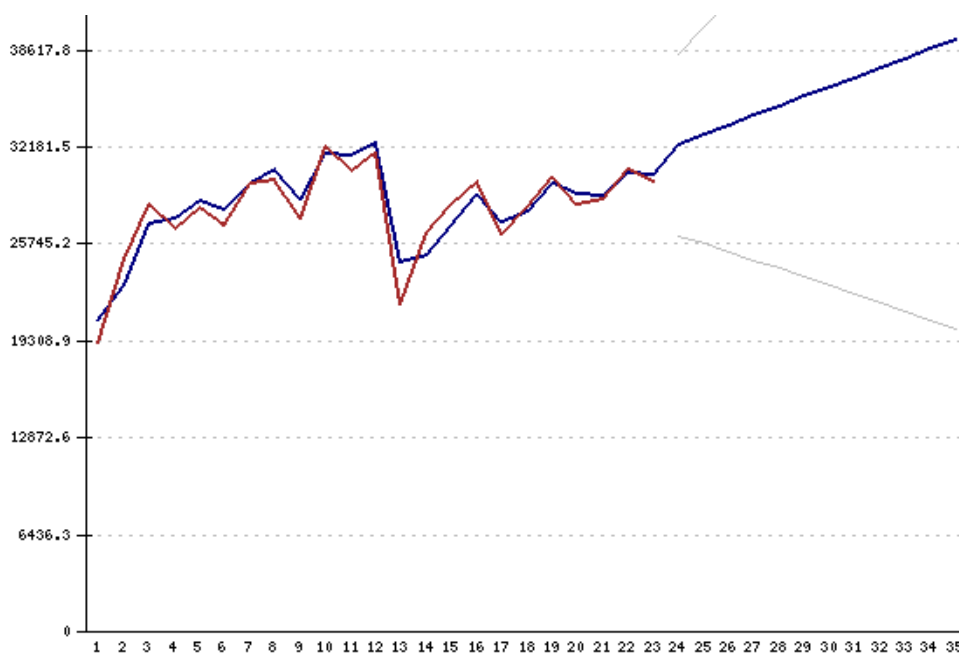
Внешняя торговля РФ 2014-начало 2015 г. (млн. долл.)

Месяц	Экспорт товаров			Импорт товаров			Сальдо торгового баланса		
	Всего	в том числе:		Всего	в том числе:		Всего	в том числе:	
		со странами дальнего зарубежья	со странами СНГ		со странами дальнего зарубежья	со странами СНГ		со странами дальнего зарубежья	со странами СНГ
2014 год									
январь	39598	34147	5451	21016	18448	2568	18582	15699	2883
февраль	36413	30662	5751	24104	21289	2815	12309	9373	2936
март	47002	40681	6321	27384	23943	3441	19618	16738	2880
апрель	47580	40851	6729	27765	24409	3356	19815	16442	3373
май	44049	37164	6885	26118	23108	3010	17931	14056	3875
июнь	40695	34736	5959	26747	23313	3434	13948	11423	2525
июль	46210	41037	5173	29201	25837	3364	17009	15200	1809
август	41454	36439	5015	25283	22254	3029	16171	14185	1986
сентябрь	38082	32997	5085	25996	22808	3188	12086	10189	1897
октябрь	41543	36185	5358	26834	23987	2847	14709	12198	2511
ноябрь	36755	31517	5238	23093	20483	2610	13662	11034	2628
декабрь	38383	32513	5870	24486	22098	2388	13897	10415	3482
2015 год									
январь	27830	24507	3323	12496	10886	1610	15334	13621	1713
февраль	29296	25057	4239	15627	13992	1635	13669	11065	2604
март	32745	28560	4185	17313	15431	1882	15432	13129	2303
апрель	31465	26915	4550	16428	14489	1939	15037	12426	2611

Источник: [3]

Итак, политика санкций серьезно повлияла не только на состояние торговли России в рассматриваемом периоде, но и на тенденцию, по которой она будет развиваться в ближайшем будущем.

Тем не менее, анализ статистики внешней торговли показывает, что благодаря санкциям некоторые статьи экспорта РФ начали развиваться, приобретать потенциал. У России есть шанс двигаться дальше по пути повышения экспорта обрабатывающей промышленности и развития импортозамещения [5]. Однако для активизации этих процессов необходимо

## ИНТЕГРАЦИЯ МИРОВЫХ НАУЧНЫХ ПРОЦЕССОВ КАК ОСНОВА ОБЩЕСТВЕННОГО ПРОГРЕССА

комплексное применение мер поддержки экспорта, предусматривающих использование торгово-экономических, организационных, финансовых, информационно-консультационных инструментов.

Таким образом, снижение объемов внешнеторговых операций в кратковременной перспективе приведет и к отсутствию некоторых иностранных товаров на российском рынке, и к снижению доходов государства. Однако, в долгосрочном периоде, в зависимости от выбранного направления политики, сложившаяся ситуация может обернуться как затяжным кризисом, так и значительным экономическим подъемом.

### Литература:

1. The General Agreement on Tariffs and Trade (GATT 1947) [Электронный ресурс]: WTO legal texts. - Режим доступа: [https://www.wto.org/english/docs\\_e/legal\\_e/gatt47\\_01\\_e.htm](https://www.wto.org/english/docs_e/legal_e/gatt47_01_e.htm).
2. Мониторинг законодательства [Электронный ресурс]. - Режим доступа: Указ Президента РФ от 6 августа 2014 г. N 560 "О применении отдельных специальных экономических мер в целях обеспечения безопасности Российской Федерации" // Информационно-правовая система «ГАРАНТ».
3. Динамика внешней торговли РФ в 2012-2015 гг. (по методологии платежного баланса). - Режим доступа: <http://www.cbr.ru/vestnik/ves031024058d.zip>. И
4. Исполинов, А.С. Санкции в ВТО: специфика и практика применения [Текст]/ А.С. Исполинов // Законодательство. – 2014. - № 10. – С. 66-77.
5. Шишкин, А.В. Внешняя торговля России в 2014 г.: взгляд из-под санкций [Текст] / А.В. Шишкин, А.В. Латышов // Международная торговля и торговая политика. – 2015. – № 2. – С. 44-56.
6. Council Regulation (EU) No. 833/2014 of 31 July 2014 concerning restrictive measures in view of Russia's actions destabilising the situation in Ukraine // OJ L 229/1.



ОНТ

Общество Науки и Творчества

**ЭФФЕКТИВНОСТЬ ОРГАНИЗАЦИИ  
ОБЪЕДИНЕННЫХ НАЦИЙ КАК  
ГАРАНТА МЕЖДУНАРОДНОГО ПРАВА  
В УСЛОВИЯХ АНТИРОССИЙСКИХ  
ЭКОНОМИЧЕСКИХ САНКЦИЙ**

*Слащева Ирина Александровна,  
Белгородский государственный  
национальный исследовательский  
университет, г. Белгород*

*Секция: «Юриспруденция»*

Экономическая мощь государства является одним из ключевых факторов, определяющих его вес на международной арене. В условиях растущей глобализации хозяйственных связей действия, которые серьезно затрагивают экономические интересы государства, могут иметь для него далеко идущие последствия. Внешнее воздействие на ту или иную национальную экономику осуществляется в различных формах, наиболее актуальная из которых, в настоящее время, использование мер экономического принуждения.

Вхождение в 2014 году Крыма и Севастополя в состав РФ, которое Европейский Союз (ЕС) определил как «незаконную аннексию», повлекло за собой введение санкционной политики странами ЕС и США против России.

Первое время нельзя было говорить об агрессивных действиях в отношении Российской Федерации, так как санкции носили индивидуальный характер, выступая в качестве мер воздействия на конкретные российские и украинские физические и юридические лица. Однако, 31 июля 2014 года Совет ЕС ввел также секторальные санкции, направленные против военно-промышленной, банковской и нефтяной отраслей промышленности России. Целью секторальных санкций было: «увеличение цены действий России по подрыву территориальной целостности, суверенитета и независимости Украины» и «продвижение мирного урегулирования кризиса» [7]. Были введены эмбарго на поставку в Россию вооружения, товаров двойного назначения, запрет пяти российским банкам с государственным участием (Сбербанк, ВТБ, Россельхозбанк, ВЭБ, Газпромбанк) на доступ к рынку долгосрочных заимствований ЕС и т.д.

Легитимность данных мер, с точки зрения международного права не может быть подтверждена ни одним нормативно-правовым актом. Впервые во всеуслышание об этом заявили Члены Организации Объединенных Наций (ООН) в ходе 70 сессии Генеральной Ассамблеи ООН, поддержав позицию



## ИНТЕГРАЦИЯ МИРОВЫХ НАУЧНЫХ ПРОЦЕССОВ КАК ОСНОВА ОБЩЕСТВЕННОГО ПРОГРЕССА

Российской Федерации.

Отметим, что Уставом ООН предусматриваются принудительные меры, не связанные с использованием вооруженных сил. Они применяются Советом Безопасности ООН на основании Главы VII Устава ООН ("Действия в отношении угрозы миру, нарушения мира и актов агрессии") [1]. Данные санкции используются для реализации решений, принимаемых в целях поддержания или восстановления международного мира и безопасности.

Однако, применяемые государствами в отношении РФ односторонние экстратерриториальные меры экономического принуждения, не относятся к легитимным санкциям, так как они вводятся на основании отдельных национальных законодательств.

Именно поэтому 12 ноября 2015 года профильным – вторым – комитетом Генассамблеи ООН, который курирует экономические и финансовые вопросы, была принята резолюция, осуждающая экономические санкции как меру экономического давления и призывающая к отказу от них.

Данный документ был внесен от имени 77 развивающихся стран представителем Южно-Африканской Республики. За резолюцию проголосовали 117 государств (в том числе Россия), 51 страна воздержалась (включая членов Евросоюза), США и Израиль выступили против. Представитель США пытался доказать благотворность и эффективность одностороннего (и в большинстве случаев – именно американского) принуждения. Однако этого сделать не удалось, и в проекте резолюции констатируется: применение односторонних санкций «отрицательно влияет на экономику и усилия в области развития, прежде всего развивающихся стран». Генеральная Ассамблея ООН призывает международное сообщество «осудить и отвергнуть навязывание применения таких мер, как средства политического и экономического принуждения развивающихся стран» [6].

Проект призывает принять срочные и эффективные меры, «чтобы положить конец практике применения против развивающихся стран односторонних экономических мер принуждения, которые не санкционированы соответствующими органами ООН или несовместимы с принципами международного права».

Не в первый раз в Организации Объединенных Наций поднимается вопрос о негативном влиянии санкций и их нелегитимности. Еще в сентябре 2015 года на 30 сессии Совета ООН по правам человека был представлен доклад о воздействии односторонних санкций на осуществление прав человека и о противоречии таких санкций положениям международного права. Также в ряде случаев они посягают на суверенитет государств и могут негативно отражаться на правах человека.

## ИНТЕГРАЦИЯ МИРОВЫХ НАУЧНЫХ ПРОЦЕССОВ КАК ОСНОВА ОБЩЕСТВЕННОГО ПРОГРЕССА

Автором выступил специальный докладчик по вопросу о негативном воздействии односторонних принудительных мер на осуществление прав человека Идрис Джазаири, который подчеркивает, что признанным принципом международного права является то, что «даже не запрещенные экономические меры становятся противоправными, если они принуждают какое-либо государство предпринимать какие-то действия в области, в которой оно имеет право действовать по своему усмотрению» [5].

В 1975 году в соответствии с Хельсинкским заключительным актом государства обязались отказаться от «экономического или другого принуждения, направленного на то, чтобы подчинить своим собственным интересам осуществление другим государством-участником прав, присущих его суверенитету», однако на практике получилось иначе [2].

Джазаири призвал международное сообщество «отказаться от применения односторонних санкций в качестве инструмента внешней политики».

Тем не менее, по мнению экспертов, подобные заявления вряд ли будут услышаны странами, применяющими санкции в отношении России, а резолюция, даже при поддержке большинства будет иметь сугубо символическое значение. США будут игнорировать принятые решения, ведь метод санкций – важный механизм установления своих правил игры США и поддержания своей власти в мировой системе.

Таким образом, в целом анализ геополитической ситуации в мире говорит о том, что международное право практически не является действенным. Несмотря на то, что ООН выступает гарантом международного права, в сложившихся условиях применения санкций, механизм функционирования данной организации не демонстрирует эффективности.

Все дело в том, что имплементация решений ООН имеет особенности, обусловленные отсутствием централизованного аппарата принуждения, обеспечивающего соблюдение норм международного права.

Дело в том, что принудительные меры осуществляются государствами на основании резолюций ООН и под руководством Совета Безопасности, поэтому эффективность применяемых мер принуждения во многом зависит от согласованности действий государств по добросовестному исполнению предписаний, которые согласно Главе VII Устава обязательны для исполнения, тем более, что в ст. 25 и ст. 103 Устава зафиксировано согласие самих членов Организации подчиняться решениям органов ООН (в частности Совету Безопасности) и выполнять их.

## ИНТЕГРАЦИЯ МИРОВЫХ НАУЧНЫХ ПРОЦЕССОВ КАК ОСНОВА ОБЩЕСТВЕННОГО ПРОГРЕССА

### Литература:

1. Устав Организации Объединенных Наций [Электронный ресурс]: Глава IV. - Режим доступа: <http://www.un.org/ru/sections/un-charter/chapter-iv/index.html>
2. Хельсинский Заключительный акт [Электронный ресурс]: Organization for Security and Co-operation in Europe Resources. - Режим доступа: <http://www.osce.org/node/39505>
3. Беленкова, Е.Ю. Роль ООН в современном мире: основные концепции российских ученых [Текст] / Е.Ю. Беленкова // Власть. – 2012. - № 7. – С. 147-150.
4. Олеандров, В.Л. ООН и идеология мирового сообщества [Текст] / В.Л. Олеандров // Вестник МГИМО университета. – 2012. - № 3. – С. 66-70.
5. ООН против санкций [Электронный ресурс]: новостной портал «Русская планета». - Режим доступа: <http://rusplt.ru/world/oon-protiv-sanktsiy-18878.html>.
6. США и Израиль оказались в изоляции по поводу санкций [Электронный ресурс]: Генеральная Ассамблея ООН. - Режим доступа: <http://www.vz.ru/politics/2015/11/13/777818.html>
7. Часто задаваемые вопросы об Украине, Восточном Партнерстве и Соглашении об ассоциации между ЕС и Украиной [Электронный ресурс]: Справочный материал Европейского Союза. Брюссель, 24 апреля 2015 года. - Режим доступа: [http://eeas.europa.eu/delegations/russia/documents/news/04-27\\_faq\\_on\\_ukraine\\_ru.pdf](http://eeas.europa.eu/delegations/russia/documents/news/04-27_faq_on_ukraine_ru.pdf)
8. Council Regulation (EU) No. 833/2014 of 31 July 2014 concerning restrictive measures in view of Russia's actions destabilising the situation in Ukraine // OJ L 229/1



ОНТ

Общество Науки и Творчества

## БУЛГАКОВ КАК ПРОЗАИК И ДРАМАТУРГ

*Слямгазыева Айжан Жангазыевна,  
Алтайский государственный  
педагогический университет, г. Барнаул*

*Секция: «Литературоведение»*

Наша работа посвящена одному из самых выдающихся талантов в литературе М.А. Булгакову а также наблюдению за его творчеством как прозаика и драматурга.

Михаил Булгаков – русский писатель-беллетрист и драматург советской эпохи. Его творчество составляет неотъемлемую часть Золотого фонда русской литературы. Михаил Булгаков один из самых читаемых писателей 20-21 века, сейчас мы смело называем его великим, гением, о чем раньше нельзя даже было и подумать.

В. Лакшин пишет: *«Слава писателя проверяется тем, можно ли о нем сказать: автор такой – то поэмы, романа или пьесы. О Булгакове говорили: автор «Дней Турбиных» [1, с. 3].*

К середине 20-х годов Булгаков сформировался и как романист (он закончил работу над «Белой гвардией»), и как драматург (он написал «Дни Турбиных»). Становление драматурга Булгакова и романиста Булгакова происходило параллельно. Его незаурядное романное мышление возшло на тех истинно общечеловеческих ценностях, которые питают высокое творчество.

В.Г. Боборыкин пишет, что *«по природе своего дарования он был лириком. Все, что он написал, прошло через его сердце» [2, с. 3].*

Еще в январе 1925 года Булгаков пытался писать пьесу по мотивам «Белой гвардии». А несколько месяцев спустя выяснилось, что МХАТ загорелся идеей поставить именно такую, современную пьесу. Пока шли затянувшиеся переговоры со МХАТом, Булгаков написал еще одну пьесу – «Зойкина квартира», которая тут же была приобретена театром им. Вахтангова. В следующем году Камерный театр заказал Булгакову пьесу по рассказу «Багровый остров». Когда наладились отношения с МХАТом и репетиции «Белой гвардии» шли полным ходом, театр заказал писателю новую пьесу – по «Собачьему

сердцу». Так из прозаика Булгаков превратился в драматурга, в считанные месяцы ставшего в театральном мире чрезвычайно популярным.

М. Булгаков начинает свое творчество именно как эпический писатель. Сам он датирует начало свое литературной деятельности очень точно: 15 февраля 1920 год. Ранние повести и рассказы. Булгакова имели успех у читателей, но встречали и резкую критику, которая обвиняла писателя в "злопахательстве" и "новобуржуазных настроениях". Это причинило ему немало бед и огорчений. Фельетоны и рассказы молодого писателя печатаются в столичных газетах и журналах, выходят отдельными изданиями.

В книге В.В. Новикова сказано: *«Не без треволнений Булгаков вступил на путь художественного творчества»* [3]. Когда Булгаков переехал в Москву осенью 1921 года, он начал в «Гудке», опубликовав фельетоны и сатирические эссе. Это были очень трудные времена. Дни писателя были отданы газетной работе для заработка, вечера и ночи – для души, где вызревала серьезная булгаковская проза. Наряду с писанием сатирических повестей («Записки на манжетах», «Дьяволиада») он создавал в 1922-1924 годах свой первый большой роман «Белая гвардия».

В.В. Новиков отмечает: *«Как писатель Булгаков развивался стремительно. Он пробовал перо в самых разных жанрах»* [3]. Написанные в классическом стиле «Записки юного врача» были близки к рассказам А. П. Чехова. К импрессионистической прозе, которая была широко известна в 20 –х годах, относятся «Записки на манжетах». Одновременно Булгаков пишет на военную тему: «Необыкновенные приключения доктора», «В ночь на 3-е число», «Налет», «Красная корона». В глубине сознания у него зреет замысел написать роман о войне.

Булгаков поверил в себя как в писателя поздно – ему было около тридцати, когда появились его рассказы.

Интенсивный процесс выработки своего стиля продолжался Булгаковым и в рассказах, и в повестях. Рассказы «Необыкновенные приключения доктора» и «В ночь на 3-е число» (оба произведения написаны в 1922 году) можно рассматривать как предварительные эскизы больших полотен.

М. Чудакова пишет: *«В конце 1966 – начале 1967 г. был опубликован и вслед за тем переведен на многие языки его последний роман «Мастер и Маргарита», творчество Булгакова получило мировой резонанс, изменив в определенной степени представление о русской прозе 1930-х годов»* [4, с. 7].

Весь 1925 год был в судьбе Булгакова годом контрастов. Началась наконец публикация романа «Белая гвардия», которым писатель особенно дорожил. Вышла в свет повесть «Роковые яйца». Готовилось к печати «Собачье сердце». Издательство «Недра» выпустило первую книгу рассказов Булгакова. Но

## ИНТЕГРАЦИЯ МИРОВЫХ НАУЧНЫХ ПРОЦЕССОВ КАК ОСНОВА ОБЩЕСТВЕННОГО ПРОГРЕССА

публикация «Белой гвардии» оборвалась на второй части романа. С выпуском «Роковых яиц» отдельной книжкой ничего не получилось. «Собачье сердце» напечатать не удалось. Книга рассказов сразу после издания была конфискована и уничтожена. Ни с одной из крупных прозаических вещей в смысле публикации Булгакову по-настоящему не повезло. Более чем неровно шло и утверждение его в литературе. Он был замечен как писатель большого и необычного дарования крупнейшими мастерами слова и самыми выдающимися издателями: С. Ангарским и А. Воронским. Но одновременно на его голову было обрушено столько грозных и далеко не безопасных для него обвинений, что никакой уверенности в своем завтрашнем дне у него быть не могло. И полной неожиданностью для писателя оказалось то, что неудачи с прозой, отнюдь не творческие – цензурного характера, вдруг начали компенсироваться удачами в ином роде литературы – в драматургии.

Михаил Афанасьевич Булгаков был крупнейшим послереволюционным автором МХАТ, он связал с этим театром всю свою драматургическую жизнь и свою человеческую судьбу.

В труде Е. Трухачева «Повествовательное и драматическое в творчестве М. А. Булгакова» сказано: *Михаил Афанасьевич был не только мастером живой, увлекательной прозы, но и выдающимся драматургом, одним из лучших театральных авторов своего времени, да и всего прошлого столетия* [5].

До конца жизни Булгаков уже не оставлял драматургию. Помимо полутора десятка пьес, опыт внутритеатрального быта приведет к рождению неоконченного романа «Записки покойника» (впервые был напечатан в СССР в 1965 под названием «Театральный роман»). Главный герой, начинающий писатель Максудов, служащий в газете «Пароходство» и сочиняющий пьесу по мотивам собственного романа, нескрывая биографичен. Пьеса пишется Максудовым для Независимого театра, которым руководят две легендарные личности - Иван Васильевич и Аристарх Платонович. Роман исполнен любви и восхищения людьми театра, но и сатирически описывает и сложные характеры тех, кто творит театральное волшебство, и внутритеатральные перипетии ведущего театра страны.

В театральном сезоне 1927-28 Булгаков – самый модный и преуспевающий драматург. Но время Булгакова – драматурга обрывается столь же резко, как и прозаика. Следующая пьеса Булгакова «Бег» (1928), на сцену уже не вышла. Если «Зойкина квартира» рассказывала о тех, кто остался в России, то «Бег» – о судьбах тех, кто ее покинул.

Автор «Белой гвардии» вошел в сценическую жизнь Художественного театра в Москве с огромным жизненным опытом, порожденным годами революции и гражданской войны. Именно в Киеве в нем зародилось то особое

«шестое чувство» сцены.

Анатолий Смелянский пишет, что *«Булгаков не оставил нам ни одной строки, в которой запечатлелся бы театр его собственной юности»* [6, с. 16].

В.Я. Лакшин в статье «О прозе Михаила Булгакова и о нем самом» пишет, что *«когда его спрашивали, отдает ли он предпочтение драматической или повествовательной форме, Булгаков отвечал, что они одинаково нужны ему, как левая и правая рука пианисту. Однако в сознании большинства драматург Булгаков по сей день заслоняет Булгакова – прозаика. Это и не удивительно, если принять в расчет, что шумно обсуждавшиеся в середине 20-х годов повести и рассказы Булгакова затерялись в старых журналах, альманахах и сборниках, а большая часть его позднейшей и более зрелой прозы оставалась вовсе неизвестной читателю. Роман «Белая гвардия» не был напечатан до конца, так как публиковавший его в 1925 году журнал «Россия» потерпел крах и закрылся. В рукописях долго лежали «Жизнь господина де Мольера» и «Театральный роман». Булгаков – прозаик начинает занимать заслуженное им место в ряду других советских писателей старшего поколения – современников революции, совокупными усилиями создававших ее художественную летопись»* [1, с. 3].

Михаил Булгаков прозаик с драматическим видением мира, и драматург способный вмещать в свои инсценировки самые большие эпические содержания.

### Литература:

1. Лакшин В.Я. «О прозе Михаила Булгакова и о нем самом» // М.А. Булгаков Избранная проза. – М.: Худож. лит., 1966. – 641 с.
2. Боборыкин В.Г. Михаил Булгаков. – М. Просвещение, 1991. – 208 с.
3. Новиков В.В. Михаил Булгаков – художник [Электронный ресурс] – Режим доступа: [www.russofile.ru/articles/article\\_66.php](http://www.russofile.ru/articles/article_66.php)
4. Чудакова М.О. Жизнеописание Михаила Булгакова. – 2-е изд., доп. – М.: Книга, 1988. – 672 с.
5. Трухачев Е.В. Повествовательное и драматическое в творчестве М.А. Булгакова [Электронный ресурс] – Режим доступа: <http://www.dissercat.com/content/povestvovatelnoe-i-dramaticheskoe-v-tvorchestve-ma-bulgakova#ixzz3Wigt7xgL>
6. Смелянский А.М. Михаил Булгаков в Художественном театре. – 2-е изд., доп. – М.: Искусство, 1989. – 432 с.



ОНТ

Общество Науки и Творчества

**ИЗМЕНЕНИЕ СОСТАВА ЭПИЗОДОВ  
ПРИ ПЕРЕРАБОТКЕ РОМАНА  
«БЕЛАЯ ГВАРДИЯ» В ПЬЕСУ  
«ДНИ ТУРБИНЫХ»**

*Слямгазыева Айжан Жангазыевна,  
Алтайский государственный  
педагогический университет, г. Барнаул*

*Секция: «Литературоведение»*

Все многочисленные эпизоды из романа "Белая гвардия", характеризующие переживания, настроение интеллигентных людей, в окончательном тексте "Дней Турбиных" сжимались, уплотнялись, подчинялись внутреннему стержню и законам драматического жанра.

Так, например, с появлением нового героя полковника Алексея Турбина, который объединил в себе три романских персонажа (врача Алексея, полковника Най-Турса и полковника Малышева), в пьесе подверглись изменениям некоторые ключевые эпизоды. Это сцена в Александровской гимназии – кульминация пьесы «Дни Турбиных».

В пьесе Булгаков заменил полковника Малышева Алексеем Турбиным. Это первое важное отличие от романного эпизода. Вторым не менее важным является то, что в пьесе же эта сцена достигает трагедийного напряжения: признав право на жизнь за другими, Алексей Турбин не может признать такого права за собой. Он, как предполагает Николка, ищет смерти, и шальной осколок снаряда настигает его. *«Юнкера! Слушать команду! Подвальным ходом на Подол! Срывайте погоны по дороге! Бегите, бегите! Я вас прикрою! (Бросается к окну наверху)»* [1, с. 56]. Эпизод смерти Алексея напоминает нам романский эпизод смерти Най-Турса. Мы видим, что Булгаков в пьесе объединил два романских эпизода в один.

Почти без изменений Булгаков оставил второй по важности эпизод с бегством Гетмана. Но в пьесе «Дни Турбиных» этот эпизод показан в деталях, более ярко чем в романе «Белая гвардия».

Эпизод со сбегающим Тальбергом также почти остался без изменений. И в романе и в пьесе Елена волнуется — уже вечер, вся семья дома, и нет только ее мужа — Сергея Ивановича Тальберга (в пьесе Владимир Робертович). Автор пишет: *«Хриплые кухонные часики наступали одиннадцать. И представился*



*убитый Тальберг. Конечно, на поезд с деньгами напали, конвой перебили, и на снегу кровь и мозг. Елена сидела в полумгле, смятый венец волос пронизало пламя, по щекам текли слезы. Убит. Убит...» [2, с. 125]. Но Тальберг бежит как крыса с корабля, скрывая свою трусость за оправданиями, дает лицемерные обещания жене. Тальберг — это полная противоположность Турбиным.*

Также Булгаков перенес и не самые основные эпизоды. Это эпизод, со смертельно замерзшим поручиком Мышлаевским. Это и эпизоды, вносящие комическое начало в пьесу и связанные с такими персонажами как Лариосик и Шервинский.

Рассмотрим те эпизоды, которым не нашлось места в пьесе.

С отсутствием полковника Най-Турса в пьесе исчезли и многие эпизоды романа связанные с его семьей. В судьбе Николки, ставшего свидетелем последних героических минут жизни полковника, переплетаются линии Турбиных и Най-Турса.

В пьесе мы не встречаем соседей Турбиных – семьи Лисовичей. Образ Василисы и его жены в романе не менее интересен. Все эпизоды связанные с этими персонажами пронизаны иронией.

Булгаков также не сохранил в пьесе эпизоды последних глав романа, связанные с темой любви – между Еленой и Шервинским, Алексеем и Юлией, и нежное чувство Николки к Ирине. Но, как помнит читатель, отношения между Еленой и Шервинским сохраняются в пьесе и даже имеют продолжение.

В пьесе мы не встречаем еще одного не менее важного персонажа Шполянского. Булгаков изъясил целую цепочку событий вместе с героем. В романе Булгакова выделяется особая ситуация и создается особый герой, Михаил Семенович Шполянский, командир второй машины броневого дивизиона.

В книге «Расшифрованная Белая гвардия» сказано: *«Пьеса потерпела все же много мук, пока попала на сцену. Булгаков и Московский Художественный театр, который ставил эту пьесу, много раз должны были углублять ее. Так, например, на одной вечеринке в доме Турбина офицеры – все монархисты – поют гимн. Цензура потребовала, чтобы офицеры были пьяны и пели гимн нестройно, пьяными голосами» [3].*

При превращении романа в драму произошла также компрессия пространства.

В романе «Белая гвардия» мест, где происходят события огромное количество. Это и дом Турбиных на Алексеевском спуске, это и Город, это и исторические события. Булгаков изобразил, как в Киеве держались немцы с гетманом и белыми отрядами, на Киев наступали мужицкие массы во главе с Петлюрой, на севере пребывали большевики, а на Дону — Деникин. В роман была введена масса поименованных и безымянных героев, изображались толпы

народа, войска на улицах, стычки верных гетману частей с петлюровскими войсками.

В пьесе же основными местами событий являются: дом Турбиных, Александровская гимназия, а историческую панораму заменили две сцены второго акта — сцена в кабинете гетмана во дворце и сцена в штабе 1-й конной дивизии. Пьеса, таким образом, сохранила признаки исторической хроники, но ее композиционным центром стал дом Турбиных.

Основное действие пьесы развивается в турбинском доме. Пьеса начинается и заканчивается здесь, как будто течение жизни почти не выходило за пределы квартиры, как будто основной смысл всего происходящего – в сплоченности семьи и незыблемости родного дома. В действительности, все стекается снова в Дом. Здесь у Булгакова решаются все важные и не очень важные проблемы, здесь герои переживают страх и горечь потерь (когда убивают Алексея), разочарование в человеке, познают предательство (отъезд Тальберга) и вместе преодолевают все неудачи и беды. И недаром поэтому в пьесе Булгаков рисует подробнейшую картину дома Турбиных. Александровская гимназия также является центральным местом в пьесе.

В «Белой гвардии» события бушуют вокруг турбинского дома, который, несмотря ни на что, остается островком красоты, уюта и покоя. Молодые Турбины, хоть их и затягивает водоворот этих событий, до конца сохраняют то, что особенно дорого писателю: неистребимое жизнелюбие и любовь к прекрасному и вечному. Не случайно роман венчается словами: *«Все пройдет. Страдания, муки, кровь, голод и мор. Меч исчезнет, а вот звезды останутся...»* [2, с. 348].

В «Днях Турбиных» для такого рода лирико-философских раздумий места нет. Драма есть драма. Действие ее, по сравнению с романом, будто спрессовано. Каждая картина полна огромной внутренней энергии, которая то и дело прорывается в словах, в поступках, в конфликтах персонажей. Турбинский дом уже никакой не островок, а лодка, которую несут бешенные волны событий, грозя в любую минуту опрокинуть или разбить о камни. Она, собственно, и разбивается в конце концов: Алексей убит, Николка тяжело ранен, Елена начинает новую жизнь с Шервинским. И в самой этой лодке по ходу действия происходит то же, что вокруг: резко сталкиваются характеры и убеждения, рвутся старые, казалось бы, прочные связи, возникают новые.

В книге «Михаил Булгаков» В. Г. Бобрыкина сказано: *«Так, по мере превращения романа в пьесу, в ее окончательный вариант, хоть и не совсем исключались, но приглушались лирические мотивы, которыми пронизано все содержание «Белой гвардии», исчезла, пока совсем не исчезла философская основа, сохранились главным образом историко-политическая канва. И сама*

## ИНТЕГРАЦИЯ МИРОВЫХ НАУЧНЫХ ПРОЦЕССОВ КАК ОСНОВА ОБЩЕСТВЕННОГО ПРОГРЕССА

*идея пьесы оказалась иной: не «судимы были мертвые», а «народ не с нами. Народ против нас» [4, с. 90].*

Итак, нельзя сказать, что в итоге этих переделок пьеса много потеряла. Просто она стала совсем иным, состоятельным и во многом резко отличающимся от романа произведением. Так же как и в романе, героев сводят друг с другом или, напротив, разводят согласие или разногласия не столько политического и сословного, сколько нравственного характера. Но совершается сразу на глазах зрителя и читателя.

### **Литература:**

1. Булгаков М.А. «Дни Турбиных» // М.А. Булгаков Собрание сочинений. В 5-ти т. Т. 3. Пьесы. – М.: Худож. лит., 1990. – 703 с.
2. Булгаков М.А. «Белая гвардия» // М.А. Булгаков Собрание сочинений. В 5-ти т. Т. 1. – М.: Худож. лит., 1990. – 736 с.
3. Соколов Б. Расшифрованная «Белая Гвардия». Тайны Булгакова [Электронный ресурс] – Режим доступа: <http://ihavebook.org/reader/reader.php?book=217876>
4. Боборыкин В.Г. Михаил Булгаков. – М. Просвещение, 1991. – 208 с.

**КАТЕГОРИЯ ЦВЕТА  
В ПРОЗЕ  
А.П. ЧЕХОВА**

*Слямгазыева Айжан Жангазыевна,  
Алтайский государственный  
педагогический университет, г. Барнаул*

*Секция: «Литературоведение»*

Анализ языка художественного произведения – задача сложная и многообразная. Слово в художественном произведении представляет ту действительность, которую творчески воссоздает писатель. Соединяясь между собой, слова участвуют в создании и выражении эмоций, чувств, мировоззрений писателей. Не последнее место в этом вопросе отводится к категории цвета. Крупнейшие русские писатели оставили немало высказываний о языке и стиле. Особое место в оценке качеств языка художественного произведения занимает А.П. Чехов

Целями моей работы являются:

- а) выявить особенности передачи цветowych деталей в рассказах А. П. Чехова;
- б) определить символическое значение цвета.

Высокие требования А.П. Чехова к языку художественного произведения определялись его мировоззренческой позицией и личностными особенностями. В письме А.Н. Плещееву Чехов писал: *«Мое святое святых - это человеческое тело, здоровье, ум, талант, вдохновение, любовь и абсолютная свобода, свобода от силы и лжи, в чем бы последние две ни выражались. Вот программа, которой я держался бы, если бы был большим художником»* [1].

Основными качествами языка художественных произведений Чехов считал естественность, корректность, выразительность и мелодичность.

Природа со всеми ее красками не живет вне человека. Она всегда соприкасается с героем и писатель рисует пейзаж через его восприятие. Поэтому пейзаж психологичен. И эта психологичность реализуется через цветочные детали.

Разнообразие цветочной детали чаще всего реализуется в пейзажных зарисовках. Одна из характерных особенностей рассказов Чехова реализуется в

## ИНТЕГРАЦИЯ МИРОВЫХ НАУЧНЫХ ПРОЦЕССОВ КАК ОСНОВА ОБЩЕСТВЕННОГО ПРОГРЕССА

кратких описаниях с обозначением цветовых деталей.

Как нам представляется, цвет помогает создать различные символические образы.

В рассказе «Дом с мезонином» золотой свет борется с мраком леса, происходит бесконечная борьба света и тьмы, прекрасного и безобразного в окружающем мире и бесспорная победа света, красоты символизирует торжество этих начал не только в жизни но и в душе человека. Эту мысль подтверждают наиболее часто встречающиеся цвета – **белый и черный**. Значение символа усиливается в картинах яркой природы не только в рассказе «Дом с мезонином» но и в «Черном монахе».

В повести «Чёрный монах» многообразии красок мы встречаем в саду. В начале повести мы читаем: *«Такого богатства красок, как у Песоцкого, Коврину не случилось видеть нигде в другом месте»* [2, с. 250]. Но, как ни странно, Чехов не описывает ни одного из этих «всевозможных цветов», а указывает лишь четкую границу, начиная с **ярко-белого и кончая черным, как сажа**. Эти необычные для сада цвета указывают на их символическое начало. Цветовые описания на протяжении всей повести однообразные и скудные. И только к концу произведения появляются два чудесных описания крымской бухты: **сине-зеленая вода, лунный свет, «множество голубых, синих, бирюзовых и огненных глаз»** [2, с. 255].

В рассказе «Человек в футляре» **темные очки** Беликова – символ, конкретный, точный, так как темные очки отделяют человека от всего живого, гасят все краски жизни. К «**темным очкам**» примыкают и другие внешние детали: плащ, зонтик, теплое пальто на вате, чехольчик из серой замши для перочинного ножа; *«лицо, казалось, тоже было в чехле, так как он все время прятал его в поднятый воротник»*. [3, с. 45].

В портретном описании Беликова выделяется относительное прилагательное **серый** – тусклые неживой цвет, который сочетается с двумя постоянными цветовыми определениями Беликова – **бледный и темный**.

Однако Беликов не застывший символ, а живое лицо. И живая реакция Беликова на события дается опять-таки красками, которые сменяют привычную бледность лица. Так, получив карикатуру о «*влюбленном антропосе*», он делается **зелёным**. *«Зелёным, «мрачнее тучи» становится он, встретив Вареньку и ее брата, мчавшихся на велосипедах. Возмущенный Беликов «из зелёного стал белым»...»* [3, с. 49].

В рассказе «Шампанское» цветовые детали представлены, прежде всего, в небольших, но ёмких пейзажных зарисовках. Бросается в глаза их олицетворяющий характер: *«Луна и около нее два **белых** пушистых облачка неподвижно, как приклеенные, висели в вышине над самым полустанком и как*

## ИНТЕГРАЦИЯ МИРОВЫХ НАУЧНЫХ ПРОЦЕССОВ КАК ОСНОВА ОБЩЕСТВЕННОГО ПРОГРЕССА

*будто чего-то ждали»*. [4, с. 49]. У читателя возникает ощущение, что луна и два облачка упомянуты неслучайно. **Жёлто-белый** цвет, представленный в этих образах, соотносится с состоянием героя, усиливает напряжение сюжетного ожидания. Тем более что дело происходит вечером, поэтому **жёлто-белый** цвет функционирует на фоне **тёмно-синего**, почти чёрного цвета, контрастно выделяясь.

В рассказе «Поцелуй» также есть цветовые детали, имеющие особое назначение. Одна из них связана с образом огня: *«Здесь офицеры, утомленные ходьбой на гору, посидели, покурили. На другом берегу показался **красный** тусклый огонек, и они от нечего делать долго решали, костер ли это, огонь в окне, или что-нибудь другое: Рябович тоже глядел на огонь, и ему казалось, что этот огонь улыбался и подмигивал ему с таким видом, как будто знал о поцелуе»* [5, с. 45].

Образ **красной** луны перекликается с другим, с красным полумесяцем из рассказа «Враги», в котором он становится символом трагической безысходности и отчужденности. Эта цветовая деталь явно наполнена для Чехова особым смысловым значением. Рассказу свойственна удивительная психологическая достоверность, столь характерная для Чехова.

В результате анализа в рассказах А.П. Чехова мы установили:

а) Часто повторяющимися цветами являются: **белый** (белые кресты, кругом было видно белое, два белых пушистых облачка, шея белая как у женщины и т. д.), **черный** (черные тени, черные глаза, черная как сажа, черный столб), **красный** (Варенька красная, красный Ионыч, красный затылок, красные окна), **зеленый** (зеленые деньги, зеленые огни полустанка, бледно-зеленый и т. д.).

б) Чехов часто использует прилагательное **темный** ( темные очки, темные листья, темный дом, темный тополь) и словосочетание **лунный свет**;

в) автор использует и теплые (желтый, зеленый, коричневый) и холодные (синий, белый, голубой) оттенки;

г) мы установили, что категория цвета реализуется в словосочетаниях модели «прилагательное + существительное». Например: желтый песок, лунный свет, льняные кудри;

д) выражения цвета соответствуют двум принципам Чехова естественности и корректности.

Проанализировав рассказы А. П. Чехова, я пришла к выводу, что цветовая деталь для Чехова - это и способ отражения внутреннего состояния героев, и способ их характеристики. С помощью цветовой детали Чехов даёт читателю возможность предчувствовать дальнейшие события, именно поэтому можно сделать вывод, что А.П. Чехов является истинным художником слова, способным поднять цветовую гамму произведения на уровень символики.

**Литература:**

1. Фундаментальная электронная библиотека А.Н. Плещееву [Электронный ресурс] – Режим доступа: <http://feb-web.ru/feb/chekhov/texts/sp0/pi3/pi3-011-.htm>
2. Чехов, А.П. (1986) Полное собрание сочинений: в 30 т. М.: Наука. Т. 8. – 528 с.
3. Чехов, А.П. (1986) Полное собрание сочинений: в 30 т. М.: Наука. Т. 10. – 492 с.
4. Чехов, А.П. (1986) Полное собрание сочинений: в 30 т. М.: Наука. Т. 11. – 442 с.
5. Чехов, А.П. (1986) Полное собрание сочинений: в 30 т. М.: Наука. Т. 16. – 492 с.



ОНТ

Общество Науки и Творчества

**ЭПИЧЕСКОЕ ПОВЕСТВОВАНИЕ И  
ДРАМАТИЧЕСКОЕ ДЕЙСТВИЕ (НА  
МАТЕРИАЛЕ ОДНОРОДНЫХ ЭПИЗОДОВ  
В РОМАНЕ «БЕЛАЯ ГВАРДИЯ» И  
В ПЬЕСЕ «ДНИ ТУРБИНЫХ»)**

*Слямгазыева Айжан Жангазыевна,  
Алтайский государственный  
педагогический университет, г. Барнаул*

*Секция: «Литературоведение»*

Эпос и драма – это два рода художественной литературы.

В эпосе можно подробно рассказать о предмете, о событиях, с ним связанных, об обстоятельствах существования этого предмета и т.д.; при этом позиция автора будет в той или иной степени отстраненной, автор выступит в роли своеобразного хрониста, рассказчика или выберет рассказчиком когонибудь из персонажей. В драме же можно изобразить предмет в действии, показать его на сцене; представить читателю и зрителю его в окружении других явлений.

Исследователь речевых партий персонажей М. Булгакова Е.В. Михалевич отмечает: *«В романе «Белая гвардия» повествование представляет собой цепь эпизодов. Последовательно создается иллюзия непосредственного общения с читателем. Эти особенности творчества Булгакова-прозаика и сделали возможным создание пьесы «Дни Турбиных» [1].*

У драмы кроме ее текстовой формы, есть еще и вторая «жизнь» - постановка на сцене в виде спектакля, зрелища. Кроме автора, в организации зрелища участвуют режиссеры, актеры, костюмеры, художники, композиторы, декораторы, гримеры, осветители, рабочие сцены и т.д.

Для нашего анализа мы используем ключевые эпизоды романа и пьесы, которые при переходе почти остались без изменений: эпизод отпуска юнкеров и бегство гетмана Скоропадского.

а) Основным отличием эпического произведения от драматического является то, что в эпическом автор выступает в роли своеобразного хрониста, а в драматическом голос автора реже всего звучит в **ремарках**.



## ИНТЕГРАЦИЯ МИРОВЫХ НАУЧНЫХ ПРОЦЕССОВ КАК ОСНОВА ОБЩЕСТВЕННОГО ПРОГРЕССА

Таблица 1

### Эпизод в Александровской гимназии

Роман «Белая гвардия»	Пьеса «Дни Турбиных»
<p><i>«Полковник выступил перед дивизионом, левую руку в перчатке положил на эфес шашки, а правую без перчатки нежно наложил на кобуру и произнес следующие слова:</i></p> <p><i>- Приказываю господам офицерам и артиллеристам мортирного дивизиона слушать внимательно то, что я им скажу!»</i> [2, с. 199].</p>	<p><i>«Алексей. Приказываю дивизиону внимательно слушать то, что я ему объявляю.</i></p> <p style="text-align: right;"><i>Тишина»</i> [3, с. 51].</p>

Таблица 2

### Эпизод с бегством гетмана

Роман «Белая гвардия»	Пьеса «Дни Турбиных»
<p><i>«Неприличная ночная суета во дворце продолжалась еще некоторое время. Каким-то офицерам, слоняющимся в зале с аляповатыми стульями и в зале соседнем, вышедший германец рассказал по-немецки, что майор фон Шратт, разряжая револьвер, нечаянно ранил себя в шею и что его сейчас срочно нужно отправить в германский госпиталь»</i> [2, с. 197].</p>	<p style="text-align: center;"><i>«Шратт. Ваша светлость, ложитесь.</i></p> <p><i>Гетман. Но ведь нужно же объявить об этом народу... манифест?</i></p> <p style="text-align: center;"><i>Шратт. Манифест? Я... пожалуй...</i></p> <p><i>Гетман (глухо). Поручик, пишите... «Бог не дал мне силы... и я...»</i> [3, с. 41].</p>

Отсюда явно видно основное отличие драмы от эпоса: в романе повествуется о событиях, автор является рассказчиком, в драме же все изображается в действии.

б) Еще одним отличием является то, что в повествовательном тексте речь персонажа может быть передана разными способами, а в драме это прямая речь без вводящего предложения. Т.е. в драме обозначено только имя персонажа, произносящего текст.

Таблица 3

### Эпизод в Александровской гимназии

Роман «Белая гвардия»	Пьеса «Дни Турбиных»
<p><i>«Студзинский неожиданно и вдохновенно глянул на светящийся шар над головой, вдруг скосил глаза на ручки кобуры и крикнул:</i></p> <p><i>- Эй, первый взвод!»</i> [2, с. 200].</p>	<p><i>«Студзинский Господин полковник, Алексей Васильевич!</i></p> <p style="text-align: center;"><i>Алексей. Молчать, не рассуждать!»</i> [3, с. 51].</p>

Как мы видим, текст разбит на небольшие (или иногда большие) фрагменты, представляющие собою слова – монологи и диалоги – персонажей. Автор при этом всегда указывает, кому из героев они принадлежат, называя героя по имени, словно бы предоставляя ему «микрофон». Эти слова персонажей драмы называются **репликами**.

в) Следующей важной отличительной чертой является – объем. Е.И.

## ИНТЕГРАЦИЯ МИРОВЫХ НАУЧНЫХ ПРОЦЕССОВ КАК ОСНОВА ОБЩЕСТВЕННОГО ПРОГРЕССА

Гордиенко пишет: «*Внутренняя структура романа, в отличие от драмы, не ставит перед автором никаких ограничений*» [4].

Таблица 4

### Эпизод с бегством гетмана

Роман «Белая гвардия»	Пьеса «Дни Турбиных»
<i>«Где-то звенел телефон, еще где-то пела птичка – ну!»</i> [2, с. 197].	<i>«Шратт. Ваша светлость, ложитесь. Гетман. Но ведь нужно же объявить об этом народу... манифест?»</i> [3, с. 41].

Отсюда видно что в эпическом произведении в отличие от драмы повествование все время замедляется описаниями. В драме, в отличие от эпоса, ход развития действий более стремительный.

Происходящее в пьесе «Дни Турбиных» разбивается на композиционные части – акты, которые в свою очередь тоже дробятся на картины. Это объясняется тем, что сценическое действие жестко ограничено во времени: спектакль продолжается обычно 2-3 часа, и за это время автору и актерам нужно высказать все, ради чего произведение написано и поставлено.

г) В повествовательном тексте, как правило, используется прошедшее время, а в драматургическом совпадает с моментом речи, т.е. выражается в настоящем времени.

Таблица 5

### Эпизод с бегством гетмана

Роман «Белая гвардия»	Пьеса «Дни Турбиных»
<i>«Человека облекли в форму германского майора, и он стал не хуже и не лучше сотен других майоров. Затем дверь отворилась, раздвинулись пыльные дворцовые портьеры и пропустили еще одного человека в форме военного врача германской армии»</i> [2, с. 197].	<i>«Шратт. Из поезда телеграммой... Ваша светлость, ложитесь. Гетмана укладывают на диван. Шратт прячется. Среднюю дверь открывают, появляется лакей. Дуст, врач и лакей выносят гетмана в левую дверь. Шервинский помогает до двери, возвращается. Входит Шратт»</i> [3, с. 41].

д) В отличие от автора эпического текста, автор пьесы не рассказывает пространно историю героев, а указывает их «списком», сообщая краткие необходимые сведения о каждом, в зависимости от собственного замысла: как кого зовут, сколько кому лет, кто кем является в том месте и в том обществе, где происходит действие, кто кому кем приходится и т.д. Этот «список» действующих лиц называется **афишей**.

Таблица 6

Сведения о персонажах

Роман «Белая гвардия»	Пьеса «Дни Турбиных»
<i>«Алексею Васильевичу Турбину, старшему – молодому врачу – двадцать восемь лет. Елене – двадцать четыре. Мужу ее, капитану Тальбергу – тридцать один, а Николке – семнадцать с половиной. Жизнь-то им перебило на самом рассвете» [2, с. 133].</i>	<i>«Турбин Алексей Васильевич, полковник-артиллерист, 30 лет. Турбин Николка, его брат, 18 лет. Тальберг Елена Васильевна, их сестра, 24 лет. Тальберг Владимир Робертович, генштаба полковник, ее муж, 35 лет» [3, с. 7].</i>

События пьесы по продолжительности совпадают с романскими. Но в пьесе время сжимается примерно до трех суток, а точнее сказать, до трех вечеров и одного утра, что соответствует четырем действиям драмы и усиливает напряженность ситуации.

Как мы видим, и в романе и в пьесе один и тот же конфликт, время и тема. Но природа в этих двух произведениях Булгакова имеет совершенно разный характер. И все это объясняется законами жанра.

**Литература:**

1. Михалевич Е.В. Сопоставительный анализ речевых партий персонажей романа М. Булгакова «Белая гвардия» и пьесы «Дни Турбиных». – [Электронный ресурс] – Режим доступа: <http://www.dissercat.com/content/sopostavitelnyi-analiz-rechevykh-partii-personazhei-romana-m-bulgakova-belaya-gvardiya-i-pes#ixzz3ReL83k7q>
2. Булгаков М.А. «Белая гвардия» // М.А. Булгаков Собрание сочинений. В 5-ти т. Т. 1. – М.: Худож. лит., 1990. – 736 с.
3. Булгаков М.А. «Дни Турбиных» // М.А. Булгаков Собрание сочинений. В 5-ти т. Т. 3. Пьесы. – М.: Худож. лит., 1990. – 703 с.
4. Гордиенко Е.И. Драматургическое действие в лингвосемиотическом аспекте (на материале русских и французских инсценировок повествовательной прозы) [Электронный ресурс] – Режим доступа: [http://www.philol.msu.ru/~ref/2014/2014\\_GordienkoEI\\_diss\\_501.001.24.pdf](http://www.philol.msu.ru/~ref/2014/2014_GordienkoEI_diss_501.001.24.pdf)

УПРАВЛЕНИЕ  
СИСТЕМОЙ  
ОБРАЗОВАНИЯ

*Соколов Евгений Иванович,  
Владимирский государственный  
университет, г. Владимир*

*Секция: «Экономика и образование»*



**Аннотация.** Моя статья посвящена управлению системой образования. Эта тема актуальна во все времена, так как человек должен быть образованный.

**Ключевые слова:** управление, система образования, федеральный орган, федеральный уровень, региональный уровень, муниципальный уровень, полномочия.

### **Введение**

Главная черта современного мира - стремительные перемены. Курс нашей страны на преобразования в экономике, политической и общественной жизни влечет за собой изменения во всех остальных институтах общества.

Изменение миссии человека в обновляющейся системе, его политических и духовных взглядов диктует новые требования к личности будущего члена общества, к его образовательной и профессиональной подготовке. Вот почему образовательные учреждения не могут развиваться, не обновляя свою деятельность в новых социокультурных условиях.

Управление образованием - деятельность органов власти и негосударственных организаций, направленная на повышение эффективности образования. Это процесс, регулирующий достижение целей образовательной политики, складывается из следующих этапов: анализ и оценка сложившейся образовательной практики; постановка задач управления; планирование деятельности по реализации задач; организация согласованной деятельности субъектов; контроль. Управленческие отношения в сфере образования регулируются нормами конституционного и административного права.

### **Органы осуществляющие управление системой образования**

Управление системой образования в России имеет 3 уровня: федеральный,

## ИНТЕГРАЦИЯ МИРОВЫХ НАУЧНЫХ ПРОЦЕССОВ КАК ОСНОВА ОБЩЕСТВЕННОГО ПРОГРЕССА

региональный и муниципальный.

Первые два уровня являются уровнями государственного управления в сфере образования.

Федеральным органом исполнительной власти, осуществляющим функции по выработке государственной политики и нормативно-правовому регулированию в сфере образования, научной, научно-технической и инновационной деятельности, нанотехнологий, развития федеральных центров науки и высоких технологий, государственных научных центров и наукоградов, интеллектуальной собственности, а также в сфере воспитания, опеки и попечительства над детьми, социальной поддержки и социальной защиты обучающихся и воспитанников образовательных учреждений, является Министерство образования и науки Российской Федерации.

Министерство образования и науки Российской Федерации осуществляет координацию и контроль деятельности находящихся в его ведении Федеральной службы по интеллектуальной собственности, патентам и товарным знакам, Федеральной службы по надзору в сфере образования и науки, Федерального агентства по науке и инновациям и Федерального агентства по образованию.

Федеральное агентство по образованию является федеральным органом исполнительной власти, осуществляющим функции по управлению государственным имуществом, оказанию государственных услуг в сфере образования, воспитания и развития общедоступных образовательных ресурсов.

Федеральным органом исполнительной власти, осуществляющим функции по контролю и надзору в области образования и науки является Федеральная служба по надзору в сфере образования и науки.

В каждом из субъектов Российской Федерации имеется орган исполнительной власти, осуществляющий управление в сфере образования (министерство, департамент, главное управление и т.п.) в границах соответствующего региона.

Контрольно-надзорные функции в рамках полномочий, предоставленных субъектам Российской Федерации действующим законодательством, могут осуществляться как самим органом управления образованием, так и отдельным специализированным органом исполнительной власти субъекта Российской Федерации.

В муниципальных районах и городских округах управление в сфере образования осуществляется соответствующими органами местного самоуправления.

Каждый из уровней обладает своими полномочиями в части управления системой образования.

Полномочия - это право на осуществление тех или иных действий или

## ИНТЕГРАЦИЯ МИРОВЫХ НАУЧНЫХ ПРОЦЕССОВ КАК ОСНОВА ОБЩЕСТВЕННОГО ПРОГРЕССА

проведение той или иной образовательной политики, зафиксированное законодательно. При этом, полномочия - это еще и право финансировать те или иные действия, следовательно, при делегировании полномочий с одного уровня управления на другой уровень управления первым второму передаются и финансовые ресурсы, необходимые и достаточные для исполнения вторым делегируемых ему полномочий.

Обладание определенными полномочиями означает и то, что вышестоящий уровень управления не может определять порядок и правила реализации указанных полномочий, а только рекомендовать их выполнение тем или иным образом, если иное не определено действующим законодательством.

### **Заключение**

Обновляющиеся сферы жизни требуют коренных преобразований как системы в целом, так и отдельных ее звеньев. Это означает, прежде всего, существенное изменение направлений ее педагогического и организационного развития. Характер обновления заключается в ориентации специалистов органов образования, педагогических коллективов, каждого участника образовательного процесса на качественные изменения.

### **Литература:**

1. Закона Российской Федерации "Об образовании".
2. Положения о Министерстве образования и науки Российской Федерации.
3. Положения о Федеральной службе по надзору в сфере образования и науки.
4. Положения о Федеральном агентстве по образованию.



ОНТ

Общество Науки и Творчества

## УСЛОВИЯ ФОРМИРОВАНИЯ ЖИЗНЕННОЙ ПЕРСПЕКТИВЫ У ВЫПУСКНИКОВ УЧРЕЖДЕНИЙ ИНТЕРНАТНОГО ТИПА

*Соломенникова Любовь Петровна,  
Лесосибирский педагогический  
институт - филиал федерального  
государственного автономного  
образовательного учреждения  
высшего профессионального  
образования «Сибирский федеральный  
университет», г. Лесосибирск*

*Секция: «Психология и педагогика»*

Ранний юношеский возраст - последний период пребывания большинства оставшихся без родителей детей в учреждениях интернатного типа. В дальнейшем они вступают в самостоятельную жизнь. Лишаясь привычной опеки и образа жизни бывшие воспитанники интерната часто оказываются не готовыми к этому. Вот почему вопросы личностной и социальной зрелости выпускника интерната, анализ его субъективных представлений о своём будущем имеют первостепенное значение. Изучение представлений подростка и юноши о своём будущем важно потому, что оно влияет, с одной стороны, на более широкую проблему становления временной перспективы личности как существеннейшей её характеристики, а с другой - на процесс профессионального самоопределения - сравнительно более узкий, но практически чрезвычайно значимый в этом возрасте момент личностного развития. Жизненные планы в юношеском возрасте рассматриваются в единстве формирования жизненной перспективы, жизненной стратегии.

Профессиональная перспектива может быть полноценно сформирована лишь как часть целостной временной перспективы будущего. Сюда входят и мотивы общения с другими людьми в будущем (стремление иметь друзей, вступить в брак), и мотивы, связанные с развитием собственного «Я». Эти группы мотивов временной перспективы также значительно менее выражены у воспитанников интерната и детского дома. Они представлены незначительно и относятся лишь к периоду актуальной жизнедеятельности и самого ближайшего будущего. У детей, воспитывающихся вне семьи, могут отсутствовать мотивы и представления, связанные не только с будущим, но и с прошлым. И более всего

## ИНТЕГРАЦИЯ МИРОВЫХ НАУЧНЫХ ПРОЦЕССОВ КАК ОСНОВА ОБЩЕСТВЕННОГО ПРОГРЕССА

они живут только в настоящем. По-видимому, отсутствие четких представлений о своем прошлом препятствует становлению перспективы будущего [1].

Перед выпускниками, обучающимися в массовой школе, объективно возникает проблема выбора программы завершения среднего образования. Решая эту проблему, юноша неизбежно задумывается и о дальнейшем плане своей жизни. Перед выпускниками школы-интерната, по существу стоят те же проблемы, однако в силу ряда обстоятельств они оказываются, до определённой степени, ограничены в выборе пути завершения среднего образования. Временная перспектива у выпускников интерната значительно сужена по сравнению с перспективой будущего у обычных юношей и девушек. Выпускники интерната мало задумываются об отдалённом будущем. Основные их желания, стремления, намерения связаны с сегодняшним днём или самым недалёким будущим. Важная сторона временной перспективы и у выпускников интерната и массовых школ - представления о будущей профессии, однако их формирование идёт разными, по существу противоположными путями. В массовой школе на протяжении подросткового и раннего юношеского возраста число профессий, которые выбирают ребята, увеличивается. В интернате, скорее, обратная картина: с возрастом содержание называемых профессий всё более начинает концентрироваться вокруг тех специальностей, которым обучают в техникумах и училищах, куда заведомо будут направлены выпускники. В интернате воспитанники часто не указывают какую-то конкретную профессию, а говорят, например, так: «Я бы хотел получить хорошую специальность». Для учащихся массовой школы подобное совершенно не характерно. Видимо, это может свидетельствовать о том, что учащиеся массовой школы более ориентированы на содержательную сторону выбираемой профессии и меньше задумываются об её материальной стороне, а выпускники интерната демонстрируют более практичное отношение к данному вопросу [3].

У воспитанников школы-интерната достаточно рано складываются реалистические представления о своей будущей специальности, поэтому отношение к выбору будущей профессии у них, как правило, непротиворечивое. В данном случае отсутствие противоречивости в профессиональном самоопределении не может быть оценено положительно. Выпускник массовой школы, выбирая более «земную», более соответствующую своим способностям и объективным обстоятельствам жизни профессию, отказываясь от детских надежд и мечтаний, совершает акт сознательного самоограничения, необходимого в профессиональном самоопределении. За воспитанника детского дома или школы-интерната этот акт совершают другие, в данном случае он обусловлен системой общественного воспитания. По существу акт профессионального самоопределения превращается для воспитанников



## ИНТЕГРАЦИЯ МИРОВЫХ НАУЧНЫХ ПРОЦЕССОВ КАК ОСНОВА ОБЩЕСТВЕННОГО ПРОГРЕССА

интерната в профессиональное определение. Поскольку же профессиональное самоопределение в ранней юности является важнейшей составляющей личностного самоопределения, то очевидно, сколь неблагоприятно это может сказаться на всём ходе становления личности [5].

Опыт практической психологической работы по профессиональной ориентации школьников свидетельствует, что нередко основная задача психолога состоит в том, чтобы как бы «заземлить», сделать более реалистичными профессиональные намерения выпускника. При работе с воспитанниками интерната психологу часто приходится заниматься прямо противоположным - убеждать выпускника в том, что его способности, возможности выше, богаче, чем он себе представляет, выбирая ту или иную профессию. Эта задача нисколько не легче, чем задача снизить профессиональную самооценку [2].

Существенное место в личном самоопределении занимают складывающиеся представления о своей будущей личной жизни, семье, быте. Такие представления, соотнесённые со своим актуальным образом «Я», с другими реальными и идеальными представлениями о себе, своей жизни, ценностях и приоритетах, играют важную роль.

Как показали исследования, у выпускников детского дома не только не формируется в достаточной степени стремление к самостоятельности, ответственности за свои поступки, умение самостоятельно организовывать свою жизнь, но и в качестве ценности выделяется прямо противоположное - признание необходимости внешнего контроля над своим поведением.

Эти особенности формирования жизненных планов воспитанников интернатов при внимательном психологическом анализе обнаруживают очевидную связь с теми различиями в условиях жизни и воспитания детей в семье и вне семьи, которые проявляются, прежде всего, в практике общения ребенка со взрослым. Ограниченное, преимущественно групповое общение детей со взрослыми не предоставляет ребенку самостоятельности: твердый режим дня, постоянные указания взрослого, что следует делать в тот или иной момент времени, контроль со стороны взрослого - все это лишает детей необходимости самостоятельно планировать, осуществлять и контролировать свое поведение и, напротив, формирует привычку к «пошаговому» выполнению чужих указаний [4].

Ребенок, воспитывающийся в семье, естественно, оказывается в менее жесткой ситуации требований и контроля, с одной стороны, а с другой, - имея возможность соучаствовать в сложной и разнообразной деятельности взрослого (готовить с бабушкой обед, осуществлять вместе со взрослыми членами семьи уборку квартиры, помогать отцу), учится не только выполнять отдельные операции, но и усваивает достаточно сложные программы планирования,

## ИНТЕГРАЦИЯ МИРОВЫХ НАУЧНЫХ ПРОЦЕССОВ КАК ОСНОВА ОБЩЕСТВЕННОГО ПРОГРЕССА

организации деятельности, контроля. Существенно то, что в семье усвоение всех этих сложных элементов деятельности, развитие внутреннего плана действия происходит не в ситуации специального обучения, а естественно включается в контекст непосредственно привлекательных для ребенка видов деятельности. Такого богатства, разнообразия эмоционально насыщенного взаимодействия со взрослыми в различных деятельности, формирующих элементы произвольной регуляции поведения (планирование, самоконтроль и т. п.), обычно лишены воспитанники детских учреждений.

Таким образом, дети, воспитывающиеся в интернатных учреждениях, по своему психическому развитию, как правило, отстают от ровесников, растущих в семье. Темп развития этих детей замедлен. Их физическое и психическое здоровье имеет ряд негативных особенностей, которые отмечаются на всех ступенях развития. У детей, воспитывающихся вне семьи, могут отсутствовать мотивы и представления, связанные не только с будущим, но и с прошлым. И более всего они живут только в настоящем.

### **Литература:**

1. Лиханов А.А. Дети без родителей: кн. для учителя/ Альберт Лиханов. - М.: Просвещение, 2010. - 589 с.
2. Психическое развитие воспитанников детского дома // Под ред. М.И. Лисиной, И.В. Дубровиной. - М.: Педагогика, 1990. - 264 с.
3. Толстых Н.Н. Жизненные планы подростков и юношей [Электронный ресурс]. - Режим доступа: [www.vorpsy.ru/issues/1984/843/843079.htm](http://www.vorpsy.ru/issues/1984/843/843079.htm) (Дата обращения 14.11.2015)
4. Фурманов И.А. Психологические особенности детей, лишённых родительского попечительства. - Мн.: Тесей, 1999.-160 с.
5. Личностное самоопределение в ранней юности [Электронный ресурс]. - Режим доступа: <http://www.psyportal.info> (Дата обращения 15.11.2015)



## ХАРАКТЕРИСТИКА СИСТЕМЫ УПРАВЛЕНИЯ КРЕДИТНЫМ РИСКОМ

*Старичкова Оксана Александровна,  
Еремина Вера Александровна,  
Головинская Елена Михайловна,  
Красноярский финансово - экономический  
колледж филиал Финансового  
университета при Правительстве РФ,  
г. Красноярск*

*Секция: «Экономика»*

В настоящее время в стране насчитывается более тысячи коммерческих банков. Основная задача российских банков - это качественное клиентское обслуживание. Завоевание клиентской базы в настоящее время банки связывают с внедрением и развитием новых современных услуг и банковских продуктов, одним из наиболее востребованных продуктов является кредитование.

Появление на рынке большого количества операций и современных форм кредитных взаимоотношений на фоне изменяющихся норм регулирования требуют от банковского сектора повысить качество управления кредитной деятельностью.

Основной задачей, решением которой занимаются банки является управление кредитным риском, в первую очередь это необходимо для снижения вероятности невыполнения обязательств возложенных на контрагентов по полному возмещению в установленные сроки основной суммы задолженности и процентов.

Процесс управления кредитными рисками включает в себя качественный и количественный аспекты. Качественный аспект заключается в определении кредитоспособности (надежности) заемщика или контрагента. Количественная оценка предполагает проведение дополнительных исследований, вероятностей наступления дефолта, оценку подверженности риску и уровня безвозвратных потерь.

Процесс управления рисками банка осуществляется, как правило, в несколько этапов:

- а) управление кредитным портфелем;
- б) управление отношениями «банк - клиент»;
- в) управленческий контроль за кредитным риском.

Первый этап управления характеризуется определением кредитной

## ИНТЕГРАЦИЯ МИРОВЫХ НАУЧНЫХ ПРОЦЕССОВ КАК ОСНОВА ОБЩЕСТВЕННОГО ПРОГРЕССА

политики банка, формированием главных параметров портфеля, а также вопросами ценообразования займов. Параметрами второго этапа являются анализ кредитоспособности клиента, мониторинг заемщика, а так же работа с проблемными кредитами. Третий этап позволяет осуществлять оценку и аудит кредитной политики банка.

В общем виде процесс управления кредитным риском представлен на рисунке 1.



Рис. 1 Процесс управления кредитным риском

Рассмотрим более подробно каждый этап управления кредитным риском.

1 Этап. Управление кредитным портфелем. Кредитный риск, связанный с управлением кредитным портфелем - это риск потерь, который возникает вследствие дефолта у кредитора или контрагента, носящий совокупный характер.

Управление кредитным портфелем включает в себя: кредитную политику, формирование кредитного портфеля, а также процесс ценообразования на кредиты.

## ИНТЕГРАЦИЯ МИРОВЫХ НАУЧНЫХ ПРОЦЕССОВ КАК ОСНОВА ОБЩЕСТВЕННОГО ПРОГРЕССА

2 Этап. Управление риском в системе «банк - клиент» Данный этап процесса управления кредитным риском сфокусирован на оценке кредитных рисков конкретных заемщиков. Кредитный анализ, проводимый в рамках данного этапа, заключается в анализе кредитоспособности индивидуальных заемщиков и в структурировании индивидуальных кредитов с целью уменьшения и выявления индивидуальных рисков и минимизации ущерба от каждого из них.

3 Этап. Система контроля за кредитным риском. В банке должен присутствовать независимый механизм управленческого контроля, предметом которого являются кредитные решения по договору, состав кредитного портфеля и процесс контроля за принятием решений.

В ближайшие годы банковской системе предстоит развиваться в достаточно сложных условиях. Рост рисков банковской деятельности увеличивается и вызывает усиление требований регулирующих органов по наращиванию достаточности капитала и резервов.

Управление кредитными рисками является важнейшей задачей всей банковской системы Российской Федерации. Для управления рисками кредитования населения банки используют целые группы взаимосвязанных между собой методов.

Комплексное управление кредитными рисками сопряжено с рядом трудностей, такими как: нехватка квалифицированных специалистов, отсутствие достоверных и качественных информационных источников, наличие непредсказуемости в прогнозах решений органов власти.

### **Литература:**

2. Козенкова Т.А., Сваталова Ю.С. О моделях управления финансами в холдинговых структурах // Менеджмент и бизнес-администрирование. 2009. № 2.
3. Псарева Н.Ю. Холдинговые отношения, теоретические и методические аспекты. М., 2003.



## ПРОБЛЕМЫ СОЦИАЛЬНОГО ОБЕСПЕЧЕНИЯ ГРАЖДАН ИМЕЮЩИХ ДЕТЕЙ В РОССИЙСКОЙ ФЕДЕРАЦИИ

*Султанов Тимур Булатович,  
ФГБОУ ВПО «Башкирский  
государственный университет»,  
Колледж БашГУ, г. Уфа*

*Секция: «Юриспруденция»*

Социальное обеспечение как реально существующее общественное явление нуждается в научной дефиниции. Однако, несмотря на то, что разработка данного понятия ведется в различных отраслях знания с начала XX века, в науке и сегодня нет единства взглядов по вопросу о его основных признаках и содержании. Причина этого кроется в неоднозначности и многогранности понятия «социальное обеспечение»: с социологической точки зрения, это социальный институт, посредством которого удовлетворяются потребности граждан, нуждающихся в поддержке со стороны общества; с экономической точки зрения, это совокупность экономических отношений, возникающих в процессе распределения доходов для поддержки нетрудоспособных членов общества.

Исходя из этого, под социальным обеспечением следует понимать форму выражения социальной политики государства, направленной на материальное обеспечение определенных категорий граждан из средств государственного бюджета и специальных внебюджетных государственных фондов в случае наступления событий, признаваемых государством на данном этапе своего развития социально значимыми, с целью выравнивания социального положения этих граждан по сравнению с остальными членами общества. Право социального обеспечения, являясь сложным системным образованием, не застраховано от внутренних противоречий и дефектов. Динамика общественных отношений и ошибки правотворческих органов во многом обуславливают количественный и качественный характер логико-структурных дефектов или, иными словами, пробелов в праве. Главным источником в регулировании отношений по социальному обеспечению является Конституция РФ. Она закрепляет права человека в области социального обеспечения, каждому гарантирует социальное обеспечение по возрасту, в случае болезни,

## ИНТЕГРАЦИЯ МИРОВЫХ НАУЧНЫХ ПРОЦЕССОВ КАК ОСНОВА ОБЩЕСТВЕННОГО ПРОГРЕССА

инвалидности, потери кормильца, для воспитания детей и в иных случаях, установленных законом (ст. 39 Конституции РФ). В рамках трудового законодательства (ст. 256 ТК РФ) по заявлению женщины ей предоставляется отпуск по уходу за ребенком до достижения им возраста трех лет. На данный период за работником сохраняется место работы и должность. Порядок и сроки выплаты пособия по государственному социальному страхованию в период указанного отпуска определяются федеральными законами. Так Федеральный закон № 81-ФЗ «О государственных пособиях гражданам, имеющим детей», определяет выплаты пособия во время отпуска по уходу за ребенком до 1,5 лет. Однако в Трудовом кодексе РФ речь идет об отпуске по уходу за ребенком до 3-х лет, отпуск по уходу за ребенком до 1,5 лет не оговаривается. То есть, граждане, имеющие детей, получают материальную поддержку государства только во время первой половины отпуска по уходу за ребенком.

Таким образом, государство вынуждает женщину, находящуюся в самом трудоспособном возрасте, начать участвовать в экономической жизни страны, а для ребенка, достигшего возраста 1,5 лет, предоставляет дошкольное общеобразовательное учреждение (ДОУ). Эти два процесса находятся в прямой зависимости друг от друга. В России сложилась система законодательства в области образования, включающая нормы нескольких уровней: нормы Конституции РФ; нормы, регулирующие отношения в области образования (Гражданский кодекс РФ, Налоговый кодекс РФ, Бюджетный кодекс РФ, Трудовой кодекс РФ, Семейный кодекс РФ); нормы федеральных законов; нормы законов субъектов РФ.

Решающим правообразующим фактором в области образования стали положения Конституции РФ. В ней право на образование признается как естественное и неотъемлемое в числе других прав и свобод человека. Конституция РФ, в том числе, гарантирует общедоступность и бесплатность дошкольного образования (статья 43, части 1 и 2, Конституции РФ). Важнейшей функцией Российской Федерации как социального государства является обеспечение права каждого на образование, в том числе дошкольное, общедоступность и бесплатность которого в государственных или муниципальных образовательных учреждениях гарантируется (статья 43, части 1 и 2, Конституции РФ) на основе конституционного принципа юридического равенства. Право на образование в Российской Федерации обеспечивается и рядом других статей Конституции РФ.

В ДОУ принимаются дети в возрасте от 2 месяцев до 7 лет на основании медицинского заключения, но подавляющее большинство ДОУ имеют условия содержания только для детей с 1,5 лет. В настоящий момент, одной из самых острых проблем российской системы образования являются очереди в ДОУ. По

## ИНТЕГРАЦИЯ МИРОВЫХ НАУЧНЫХ ПРОЦЕССОВ КАК ОСНОВА ОБЩЕСТВЕННОГО ПРОГРЕССА

данным мониторинга Высшей школы экономики, не обеспечены местами в детских садах 40 % детей, проживающих в РФ. Более 2 миллионов детей ожидают места в детский сад, большинство из них в возрасте старше 1,5 лет. Наибольшие сложности выявлены с устройством детей от года до трех лет — мест в яслях и детских садах хватает лишь для 30 % малышей.

Вместе с тем, принятые в субъектах Российской Федерации законы, а их перечень насчитывает несколько сотен, заметно дополняют и обогащают федеральное законодательство в области образования с учетом национальных, социально-экономических, культурных и других особенностей регионов, устанавливают дополнительные, по отношению к федеральным, гарантии реализации конституционного права граждан на образование. К таким нормам относится, например, определение возраста ребенка на 1-ое сентября текущего года. Таким образом, можно обозначить ряд условий, выполнение которых необходимо для осуществления конституционного права ребенка на образование, а его родителям права на труд: Ребенку должно быть 1,5 года. Ребенок должен достигнуть этого возраста на 1 сентября текущего года. В ДОУ должно быть свободное место. При невыполнении хотя бы одного из этих условий, родители лишаются возможности не только участвовать в экономической жизни страны и трудиться, а также социального обеспечения со стороны государства.

Согласно Федеральному закону № 81-ФЗ выплаты производятся строго до достижения ребенком возраста 1,5 лет, причем, когда этот день наступит (на 1 сентября или нет) не оговорено. Постановлением Правительства РФ от 03.11.94 № 1206 предусмотрена компенсация в размере 50 рублей ежемесячно по достижении ребенком 3 лет. Но она не является обязательной, т. к. не возмещается организации-работодателю из средств Фонда социального страхования. А при достижении ребенком возраста более 3-х лет, гражданин, находящийся в отпуске по уходу за ребенком, теряет свое рабочее место. Предоставляя гражданам тот или иной вид социального обеспечения, государство преследует определенные цели. При обеспечении женщины пособием по беременности и родам ближайшей целью государства является материальная поддержка женщины в тот период, когда она освобождается от работы перед родами или после них. Промежуточной целью является забота о здоровье матери и ребенка.

Конечная цель — воспитание здорового поколения и рост народонаселения страны. Помимо демографической цели, государство преследует и экономическую цель, фактически ограничивая период пребывания в отпуске по уходу за ребенком полутора годами. Большая часть родителей относится к категории граждан, находящихся в самом благоприятном для экономического



## ИНТЕГРАЦИЯ МИРОВЫХ НАУЧНЫХ ПРОЦЕССОВ КАК ОСНОВА ОБЩЕСТВЕННОГО ПРОГРЕССА

развития страны в возрасте. Таким образом, рассинхронизация процесса социального обеспечения граждан, находящихся в отпуске по уходу за ребенком, трудового законодательства и процесса организации предоставления дошкольного образования неблагоприятно сказывается не только на одной конкретной семье, но и на государстве в целом. О компенсации родителям за отсутствие места в детском саду заговорили с появлением Законопроекта № 556611-5 «О внесении изменений в Закон Российской Федерации «Об образовании», который бы гарантировал родителям компенсацию за отсутствие места в детском саду. Это был лишь проект федерального закона, который отклонили 05.09.2011 года ввиду не выполнения требований Конституции Российской Федерации и Регламента Государственной Думы. Но и он бы решил проблему только в части социального обеспечения. Согласно Закону РФ «Об образовании» основные общеобразовательные программы направлены на решение задач формирования общей культуры личности, адаптации личности к жизни в обществе, на создание основы для осознанного выбора и освоения профессиональных образовательных программ (п. 2 ст. 9). К общеобразовательным программам относится и дошкольное образование (п. 3 ст. 9). При этом в п. 3 ст. 17 указано, что образовательные программы дошкольного, начального общего и среднего (полного) общего образования являются преемственными, т. е. каждая последующая программа базируется на предыдущей. Таким образом, процесс получения дошкольного образования нельзя исключать из общего процесса получения образования. Предоставление обеспечения обычно обуславливается наличием трудового стажа определенной продолжительности либо состоянием в трудовых (служебных) отношениях, а размер пенсий и пособий соизмеряется с заработной платой. Это свидетельствует о том, что осуществление в отрасли принципа связи обеспечения происходит, как правило, с трудом, поэтому для разрешения рассмотренной юридической коллизии необходимо синхронизировать трудовые отношения, процесс социального обеспечения и процесс получения дошкольного образования. Для достижения этой цели необходимо предпринять следующее: Сохранять рабочее место за гражданином, находящимся в отпуске по уходу за ребенком, до достижения им возраста 3-х лет, после 3-х — до момента начала посещения ДОО, при условии отсутствия письменного отказа от получения путевки. Выплачивать ежемесячные пособия до момента посещения ребенком ДОО, при условии отсутствия письменного отказа от получения путевки. Выдавать путевки в ДОО при достижении ребенком 1,5 лет. Предусмотреть ответственность должностных и юридических лиц за неисполнение своих обязанностей в части обеспечения общедоступного и бесплатного дошкольного образования.

## ИНТЕГРАЦИЯ МИРОВЫХ НАУЧНЫХ ПРОЦЕССОВ КАК ОСНОВА ОБЩЕСТВЕННОГО ПРОГРЕССА

### Литература:

1. Конституция Российской Федерации (принятая всенародным голосованием 12.12.1993 г.) // СЗ РФ от 26.12.2009 г. № 4. ст. 445. (с учетом поправок, внесенных законами РФ о поправках к Конституции РФ от 30.12.2008 № 6-ФКЗ, от 30.12.2008 № 7-ФКЗ).
2. Федеральный закон «Об образовании» от 10.07.1993 г. № 3266–1 — ФЗ (в ред. Федерального закона от 12.11.2012 года № 185-ФЗ).
3. Федеральный закон «О государственных пособиях гражданам, имеющим детей» от 19.05.1995 г. № 81-ФЗ.



**ИСПОЛЬЗОВАНИЕ ТЕХНОЛОГИИ  
«ЧТЕНИЕ И ПИСЬМО ДЛЯ РАЗВИТИЯ  
КРИТИЧЕСКОГО МЫШЛЕНИЯ»  
НА УРОКАХ ЛИТЕРАТУРЫ  
В КОНТЕКСТЕ СОВРЕМЕННОГО  
ОБРАЗОВАТЕЛЬНОГО ПРОЦЕССА**

*Тельшева Софья Андреевна,  
Филиал ФГОУ ВПО «Волгоградский  
государственный социально-педагогический  
университет», г. Михайловка*

*Секция: «Психология и педагогика»*

Преподавание литературы в рамках Федерального государственного образовательного стандарта ставит перед преподавателем определённые задачи. Педагогу необходимо помочь детям раскрыть творческие способности учащихся; активизировать различные формы познавательной активности детей и соответствующие им психические процессы, отвечающие за формирование коммуникативной компетенции. Именно в открытом коммуникативном процессе у учащихся развивается умение разрабатывать и усовершенствовать идеи, отстаивать свою точку зрения. Кроме того, задачей преподавателя является нахождение индивидуального подхода к каждому учащемуся в различных учебных ситуациях.

В условиях современного образовательного процесса для решения поставленных целей и задач в условиях Федерального государственного образовательного стандарта используется внедрение инновационных технологий.

Для достижения вышеуказанных целей, на наш взгляд, наиболее эффективным является применение технологии «Чтение и письмо для развития критического мышления» (ЧПКМ), так как данная технология основана на социокультурном, технологическом и методическом аспектах. Внедрение данной технологии имеет ряд преимуществ: позволяет систематизировать знания обучающихся, повысить продуктивность работы с текстом, создать условия для разработки и написания индивидуальных творческих работ обучающихся. Также работа в технологии ЧПКМ способствует более полному усвоению новой информации учащимися, её логической обработке; развитию речевой

## ИНТЕГРАЦИЯ МИРОВЫХ НАУЧНЫХ ПРОЦЕССОВ КАК ОСНОВА ОБЩЕСТВЕННОГО ПРОГРЕССА

деятельности учащихся; формированию успешных межличностных отношений в группе.

Кроме того, технология ЧПКМ позволяет педагогу мотивировать обучающихся на овладение определенными предметными знаниями и находить их практическое применение, то есть сформировать образовательные и коммуникативные компетенции.

Данная технология представляет собой базовую модель трёх стадий «Вызов – Реализация – Рефлексия», которая направлена на самостоятельное определение обучающимися целей обучения, осуществление продуктивной работы с полученной информацией и её логической обработки.

Рассмотрим подробнее теоретический аспект работы в технологии ЧПКМ.

Как уже было указано, технология ЧПКМ состоит из трёх фаз. Фаза «Вызов» направлена на повторение обучающимися усвоенных ранее знаний, их актуализацию; повышение интереса учащихся к ознакомлению с новой информацией и их активизацию. На данном этапе происходит процесс актуализации усвоенных ранее знаний о предмете изучения. Осуществляются следующие функции: коммуникативная, мотивационная и информационная.

Следующая фаза — «Реализация». Учащиеся получают и осмысливают новую информацию. На данном этапе необходимо поддерживать интерес к получению новых знаний. Обучающиеся контактируют с новой информацией, систематизируют её, соотнося с уже имеющимися знаниями. Фаза «Реализация» выполняет информационную функцию и функцию систематизации.

Заключительная фаза «Рефлексия» выполняет коммуникативную, информационную, мотивационную и оценочную функции. На этом этапе происходит осмысление самого процесса формирования новых знаний, размышление о полученной информации и презентация собственных суждений. Обучающиеся осмысливают, систематизируют и обобщают полученную информацию, формируют собственное отношение к изучаемому материалу.

В рамках технологии ЧПКМ весьма эффективно применяется форма «Чтение фрагментами». Данная форма также имеет три фазы: «Вызов» (направлена на актуализацию поставленного вопроса, активизацию работы учащихся); фаза «Освоение материала» предусматривает ознакомительное чтение текста, его эмоциональное и логическое осмысление. Фаза «Рефлексия» соответствует аналогичной фазе в технологии ЧПКМ. Учащиеся определяют позицию автора, формулируют свою и сопоставляют их.

Стоит ответственно отнестись к выбору литературного произведения для работы в данной технологии. Наиболее удачной формой в рамках «Чтения фрагментами» станут притча или новелла, имеющие неожиданный финал.

Внедрение технологии ЧПКМ позволяет повысить интерес учащихся к

## ИНТЕГРАЦИЯ МИРОВЫХ НАУЧНЫХ ПРОЦЕССОВ КАК ОСНОВА ОБЩЕСТВЕННОГО ПРОГРЕССА

изучаемому предмету, вследствие чего увеличивается активность обучающихся. Кроме того, работа в данной технологии направлена на развитие образовательных и коммуникативных компетенций: коррекцию и развитие устной и монологической речи учащихся, систематизирование имеющихся у обучающихся знаний, ознакомление с новой информацией и применение этих знаний в своей практической деятельности, что отвечает требованиям современного образовательного стандарта.

### Литература:

1. Асмолов А.Г., Бурменская Г.В., Володарская И.А. и др. / Под ред. Асмолова А.Г. Как проектировать универсальные учебные действия в начальной школе. От действия к мысли. Пособие для учителя. (Стандарты второго поколения).- М.: Просвещение, 2010.
2. Глазунова О.И. Антропологический проект образовательного пространства школы // Инновационный технологический пакет перехода от школы знаний, умений и навыков к школе способностей: Методическое руководство. – М.: Пушкинский институт, 2009. – 200 с.
3. Заир-Бек С., Муштавинская И. Развитие критического мышления на уроке. Пособие для учителя. – М., 2004.
4. Критическое мышление: технология развития: Пособие для учителя / И.О. Загашев, С.И. Заир-Бек. – СПб: Альянс «Дельта», 2003.
5. Обучение русскому языку в школе: учебное пособие для студентов педагогических вузов / Е.А. Быстрова, С.И. Львова, В.И. Капинос и др.; под ред. Е.А. Быстровой. – М.: Дрофа, 2004. -240 с.
6. Разработка нового содержания образования и развитие интеллектуальных способностей старших школьников. Формирование научности XXI века в образовании. Пособие для учителя. – М.: Пушкинский институт, 2001.–332 с.



## ТИПИЗАЦИЯ ЛИРИЧЕСКОГО СУБЪЕКТА В ХУДОЖЕСТВЕННОМ МИРЕ А. МЕЖИРОВА

*Тельшева Софья Андреевна,  
Филиал ФГОУ ВПО «Волгоградский  
государственный социально-педагогический  
университет», г. Михайловка*

*Секция: «Филология»*

Творчество поэта-фронтовика А. Межирова по праву можно считать самобытным явлением русской поэзии конца XX – начала XXI века, чья поэзия характеризуется множественностью субъектных форм, воспринимаемых как типология лирических субъектов:

1 тип – *«собственно автор»*. Характеризуется безличным повествованием. Форма безличного повествования наиболее часто встречается в стихотворениях, связанных с философскими рассуждениями автора и служит тематическим ориентиром для раскрытия общей темы:

*Обижать это дело не надо,  
Ибо все-таки именно в нем  
Дышит мрамор, воскресла Эллада,  
Прометеевым пышет огнем (А. Межиров, «Балетная студия»).*

Такой тип повествования создаёт иллюзию отсутствия раздвоения автора и героя. Не персонифицированный субъект речи позволяет рассматривать определённые речевые ситуации как субъектно-обобщенные. Благодаря такому типу лирического субъекта автору удаётся организовать свободные перемещения лирического «Я» внутри поэтического пространства и времени, создавая разноаспектный диапазон угла зрения, раскрываемого в системе лирических образов.

Следующая модель лирического субъекта представлена типом *«лирический герой»*, для которого характерна форма лирического повествователя. Встречается в стихотворениях, основной направленностью которых является установка на «объектность» с присутствием субъекта высказывания. Таким образом автор выражает своё положение в определенном пространственно-временном

## ИНТЕГРАЦИЯ МИРОВЫХ НАУЧНЫХ ПРОЦЕССОВ КАК ОСНОВА ОБЩЕСТВЕННОГО ПРОГРЕССА

континууме поэтического текста, причастность субъекта к изображаемой действительности.

Четкое отличие от приведённых выше типов повествователя имеют формы *лирического «Я»* и *лирического «МЫ»*. Первый подтип повествователя имеет грамматически выраженное лицо и присутствует в тексте как «я», которому принадлежит речь. В зону данного типа повествователя попадают образы конкретных предметов, людей, используется для выражения единовременных ощущений:

*Анна, друг мой, на плечах усталых,  
На моих плечах...  
...Я несу тебя, не опуская,  
Через предстоящую войну...* (А. Межиров, «Анна, друг мой...»).

Подтип *лирическое «МЫ»* представлен обобщенно-личным сознанием. Данный тип повествователя наиболее часто встречается в военно-патриотической, гражданской лирике:

*Мы под Колпином скопом стоим,  
Артиллерия бьет по своим* (А. Межиров, «Мы под Колпином скопом стоим...»).

Тип *«ролевой герой»* также реализуется в поэтическом мире А. Межирова. Авторская точка зрения выражена косвенно, фактически. Стихотворения двусубъектны:

*Я - лежу в пристрелянном кювете,  
Он - с мороза входит в теплый дом* (А. Межиров, «Человек живет на белом свете...»).

Таким образом, субъект сознания и речи варьируется в зависимости от излагаемой позиции втора, целевой направленности текста. Обширное варьирование субъектных форм позволяет говорить о полисубъектности лирики А. Межирова, которая служит воплощением единства личности, *лирического «я»*, совмещающего в себе типологически разные модели субъектных модификаций.

**Литература:**

1. Бройтман С.Н. Лирический субъект // введение в литературоведение: учеб. пособие / Л.В. чернец, В.Е. Хализев, А.Я. Эсалнек и др.; под ред. Л.В. Чернец. 2-е изд. перераб. и доп. – М.,2006. – 680 с.
2. Корман Б.О. Лирика Некрасова. Издание второе, переработанное и дополненное. – Ижевск, «Удмуртия», 1978. – 300 с.
3. Русская поэзия / Межиров А. Все стихи. [Электронный ресурс]. - Режим доступа: <http://rurоem.ru/mezhіrov/v-klassах-svet.aspx>
4. Русская поэзия / Межиров А. Все стихи. [Электронный ресурс]. - Режим доступа: <http://rurоem.ru/mezhіrov/anna-drug-moj.aspx>
5. Русская поэзия / Межиров А. Все стихи. [Электронный ресурс]. - Режим доступа: <http://rurоem.ru/mezhіrov/my-pod-kolpіnom.aspx>
6. Русская поэзия / Межиров А. Все стихи. [Электронный ресурс]. - Режим доступа: <http://rurоem.ru/mezhіrov/chelovek-zhivet-na.aspx>





**СОДЕРЖАНИЕ ВИТАМИНОВ  
В РАЦИОНАХ ПИТАНИЯ  
ОБУЧАЮЩИХСЯ В ГОРОДЕ МАЙКОП  
РЕСПУБЛИКИ АДЫГЕЯ**

*Тупцокова Заира Валерьевна,  
Научный руководитель: Цикуниб А.Д.  
Адыгейский государственный  
университет, г. Майкоп*

*Секция: «Медицина»*

Одним из наиболее распространенных нарушений питания различных групп населения является микронутриентная недостаточность, и, в первую очередь, витаминов, что отрицательно сказывается на состоянии здоровья. Особенно актуальна данная проблема для школьников старших классов [5]. Снижается физическая и умственная работоспособность, повышается заболеваемость острыми инфекциями, усугубляется тяжесть течения хронической патологии, ухудшается способность к обучению [3,4].

**Целью** исследования явилось изучение пищевого рациона и установление уровня потребления отдельных витаминов обучающимися в старших классах.

**Методы исследования.** Анкетно-опросным методом изучено фактическое питание обучающихся 9-10 классов города Майкоп Республики Адыгея (n=26). Содержание витаминов в среднесуточных рационах питания рассчитывали с использованием таблиц химического состава пищевых продуктов [2]. Исследования проведены осенью, в период педагогической практики.

**Результаты исследования.** Анализ анкет показал, что у большинства обучающихся завтраки преимущественно представлены такими продуктами как чай с сахаром, бутерброды с колбасой или нутеллой, печенье, конфеты, каши (гречневая, овсяная). У 10% школьников завтрак отсутствует.

Обед является одним из важнейших приемов пищи. На нее должна приходиться половина рекомендуемой калорийности пищи. Обед должен включать горячие блюда, рекомендуется включение 1-го блюда. 73% школьников обедают плотно, включая в свой рацион первые (супы, борщ) и вторые блюда (мясные продукты, каши, макаронные изделия), 21% только вторые блюда, около 6% школьников обедают фаст-фудом (сэндвичи, чипсы).

Обучающиеся, в своем большинстве (61%), предпочитают плотный ужин

## ИНТЕГРАЦИЯ МИРОВЫХ НАУЧНЫХ ПРОЦЕССОВ КАК ОСНОВА ОБЩЕСТВЕННОГО ПРОГРЕССА

(мясо с гарниром, котлеты, супы, хлебобулочные изделия), 27% употребляют молочнокислые продукты (творог, кефир, молоко) с хлебобулочными и кондитерскими изделиями (кусочек хлеба, булочка, печенье), однако 12 % не ужинают.

При анализе анкет было уделено особое внимание уровню потребления таких групп пищевых продуктов как: рыбопродукты, молочнокислые продукты, фрукты и овощи. Установлено, что рыбные продукты содержатся в рационе 8% обучающихся, молочнокислые продукты употребляют 27%, фрукты и овощи включают в свое питание 70% учеников.

Среди представленных рационов выявляются хорошо сбалансированные. Эти ребята занимаются в различных спортивных секциях, что обуславливает их стремление питаться правильно.

Результаты анализа фактического содержания витаминов в изученных рационах питания представлены в таблице 1.

Таблица 1

### Содержание отдельных витаминов в рационах питания обучающихся в городе Майкоп

Витамины	Физиологическая норма потребления	Фактическое потребление	% от нормы
1		3	4
В <sub>1</sub> , мг	1,3-1,5	0,96	69
В <sub>2</sub> , мг	1,5-1,8	0,98	59
В <sub>9</sub> , мг	0,4	0,38	95
В <sub>12</sub> , мкг	3,0	2,1	70
РР, мг	18-20	14,46	76
С, мг	70-90	70,0	88
А, мг	0,8-1,0	0,73	81
Д, мкг	10,0	9,0	90

Как видно из таблицы, школьники в достаточно близких к физиологической норме количествах получают такие витамины как В<sub>9</sub> и D, однако выявляется недостаточное потребление витаминов, в особенности В<sub>1</sub>, В<sub>2</sub>, В<sub>12</sub>, и РР, содержание которых в представленных рационах ниже рекомендуемых величин на 31%, 41%, 30% и 24% соответственно.

Нехватка этих витаминов плохо сказывается на организме школьника [1,3,5], так, недостаток витамина В<sub>1</sub> особенно выраженной при физической и умственной нагрузке, характеризуется раздражительностью, плохим сном, рассеянностью, забывчивостью, зябкостью, иногда тошнотой, явлениями дискинезии желудка и кишечника. Недостаток рибофлавина неблагоприятно сказывается на состоянии иммунитета, могут наблюдаться так же воспаления

## ИНТЕГРАЦИЯ МИРОВЫХ НАУЧНЫХ ПРОЦЕССОВ КАК ОСНОВА ОБЩЕСТВЕННОГО ПРОГРЕССА

слизистой полости рта, конъюнктивиты, нарушения зрения, возможны дерматиты кожи лица. Недостаток витамина В<sub>12</sub> проявляется анемией. Нехватка витамина РР приводит к тошноте, слабости, снижению аппетита, изжоге, болезненности десен, проблемам с пищеварением. Со стороны нервной системы это быстрая утомляемость, мышечная слабость, раздражительность, бессонница и головные боли. Необходимо увеличить потребление продуктов, являющихся поставщиками таких витаминов как В<sub>1</sub>, В<sub>2</sub>, В<sub>12</sub>, РР, а так же витамина А и аскорбиновой кислоты.

**Вывод.** Исследования показали, что у старшеклассников выявляются определенные нарушения в структуре питания, которые сопровождаются недостатком ряда витаминов.

### Литература:

1. Дружинин, П.В. Основы нутрициологии (2 часть). Витамины и здоровье / П.В. Дружинин, Л.Ф. Новиков, Ю.А. Лысиков // Москва. – 2005.
2. Скурихин И.М. Химический состав российских пищевых продуктов / И.М. Скурихин, В.А. Тутельян // Справочник. – 2002.
3. Цикуниб, А.Д. Обеспеченность витамином А, бета-каротином, йодом и цинком школьников г. Майкопа / А.Д. Цикуниб, Е.С. Вьюшина // Микроэлементы в медицине. – 2007. – Т.8. - №1. – С.49-51.
4. Цикуниб, А.Д. Пищевая и биологическая ценность фактического питания обучающихся РА / А.Д. Цикуниб, Ю.А. Дьяченко, Ф.Н. Езлю // Наука: комплексные проблемы : научн. - информ. журнал НИИ комплексных проблем АГУ. – 2013. - №1.
5. Шамаева, А.М. Создание условий для сохранения здоровья школьников / А.М. Шамаева // Педагогическая диагностика. – 2012. - № 3. С. 43-58.



**КОМПЕТЕНТНОСТНЫЙ ПОДХОД К  
ОБУЧЕНИЮ ИНОСТРАННЫМ ЯЗЫКАМ  
КАК СОВРЕМЕННАЯ  
ИННОВАЦИОННАЯ МЕТОДОЛОГИЯ  
ИНОЯЗЫЧНОГО ОБРАЗОВАНИЯ**

*Тюльнина Виктория Петровна,  
Рудакова Ангелина Григорьевна,  
Научно-исследовательский технологический  
университет «МИСИС», г. Москва*

*Секция: «Психология и педагогика»*

В эпоху инновационных ориентиров и необходимости адаптации к нарастающей информации образовательная сфера также вынуждена реагировать на вызовы нового времени, испытывающего потребность в креативном, инновационно ориентированном специалисте, способном действовать самостоятельно и разрабатывать собственные стратегии и тактики выхода из проблемных ситуаций. При этом, в силу некоторой «размытости» понятия «инновация» применительно к образовательной сфере [1], к инновациям в образовательной деятельности относят, как правило, применение новых методов преподавания, новых концепций обучения и, соответственно, новых учебников, новых учебных программ, которые обеспечивали бы качественный рост эффективности образовательного процесса и внесли бы коррективы в систему познавательного-коммуникативной деятельности учащихся.

Однако «размытость» самого термина не позволяет порой вычлнить инновацию из целого потока стандартных образовательных процедур, если учесть, что к лингвообразовательным инновациям относят порой давно устоявшиеся концепции и методики, которые не могут расцениваться как нововведения, но продолжают трактоваться как таковые (ср. дистанционное обучение, проектное обучение, программированное обучение и т.д.). С другой стороны, поскольку отсутствует так называемый механизм экспертной оценки применительно к инновациям в области образования, согласно которому можно было бы утверждать, насколько инновационным является тот или иной метод обучения иностранному языку, заявленные в директивных документах компетенции зачастую продолжают «работать» лишь на бумаге. На деле же при работе над языком доминирует нацеленность на формирование исключительно навыков и умений в процессе межкультурной коммуникации. При такой незначительной сетке часов, отводимой на изучение иностранного языка в

## ИНТЕГРАЦИЯ МИРОВЫХ НАУЧНЫХ ПРОЦЕССОВ КАК ОСНОВА ОБЩЕСТВЕННОГО ПРОГРЕССА

неязыковом вузе, преподаватели зачастую не выходят за рамки прежней устоявшейся системы лингводидактических принципов. Будучи в своем большинстве консервативными применительно к инновационным преобразованиям, они обучают всех одинаково, т.е. игнорируют личностные установки, вследствие чего выпускники школ и вузов не обладают в конечном итоге должным уровнем общения на иностранном языке для решения как жизненных, так и профессиональных проблем.

Принято считать, что в русле лингвообразовательных стратегий в качестве инновационного можно рассматривать компетентностный подход, наиболее полно отражающий современную методологию иноязычного образования. Да и в современных государственных образовательных стандартах как общего школьного, так и профессионального образования все требуемые результаты, предъявляемые к выпускникам конкретной образовательной ступени, интерпретируются именно через компетенции. Суть инновационности компетентностного подхода при обучении иностранным языкам заключается именно в том, что наряду с овладением собственно вербальными и невербальными средствами общения, обучающийся как субъект взаимодействия культур и субъект нравственной ориентации должен обрести целый ряд компетенций (социальную, профессиональную, культурную, страноведческую и др.), которые потребуются ему для полноценной трудовой деятельности в области межкультурной коммуникации. Применительно к иностранным языкам овладение данным набором компетенций означало бы способность специалиста эффективно, результативно и самостоятельно использовать иностранный язык для решения жизненных и профессиональных проблем на основе личного опыта. Из сказанного вытекает, что речь идет о выходе системы обучения за границы действия «интересов» языка как системы и средства межкультурного общения в область широкого жизненно-профессионального «смысла», что свидетельствует о совершенно ином и принципиально новом лингводидактическом подходе к процессу обучения. Актуальность и образовательная значимость компетентностного подхода заключается в том, что он способствует реализации не только коммуникативного и социокультурного опыта обучающихся в ходе овладения иностранным языком и чужой культурой, но и дополняется социальным и профессиональным опытом, опытом поиска и творческой деятельности. Наконец, практическая значимость компетентностного подхода обусловлена, в первую очередь, его образовательной значимостью, эффективностью и результативностью.

Все вышесказанное позволяет утверждать, что созданы все условия для полноценной реализации компетентностного подхода применительно к обучению иностранным языкам. Это и наличие соответствующей виртуальной

## ИНТЕГРАЦИЯ МИРОВЫХ НАУЧНЫХ ПРОЦЕССОВ КАК ОСНОВА ОБЩЕСТВЕННОГО ПРОГРЕССА

среды, весьма значимой для процесса обучения иностранному языку, и наличие вариативности в образовательных программах, позволяющих разрабатывать и использовать индивидуальные стратегии обучения, и создание инновационной образовательной среды, и возможность оценить потенциал традиционных технологий обучения иностранным языкам по-новому, с позиций своей и иной культуры и т.д.

Именно в условиях изменившейся геополитической ситуации назрела необходимость скорейшего полноценного внедрения данного подхода как инновационной технологии обучения иностранным языкам с опорой на индивидуальный коммуникативный и жизненный опыт обучающихся, имеющих свои предпочтения, свои ценностные установки и свою палитру мотивационных пристрастий в области иноязычной межкультурной коммуникации.

### **Литература:**

1. Малянов Е.А. Социально-культурные инновации в пространстве современной культуры. Вестник Челябинской государственной академии культуры и искусств, 2009, №4, с. 99.



ОНТ

Общество Науки и Творчества

**ПРОЦЕДУРНЫЕ ОСОБЕННОСТИ  
РАССМОТРЕНИЯ  
АНТИМОНОПОЛЬНЫМ ОРГАНОМ  
ЖАЛОБ В ПОРЯДКЕ СТАТЬИ 18.1.  
ЗАКОНА О ЗАЩИТЕ КОНКУРЕНЦИИ**

*Фахрутдинова Гузель Ринатовна,  
Башкирский государственный  
университет, г. Уфа*

*Секция: «Конкурентоспособность»*

С 6 января 2012 г. вступила в силу ст. 18.1 ФЗ от 26 июля 2006 г. № 135-ФЗ «О защите конкуренции», значительно расширившая пределы административного обжалования действий (бездействий) органов власти и хозяйствующих субъектов при организации и проведения торгов и заключении договоров по итогам таких торгов [1].

Объектом рассмотрения антимонопольным органом жалоб, поданных по ст. 18.1 Закона о защите конкуренции, являются торги, проводимые в форме конкурса и аукциона. Вместе с тем в правоприменительной практике сложилось следующее мнение в отношении сферы применения статьи 18.1. Закона о защите конкуренции. При закупке товаров, работ, услуг отдельными юридическими лицами в соответствии с ч. 3 ст. 3 Закона о закупках в положении о закупке, утверждаемом в каждом случае самим соответствующим юридическим лицом, могут быть предусмотрены иные (помимо конкурса или аукциона) способы закупки. Вследствие чего рассмотрение жалоб на действия при проведении конкурентных процедур в формах, не упомянутых Гражданским Кодексом Российской Федерации, не выходит за пределы компетенции антимонопольного органа (См. напр.: решение Арбитражного суда города Москвы по делу № А40-63754/2012) [2].

В соответствии с ч. 10 ст. 3 Закона о закупках рассмотрение жалоб осуществляется в порядке, установленном антимонопольным органом. По конструкции ст. 18.1 Закона о защите конкуренции в ее системной связи с нормами Закона о закупках и позицией ФАС России, отнесшей рассмотрение жалоб, поданных в соответствии с Законом о закупках, к порядку, установленному ст. 18.1 Закона о защите конкуренции, рассмотрение жалоб на закупку товаров, работ, услуг юридических лиц осуществляется в порядке процедур ст. 18.1 Закона о защите конкуренции [3].

## ИНТЕГРАЦИЯ МИРОВЫХ НАУЧНЫХ ПРОЦЕССОВ КАК ОСНОВА ОБЩЕСТВЕННОГО ПРОГРЕССА

Жалобы на торги в соответствии со ст. 18.1 Закона о защите конкуренции рассматриваются Федеральной антимонопольной службой и ее территориальными антимонопольными органами.

При этом, процедура исполнения государственной функции по рассмотрению жалоб на действия (бездействие) заказчика, уполномоченного органа, уполномоченного учреждения, специализированной организации, комиссии по осуществлению закупок, ее членов, должностного лица контрактной службы, контрактного управляющего, оператора электронной площадки при определении поставщиков (подрядчиков, исполнителей) для обеспечения государственных и муниципальных нужд, регулируется соответствующим Административным регламентом, утвержденным Приказом ФАС России от 19.11.2014 № 727/14 [4].

Порядок рассмотрения антимонопольным органом жалоб на нарушение процедуры торгов и порядка заключения договоров установлен статьей 18.1 Закона о защите конкуренции.

Вместе с тем, положения статьи 18.1 Закона о защите конкуренции предусматривают как правила обращения подателей жалобы, так и правила рассмотрения таких жалоб антимонопольным органом.

Частью 2 статьи 18.1 Федерального закона «О защите конкуренции» предусмотрено, что действия (бездействие) организатора торгов, оператора электронной площадки, конкурсной или аукционной комиссии могут быть обжалованы в антимонопольный орган лицами, подавшими заявки на участие в торгах, а в случае, если такое обжалование связано с нарушением установленного нормативными правовыми актами порядка размещения информации о проведении торгов, порядка подачи заявок на участие в торгах, также иным лицом (заявителем), права или законные интересы которого могут быть ущемлены или нарушены в результате нарушения порядка организации и проведения торгов (далее в настоящей статье - заявитель).

Конструкция вышеуказанной статьи различает два порядка обжалования.

Во-первых, когда субъектом подачи жалобы выступает лицо, подавшее заявку на участие в торгах. При этом, условиями подачи такой жалобы является то, что предметом жалобы могут быть нарушения установленного нормативными правовыми актами порядка размещения информации о проведении торгов, порядка подачи заявок на участие в торгах.

Во-вторых, субъектом подачи жалобы может быть любое иное лицо. В таком случае, обязательным условием обжалования, является указание на права или законные интересы заявителя, которые могут ущемляться или нарушаться в результате нарушения порядка организации и проведения торгов.

Таким образом, лица, не подавшие заявки, имеют право обратиться с



## ИНТЕГРАЦИЯ МИРОВЫХ НАУЧНЫХ ПРОЦЕССОВ КАК ОСНОВА ОБЩЕСТВЕННОГО ПРОГРЕССА

жалобой на торги в антимонопольный орган, если их права нарушены действиями (бездействием), которые воспрепятствовали им подать заявку, что подтверждается положениями части 2 статьи 18.1 Закона о защите конкуренции Российской Федерации.

В случае, когда не подается заявка на участие в той или иной конкурентной процедуре желающим поучаствовать в ней, он не может быть признан участником этой закупки. Вследствие чего антимонопольный орган не имеет оснований устанавливать нарушение прав и законных интересов лица, которое не предприняло действий, направленных на приобретение статуса участника закупки (подача заявки на участие в закупке).

При этом признание жалобы лица, у которого отсутствовали правовые основания для обжалования действий (бездействия) организатора торгов, оператора электронной площадки, конкурсной или аукционной комиссии, не представляется возможным в силу обстоятельств, исключающих возможность такого рассмотрения (См. напр.: Постановление Восемнадцатого арбитражного апелляционного суда по делу №А07-3737/2015) [5].

Таким образом, во всех аналогичных случаях жалобы подлежат оставлению без рассмотрения, поскольку у антимонопольного органа отсутствует возможность прийти к какому-то из результатов, предусмотренных ч. 20 ст. 18.1 Закона о защите конкуренции.

Думается, что законодатель определяет условия обращения с жалобой на торги, указывая реализацию такой возможности при наличии нарушенного права такого лица, повлекшее невозможность принять участие в торгах, путем подачи заявки. Последнее свидетельствует о законодательно установленных мерах ограничения обращения с жалобами, преследующими цели отличные от правовых.

Следовательно, рассмотрение жалоб по ст. 18.1 Закона о защите конкуренции введено для защиты прав и законных интересов лиц, заинтересованных в участии в торгах и подтвердивших свою заинтересованность подачей заявки или подтвердивших невозможность подачи заявки ввиду порока процедуры извещения о торгах и невозможности подачи заявки из-за нарушения правил ее подачи.

### **Литература:**

1. Федеральный закон от 26.07.2006 № 135-ФЗ (ред. от 13.07.2015) «О защите конкуренции», Собрание законодательства РФ, 31.07.2006, №31 (1 ч.), ст. 3434.
2. Решение Арбитражного суда города Москвы по делу № А40-63754/2012 [Электронный ресурс]. - Режим доступа: <http://kad.arbitr.ru>.

## ИНТЕГРАЦИЯ МИРОВЫХ НАУЧНЫХ ПРОЦЕССОВ КАК ОСНОВА ОБЩЕСТВЕННОГО ПРОГРЕССА

3. Письмо ФАС России от 1 марта 2012 г. № ИА/6011 «О применении Федерального закона «О закупках товаров, работ, услуг отдельными видами юридических лиц», Документ опубликован не был. СПС Консультант.
4. Приказ ФАС России от 19.11.2014 № 727/14 «Об утверждении административного регламента Федеральной антимонопольной службы по исполнению государственной функции по рассмотрению жалоб на действия (бездействие) заказчика, уполномоченного органа, уполномоченного учреждения, специализированной организации, комиссии по осуществлению закупок, ее членов, должностного лица контрактной службы, контрактного управляющего, оператора электронной площадки при определении поставщиков (подрядчиков, исполнителей) для обеспечения государственных и муниципальных нужд», официальный интернет-портал правовой информации <http://www.pravo.gov.ru>, 03.03.2015.
5. Постановление Восемнадцатого арбитражного апелляционного суда по делу №А07-3737/2015) [Электронный ресурс]. - Режим доступа: <http://kad.arbitr.ru>

**РУЧНОЙ ТРУД КАК СРЕДСТВО  
АДАПТАЦИИ РЕБЕНКА  
В УСЛОВИЯХ ИНТЕРНАТА**



*Федорова Светлана Ивановна,  
ГБОУ ВО «Высшая школа музыки  
Республики Саха (Якутия)  
(институт) имени В.А.Босикова», г. Якутия*

*Секция: «Психология и педагогика»*

Поступление ребенка в Высшую школу музыки и, соответственно в интернат, всегда связано с определенными психологическими трудностями, в силу того, что из знакомой домашней среды он переходит совершенно новые условия жизни. Он отрывается от своих родителей, близких людей и попадает в окружение множества чужих взрослых: преподавателей-музыкантов, учителей по общеобразовательным дисциплинам, воспитателей, которые все вокруг учат, делают замечания и требуют, как ему кажется, невозможного. Поступившему ребенку непонятен режим дня: весь день один за другим идут общеобразовательные уроки и занятия по музыкальным предметам. И он теряется, ищет поддержку, понимание, более остро нуждается в эмоциональном общении, как с воспитателями, так и со сверстниками, с которыми живет вместе.

В каком бы возрасте ребенок ни пришел впервые в новое учреждение, для него это сильное стрессовое переживание, которое необходимо смягчить. Недостаточная зрелость физиологических систем организма детей, обеспечивающих адаптацию, создает предпосылки для сравнительно легкого их перенапряжения, а иногда приводит их к психическому стрессу, который проявляется в нарушениях поведения, расстройства сна, снижении аппетита, ухудшении эмоционального тонуса. Они более остро нуждаются в эмоциональном контакте со взрослыми в утверждении своих притязаний. Именно воспитатель может способствовать адаптации к условиям интерната, поддержать и развить в учащихся интерес к новым знаниям, помочь найти в окружающей среде.

По данным американских исследователей, такое состояние можно сравнить с переживанием взрослого человека в ситуации развода. Один из ведущих специалистов по воспитанию детей профессор Н.И. Аскарин, касаясь данной темы, всегда приводила один и тот же пример. Садовник, собираясь пересадить

## ИНТЕГРАЦИЯ МИРОВЫХ НАУЧНЫХ ПРОЦЕССОВ КАК ОСНОВА ОБЩЕСТВЕННОГО ПРОГРЕССА

дерево, стараясь не повредить его корневую систему, пересаживает вместе с землей. Несмотря на все его усилия, дерево все равно на новом месте болеет, пока не приживется. Известный психолог Л.С. Выгодский подчеркивал, что ребенок есть часть социальной ситуации, отношение ребенка к среде и среды к ребенку дается через переживание и деятельность самого ребенка.

Как известно, существуют 3 этапа протекания адаптации. Первый – острый период, когда у детей наиболее выражены отрицательные поведенческие реакции, нарушается сон, аппетит. Ярko проявляются социальные и эмоциональные барьеры. Новизна условий жизни, появление новых предметов, незнакомых вещей, новой жизни приводит к проявлению синдрома «мое». Обычно этот период длится 10-20 дней.

Второй, подострый период (собственно адаптация), когда выраженные отрицательные сдвиги в организме постепенно сглаживаются. Освоившись в новых условиях, ребенок начинает искать линию поведения, которая бы удовлетворила воспитателей. Затем, постепенно привыкнув, он пробует вести себя как прежде. Удивляет, что активный веселый ребенок вдруг стал замкнутым, неразговорчивым, а угрюмый проявляет интерес к окружающему (особенно, когда за ним никто не наблюдает). Наиболее ярko обнаруживаются психологические барьеры: несовместимость темпераментов, черт характера, привычек, проблемы с памятью, отстаивание в познавательной сфере. Об успешном преодолении трудностей этого периода свидетельствует изменение внешнего облика ребенка. Этот период длится обычно 20-40 дней.

И наконец, третий период – адаптированности, когда все показатели нормализуются. Продолжительность этого периода в большей мере зависит от окружающих условий: социально-бытовых, гигиенических, педагогических. Из неблагоприятных факторов отметим нарушение возрастных режимов, утомление, перегрузку – они удлиняют период адаптации и ухудшают ее течение.

Во все периоды адаптации воспитатели стараются наладить контакт с ребенком. Они учитывают его индивидуальные особенности, не подавляя строгостью и наказаниями, разъясняют конкретную ситуацию, убеждают в необходимости выполнять то или иное требование, исходя из возможности понять и принять объяснение взрослого. При этом важно не сковывать самостоятельность и активность детей. Во время уроков, экзаменов, концертов, конкурсов, в делах в коттедже нужно эмоционально поддерживать одобрительным взглядом, улыбкой, мягким поглаживанием руки, ласковым советом, например, «если постараться, всегда выйдет так, как хочешь» или «давай подумаем вместе, я тебе помогу и поддержу» и т.д. Временами дети бывают очень раздражительными, нервными, замкнутыми, младшие плачут, хотят к маме, тогда воспитателю надо постараться снять отрицательное

## ИНТЕГРАЦИЯ МИРОВЫХ НАУЧНЫХ ПРОЦЕССОВ КАК ОСНОВА ОБЩЕСТВЕННОГО ПРОГРЕССА

эмоциональное напряжение, чувство дискомфорта. Необходимо также помочь сформировать правильное отношение ко всем: к окружающим сверстникам и ко всем взрослым, а также к себе.

Важным фактором адаптации является оформление жилья, в котором будет жить ребенок. Здесь надо постараться создать домашний уют, чтобы ребенок чувствовал себя комфортно, как дома, чувствовал, что это общее тоже его. К воспитателю ребенок также должен иметь возможность привыкнуть и удостовериться в том, что он готов взять на себя заботу о его благополучии, что на него можно положиться, доверить самое сокровенное, найти опору в трудную минуту. Это требует времени и терпения со стороны взрослого.

Многочисленные исследования российских и зарубежных ученых убедительно доказали, что привыкание к новым для него условиям, так называемый период адаптации, в основном, зависит от того, как родители смогли подготовить ребенка к данной школе. Наше учебное заведение – не- обычная школа. Родители должны знать, куда поступил ребенок, какова нагрузка, как здесь учатся и кем станет после окончания такой специализированной школе нагрузка двойная. Ребенка страшит внезапность изменения происходящего, неизвестность держит в нервном напряжении.

Наш рабочий день начинается с 7.00 утра. С утра должна начинаться самая необходимая и нужная утренняя самоподготовка к специальности. И далее по расписанию, начиная с 9 часов до 18 часов вечера (иногда и дольше) идут уроки, репетиции, иногда концерты и опять самоподготовка. Поэтому неудивительно, что в таком режиме у ребенка срабатывает инстинкт самосохранения, и он начинает активно обороняться доступными ему способами: плачет, бунтует, отказывается от помощи незнакомых людей, иногда говорит неправду. Также ребенок не понимает почему целый день нужно бегать на разные уроки ( притом соблюдая точное время), столько разных взрослых людей, у которых разные требования. Показатели учебы снижаются. Вспоминается случай , когда мальчик –первоклассник не мог целый день запомнить буквы по азбуке и ноты по музыкальной грамоте. Пришлось отложить освоение азбуки на один год, и только тогда он быстро стал запоминать ноты и понимать теорию музыки. Поэтому перед поступлением нужно ознакомить родителей со школой, с программой, с режимом дня и т.д. Помогает процессу адаптации и доверительная беседа с родителями об особенностях их ребенка, о его привычках, интересах, знаниях.

Родители в период адаптации ребенка должны по возможности часто посещать школу, в выходные забирать домой , чтобы поговорить, побыть с ребенком, снять стресс и усталость. Воспитатель должен неуклонно выполнять просьбы родителей относительно питания, сна, одежды ребенка.

Воспитатель должен знать, что критика бесполезна, потому что она

## ИНТЕГРАЦИЯ МИРОВЫХ НАУЧНЫХ ПРОЦЕССОВ КАК ОСНОВА ОБЩЕСТВЕННОГО ПРОГРЕССА

заставляет человека обороняться и, как правило, оправдывать себя. Важную роль в формировании личности ребенка играет живое слово воспитателя, с которым он обращается к питомцу. Поэтому метод объяснения, разъяснения, словесного убеждения есть важное средство нравственного просвещения. Первые контакты с ребенком должны быть контактами помощи и заботы. Основная задача воспитателя – заслужить доверие ребенка.

При адаптации ребенка в определенной среде, большую роль играет отвлечение от основного занятия. Это чтение книг, танцы, занятие театром и, конечно, ручной труд.

Мы несколько лет занимаемся ручным трудом. В частности, изонитью. Изонить – вышивание цветными нитями на картоне. Это оригинальный вид декоративно-прикладного искусства, уходящий корнями к народным мастерам Англии. Изонить в настоящее время находит широкое применение для украшения изделий и предметов быта.

Техника выполнения изонити проста и доступна человеку любого возраста. Достоинство изонити в том, что с ее помощью довольно легко придумать и создать множество красивых и необычных картинок.

Изонить развивает мелкую моторику, глазомер, воображение, художественные способности и эстетический вкус, фантазию, что очень важно для музыканта. Нити могут быть разные: обычные, мулине, ирис, люрекс. Творить хорошо на цветном картоне или на бархатной бумаге, она нарядная и на ней не видны дырочки. Работая, мы учимся владеть иглой и ножницами. Техника совсем не сложна. Составляли композиции «Космос», «Рыбки в аквариуме», «Одуванчики на лугу», композиция «Натюрморт» и т.д. Изонить развивает математическое представление: понятие о величине, длине, окружности, по сенсорному воспитанию : понятие о холодных и теплых тонах, по умственному – развивает абстрактное мышление, по трудовому воспитанию – учит владеть иглой, ниткой, по физическому – развивает мускулатуру, нравственному – воспитывает усидчивость, терпение, внимательность, старательность, по эстетическому – вкус, умение подбирать контрастные цвета.

Благодаря занятию другими видами, в частности, изонитью, дети облегчают трудности адаптации, она проходит в более смягченном виде, в общении друг с другом, получении удовольствия от содеянного труда, что ускоряет процесс привыкания к новой обстановке, режиму и новым товарищам.

### **Литература:**

1. Проблемы и перспективы развития образования: материалы междунар. заоч. науч. конф. (г. Пермь, апрель 2011 г.). Т.1 / Под общ. ред. Г.Д. Ахметовой. – Пермь: Меркурий, 2011. – 222 с.



## ПРИРОДА И СУЩНОСТЬ ПОНЯТИЯ ЭКОНОМИЧЕСКАЯ ЭФФЕКТИВНОСТЬ В ПРОЦЕССЕ ИСПОЛНЕНИЯ БЮДЖЕТА

*Федотова Мария Владимировна,  
Российская академия народного хозяйства и  
государственной службы (Волгоградский  
филиал), г. Волгоград*

*Секция: «Экономика»*

Необходимость совершенствования исполнения бюджета на любом уровне бюджетной системы вызывает потребность определения эффективности данной деятельности, и применения при этом специфических измерителей. Проблема повышения эффективности исполнения бюджета определяется как общим качеством государственного управления, так и качеством использования общеэкономических категорий применительно к централизованным финансам. В связи с этим целесообразно применять понятие экономической эффективности.

В первую очередь, следует рассмотреть терминологию, касающейся дефиниции понятия «эффективность», изучить подходы зарубежных и отечественных ученых к исследуемому вопросу.

Термин «эффект» (от лат. «effectua» - исполнение, действие) означает результат, следствие любого действия, причины, силы. Соответственно эффективность следует рассматривать как сложную экономическую категорию, связанную с целенаправленной, рациональной человеческой деятельностью.

Американский экономист Пол Хейне рассматривает понятие эффективности, как соотношения потраченных ресурсов и полученных результатов, при этом экономическая эффективность позволяет выразить это соотношение в денежной стоимости. [7] По мнению П. Хейне, экономическая эффективность дает лишь финансовую оценку результата, но не затрагивает вопрос социальной полезности, которая, мы считаем, играет важную роль в рамках государственного бюджета.

Кроме того, в англоязычной литературе встречаются два понятия «effective» и «efficient». Оба используются в целях анализа эффективности, но между ними существует отличие. Тогда как «effective» используется для оценки достижения цели, «efficient» обозначает достижение цели с наименьшими затратами и усилиями. [8]

## ИНТЕГРАЦИЯ МИРОВЫХ НАУЧНЫХ ПРОЦЕССОВ КАК ОСНОВА ОБЩЕСТВЕННОГО ПРОГРЕССА

Вопрос формулировки понятия термина «эффективность» широко рассматривается и в российском научном сообществе. Так, согласно П.Д. Павленку, под эффективностью понимается следствие, результат какого-нибудь действия, который выражается в отношении результата, к поставленной цели. [6]

По мнению А.Н. Асаула, в общем представлении эффективность характеризует развитые системы, процессы, явления, выступает индикатором развития, при этом учитывается не только результат деятельности, но и условия, при которых он достигнут. Эффективность любой деятельности в данном случае выражается как отношение результата к затратам.[1]

Таким образом, в широком смысле понятие «эффективность» включает в себе определение степени достижения цели в соотношении с затраченными на это достижение ресурсами в определенных сложившихся условиях процесса рационального, целенаправленного воздействия.

Обращаясь к экономической эффективности, в общее понятие необходимо внести дополнительные уточнения, для чего рассмотрим исследовательский опыт ученых.

Экономическая эффективность - это сложное и многогранное явление, в связи с чем, в отечественной и зарубежной науке не существует однозначного четкого толкования сущности данной категории. Несмотря на наличие различных подходов, чаще всего в научных трудах экономистов экономическая эффективность выражается в отношении результата к понесенным затратам на достижение данного результата. Но в то же время, гораздо менее пристальное внимание уделяется самому понятию экономической эффективности, ее экономическому смыслу.

Согласно формулировке экономической эффективности, предложенной итальянским экономистом Вильфредо Парето в конце 19 - начале 20 столетия при исследовании эффективности производства и распределения товаров на рынке при ограниченности ресурсов, это такое состояние рынка, при котором никто не может улучшить свое состояние, не ухудшая положения хотя бы одного из участников рынка. Данную формулировку можно применить не только к ситуации на рынке, но и к любому экономическому субъекту, имеющему в своем распоряжении более одной цели.

По А.С. Булатову, экономическая эффективность - это получение максимума возможных благ от имеющихся ресурсов путем максимизации выгоды и минимизирования затрат.[2] В данном случае, экономическая эффективность будет выражаться в сравнительных категориях.

Б.А. Райзберг под экономической эффективностью понимает результативность экономической деятельности, экономических программ и мероприятий, характеризуемая отношением полученного экономического



## ИНТЕГРАЦИЯ МИРОВЫХ НАУЧНЫХ ПРОЦЕССОВ КАК ОСНОВА ОБЩЕСТВЕННОГО ПРОГРЕССА

эффекта, результата к затратам факторов, ресурсов, обусловившим получение этого результата; достижение наибольшего объема производства с применением имеющегося ограниченного количества ресурсов или обеспечение заданного выпуска при минимальных затратах.[3]

В своей монографии «Повышение экономической эффективности производства и переработки зерна» С.А. Суслов и А.Е. Шамин пишут, что эффективность основывается на действии системы объективных экономических законов, отражает одну из главных сторон производства – результативность и должна представлять степень использования ресурсного потенциала организации.[4]

На основании вышеизложенного, дефиницию понятия «экономическая эффективность» можно представить следующим образом. Экономическая эффективность – это количественная величина, выражающаяся в отношении полученного результата к затратам, характеризующая степень достижения результата при ограниченности ресурсов, при этом, необходимо соблюдать условие максимизации достижения цели при заданном объеме затрат, либо минимизации затрат при заранее установленной цели.

В экономической науке существует множество методов и критериев для определения экономической эффективности деятельности коммерческого предприятия. Для бюджетной сферы данные механизмы ограничиваются сопоставлением, в фактическом или процентном соотношении. Основной проблемой при оценке эффективности исполнения бюджета является отсутствие единого понимания самой дефиниции. В научной и аналитической литературе встречаются понятия эффективности исполнения бюджета по доходам и по расходам отдельно.

Оценка эффективности бюджетных расходов определяется как соотношение затрат и результатов при осуществлении расходов бюджета. В данном случае эффективность исполнения бюджета по расходам отражает, насколько минимальны затраты, при которых были достигнуты конкретные результаты. Чем меньше затраты при определенном объеме достигнутого результата, тем выше эффективность.

Эффективность же исполнения бюджета по доходам чаще всего рассматривается как соответствие собранных доходов по итогам финансового года запланированному в бюджете объему доходов бюджета.

Однако, по мнению О.С. Сухарева, эффективность имеет и качественное измерение. Бюджетная эффективность определяется структурной композицией бюджета (статей доходов/расходов), а также зависит от системы государственного финансового контроля, поскольку не столько соотношение доходы/расходы есть эффективность, сколько использование финансовых

## ИНТЕГРАЦИЯ МИРОВЫХ НАУЧНЫХ ПРОЦЕССОВ КАК ОСНОВА ОБЩЕСТВЕННОГО ПРОГРЕССА

бюджетных средств на конкретные цели развития экономики, причем так, чтобы эти цели достигали 100% исполнения.[5]

На основании вышеизложенного, можно сделать вывод о том, что эффективное исполнение бюджета это такое исполнение бюджета при котором полное и своевременное поступление доходов обеспечивает максимальную реализацию бюджетных полномочий при минимально затраченных средствах бюджета. В то же время при исполнении бюджета по доходам необходимо также повышать собираемость доходов, находить резервы поступлений, расширять доходный потенциал. С другой стороны, при исполнении бюджета по расходам важно не только своевременно и полностью исполнять расходные обязательства при минимальных затратах, но и исследовать механизмы для более экономного использования средств бюджета, а также максимизировать уровень реализации полномочий.

### Литература:

1. Асаул, А.Н. Организация предпринимательской деятельности: учебник / А.Н. Асаул. – СПб.: АНО ИПЭВ, 2009.
2. Булатов А.С. Экономика: Учебник / Под ред. А.С. Булатова. - М.: Издательство БЕК, 1995. - 632 с.
3. Райзберг, Б.А. Современный экономический словарь. – 6-е изд., перераб. и доп. / Б.А. Райзберг, Л.Ш. Лозовский, Е.Б. Стародубцева. – М. ИНФРА-М, 2008. – 512 с.
4. Суслов, С.А. Повышение экономической эффективности производства и переработки зерна: монография / С.А. Суслов, А.Е. Шамин. – Княгинино: Нижегородский государственный инженерно-экономический институт, 2010. – с. 6.
5. Сухарев О.С., Бюджетные расходы, эффективность и приоритеты развития экономики [Электронный ресурс] - Режим доступа: [http://inecon.org/docs/Sukharev\\_FJ\\_2015\\_1.pdf](http://inecon.org/docs/Sukharev_FJ_2015_1.pdf) (дата обращения: 20.11.2015)
6. Основы социальной работы [Текст] : учебник: для студентов высших учебных заведений, обучающихся по направлению и специальности "Социальная работа" / [ П.Д. Павленок, А.А. Акмалова, О.А. Аникеева и др.; отв. ред. П.Д. Павленок]. - Изд. 3-е, испр. и доп. - М. : Инфра-М, 2006. - 559 с.
7. Heyne P., Efficiency [Electronic resource] // The Library of Economics and Liberty [Official website] - Режим доступа: <http://www.econlib.org/library/Enc/Efficiency.html#abouttheauthor> (accessed: 15.11.2015)
8. Effectiveness vs. Efficiency [Electronic resource] // Diffen [Official website] - Режим доступа: [http://www.diffen.com/difference/Effectiveness\\_vs\\_Efficiency](http://www.diffen.com/difference/Effectiveness_vs_Efficiency) (accessed: 15.11.2015)



ОНТ

Общество Науки и Творчества

## ВВЕДЕНИЕ ЭНЕРГОЭФФЕКТИВНЫХ ТЕХНОЛОГИЙ В СИСТЕМУ ВЕНТИЛЯЦИИ

*Федотова Мария Игоревна,  
Научный руководитель:  
Дорофеева Наталья Леонидовна,  
Иркутский национальный исследовательский  
технический университет, г. Иркутск*

*Секция: «Строительство»*

**Аннотация.** Данная статья посвящена внедрению технологий утилизации вторичных потоков. В ней рассматривается эффективность применения утилизаторов тепла в системе приточно-вытяжной вентиляции и их видов.

**Ключевые слова:** приточно-вытяжная вентиляция, энергоэффективность использования теплоутилизаторов, роторные утилизаторы, пластинчатые рекуператоры.

В домах традиционного строительства в России система вентиляции проста в своем исполнении. Приток воздуха осуществляется через оконные щели и форточки, а переработанный воздух вытягивается из помещений за счет естественного перепада давления, через вентиляционные каналы внутри несущих конструкций. При этом происходят значительные потери тепла. Ставшие модными евроокна блокируют доступ воздуха и шума, но требуют приточной вентиляции, устройство которой в домах старой конструкции затруднительно. На сегодняшний день в больницах и детских учреждениях старой постройки проводят трубы вентиляции внутри помещений, что создает сильный шумовой эффект при прохождении воздуха по этим трубам. Требуется заложить новую систему вентилирования на стадии проектирования строящегося здания.

Расположение системы вентиляции внутри стен более экологично и эстетично, и создаёт меньше шума при эксплуатации. Система фильтров надежно очищает забираемый воздух от вредных примесей и газов. Так же появляется возможность подогрева и увлажнения приточного воздуха в зимний период и возможность обогрева помещения во время межсезонной непогоды и кондиционирования воздуха в жаркий период. Стоимость этих систем

## ИНТЕГРАЦИЯ МИРОВЫХ НАУЧНЫХ ПРОЦЕССОВ КАК ОСНОВА ОБЩЕСТВЕННОГО ПРОГРЕССА

достаточно высока, но они позволяют постоянное вентилирование всех эксплуатируемых помещений.

В целях экономии энергии затраченной на эксплуатацию притяжной вентиляции, в частности, на подогрев приточного воздуха, принципы передового производства требуют внедрения технологии утилизации вторичных потоков, что может дать большую экономию тепла в рамках всего здания. Эта технология получила название системы теплоутилизации. Удаляемый из помещений воздух при использовании системы утилизации вторичных потоков позволяет снизить общую мощность системы отопления и значительно уменьшает суммарное годовое потребление тепла. Но следует отметить, что оптимальная эффективность систем теплоутилизации соответствует температурам не превышающим  $-20^{\circ}\text{C}$ . При более низких температурах возможно обмерзание конструкции забора воздуха, что необходимо учесть при выборе системы забора воздуха. Но в литературе отслеживаются данные об устойчивости работы приточно-вытяжной вентиляции при температуре наружного воздуха до  $-28^{\circ}\text{C}$  [1,2].

Наиболее распространёнными утилизаторами тепла в индивидуальных приточно-вытяжных системах являются: регенеративные утилизаторы теплоты; рекуперативные утилизаторы теплоты; но так же существуют и утилизаторы теплоты с промежуточным теплоносителем и утилизаторы теплоты с теплообменником на тепловых трубах.

Регенеративные или роторные утилизаторы теплоты достаточно высокоэффективны и не требуют дополнительной установки предварительных нагревателей, защищающих от обледенения, но при смешивании удаляемого воздуха с приточным воздухом, появляется большая вероятность возврата бактерий и запахов в помещение. В связи с этим регенеративные утилизаторы в большинстве случаев применяют в коттеджах, в отдельном помещении общественного здания или в одной квартире. В роторных утилизаторах при передаче теплоты потоки воздуха нагреваются и охлаждаются последовательно [2,3].

Гораздо больше положительных качеств у рекуперативных утилизаторов теплоты. Фильтры стоящие в теплоутилизаторе высокоэффективны, они очищают приточный воздух, обладают хорошей шумоизоляцией, компактной конструктивной схемой, а так же дают возможность регуляции режимов в зависимости от нужд эксплуатируемого помещения. Рекуперативный теплообменник представляет собой набор пластин, состоящих из металлических или полимерных материалов объединенных в кассету. В теплообменник поступают массы приточного и вытяжного воздуха, которые при переходе через пластины не смешиваются, но при этом происходит одновременный нагрев

## ИНТЕГРАЦИЯ МИРОВЫХ НАУЧНЫХ ПРОЦЕССОВ КАК ОСНОВА ОБЩЕСТВЕННОГО ПРОГРЕССА

всасываемого и охлаждение удаляемого воздуха с разных сторон пластин. Стоит отметить относительную дешевизну рекуперативных утилизаторов теплоты, которые так же используются в относительно компактных вентилируемых объемах, так как в этом случае их работа наиболее эффективна [1,3].

Пластинчатый рекуператор применяется тогда, когда нежелательна передача влаги, например, в системах осушения. Тогда необходима установка поддона для сбора конденсата, а в линии отвода конденсата надо устанавливать водяной сифон. При необходимости возврата влаги используют мембранную конструкцию теплообменников, позволяющих сохранять комфортный уровень влажности в помещении.

В виду достаточно высокой стоимости и сложности конструирования утилизаторы теплоты с теплообменником на тепловых трубах не нашли применение в системе вентиляции для жилых зданий.

Утилизаторы теплоты с промежуточным теплоносителем чаще всего устанавливаются в общественных зданиях, там, где должна устанавливаться центральная система вентиляции.

В заключение отметим, что современные строительные технологии предъявляют ряд серьезных требований к снижению энергоресурсов при эксплуатации зданий и сооружений, в том числе на снижение энергетических затрат для подогрева и увлажнения приточного воздуха в зимний период; затрат энергии на обработку и распределение приточного воздуха.

### Литература:

1. Теплофизика аппаратов утилизации тепла систем отопления, вентиляции и кондиционирования воздуха / В.Н. Богословский, М.Я. Поз // М.: Стройиздат, 1983. – 320 с.
2. Энергосбережение в системах кондиционирования воздуха / Е.Е. Карпис // М.: Стройиздат, 1986. – 268 с.
3. Квартирные утилизаторы теплоты вытяжного воздуха / А.Л. Наумов, С.Ф. Серов // АВОК. 2012. № 1. - С. 20-24.



ОНТ

Общество Науки и Творчества

## ПРОБЛЕМА СООТНОШЕНИЯ ЧАСТНЫХ И ПУБЛИЧНЫХ ИНТЕРЕСОВ ПРИ ИЗМЕНЕНИИ СРОКА УПЛАТЫ НАЛОГА В ФОРМЕ РАССРОЧКИ И ОТСРОЧКИ

*Халиков Владислав Николаевич,  
Набирушкіна Ирина Сергеевна,  
Федеральное государственное бюджетное  
образовательное учреждение высшего  
образования «Саратовская государственная  
юридическая академия», Институт  
прокуратуры РФ, г. Саратов*

*Секция: «Юриспруденция»*

Согласно ст. 64 НК РФ отсрочка или рассрочка по уплате налога представляет собой изменение срока уплаты налога при наличии оснований, предусмотренных действующим законодательством на срок, не превышающий один год, с единовременной или поэтапной уплатой суммы задолженности [1].

Проанализировав данную норму можно выделить следующие признаки сходства и различия данных понятий, разграничить их. Сходство проявляется в том, что отсрочка и рассрочка представляют собой способы изменения срока уплаты налога, предоставляются по одним и тем же основаниям, на тот же срок.

Различие проявляется в порядке погашения задолженности по налогу. При отсрочке сумма задолженности уплачивается после истечения срока предоставления отсрочки полностью с единовременным внесением всей суммы. При рассрочке же сумма задолженности уплачивается частями в течение всего срока предоставления.

Закрепленный перечень оснований предоставления отсрочки и рассрочки в статье НК РФ является исчерпывающим. Законодатель перечисляет всего 6 оснований предоставления отсрочки и рассрочки, на 3 из которых на сумму задолженности начисляются проценты исходя из ставки, равной 1/2 ставки рефинансирования Центрального Банка Российской Федерации, действовавшей за период отсрочки или рассрочки. С учетом изложенного, следует обратиться к положениям НК РФ.

Согласно ч. 4 ст. 61 НК РФ изменение срока уплаты налога и сбора не отменяет существующей и не создает новой обязанности по уплате налога и сбора [2]. В данном случае, конечно, речь не идет о возникновении нового налогового обязательства, однако, на налогоплательщика все-таки возлагается

## ИНТЕГРАЦИЯ МИРОВЫХ НАУЧНЫХ ПРОЦЕССОВ КАК ОСНОВА ОБЩЕСТВЕННОГО ПРОГРЕССА

дополнительное бремя в виде уплаты пени. Что порождает новую для него обязанность по уплате начисленных пеней.

Налогоплательщик, получивший отсрочку или рассрочку помимо основной задолженности по налогу, должен будет еще уплатить и сумму начисленных пеней за период предоставления отсрочки и рассрочки. В данной ситуации, на наш взгляд, целесообразно говорить о противостоянии публичных и частных интересов.

Под публичным интересом Тихомиров Ю.А понимает «признанный государством и обеспеченный правом интерес социальной общности, удовлетворение которого служит гарантией ее существования и развития» [3, С. 55].

Налогоплательщик, получивший отсрочку или рассрочку, изменяет срок уплаты налога и не своевременно вносит сумму налога. Денежные средства не поступают в соответствующую казну. Данный факт приводит к недофинансированию различных сфер жизнедеятельности государства и общества (образование, здравоохранение и т.д.).

За оказанную налогоплательщику помощь в виде изменения срока уплаты налога государство возлагает на него дополнительное бремя в виде процентов на сумму долга. Но с другой стороны после истечения срока отсрочки и рассрочки государство помимо задолженности по налогу получает еще и сумму пеней начисленных за период предоставления отсрочки, т. е. получает в свое распоряжение большую сумму, чем был должен налогоплательщик.

По мнению Курбатова А.Ю. «частные интересы состоят в обеспечении самостоятельности и свободы отдельных личностей, их объединений и организаций»[4]. Противоречие частным интересам состоит в том, что налогоплательщик неспособный оплатить налог обращается за помощью к государству, претендует на рассрочку или отсрочку. Помимо основной суммы налога ему придется заплатить пени. Сумма задолженности увеличивается. С другой стороны, налогоплательщик может поправить свое финансовое положение и оплатить все долги.

Из изложенного выше, можно сделать вывод о том, что с одной стороны норма, закрепляющая предоставление отсрочки рассрочки носит характер правовой льготы и направлена на поддержку налогоплательщика. С другой стороны, получая отсрочку или рассрочку налогоплательщик возлагает, на себя дополнительное денежное обязательство в виде начисляемых процентов.

Руководствуясь положениями действующего законодательства, а также учитывая доводы, изложенные выше, считаем, целесообразным внести изменения в ст. 64 НК РФ. Данные изменения касаются отмены процентов за изменения сроков уплаты в форме отсрочки либо рассрочки. На наш взгляд,

## ИНТЕГРАЦИЯ МИРОВЫХ НАУЧНЫХ ПРОЦЕССОВ КАК ОСНОВА ОБЩЕСТВЕННОГО ПРОГРЕССА

посредством таких преобразований будет достигнуто сочетание публичных и частных интересов в вопросе изменения срока уплаты налога.

### Литература:

1. Налоговый кодекс Российской Федерации (часть первая) от 31.07.1998 № 146-ФЗ // (в ред. от 13.07.2015) // СЗ РФ. № 31.1998. Ст. 3824, СЗ РФ. 2015.№ 29 (часть I). Ст. 4358.
2. Налоговый кодекс Российской Федерации (часть первая) от 31.07.1998 № 146-ФЗ // (в ред. от 13.07.2015) // СЗ РФ. № 31.1998. Ст. 3824, СЗ РФ. 2015.№ 29 (часть I). Ст. 4358.
3. Тихомиров. Ю.А. Публичное право, М., 1995 С. 55.
4. Курбатов А.Я Частные и публичные интересы, их соотношение // Черные дыры в российском законодательстве №1. 2001 [Электронный ресурс]. - Режим доступа://[http://www.cfin.ru/press/black/20011/03\\_01\\_kurbatoff2.shtml](http://www.cfin.ru/press/black/20011/03_01_kurbatoff2.shtml) (Дата обращения: 01.11.2015).



**ПРИВАТИЗАЦИЯ: ТЕНДЕНЦИИ  
РАЗВИТИЯ ОБЩЕСТВЕННОГО МНЕНИЯ**



ОНТ

Общество Науки и Творчества

*Халиуллина Миляуша Фаатовна,  
ФГАОУ ВПО «Казанский (Приволжский)  
федеральный университет», г. Казань*

*Секция: «Экономика»*

**Аннотация.** Статья посвящена выявлению основных тенденций развития общественного мнения, касающихся приватизации, происходившей в России в 90-х гг. В статье выделены основные тенденции общественного мнения, опирающиеся на проведенные в разное время опросы общественного мнения.

**Ключевые слова:** приватизация, общественное мнение, население, тенденции, предпринимательство, крупный бизнес, государство.

**Abstract.** The article is devoted to identifying major trends in public opinion regarding the privatization that took place in Russia in the 90s. The article highlights the main trends in public opinion, based on the time spent in various opinion polls.

**Keywords:** privatization, public opinion, population trends, business, big business and the state.

При рассмотрении такой значимой для экономики России реформы института собственности, возникает естественный интерес к изучению отношения и мнения о происходивших реформах и их динамике после.

Говоря о приватизации, нужно отметить, что на отношение общества, прежде всего, влияли устоявшиеся в обществе стереотипы, системы ценностей, выработанные под влиянием советской эпохи - видение государства как патерналистской системы, включающее в себя упование людей на поддержку государства. [1]

В целом, согласно множеству проведенных опросов общественных мнений, приватизация в России устойчиво оценивается людьми как негативное, нелегитимное, преступное явление.

Большинство опрошенных (1993 год) - 74% изначально считало, что в результате приватизации основная часть предприятий перейдет в руки

## ИНТЕГРАЦИЯ МИРОВЫХ НАУЧНЫХ ПРОЦЕССОВ КАК ОСНОВА ОБЩЕСТВЕННОГО ПРОГРЕССА

«ограниченного круга лиц», а не «широких слоев населения». При этом, несмотря на развернутую в первые годы перестройки пропагандистскую кампанию, будущие собственники воспринимались в негативном ключе.[1]

Согласно открытому опросу о понятии «приватизация», в 2000 году люди характеризовали ее следующим образом: половина опрошенных давала определение явления: переход государственной собственности в частные руки; четверть говорила о приватизации строго как об обмане, грабеже народа или государства. Например: «авантюра», «спекуляция, обираловка», «узаконенное воровство», «хватай, если совесть позволит, все, что плохо лежи», «выкачивание денег», «обман всего народа со стороны правящих структур: все прихватизировали» и т. д.[2]

Очевидно, что отношение к приватизации в обществе сложилось окончательно и с годами не меняется: большинство людей сходятся во мнении о том, что приватизация – отрицательное, мошенническое явление.

Опрос, проведенный в 2000 году фондом «Общественного мнения», о необходимости пересмотра итогов приватизации показал, что наблюдались высокие желания пересмотра приватизации (реприватизации) – 58%, о недопустимости говорили 21% опрошенных. За пять лет (опрос 2005 года) количество сторонников пересмотра приватизации снизилось до 51%. При этом увеличилось количество людей, затруднившихся ответить на данный вопрос – с 18 до 29%. [2]

Согласно опросам Левады-Центра, мнение о необходимости возврата всей собственности государству в 2003-2007 годах поддерживало 37%; на 6% (с 31 до 37%) увеличилось число респондентов, считающих, что можно вернуть собственность в доказанных незаконных случаях. [3] Нужно отметить, что опросы ФОМ и Левады-Центра по своей сути различны: если ФОМ интересуется необходимостью пересмотра итогов в целом, Левада-Центр поднимает вопрос о возвращении лишённой государством собственности.

Но, несмотря на желания о пересмотре результатов приватизации, опрошиваемые, скептически относятся к реальности такой возможности. По данным опроса, проведенного Левада-центром в 2004 г., подавляющее большинство респондентов считали, что подобная реприватизация пойдет на пользу прежде всего «чиновникам и бюрократам» - 35% или же «другим олигархам» 34%. В то, что преступно полученное «олигархами» достанется государству верит около одной пятой, в то, что они будут возвращены народу – 7%. [4]

Можно предположить, что оценка приватизации как «несправедливой» и популярность идеи о пересмотре итогов могут во многом объясняться множественными нарушениями закона в этот период.

## ИНТЕГРАЦИЯ МИРОВЫХ НАУЧНЫХ ПРОЦЕССОВ КАК ОСНОВА ОБЩЕСТВЕННОГО ПРОГРЕССА

Так, большая часть людей думает, что приватизация проходила с многочисленными нарушениями закона. Эту точку зрения в 1998 году разделяли 63%, о том, что сделки, как правило, осуществлялись по закону говорили лишь 6% опрошенных. В 2005 г. изменений не наблюдалось: 65 и 9% соответственно.

В связи с уверенностью людей в незаконности большинства приватизационных сделок, к крупному бизнесу в целом и олигархам, являющимся оплотами приватизации, люди относятся с подозрением и неприязнью, укрепившимися в сознании россиян.

Общество не торопится забывать о «приватизационных прегрешениях» крупного бизнеса и олигархов. В 2000 г. респонденты не поддерживали идею «приватизационной амнистии»: 63% думали, что если при проведении приватизации нарушались законы, то следует пересмотреть итоги приватизации (19% - не следует). 75% считали, что нужно возбуждать уголовные дела (не нужно - 12%).

Сходная ситуация наблюдалась и в 2005 г.: 63% опрошенных считали, что следует выявлять нарушения, допущенные во время приватизации, против 13% - считающих. Также большинство людей (63%) думало, что владельцев предприятий, приватизированных с нарушениями законов, следует лишить собственности, а также возбудить против них уголовные дела (60%). Можно заметить, что за возбуждение уголовных дел ратовало большая доля людей, нежели за пересмотр незаконно совершенных сделок.

Существует мнение, согласно которому предприятия, приватизированные с нарушениями, должны быть возвращены государству. За этот вариант в 1998 г. высказалось больше половины – 54% опрошенных, и только 10% высказывались за вариант «оставить прежнему владельцу». В 2000 г. наблюдались схожие результаты: за национализацию высказались 43% респондентов. [1]

Интересно, что среди людей, допускающих, что приватизационные сделки во всех или хотя бы в ряде случаев совершались по закону, одна треть все равно считает, что нужно пересмотреть итоги реформы. [1] А значит, некоторой части опрошенных и законные сделки кажутся «несправедливыми».

Распределение мнений по вопросу о том, какие предприятия работают лучше – приватизированные или оставшиеся у государства - с 1998 года практически не претерпело изменений. В 2005 г. только 16% респондентов считали, что приватизированные предприятия работают лучше предприятий, оставшихся в государственной собственности. Противоположное мнение – «работают хуже» – также не преобладало: это 27% опрошенных; «работают одинаково» – 14%, «бывает по-разному» – 23%, затруднились с ответом около

## ИНТЕГРАЦИЯ МИРОВЫХ НАУЧНЫХ ПРОЦЕССОВ КАК ОСНОВА ОБЩЕСТВЕННОГО ПРОГРЕССА

одной пятой. Показатели 2000 года практически идентичны.

Оценивая приватизацию как некую аферу, люди не склонны считать ее последствия полезными для экономики. Люди уверены, что приватизация принесла больше вреда, чем пользы. Так в 1998 г. - это 64% опрошиваемых, в 2000 г. – 59%, в 2005 г. – 55%; пользу почувствовали 7-8% (во всех трех опросах), а доля людей, считающих, что вреда и пользы поровну, варьировалась в пределах 15-25%.

Значительная часть опрошиваемых поддерживала мнение о «вредности приватизации», что связано, в некоторой степени, с неприятием приватизации в принципе.

Не приемлют приватизацию по принципиальным соображениям треть всех опрошенных. Принципиальная неприязнь может быть связана с патерналистскими установками, олицетворяемыми, мнением о том, что страна развивается лучше, когда большая часть ее предприятий и все природные богатства находятся в государственной собственности (три четверти респондентов) [5].

Итак, большая часть россиян негативно относится к приватизации начала 90-х годов. Неприятие вызывают и способы ее проведения, и ее социальные и экономические последствия, а у многих — и сама идея разгосударствления «народной» собственности. [6]

В целом, ясно, что морально общество оказалось совершенно не готово к столь кардинальной реформе институтов собственности.

Подводя итоги, можно резюмировать следующие сложившиеся тенденции общественного мнения о приватизации:

- осуществленная реформа воспринимается как отрицательное явление; с годами эта оценка мало изменяется и имеет устойчивую тенденцию, что может означать сформировавшееся, консенсусное мнение касательно итогов реформы;
- опросы показывают, что среди опрошиваемых высоки желания пересмотра результатов приватизации, но со временем популярность этого мнения падает;
- несмотря на желания пересмотра итогов, опрошиваемые скептически относятся к такой возможности, считая, что для них это все равно ничего не изменит;
- большая часть людей уверена в допущении множества нарушений и противоправности большинства совершенных сделок;
- вместе с негативом, касающимся восприятия самой приватизации, неодобрение охватывает и его главных участников: крупный бизнес и разбогатевших в это время олигархов, в частности;
- у людей нет единого представления о том, какие предприятия работают лучше – приватизированные или оставшиеся у государства;

## ИНТЕГРАЦИЯ МИРОВЫХ НАУЧНЫХ ПРОЦЕССОВ КАК ОСНОВА ОБЩЕСТВЕННОГО ПРОГРЕССА

- также люди считают, что приватизация, в целом, принесла больше вреда, чем пользы.

Следует отметить, что, на сегодня, интерес к исследованиям общественного мнения об итогах приватизации практически сошел на нет, возможно, из-за статичности оценок события людьми.

### Литература:

1. Н. Зоркая. Приватизация и частная собственность в общественном мнении в 1990–2000-е годы // «Отечественные записки» 2005, №1 [Электронный ресурс]. - Режим доступа: <http://www.strana-oz.ru/2005/1/privatizaciya-i-chastnaya-sobstvennost-v-obshchestvennom-mnenii-v-1990-2000-e-gody>
2. Вокруг итогов приватизации // База данных ФОМ [Электронный ресурс]. - Режим доступа: [http://bd.fom.ru/report/cat/ec\\_ref/priv/dd001432](http://bd.fom.ru/report/cat/ec_ref/priv/dd001432)
3. Приватизация и коммерциализация. // Левада-Центр. Пресс-выпуски [Электронный ресурс]. - Режим доступа: <http://www.levada.ru/old/08-08-2007/privatizatsiya-i-kommertsializatsiya>
4. Л. Седов. Общественная атмосфера в июле 2004 года. Пресс-выпуски [Электронный ресурс]. - Режим доступа: <http://www.levada.ru/old/05-08-2004/1-sedov-obshchestvennaya-atmosfera-v-iyule-2004-goda>
5. Л. Преснякова. Экономические реформы глазами россиян «Отечественные записки» 2005, №1 [Электронный ресурс]. - Режим доступа: <http://www.strana-oz.ru/2005/1/ekonomicheskie-reformy-glazami-rossiyan>
6. Приватизация: как это было и к чему привело? // База данных ФОМ [Электронный ресурс]. - Режим доступа: [http://bd.fom.ru/report/cat/ec\\_ref/priv/dd050322](http://bd.fom.ru/report/cat/ec_ref/priv/dd050322)



## ИГРОВЫЕ МЕТОДЫ ФОРМИРОВАНИЯ ЗДОРОВОГО ОБРАЗА ЖИЗНИ ДОШКОЛЬНИКОВ

*Хамитова Ляйсан Ильфатовна,  
Научный руководитель: Сулейманова Ф.М.  
Стерлитамакский филиал Башкирского  
государственного университета,  
г. Стерлитамак*

*Секция: «Психология и педагогика»*

Здоровье населения – является высшей национальной ценностью в любой развитой стране. Еще древнеримский политик и философ М.Т. Цицерон утверждал, что высшее благо достигается на основе полного физического и умственного здоровья.

Здоровье человека, как отмечает Л.В. Капилевич, это процесс сохранения и развития его психических и физиологических качеств, оптимальной работоспособности и социальной активности при максимальной продолжительности жизни [1].

Достичь высокого уровня всех видов здоровья (психического, физического и др.) значительно легче, если оно заложено в детстве. Однако в настоящее время наблюдается тенденция ухудшения состояния здоровья детей в разных регионах Российской Федерации.

Для ребенка быть здоровым, значит развивать в гармонии свои физические и духовные силы, обладать выносливостью и уравновешенностью, уметь противостоять действию неблагоприятных факторов внешней среды.

С середины 90-х годов XX века появилось много научных работ воспитательно-оздоровительного направления, исследующих организацию образовательного и воспитательного процесса, гигиену обучения и воспитания дошкольников, но, несмотря на многочисленные исследования, проблема формирования здорового образа жизни недостаточно разработана в практике дошкольных образовательных учреждений.

К факторам, положительно влияющим на здоровье дошкольника относятся: соблюдение режима дня, рациональное питание, закаливание, занятия спортом и т.д. [3]. Знания о здоровом образе жизни у детей формируются еще в дошкольном возрасте. В ходе развития у ребят представлений о здоровом образе жизни педагоги используют такие методы и приемы, как беседа, чтение,

## ИНТЕГРАЦИЯ МИРОВЫХ НАУЧНЫХ ПРОЦЕССОВ КАК ОСНОВА ОБЩЕСТВЕННОГО ПРОГРЕССА

рисование, наблюдение за природой, уход за растениями, игры и др.

Особое значение в решении проблемы формирования у дошкольников позитивного отношения к физическому и нравственному здоровью имеет игра.

Игра – это самый эффективный вид деятельности, позволяющий как можно дольше сохранять продуктивную работоспособность ребенка. В игре моделируются отношения, происходит развитие общих и специфических способностей ребенка. В играх дети вступают в различные соотношения: сотрудничества, соподчинения, взаимного контроля и т.д. Игры успешно могут быть использованы и для формирования знаний о здоровом образе жизни [2].

Подвижные игры закрепляют навыки двигательной активности, а также обеспечивают социализацию ребенка через коллективную деятельность. Они легкодоступны практически в любом месте, будь то полянка, или просто небольшая площадка в детском саду. В каждой подвижной игре имеются правила, предусматривающие необходимую пространственную ориентировку, определяющие цель и способы действий ребенка. Очень важно, чтобы значительная часть занятий с использованием подвижных игр проводилась на воздухе. Двигательная деятельность на воздухе усиливает обмен веществ, окислительно-восстановительные процессы, улучшает работу всех органов и систем.

Интеллектуальные игры, закрепляют основные понятия, представления, знания по проблематике здорового образа жизни. Примером такой игры может быть игра «Загадаю – отгадай». Ее цель заключается в закреплении у детей знания о предметах личной гигиены и их назначении.

Содержание игры: дети отгадывают предложенные загадки о предметах личной гигиены.

Лег в карман и караулю  
Реву, плаксу и грязнуюлю.  
Им утру потоки слез,  
Не забуду и про нос. (Носовой платок.)

Игры с использованием элементов психодрамы или театрализованного проигрывания ситуаций закрепляют ролевые стереотипы (умение сказать «нет!» в критической ситуации, формирование здорового образа жизни, осмысление вредных привычек и т.п.).

Так же важно использовать дидактические подвижные игры, основанные на движениях, но включающие в свое содержание материал и информацию по здоровому образу жизни. Дидактические игры, направленные на формирование, совершенствование и закрепление знаний о здоровом образе жизни, можно проводить на занятиях, в свободной деятельности детей и в условиях режимных

## ИНТЕГРАЦИЯ МИРОВЫХ НАУЧНЫХ ПРОЦЕССОВ КАК ОСНОВА ОБЩЕСТВЕННОГО ПРОГРЕССА

моментов.

Таким образом, целенаправленная скоординированная работа всех педагогов детского сада по формированию здорового образа жизни у дошкольников, использование игровых и инновационных методов работы с детьми и родителями, организация образовательной деятельности в игровой форме, в которой дети чувствуют себя в комфортном психолого-эмоциональном состоянии способствует положительной динамике в развитии дошкольников и формировании у них навыков здорового образа жизни.

### **Литература:**

1. Капилевич Л.В. Здоровье и здоровый образ жизни: учебное пособие. – Томск: Изд-во Томского политехнического университета, 2008. – 102 с.
2. Карелина И.О. Дошкольная педагогика: курс лекций: учебно-методическое пособие. – Рыбинск: филиал ЯГПУ, 2012. – 71 с.
3. Проблемы и перспективы развития образования: материалы междунар. заоч. науч. конф. (г. Пермь, апрель 2011 г.). Т.1 / Под общ. ред. Г.Д. Ахметовой. – Пермь: Меркурий, 2011. – 222 с.





**РОССИЯ НА РАСПУТЬЕ:  
ИСТОРИЧЕСКИЕ ПРЕДПОСЫЛКИ  
ВВЕДЕНИЯ ХРИСТИАНСТВА НА РУСИ**

*Ходыкин Максим Игоревич,  
Казанский (Приволжский)  
федеральный университет, г. Казань*

*Секция: «История»*

Актуальность данной статьи обусловлена возрождением религиозного самосознания россиян в условиях современной России. За тысячелетие, прошедшее со времени крещения Руси, христианство постепенно вытеснило политеизм и завоевало умы и сердца многочисленных народов России, проникнув во все сферы жизнедеятельности, охватив все слои населения от нищего крестьянина до императорской семьи. Однако, приход к власти большевиков в 1917 году, резко изменил сложившиеся веками обычаи, традиции и верования. Церковь подвергалась гонениям: храмы разрушались, священнослужители зачастую оказывались в лагерях, церковные ценности конфисковывались. Атеизм был провозглашен большевиками государственной политикой. Однако даже в этих условиях, в страшные годы Великой Отечественной войны, в иных тяжелых ситуациях люди обращались к Богу, сохраняя в душе христианскую веру.

После распада в 1991 году Советского Союза и утраты коммунистической партией своей руководящей роли в жизни государства наступили новые времена. Верующим не надо было скрывать свои религиозные чувства. Началось возрождение церкви. Много храмов, церковного имущества было возвращено РПЦ. Возводятся новые религиозные сооружения: церкви, храмы, часовни, соборы, монастыри. Верующие свободны в проявлениях своих чувств, при этом следует отметить, что годы советской власти, 90-е годы новой России сделали свое «черное дело», подорвав религиозные устои общества. Такая сложная и противоречивая история нашего государства лишь подчеркивает влияние религии на жизнь нашего общества в самые сложные периоды развития нашей страны. Не менее важным будет отметить влияние этого судьбоносного решения и выбора данного пути на современную образовательную систему. В средних и высших образовательных учреждениях нашей страны, мы так или иначе,

## ИНТЕГРАЦИЯ МИРОВЫХ НАУЧНЫХ ПРОЦЕССОВ КАК ОСНОВА ОБЩЕСТВЕННОГО ПРОГРЕССА

должны опираться на христианские религиозные догмы, как доминирующей религии. И, при этом, главное, не забывать о многонациональности и поликонфессиональности нашего общества для избежания конфликтов на религиозной почве.

Тема христианства на Руси, достаточно глубоко и многогранно изучена и освещена разными авторами. В данном исследовании будет произведена попытка раскрыть внедрение и развитие христианства на Руси с различных позиций, привлекая взгляды многих историков.

Причины принятия христианства на Руси многочисленны и разнообразны. К наиболее вероятной прежде всего следует отнести то, что христианство было призвано обеспечить усиление централизованной власти князя Владимира, то есть благодаря появлению единой религии прежде разрозненные восточнославянские племена получают общую веру, и, как следствие, единый базис для объединения и развития отношений между собой. Пытаясь раскрыть суть монотеизма и его влияние на государство, необходимо обратиться к письму Фридриха Энгельса к Карлу Марксу, который писал о необходимости на определенном участке исторического развития введения монотеистической культуры, способной и призванной укрепить авторитет и влияние светской власти, по этому отрывку явно видно, что введение Владимиром единой веры стало началом перехода Руси от родоплеменных отношений к отношениям феодализма. Здесь нельзя не сказать об административной реформе Владимира, который приоритетной для себя задачей видел устранение «племенных княжений», так как ко времени Крещения Руси на территории государства было семи или восьми племенных центров. Устраняя их, Владимир показывал народу, что он единственный и верховный правитель. На основе этих «племенных княжений» были созданы 8 административных центров, иначе расположенные географически. Стоит сказать, что к Владимиру приходили и болгары, и немцы, и представители хазарского каганата с предложениями о выборе именно их веры. И Владимир встал перед тяжелым выбором. Князь решает отправить в эти страны послов, которые должны были изучить религию каждого государства, и описать их Владимиру. Он был в восторге от греческой религии, и послы давили на то, что если бы христианство было плохо, то Ольга ни за что бы его не приняла. Князь сделал судьбоносный выбор.

Так почему же выбор был сделан в пользу именно Византии? Ответом на этот вопрос может служить важная географическая причина. Ее суть заключается в том, что некоторые страны, предлагавшие Владимиру свою веру, находились в непосредственной близости от древнерусских границ, в то время как Византия была «отгорожена» от Руси морем. Вполне вероятно, что Владимир отвергал предложения других, невизантийских послов, так как боялся

## ИНТЕГРАЦИЯ МИРОВЫХ НАУЧНЫХ ПРОЦЕССОВ КАК ОСНОВА ОБЩЕСТВЕННОГО ПРОГРЕССА

поглощения своего государства, его самостоятельности и традиций.

Также важнейшей причиной введения именно христианства могла стать экономическая, которую можно подразделить на внутренние и внешние экономические факторы:

### **Внутренние**

Считается, что самой сильной причиной, заставившей Владимира сделать окончательный выбор, было внутреннее экономическое положение государства. В дохристианской Руси у власти нередко возникали проблемы со сбором дани. А ведь самой главной функцией княжеской власти был именно сбор налогов. Так, например, печально знаменит опыт Игоря в попытке собрать с древлян больше дани, чем было положено. Возникла такая ситуация, что племена не понимали, зачем они должны были что-то кому-то платить, поэтому Владимиру нужен был базис, который бы сплотил власть и общество. Так было легче эксплуатировать общество, и теперь эта эксплуатация оправдывалась в глазах народа единой верой.

### **Внешние**

Уже говорилось, что христианство исповедовалось в Византии, и даже навязывалось ею для ведения на Руси. Считается, что Русь взяла религию от Византии, руководствуясь чисто экономическими соображениями. Следует пояснить, что именно в Константинополе сходились торговые связи еще восточных славян со всем Средиземноморьем, что обуславливало «выгодную» связь и необходимое сотрудничество Руси с Византийской империей.

Для раскрытия следующей причины, движимой Владимиром в процессе крещения Руси, необходимо обратиться к Ипатьевской летописи, особенно к эпизоду выбора веры. Сам процесс «выбора веры» довольно-таки известен и подробно изложен в «Повести Временных лет». Видно, что здесь говорится о том, как Владимир отправлял своих послов в разные страны, соседние и дальние, дабы познать различные религиозные учения и привлечь на Русь наиболее оптимальное. В «Никоновской летописи», датированной 1001 годом, можно прочесть: «того же лета посла Володимер гостей своих, аки в послых, в Рим, а других в Иерусалим, и во Египет и в Вавилон, соглядати земель их и обычаев их» [4], то есть в этом источнике находится подтверждение легенды, изложенной в «Повести Временных Лет», благодаря этому с большей степенью достоверности можно заключить, что этот исторический факт действительно имел место в истории государства Российского.

Владимир хотел с помощью устранения политеизма укрепить международное положение Руси, и обеспечить ее тесную торговую связь с Византией, и другим западными странами. Византия при удобных моментах наносила Руси военные удары, так как опасалась роста могущества

## ИНТЕГРАЦИЯ МИРОВЫХ НАУЧНЫХ ПРОЦЕССОВ КАК ОСНОВА ОБЩЕСТВЕННОГО ПРОГРЕССА

Древнерусского государства, но Византия не могла совершать постоянные вторжения, поэтому ей нужно было полагаться не только на дипломатические, а прежде всего на идеологические средства. Именно поэтому Византия и была так заинтересована в христианизации Киевской Руси, здесь необходимо указать на то, что проникновение христианства из Византии началось все-таки намного раньше официального его принятия Владимиром, то есть видна одинаковая, призванная выполнить похожие цели, политика, как у Византии, так и у Владимира. Византия пыталась «подчинить» себе Русь, заручившись ее поддержкой как сильного государства, а Владимир хотел вывести Русь совсем на новую ступень международного положения, и прежде всего с помощью Византии, вследствие, каждое из этих государств, выигрывало от укрепления роста другого.

К наименее вероятным причинам следует отнести то, что Владимир, устранив своего брата – Ярополка завладел его женой, которая была христианкой, то есть здесь подразумевается то, что именно это положило начало и укрепило в сознании Владимира необходимость в христианстве, а не, например, иудаизме, мусульманстве или буддизме или, например, других религиях.

К еще одной причине выбора христианства было бы целесообразно отнести влияние бабки Владимира – Ольги, что именно под ее влиянием Владимир «отдал свое сердце» - то есть отдал предпочтение христианству.

Подводя итог, можно говорить, что внутренняя и международная ситуация, возникшая перед Русью, привела Владимира именно к такому решению, каким мы его знаем. Сам процесс «вхождения» новой религии в государственную систему Русского государства был очень сложным и неоднозначным. Как и любое новшество, крещение воспринималась народом неоднозначно, зачастую – настороженно, так как сильны были традиционные устои, верования предков, поэтому процесс христианизации затянулся на долгие годы и века, да и сейчас еще в отдельных обрядах проступают отголоски идолопоклонничества. При этом постепенно христианская вера укреплялась, потому что при всей тяжести и невзгодах земной жизни оставалась надежда и вера в светлую долю в загробной жизни. Хотя история и не терпит сослагательного наклонения, но при удачном проведении языческой реформы, как планировалось первоначально, развитие Руси проходило бы более медленными темпами, увеличивая разрыв при этом с другими государствами. Княжеская власть таким образом обосновала свое легитимное право на «трон». За единением народа логично прослеживалось и усиление власти на упрочнения того базиса, на котором она держалась. В современном образовательном процессе, к сожалению, при преподнесении данного материала не используются новейшие научные разработки и гипотезы,

## ИНТЕГРАЦИЯ МИРОВЫХ НАУЧНЫХ ПРОЦЕССОВ КАК ОСНОВА ОБЩЕСТВЕННОГО ПРОГРЕССА

дается лишь краткий перечень причин без их обоснования и раскрытия. Но если мы хотим построить сильное, конкурентоспособное общество, знающее и любящее свою историю и культуру, нам необходимо определить форму и методику преподавания начального этапа нашего государства, как основу для восприятия учениками всего дальнейшего хода исторического прогресса Российского государства.

Соответственно, решение, принятое княжеской властью предопределило развитие Русского государства как в 10 веке, так и на протяжении всей дальнейшей истории. Ведь Русь, приняв новую религию, перестала выглядеть в глазах Европы страной варваров и дикарей. Россия с этого момента становится равной европейским государствам, стремительно ликвидируя свое отставание от них. И современное общество, несмотря на несколько десятилетий «без религии» не отворачивается от христианства, сильные религиозные традиции детей крестят, умерших отпевают, в школах преподают «Основы религиозных культур», люди ходят в церковь за поддержкой и опорой, видя в ней своего друга и союзника.

### Литература:

1. Брайчевский М.Ю. Утверждение христианства на Руси – Киев: Наукова Думка, 1989. – 295 с.
2. Дулуман Е.К., Глушак А.С. Введение христианства на Руси: легенды, события, факты. – Симферополь: Таврия, 1998. – 184 с.
3. Гумилев Л.Н. От Руси до России. Очерки этнической истории. Международный альманах №4– М.: ДИ-ДИК, 1994. - 592 с.
4. Ипатьевская летопись – [Электронный ресурс] – Режим доступа: <http://krotov.info/acts/12/pvl/ipat0.htm>
5. Ключевский В.О. Русская история. – М., Эксмо, 2009. – 912 с.
6. Карташев А.В. Очерки по истории русской церкви. Т.1. – М.: Терра, 1997. – 688 с.
7. Новиков М.П. Христианизация Киевской Руси: методологический аспект. – М.: Изд-во МГУ, 1991. – 176 с.



## ПРЕДУПРЕЖДЕНИЕ ПРЕСТУПНОСТИ СРЕДИ НЕСОВЕРШЕННОЛЕТНИХ

*Чернов Константин Павлович,  
Государственное бюджетное  
образовательное учреждение среднего  
профессионального образования «Уфимский  
колледж статистики, информатики и  
вычислительной техники», г. Уфа*

*Секция: «Юриспруденция»*

В основе предупреждения преступности несовершеннолетних лежат основополагающие принципы предупреждения преступности в целом. Вместе с тем в предупреждении преступлений, совершаемых несовершеннолетними, есть особенности, обусловленные их отличием от лиц других возрастных категорий, а также спецификой совершаемых ими преступлений.

Предупреждение преступности — это система мер, предпринимаемых государственными органами, общественными организациями, представителями власти и другими лицами, направленных на противодействие процессам детерминации преступности, имеющие целью ресоциализацию потенциальных преступников, предотвращение совершения новых преступлений.

В России предупреждению преступлений несовершеннолетних уделяется особое внимание. Создана целостная система мер борьбы с преступлениями несовершеннолетних соответственно характеру их причин и условий и применительно к различным контингентам несовершеннолетних и видам преступлений.

Среди причин и условий преступности и преступлений несовершеннолетних прежде всего нужно назвать социально негативные явления и процессы. Кроме того, возрастные особенности личности включаются и начинают действовать в механизме преступного поведения, причем не автоматически, а когда наличие этих особенностей не учитывается в воспитании и контроле несовершеннолетних, что приводит к возникновению безнадзорности, конфликтных ситуаций. Тем не менее значительная часть преступлений несовершеннолетних рассматривается окружающими как проявление возрастной незрелости, озорства. К ним относят небольшие кражи, хулиганские действия в среде подростков, отбирание денег у младших. Поэтому о многих преступлениях не сообщается в правоохранительные органы, и тем

## ИНТЕГРАЦИЯ МИРОВЫХ НАУЧНЫХ ПРОЦЕССОВ КАК ОСНОВА ОБЩЕСТВЕННОГО ПРОГРЕССА

самым увеличивается латентность преступлений несовершеннолетних.

Личностные качества несовершеннолетних преступников имеют свои возрастные особенности, которые хотя и присущи всем подросткам, но далеко не всегда играют решающую роль в мотивации преступного поведения. В то же время для несовершеннолетних преступников типично нахождение их в таких семьях, возможности которых в воспитании детей ограничены или которые непосредственно оказывают на них отрицательное влияние.

Большинство несовершеннолетних преступников обладают устойчивыми привычками и стереотипами антиобщественного поведения: постоянно демонстрируют пренебрежение к общепринятым нормам поведения, склонны к употреблению спиртных напитков, наркотиков, а также к бродяжничеству, побегам из дома и воспитательных учреждений.

Для предупреждения преступности несовершеннолетних большое значение имеет выявление взрослых лиц, вовлекающих подростков в преступную деятельность. Своевременность такого выявления позволяет быстро предотвратить готовящееся преступление или пресечь преступную деятельность. Прямое отношение к предупреждению преступлений несовершеннолетних имеют также своевременное возбуждение уголовного дела, быстрое и полное раскрытие преступлений, избличение виновных, а также правильное применение мер пресечения.

В предупреждении преступности несовершеннолетних участвуют множество субъектов. Они представляют собой единую, связанную общностью целей и задач, систему, включающую комиссии по делам несовершеннолетних и защите их прав; органы управления социальной защитой населения, образованием, здравоохранением; органы опеки и попечительства, по делам молодежи, службы занятости, внутренних дел.

Координацию действий министерств и ведомств по профилактике безнадзорности и правонарушений несовершеннолетних осуществляет Межведомственная комиссия по делам несовершеннолетних при Правительстве Российской Федерации.

Органы внутренних дел занимаются предупреждением преступности несовершеннолетних как на общем, так и на индивидуальном уровне. Работа проводится в основном по следующим направлениям:

- а) ограничение влияния негативных социальных факторов, связанных с причинами и условиями преступности несовершеннолетних;
- б) воздействие на причины и условия, способствующие данному виду преступности;
- в) непосредственное воздействие на несовершеннолетних, от которых можно ожидать совершения преступлений;

## ИНТЕГРАЦИЯ МИРОВЫХ НАУЧНЫХ ПРОЦЕССОВ КАК ОСНОВА ОБЩЕСТВЕННОГО ПРОГРЕССА

г) воздействие на группы с антиобщественной направленностью, способные совершить или совершающие преступления, участником которых является несовершеннолетний, подвергающийся предупредительному воздействию.

Следует иметь в виду, что подросткам даны очень большие права, и их всегда надо спрашивать, знакомы ли они с этими правами, находятся ли их пожелания или намерения в рамках закона. В новых социальных условиях должна быть перестроена работа общественных организаций, разумеется, не без ведома и сотрудников правоохранительных органов, особенно милиции.

Предупредительная деятельность, организованная с учетом этих направлений, должна обеспечивать всестороннее профилактическое воздействие на несовершеннолетних, склонных к совершению преступлений, на микросреду и социальные условия, в которых они находятся.

Вместе с тем, как показывают исследования, у несовершеннолетних, совершивших преступления, чаще встречаются нервно-психические расстройства, чем у их сверстников, которые соблюдают закон. Затрудняют борьбу с преступностью и недостатки в применении правовых актов о борьбе с пьянством в среде несовершеннолетних (в том числе о запрете продавать им спиртные напитки). Значительные резервы повышения эффективности борьбы с преступностью несовершеннолетних связаны прежде всего с устранением недостатков индивидуального предупреждения преступлений.

Таким образом, система мер борьбы с преступностью несовершеннолетних базируется на мероприятиях общесоциального характера, призванных обеспечить надлежащий уровень жизни, благосостояния, культуры, воспитания и образования граждан. Все это не позволяет осуществлять должным образом профилактику безнадзорности, бродяжничества детей и подростков, усиливает социальную напряженность, обрекает значительную часть детей на криминальный образ жизни, совершение преступлений.

### **Литература:**

1. Уголовный кодекс РФ.
2. Ветров Н.И. Профилактика правонарушений среди молодежи.
3. Антонян Ю.М. Причины преступного поведения.
4. Рябыкин Ф.К. Криминология и предупреждение преступлений.





**ОСНОВНЫЕ ЦЕННОСТНЫЕ  
ОРИЕНТАЦИИ, ФОРМИРУЮЩИЕ  
ТРУДОВОЙ ПОТЕНЦИАЛ  
ПРОМЫШЛЕННЫХ РАБОТНИКОВ.  
ЗНАНИЯ И КВАЛИФИКАЦИЯ  
КАК ВАЖНЕЙШИЙ ФАКТОР  
СОЦИАЛЬНО-ЭКОНОМИЧЕСКОГО  
РАЗВИТИЯ**

*Чернышева Инна Егоровна,  
магистрант, УО Академия Управления при  
Президенте Республики Беларусь, г. Минск*

*Секция: «Экономика»*

**Аннотация.** В статье представлено исследование теоретических аспектов развития и становления ценностных ориентаций, лежащих в основе формирования трудового потенциала работника современного общества.

Актуальность данной темы состоит в том, что в настоящее время требуется новое осмысление вопросов ценностной ориентации работников как важнейшей компоненты внутренней структуры личности, обеспечивающей достижение личностных результатов обучающихся, что позволит создать основу для конкурентоспособности и профессиональной мобильности нового поколения рабочих.

**Abstract.** The article presents a study of the theoretical aspects of the development and formation of value orientations underlying the formation of labour potential of the worker in modern society. The relevance of this topic is that currently requires a new understanding of questions of value orientations of employees as the most important internal components of the personality structure that ensures the achievement of personal outcomes of students, which will create the basis for competitiveness and professional mobility of the new generation of workers.

**Ключевые слова:** трудовые ресурсы, факторы формирования трудовых ресурсов, развитие трудовых ресурсов, квалификация работника, ценности населения, ценностные качества, факторы повышения производительности труда, денежное вознаграждение, признание, мотивация, самовыражение, ответственность.

**Keywords:** labour force, factors of labour force formation, development of human resources, qualification of the employee, population value, valuable qualities,

## ИНТЕГРАЦИЯ МИРОВЫХ НАУЧНЫХ ПРОЦЕССОВ КАК ОСНОВА ОБЩЕСТВЕННОГО ПРОГРЕССА

factors of productivity, factors of productivity, monetary reward, recognition, motivation, self-expression, responsibility.

Вся традиция идеалистического рационализма от Платона до Гегеля и Б. Кроче отличается нерасчлененностью онтологии и аксиологии, бытия и ценности. Аксиология как самостоятельная область философского исследования возникает тогда, когда понятие бытия расщепляется на два элемента: реальность и ценность как объект разнообразных человеческих желаний и устремлений [1, с.59].

Формирование и развитие трудового потенциала промышленных работников в современных условиях должно быть направлено на повышение образовательного и профессионально-квалификационного уровней, создание оптимальных условий труда, совершенствование системы управления, системы морального и материального стимулирования.

В целом, преимущественное большинство ученых соглашается с тем, что одним из первых, кто распознал в знаниях и квалификации важнейший фактор социально-экономического развития, был англичанин У. Петти. Именно У. Петти первым выдвинул идею «ценности населения» и провел соответствующие расчеты, которые нашли отражение в его «Политической арифметике» [3, с. 501]. Материальное богатство Англии ученый оценивал в 250 млн. фунтов стерлингов, но к этому добавлял и денежную оценку самого населения в размере 417 млн. Эта парадоксальная идея, – отмечает А. Аникин, – более глубокая, чем может показаться на первый взгляд: У. Петти искал способ каким-то образом оценить объем личностного элемента производительных сил – трудовых навыков, сноровки, потенциала развития техники [2, с. 73].

Спустя столетие, развивая экономические выводы У. Петти, шотландский экономиста. Смит в работе «Исследование о природе и причинах богатства народов» доказывал, что «...рост производительности полезного труда зависит, прежде всего, от повышения ловкости и умения работника, и только затем от улучшения машин и инструментов, которые он использует» [5, с. 490]. И хотя такие убеждения лишь частично соответствовали действительности, постепенно, в результате поэтапного развития науки и техники, человечество и впрямь сделало решительный шаг навстречу экономике нового типа – экономике, основанной на знаниях. Научно-технический прогресс способствовал стремительному развитию производственных и информационных технологий, обеспечил доступность знаний для различных слоев населения независимо от уровня их материального достатка. Информация начала приумножаться сверхвысокими темпами. Становилось все более очевидным, что знания, как ее практически ориентированная форма, являются некоторым активом, а значит –

## ИНТЕГРАЦИЯ МИРОВЫХ НАУЧНЫХ ПРОЦЕССОВ КАК ОСНОВА ОБЩЕСТВЕННОГО ПРОГРЕССА

могут приобретать признаки капитала в прямом, а не в переносном смысле этого слова.

В настоящее время под человеческим капиталом понимают экономическую категорию, которая характеризует со-вокупность сформированных вследствие инвестиций знаний, умений и мотиваций индивидов, которые находятся в их собственности и используются в экономической деятельности, способствуя росту личных доходов и национального дохода в целом. Сам термин «человеческий капитал» впервые встречается в работах последователя А. Маршалла – А. Пигу (1877-1959 гг.) [6, с. 27], который опубликовал свои взгляды относительно сущности экономических процессов в двухтомном труде «Экономическая теория благосостояния». Основателем же теории человеческого капитала по праву считается Т. Шульц (1902-1998 гг.). Его первой публикацией, посвященной проблемам «человеческого капитала», была работа «Возникающая экономическая сцена и школьное образование», опубликованная в 1958 г. в сборнике «Школа в новой эре». В 1979 г. Т. Шульц был удостоен Нобелевской премии по экономике.

Т. Шульц включился в процесс изучения закономерностей экономического развития после Второй мировой войны. Руководя проектом «Техническая помощь Латинской Америке», ученый проанализировал взаимосвязь между образовательным уровнем населения и его способностью использовать информацию и технологии в целях экономического развития. В результате исследователь пришел к выводу, что улучшение благосостояния людей зависит не столько от земли и техники, сколько от знаний, которыми они обладают. Неожиданная позиция для того, кто специализировался на экономике сельского хозяйства. Этот «квантовый скачок» ознаменовал зарождение и развитие теории человеческого капитала: «Приобретенные человеком ценные качества, которые могут быть усилены соответствующими вложениями, мы называем человеческим капиталом», – отмечал Т. Шульц [4, с. 20]. Другой американский исследователь – Г. Беккер – в работе «Человеческий капитал: теоретический и эмпирический анализ» изложил результаты исследования взаимосвязи между инвестированием в образование и доходами граждан. По его мнению, обдумывая целесообразность капиталовложений в образование, здоровье или профессиональную подготовку, человек склонен оценивать будущую прибыльность этих шагов, что выступает основанием для принятия или отклонения тех или иных инвестиционных решений. В 1992 г. за развитие теории человеческого капитала Г. Беккеру также была присуждена Нобелевская премия по экономике. Общеизвестно, что работы Г. Беккера заложили основу нового направления исследований – экономику образования, которая объединила изучение школьной и профессиональной подготовки, проблем и особенностей

## ИНТЕГРАЦИЯ МИРОВЫХ НАУЧНЫХ ПРОЦЕССОВ КАК ОСНОВА ОБЩЕСТВЕННОГО ПРОГРЕССА

непрерывного образования, вопросов медицинского обслуживания, миграции населения, ценовой политики и семейных доходов. Наряду с этим был сформулирован простой и одновременно важный вывод: качественное медицинское обслуживание и своевременные профилактические мероприятия, занятия физкультурой и спортом позволят избежать в будущем чрезмерных расходов на оздоровление трудоспособного населения и пополнение состава квалифицированных кадров [4, с. 21].

Важно то, что формирование теории человеческого капитала было закономерной реакцией на вызовы новой эры – эры стремительного научно-технического прогресса и развития сферы информационных технологий, в которой профессиональные знания оказались решающей производительной силой человечества. Отметим, что в постиндустриальную эпоху – как, частично, и во времена индустриального развития – собственник средств производства становится зависимым от человека, который является носителем прогрессивных знаний, в той же мере, в которой когда-то от него самого зависел рядовой, лишенный собственных средств производства, работник. Сегодня в цивилизованном мире вследствие развития научно-технического прогресса и усложнения производственных технологий знания и профессиональные навыки стали играть столь важную роль, что оказались способными выступить действенным инструментом обновления «правил игры» между капиталом и наемным трудом. И если ранее прирост стоимости безапелляционно присваивался владельцем средств производства, то ныне капиталист вынужден делиться частью вновь созданной стоимости со своим «партнером» – собственником капитала другого рода, который наряду с промышленным капиталом принимает не-посредственное участие в производственном процессе – с владельцем человеческого капитала. Обобщая изложенное выше, а также учитывая научные положения, аргументированные автором в опубликованных ранее работах, предлагается обратить внимание на следующие выводы. Прежде всего, необходимо констатировать, что, вопреки убеждениям тех исследователей, которые соотносят возникновение теории человеческого капитала с работами У. Петти, А. Смита, К. Маркса и других выдающихся ученых времен аграрной и индустриальной экономики, основателями соответствующего подхода были американские исследователи Т. Шульц и Г. Беккер. Данное, на первый взгляд, очевидное утверждение имеет ключевое значение. Именно благодаря работам нобелевских лауреатов понятие «человеческий капитал» обрело форму экономической категории и легло в основу одной-и-той же теории, сконцентрировав в себе научно обоснованные выводы относительно зависимости экономического развития от масштабов и результативности социальных инвестиций. Ранее – вплоть до середины XX века – условия,

## ИНТЕГРАЦИЯ МИРОВЫХ НАУЧНЫХ ПРОЦЕССОВ КАК ОСНОВА ОБЩЕСТВЕННОГО ПРОГРЕССА

необходимые для применения знаний в качестве капитала, попросту отсутствовали, а если соответствующие идеи время от времени и появлялись в рассуждениях ученых, то они имели сугубо гуманистический и гипотетический характер. И прежде всего просветители прошлых столетий были объективно неготовыми определить и охарактеризовать рычаги, которые могли бы привести к кардинальным изменениям в сфере труда.

Важно и то, что появление любой формы капитала требует определенных специфических условий. Что же касается капитала человеческого, то здесь также необходимы соответствующие условия: это и развитие информационной сферы, и значительное повышение наукоемкости производства, и высокая зависимость владельцев средств производства от носителей прогрессивных знаний и профессиональных навыков. Организация современного производства предполагает также учет ценностных ориентаций формирующих стиль профессионального мышления работников промышленности.

Опытные работодатели давно осознали, что привлечь или удержать работника одним денежным вознаграждением нельзя. Согласно опроса, проведенного ОАО «Гомельстекло» в июле 2014 года, помимо заработной платы для белорусов очень важен коллектив, в котором они работают, развитие и новый опыт, который они могут получить благодаря организации, возможность карьерного роста, свобода выбора, добросовестно выполненная работа, признание. 64% опрошенных соискателей одним из основных мотивирующих факторов в опросе выбрали проявление заботы о сотрудниках со стороны завода.

Пожалуй, самый оптимальный способ для компании проявить заботу о сотруднике – позаботиться о его здоровье. Хорошая медицинская страховка является одним из основных элементов социального пакета и часто ее наличие или отсутствие свидетельствует об уровне компании-работодателя и прочности ее позиций на рынке.

В Беларуси добровольное медицинское страхование сотрудников тоже набирает обороты. По данным опроса, в настоящее время уже 10% белорусских компаний включают в социальный пакет различные виды медицинского страхования. Главный эффект от внедрения медицинского страхования – мотивация. Благодаря такому очевидному для всех сотрудников проявлению заботы о них со стороны компании растет лояльность к работодателю и, как следствие, снижается текучесть кадров, уменьшаются затраты на поиск нового персонала, снижаются риски, связанные с потерей ключевых сотрудников. Одновременно укрепляется корпоративный дух и формируется позитивный имидж социально-ответственного бизнеса не только среди настоящих и будущих сотрудников, но и среди потенциальных партнеров. Кроме того, медицинское страхование сотрудников – это еще и залог роста производительности труда в

## ИНТЕГРАЦИЯ МИРОВЫХ НАУЧНЫХ ПРОЦЕССОВ КАК ОСНОВА ОБЩЕСТВЕННОГО ПРОГРЕССА

коллективе, особенно учитывая скорую сезонную эпидемию гриппа.

Так же один из вопросов анкеты позволил провести анализ факторов, влияющих на производительность труда работников завода (рисунок 1).



Рис. 1 Факторы повышения производительности труда

Как показало исследование, самыми важными факторами все опрошенные рабочие назвали получение стабильного заработка и получение оплаты труда по ее результатам.

Кроме этих факторов, для работников завода очень важна возможность продвижения по службе (10 баллов), а также признание и одобрение со стороны руководства хорошо выполненной работы (10 баллов). Важным были названы такие факторы, как возможность думать самостоятельно (8 баллов) и высокая степень ответственности (7 баллов).

Для работников завода важными были названы такие факторы, как возможность карьерного роста (9 баллов), признание и одобрение со стороны руководства (9 баллов), высокая степень ответственности (8 баллов). Рабочие также отметили такие факторы повышения производительности труда, как возможность продвижения по службе (10 баллов), высокая степень ответственности (9 баллов) и самостоятельная работа (7 баллов). Для работников также важно признание и одобрение со стороны руководства (9 баллов) и высокая степень ответственности за выполняемую работы (8 баллов).

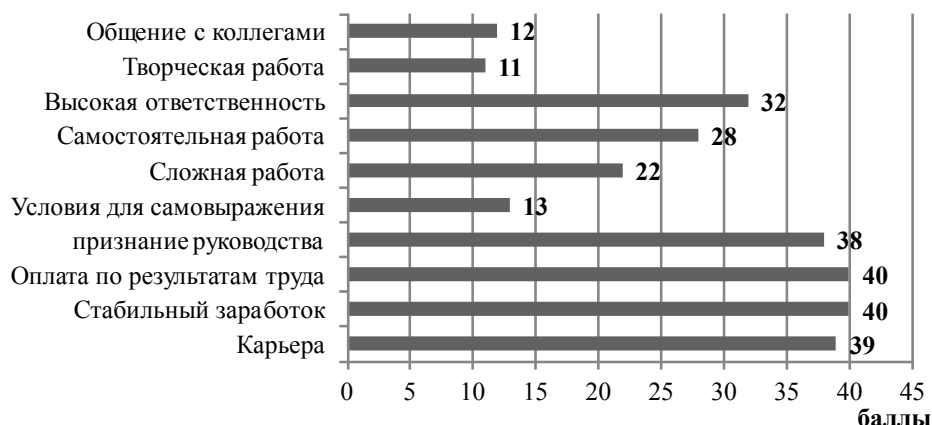
Такие факторы повышения производительности труда, как интересная работа, требующая творческого подхода, общение с коллегами, наличие условий для самовыражения и возможности развивать свои способности всеми категориями работников были охарактеризованы как несущественные. Это объясняется спецификой работы на заводе: работа строго регламентируется, и к работникам предъявляются жесткие требования. Следовательно, возможность

## ИНТЕГРАЦИЯ МИРОВЫХ НАУЧНЫХ ПРОЦЕССОВ КАК ОСНОВА ОБЩЕСТВЕННОГО ПРОГРЕССА

творческого подхода к работе очень ограничена.

По итогам анкетирования были выявлены следующие проблемы:

- низкая заработная плата;
- отсутствие возможности дополнительного обучения;
- несправедливое распределение объема работ между сотрудниками;
- отсутствие перспектив профессионального роста.

Если руководители завода учтут и проанализируют все выявленные проблемы, и смогут найти пути исправления создавшейся ситуации, а для этого необходимо создавать условия для повышения квалификации, создавать условия для свободного принятия решения, использовать не только материальные поощрения, но и моральные, семейные ценности. Если все эти ценности будут учтены, то соответственно и повысится производительность труда работников ОАО «Гомельстекло».

### Литература:

1. Allen, M.W., Ng S.H., Leiser D. Adult economic model and values survey: cross-national differences in economic beliefs // *Journal of Economic Psychology*. 2005. Vol. 26, №2. P. 159-185.
2. Аникин, А.В. Юность науки. Жизнь и идеи мыслителей-экономистов до Маркса. Изд. 2-е, доп. и переработ. / А.В. Аникин. – М: Политиздат, 1975. – 384 с.
3. Одегов, Ю.Г. Экономика труда: учебник: в 2 т. / Ю.Г. Одегов, Г. Г. Руденко, Л.С. Бабынина. – М.: Изд-во «Альфа- прес», 2007. – Т. 1. – 760 с.
4. Рофе, А.И. Может ли капитал быть человеческим, а поведение организационным? / А.И. Рофе // *Труд и социаль-ные отношения*. – 2009. – №10. – С. 18-22.
5. Смит, А. Исследование о природе и причинах богатства народов /А. Смит. – М.: Соцэкгиз, 1962. – 684 с.
6. Стрижак, О.О. Теория человеческого капитала: формирование научной концепции / О.О. Стрижак // *Экономика развития*. – 2012. – №1. – С. 24-31.



## ЭТНОЛИНГВИСТИЧЕСКИЕ ПЛАСТЫ ТОПОНИМИИ ИРКУТСКОЙ ОБЛАСТИ

*Чупановская Мария Николаевна,  
Московский государственный  
лингвистический университет,  
Евразийский лингвистический  
институт, г. Иркутск*

*Секция: «Филология»*

Топонимия Иркутской области в целом и отдельных её территорий ещё недостаточно исследована филологами. Тогда как изучение региональных топонимических единиц остаётся одной из важнейших задач отечественного языкознания, поскольку лингвистическое описание таких топонимов крайне важно для выявления специфики географических названий того или иного края и для воссоздания целостной топонимической картины нашей страны.

Топонимия Иркутской области представляет собой определённым образом организованную систему, в которой находят отражение универсальные явления, характерные для системы географических названий России, а также местные специфические черты.

Последние находят своё отражение уже в том, что региональные топонимы восходят к разным языкам-источникам: русскому, бурятскому, монгольскому, эвенкийскому, тюркским языкам и др. Анализ этих лексем с привлечением сведений о хозяйственной, политической, экономической, культурной жизни региона в прошлом и настоящем объективизирует бесценную информацию о местных географических условиях, процессе освоения народами территории Восточной Сибири, а также позволяет проследить характер контактов между соседствующими этносами и выявить особенности межкультурной коммуникации.

Вообще все топонимы Иркутской области в свете заявленной темы можно распределить по двум основаниям:

– язык-источник:

а) русские названия;

б) нерусские названия;

– наличие/отсутствие сведений о происхождении и глубина ономастического материала:



- а) топонимы, происхождение которых не вызывает сомнений;
- б) топонимы, происхождение которых трактуется неоднозначно;
- в) топонимы, сведения о происхождении и значении которых безвозвратно утрачены.

Топонимы, происхождение которых не вызывает сомнений, представлены русскими и иноязычными именами, например:

**Воробьёво**, деревня в Жигаловском районе Иркутской области. Поселение появилось в 1663 году, названо по имени основателя, которым был Мишка Дмитриев Воробьёв. В дальнейшем названо Большое Воробьёво. Ивашка Михайлов Воробьёв основал поселение, получившее название Воробьёвка, в дальнейшем – **Малая Воробьёвка**.

**Мухар**, залив в Малом море Иркутской области. По-бурятски *мухар* – «тупик», «конец», «край». Здесь Малое море кончается тупиком, заливом, тогда как на противоположной стороне оно открыто соединяется с Байкалом. Правильная транскрипция – *Мухар*, неправильно – Мухор, Мохор.

Как правило, лексемы с неоднозначной или неясной этимологией – это нерусские онимы. Например:

**Базой**, деревня в Боханском районе Иркутской области. Название образовано либо от монгольского слова *бааз* – «простой, обыкновенный, средний, примитивный», либо от бурятского *бозо* – «барда (гуща, остающаяся после перегонки молочной водки)».

**Оёк**, село в Иркутском районе Иркутской области. По одной версии название пошло от бурятского *оёхо* – «шить», «вышивать», «вязать». Другая версия: название местности появилось от слова *ой, ой-ой – оеей* – выкрика, выражающего испуг. Страдание и боль, которым подвергались буряты при насильственном их крещении, когда новокрещённого в знак приобщения к христианской религии зимой раздетого опускали в прорубь реки вблизи местности, ставшей затем называться *Оёком*. Третья точка зрения: от тюркского слова *оёёк, оюк* – «знак», «указатель дорог», «путеводное место».

**Куда**, река, приток Ангары, Иркутская область. Буряты осмысливают от слова *худа* – «сват», *худайнгол* – «сватова долина». Некоторые считают, что это родоплеменное название произошло от бурятского рода *худай*. Могло быть здесь наследие топонимики тюркоязычного народа: *када* (бурятское искажение – *хада, худа*) – «крутой», «обрывистый», «отвесный».

Нередко этимологию таких названий помогают установить живые контакты со старожилами края, в том числе с диалектоносителями. Так, по рассказам старожила Черемховского района Иркутской области Жмурова Петра Николаевича (а он это слышал от своего деда) название заимки, а потом деревни **Катом** Черемховского района произошло от слова «котомка» (сумка) путника:

мимо ложбины с озером проходил беглый каторжанин. Он потерял здесь котомку. Вернулся, чтобы её найти, заночевал и остался здесь жить. Место было удобным, так как располагалось рядом с озером.

Относительно названия реки и одноимённого села **Голуметь** в Черемховском районе Иркутской области в народе известна такая легенда: «Дело происходило на бурятской земле. Однажды, проезжая на конях мимо реки, увидели буряты избушку, а возле неё русского мужика, который что-то варил на костре. Разозлились буряты: «Как смеешь ты без нашего ведома, разрешения селиться на нашей земле?» Мужик поклонился им и пригласил отведать ушицы, достал речную рыбу, солёного сига, тайменей. Стали буряты есть и гадать, как это русский мужик один наловил рыбы больше, чем они всем племенем. Мужик улыбнулся, повёл к реке и стал вытягивать сеть, а там рыбы видимо-невидимо. Удивились буряты и предложили продать сеть и еще сделать им много новых. Мужик согласился, но с тем условием, что поселится на их земле навечно. Буряты согласились. Так и возникла Голуметь, поскольку *гульма* в переводе с бурятского означает «сеть».

В ряде случаев этимологию онима помогают восстановить диалектные словари. Примером этого служит «Словарь говоров русских старожилов Байкальской Сибири» Г.В. Афанасьевой-Медведевой [1]:

**Амелькин.** Название острова на реке Лене Иркутской области: «Раньше поименные острова были. Остров Амелькин. Василия Степановича остров. Деда его. Амельки. Там жительство было Василия Степановича. Его дед, дед Амеля жил».

**Анайское стойбо.** В Иркутской области стан крестьянина Аная Сергеевича Савинова в тайге (зимовье и отдельные постройки), используемый в период заготовки кедрового ореха.

Уникальный труд Г.В. Афанасьевой-Медведевой включает большое количество текстов – устные народные рассказы о традиционном укладе жизни (охоте, рыболовстве, земледелии, общинных обычаях, обрядах), историческом прошлом; рассказы, повествующие о верованиях, нравах; тексты, воспроизводящие особенности психологии русских крестьян Сибири, их мировидение. Также бывает заложена информация о географических названиях.

В топонимической системе региона, к большому сожалению, немало слов, происхождение и значение которых безвозвратно утрачено. Обычно это очень древние названия коренных народов Сибири.

Значение следующих онимов потеряно для современников: река Тяхта, гора Хора-Балдок, гора Цаган-Хода, болото Киркитой, река Елахой, деревня Куйта и др. Установление этимологии подобных лексем даже с привлечением самых разных источников не даёт положительных результатов.

## ИНТЕГРАЦИЯ МИРОВЫХ НАУЧНЫХ ПРОЦЕССОВ КАК ОСНОВА ОБЩЕСТВЕННОГО ПРОГРЕССА

Таким образом, фиксация и описание топонимов важно не только с позиций изучения их как части лексики русского языка, но и в целях сохранения исторического наследия нашего региона, заключённого в географических названиях.

Большинство топонимов русского происхождения представлены названиями сельских поселений, т.е. комонимами [3]. В основном они образованы от антропонимов, под которыми понимаются собственные имена людей (имя, отчество, фамилия, прозвище) [Там же]. Например:

**Козлова**, деревня в Жигаловском районе Иркутской области. Название произошло от фамилии основателя Козлова.

**Красильникова**, остров Черемховский район Иркутской области. Название произошло от фамилии Красильников.

**Петрограновка**, деревня в Боханском районе Иркутской области. Образовано от личного мужского имени *Пётр* и фамилии *Гранов*.

Получается, что в центре топонимической картины мира находится человек как субъект, завоёвывающий новое пространство. При этом он не разрушитель старого: прежняя топонимическая система не отвергается им. Благодаря межкультурному взаимодействию русский язык и русская топонимическая система во многом обогатились. Безусловно, что «способность одного народа осваивать достижения другого – важный показатель ... его культуры. Эта ... не только обогащает этнос, но и позволяет щедро делиться своими духовными ценностями с другими, обеспечивает взаимодействие и взаимопонимание людей, их восприятие инонациональных ценностей» [2, с. 3].

Стремление русских к сохранению традиций и культуры аборигенных народов ярко обнаруживает себя в их уважительном отношении к географическим названиям коренного населения, о которых пойдёт речь далее.

Топонимы нерусского происхождения представлены следующими пластами лексики:

а) Бурятские названия, например:

**Бажей**, деревня в Черемховском районе Иркутской области. Название деревни Бажей происходит от имени крещёного бурята Аларского ведомства Бажея Косомого.

**Хомутово**, село в Иркутском районе Иркутской области. От эвенкийского слова *хомоты* – «медведь», «медвежье место». Раньше медведей здесь, а также вблизи Иркутска было много.

**Куртугуй**, деревня в Черемховском районе Иркутской области. От бурятского «крутая гора».

**Алят**, озеро в Аларском районе Иркутской области. Крупное и глубокое для этих мест озеро получило своё название от бурятского слова аляа –

## ИНТЕГРАЦИЯ МИРОВЫХ НАУЧНЫХ ПРОЦЕССОВ КАК ОСНОВА ОБЩЕСТВЕННОГО ПРОГРЕССА

«баловной», «резвый», «игривый»; Алята-нур – «озорное», «шаловливое», «игривое» озеро.

### б) Эвенкийские названия:

**Качуг**, посёлок в Иркутской области. От эвенкийского *кочо* – «излучина», «изгиб реки», «мыс», «речная губа». Действительно, река Лена на этом участке не только имеет множество излучин, но и делает изгиб, поворот с западного направления на север.

**Иреть**, река, Черемховский район Иркутской области. Название происходит от эвенкийского ирэтэ – «лиственница», ирэтэг – «лиственничный бор».

**Моты**, река, Иркутская область. С эвенкийского означает «лось».

**Урик**, село в Иркутском районе Иркутской области. Название произошло от эвенкийского уриkit – «стойбище».

### в) Тюркские названия, например:

**Елань**, деревня в Черемховском районе Иркутской области. Слово елань (ялан) происходит от тюркского ялант – «равнина, долина, луг».

**Белая**, река, Иркутская область. Слово булун (булунг) по-тюркски «округлый залив», «излучина реки».

**Каштак**, деревня в Иркутской области. От древнетюркского «*кыш*» (приблизительное прочтение) *зима*.

### г) Кетские названия, например:

**Тунгусы**, деревня в Черемховском районе Иркутской области. Наименование тунгус (как кличка) произошло от кетского тунгускет, что значит «люди трёх родов»: оленные, конные и собачьи (различия связаны с животными, которыми эвенки пользовались в качестве «транспорта»).

**Китой**, река, приток Ангары, Иркутская область. Считают, что это название на языке древних племен (коттов) означает «волчий проток». Возможно, названа по имени племени кетов (хетов), которые здесь обитали.

Есть топонимы, которые являются синкретичными по происхождению. Это:

### а) Русско-бурятские названия:

**Русский Забитуй**, деревня в Черемховском районе Иркутской области. «Забитуй» в переводе с бурятского языка значит «сделал остановку», «привал». Первыми жителями деревни были буряты. Сейчас в Русском Забитуе не проживает ни одного бурята. Видимо, поэтому эту деревню стали называть Русский Забитуй, чтобы отличать от Забитуя Аларского района Иркутской области.

### б) Тюрко-бурятские номинации:

**Хайта**, река, Иркутская область. От тюркского слова хай – «скала», «утёс», бурятского суффикса та: хай+та значит «скалистое место».

**Абгай-Бурун-Ялга**, падь в Боханском районе Иркутской области. В основе названия лежат бурятское абгай – «старшая сестра», «жена старшего брата» и тюркское *бурун* – «нос, клюв», переносно – «отрог горы, гряда, песчаный бугор, береговой вал», «мыс, коса» и *елга* – «река, речка, овраг, ложбина, балка». Как видим, первично тюркское название Бурун-Елга отражало исключительно физико-географические особенности местности, в то время как бурятское дополнение Абгай придало топониму социально-экономические аспекты.

в) Эвенкийско-бурятские имена:

**Мота-Бадары**, деревня в Черемховском районе Иркутской области. Происходит от названия реки Моты, которая в переводе с эвенкийского означает «лось», с сочетанием бурятского слова бадары, по-бурятски бадар – «моховой ельник».

г) Бурятско-монгольские названия:

**Кулун**, река, Иркутская область. Монгольское и бурятское *хулун*, *хулан* (*кулун*, *кулан*) – названия дикого животного из семейства лошадиных – кулана, или джигытэя. Название свидетельствует, что куланы обитали в Приангарских степях.

**Мугай**, заимка в Боханском районе Иркутской области. От бурятско-монгольского *муухай* – «грязный, запачканный, поганный, некрасивый, безобразный, скверный, гадкий, противный, отвратительный».

д) Эвенкийско-тюркские онимы:

**Берикуль**, озеро в Качугском районе Иркутской области, близ Верхоленска. *Бира* по-эвенкийски – «река», *куль* (*коль*) по-тюркски – «озеро». Местные русские истолковывают название по-своему: «бери куль» (дескать, «в озере много рыбы»).

Анализ показал, что большинство наименований нерусского происхождения – бурятские онимы. Эта особенность объясняется тем, что самым многочисленным коренным народом нашего региона являются буряты. Именно они дали имена большому количеству географических объектов.

Изучение региональной топонимии языковедами очень важно с позиций лингвоэкологии как раздела науки о языке, связанного с общими (национальными) и региональными аспектами современного русского языка и его истории. Анализ регионального языкового материала, в том числе топонимического, позволяет понять особенности духовной и материальной культуры народов, выявить специфику языковой картины мира русского и нерусского населения Восточной Сибири.

Исследование топонимов Иркутской области как территории межэтнических контактов, кроме того, даёт возможность проследить процессы

## ИНТЕГРАЦИЯ МИРОВЫХ НАУЧНЫХ ПРОЦЕССОВ КАК ОСНОВА ОБЩЕСТВЕННОГО ПРОГРЕССА

взаимовлияния и обогащения языков, определить характер контактов между народами во время их миграций в прошлом.

### **Литература:**

1. Афанасьева-Медведева, Г.В. Словарь говоров русских старожилов Байкальской Сибири: в 20 т. / научн. ред. Ф.П. Сороколетов. – Иркутск, 2007-2013 гг.
2. Бураева, О.В. Межкультурное взаимодействие этносов Байкальского региона: автореф. дисс. ... канд. исторических наук: 07.00.07 / О.В. Бураева. – Улан-Удэ, 2005. – 22 с.
3. Подольская, Н.В. Словарь русской ономастической терминологии / Н. В. Подольская. – М.: Наука, 1988. – 192 с.

СТАНОВЛЕНИЕ И РАЗВИТИЕ  
СОЦИАЛЬНОЙ ОТВЕТСТВЕННОСТИ  
БИЗНЕСА В РОССИИ

*Чупахина Анастасия Игоревна,  
Научный руководитель:  
Грицай Мария Александровна  
Омский государственный  
институт сервиса, г. Омск*

*Секция: «Экономика»*

Проводимые в России экономические реформы, реструктуризация экономики обусловили необходимость пересмотра концепции взаимодействия общества и бизнеса. Социализация бизнеса – одно из приоритетных и актуальных направлений его развития.

В мировой практике уже не раз было доказано, что эффективная социальная политика, осуществляемая предпринимателями, благоприятно влияет на социальную стабильность общества, улучшает уровень жизни населения и, что немаловажно, увеличивает доходы самого бизнеса.

В международной практике понятие «социальная ответственность корпораций» понимается как добровольное участие бизнеса в развитии социальной, экономической и экологической сферы, напрямую связанное с деятельностью компании.

Выделяют следующие компоненты социальной ответственности:

- добросовестное ведение дел предпринимателем;
- развитие персонала компании;
- охрана здоровья сотрудников и безопасные условия труда на предприятии;
- охрана окружающей среды, посредством использования инновационных технологий сбережения ресурсов.

Социальная ответственность бизнеса в настоящий момент времени является необходимым требованием к ведению дел в компании. Каждый добросовестный предприниматель в мировом сообществе считает единственно верным заботиться не только о повышении своего благосостояния, но и о благополучии наемных работников, а также об обществе в целом.

В Российской Федерации процесс становления системы социальной ответственности бизнеса находится в начальной стадии развития. По сути, в современном российском обществе существует олигархическая модель ведения

## ИНТЕГРАЦИЯ МИРОВЫХ НАУЧНЫХ ПРОЦЕССОВ КАК ОСНОВА ОБЩЕСТВЕННОГО ПРОГРЕССА

социальной политики бизнеса, согласно которой предприниматель самостоятельно определяет меру своей социальной ответственности за развитие социума.

К тому же главную роль в данной проблеме всё же играет государство и его социальная политика в целом. Во многом власть, выстраивая определенную налоговую и иную политику ведения бизнеса, может создавать условия или, наоборот, препятствовать развитию бизнеса и осуществления последним его добровольных социальных проектов. Несомненно, высокая система налогообложения уменьшает величину прибыли, тем самым сокращая расходы на социальную политику бизнеса. Также существует достаточно серьезная опасность того, что социальные пожертвования компании не дойдут до потенциального потребителя.

Анализ источников [1;2;3;4;5;6;7] позволил выявить следующие этапы становления концепции социальной ответственности бизнеса в России.

Дореволюционный период. Система социальной ответственности предприятий в России сложилась уже в конце XIX века. В дореволюционный период социальная политика осуществлялась через филантропические и благотворительные проекты (строительство образовательных, медицинских учреждений, жилых зданий для рабочих).

Советское время. Следующим значимым этапом в становлении социальной политики становятся советские годы. Основная идея того времени – предприятие как социальный гарант, осуществляющий социальные функции и обладающий своей собственной социальной инфраструктурой.

Период перестройки. С началом рыночных реформ социальная политика предприятий стала резко меняться, произошло резкое сокращение социальной инфраструктуры, позже ее стабилизация, в дальнейшем реструктуризация оставшихся активов по мере выхода из кризиса.

Настоящее время. На данный момент многие компании осознали необходимость социальной поддержки своего персонала и ориентации бизнеса на интересы общества, происходит выстраивание определенных систем управления, учитывающих социальные аспекты ведения бизнеса, внедрение новых технологий, партнерские взаимоотношения с государственным аппаратом власти.

Осуществление данной политики затрагивает как средний, так и малый бизнес. Однако вклад корпораций в социальную политику остается неравномерным. Во-первых, нет четких заданных бизнес-средой целей по улучшению социальной обстановки в государстве, соответственно, каждая компания самостоятельно определяет параметры политики. Во-вторых, действия предприятий обусловлены заданными требованиями властей, что также



## ИНТЕГРАЦИЯ МИРОВЫХ НАУЧНЫХ ПРОЦЕССОВ КАК ОСНОВА ОБЩЕСТВЕННОГО ПРОГРЕССА

негативно сказывается на создании оптимальных условий развития социальных проектов.

Таким образом, социальная политика и ответственность бизнеса – исторически сложившееся явление, которое было сформировано еще в далеком прошлом. Развитие в Российской Федерации новых видов социальной активности соседствует с наследием и традициями советского периода, вновь принятыми в обиход современными компаниями. В перспективе развития, по оценкам экспертов, социальные модели ответственности будут только улучшаться, а за основу будут выбраны западные прототипы построения подобных систем.

Главы крупных компаний внедряют новые технологии, социальные, экономические и экологические программы на своих предприятиях по всей России, что становится примером для других предприятий, так и происходит повсеместное распространение на территории государства.

Но всё же, социальная ответственность компаний рассматривается не как приоритетная и неотъемлемая часть стратегии бизнеса, а как часть имиджа предприятия.

Действительно важно, что государство осознало необходимость поддержки и поощрения корпораций, создающих специальные условия для развития социальной политики. Одним из видов подобных поощрений служит специальная премия – «За социальную ответственность бизнеса». Организаторами Почетной Премии «За социальную ответственность бизнеса» являются Ассоциация ветеранов боевых действий ОВД и ВВ России и Межрегиональная Организация Предпринимателей. Премия проводится при поддержке Государственной Думы Российской Федерации в лице первого заместителя Председателя О.В. Морозова и Совета Федерации Российской Федерации в лице заместителя Председателя Комитета по социальной политике П.М. Беркса. Техническую поддержку по проведению Премии оказывает компания «Международные бизнес-решения и инновации» (IBS&I). Первая церемония награждения лауреатов Почетной Премии «За социальную ответственность бизнеса» была проведена весной 2006 года.

Выход отечественных компаний на западные рынки и приход иностранных предприятий также благотворно влияет на изменения в социальной политике, внедрение новых норм и стандартов социальной ответственности бизнеса.

Так как развитие социальной ответственности бизнеса в Российской Федерации находится еще на стартовом уровне, то происходит недопонимание всей концепции политики и полезного воздействия, в первую очередь, на финансовые результаты деятельности самой компании.

Становление системы социальной ответственности предприятия –

## ИНТЕГРАЦИЯ МИРОВЫХ НАУЧНЫХ ПРОЦЕССОВ КАК ОСНОВА ОБЩЕСТВЕННОГО ПРОГРЕССА

достаточно длительный процесс, протекающий противоречиво даже в наиболее развитых странах.

В первую очередь, в России следует решить самую главную задачу, которая относится к сфере оплаты труда. Также, следует отметить, что создание предприятиями различных форм социальной поддержки населения не является способом для разрешения социальных противоречий внутри государства, не разрешает вопросы защищенности и развития всего населения. Успешные социальные решения со стороны бизнеса могут создаваться только при наличии поддержки со стороны государства, обеспечении необходимых льгот для бизнеса и при непосредственном его участии в делах населения в целом.

### **Литература:**

1. Социальная ответственность бизнеса в России и за рубежом [Электронный ресурс]. – Режим доступа: <http://www.novsu.ru/file/1088069>
2. Литовченко С.Е., Корсакова М.И. Социальная ответственность бизнеса: актуальная повестка. - М.: Ассоциация менеджеров, 2003 - 108 с.
3. Sustainable Business [Электронный ресурс]. – Режим доступа: <http://csrjournal.com/839-что-такое-соб-что-такое-socialnaja.html>
4. Креативная экономика [Электронный ресурс]. – Режим доступа: <http://www.creativeconomy.ru/>
5. Зачем бизнесу социальная ответственность [Электронный ресурс]. – Режим доступа: [www.business-ethics.ru](http://www.business-ethics.ru)
6. Корпоративная социальная ответственность [Электронный ресурс]. – Режим доступа: <http://un.by/ru>
7. Коновалова Л.Н., Корсаков М.И., Якимец В.Н. Управление социальными программами компании / Под. ред.: С.Е. Литовченко. - М.: Ассоциация менеджеров, 2003 - 152 с.

## ОСОБЕННОСТИ ВЫСОТНОГО СТРОИТЕЛЬСТВА

*Шафигуллина Лейсан Гусмановна,  
Казанский федеральный университет,  
филиал в г. Набережные Челны*

*Секция: «Строительство»*

«Высотные сооружения – это устремленные к Богу, власти, символы гордости, мы находим их во всех культурах: пирамиды египтян, ацтеков, пагоды в Китае, храмы южной Индии, готические соборы... Наши небоскребы возникли в новом экономическом мире, в них отсутствует религиозное чувство. Они обязаны своим происхождением борьбе внутри экономического мира... Это импульс оказаться «выше всех, ухватиться за звезды»... Небоскребы означают власть!»

Филипп Джонсон, выдающийся американский архитектор, автор проектов ряда широко известных небоскребов

Строительство высотных зданий приняло широкий размах в США в XIX веке. Причины его развития имели не только экономический и функциональный характер, но были связаны и с соображениями рекламы. Высотные здания должны были повысить рентабельность застройки дорогостоящих земельных участков в крупных городах. Рост технических возможностей строительства, устройства систем искусственной вентиляции и искусственного освещения, а также средств пассажирского и грузового вертикального транспорта способствовал значительному увеличению этажности зданий.

А высотное строительство в Европе, в том числе в России, началось в конце 1950-начале 1960 х гг., так как первое послевоенное десятилетие было отдано восстановлению разрушенных исторических центров городов и массовому экономичному жилищному строительству домов средней этажности, призванному хотя бы частично компенсировать колоссальные утраты жилищного фонда, нанесенные Второй мировой войной. Поэтому гармоничный синтез разрешения градостроительных проблем был временно вытеснен

## ИНТЕГРАЦИЯ МИРОВЫХ НАУЧНЫХ ПРОЦЕССОВ КАК ОСНОВА ОБЩЕСТВЕННОГО ПРОГРЕССА

насушными задачами.

Однако теоретическое обоснование дальнейших путей градостроительного развития крупнейших городов Европы и России, продиктованное их интенсивной урбанизацией, оказалось более обоснованным и перспективным, чем американское. К 1960 м гг. сложилась новая европейская градостроительная концепция интегрированного урбанизма. В целом она сводилась пользу формирования многофункциональной городской среды повышенной плотности. Этот путь обеспечивал трудовую занятость значительной части населения по месту жительства и полноценную, полнокровную жизнь города в течение суток. Предусматривалось интенсивное развитие транспортных путей и разделение пешеходных и транспортных трасс, развитие «трехмерности» застройки путем интенсивного освоения подземного пространства.

Опыт внедрения высотного строительства в эти годы еще не был связан с общей концепцией градостроительства и потому оказался неудачным. И лишь спустя 30 лет происходит возобновление высотного строительства в России. Это связано с возведением высотных, преимущественно административных, сооружений (Новый Арбат, здания СЭВ, «Белого дома» Правительства РФ, Банковского комплекса на проспекте Сахарова и др.). Также четко ввелась классификация зданий по их высоте в метрах. Сооружения высотой до 30 м были отнесены к зданиям повышенной этажности, до 50, 75 и 100 метров, соответственно, к I, II и III категориям многоэтажных зданий, свыше 100 м – к высотным.

В чем же особенность высотных зданий? Чем они отличаются от других зданий и сооружений? Наверное, многие люди задумывались над этими вопросами...

Приступая к проектированию высотных зданий, в каждом отдельном случае следует принять решения по вопросам:

1. Какая из форм высотного здания наиболее органично вписывается в ансамбль города.
2. Как обеспечить движение транспорта и пешеходов от здания и к нему.
3. Как обеспечить здание свежим воздухом и светом.
4. В какой степени здание будет затенять окружающую застройку.
5. И как строительство данного высотного здания будет экономически выгодным.

Первый из поставленных вопросов должен быть тщательно исследован на моделях и по данным аэрофотосъемки. Форма и архитектурный вид высотного здания также зависит от остальных городских построек: их вида, стиля, этажности, эпохи постройки и т.д. Поэтому, выбирая форму высотного здания, нужна, во-первых, думать об эстетическом виде данной застройки, во-вторых, о

## ИНТЕГРАЦИЯ МИРОВЫХ НАУЧНЫХ ПРОЦЕССОВ КАК ОСНОВА ОБЩЕСТВЕННОГО ПРОГРЕССА

красоте той местности, где построено это здание или сооружение.

Наиболее распространенными формами являются следующие:



Рис. 1-3

1. Новые высотные здания, превышающие определенную этажность, строят с уступами, размеры которых зависят от зонирования города по этажности (имеется 5 зон); площадь застройки башенных надстроек, получающихся при этом, также соответственно ограничивается.

2. Согласно предложениям о новых правилах застройки устанавливаются следующие нормативные параметры: сектор освещения для каждого окна (а), угол падения световых лучей на улицу (б) и соотношение между числом этажей и площадью застройки (в).

## ИНТЕГРАЦИЯ МИРОВЫХ НАУЧНЫХ ПРОЦЕССОВ КАК ОСНОВА ОБЩЕСТВЕННОГО ПРОГРЕССА

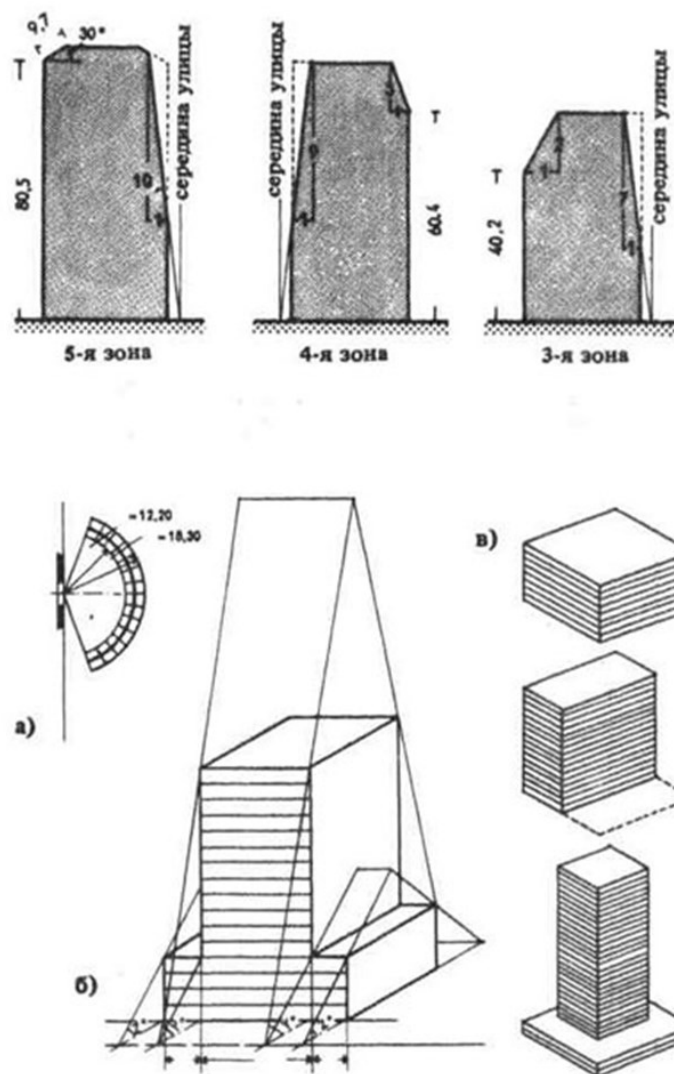
М. 1 : 4000 ① – ⑩



Рис. 4.



Рис. 5.

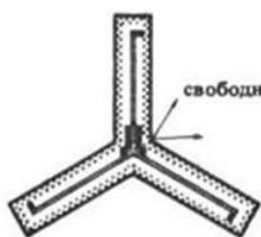

Рис. 6.

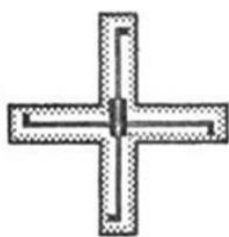

Рис. 7.



Рис. 8.



Рис. 9.

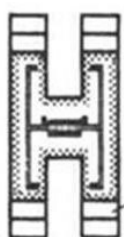

Рис. 10.

3. Здание-трилистник. При эффективном использовании центрального узла вертикальных коммуникаций сохраняется возможность свободного расположения крыльев здания.

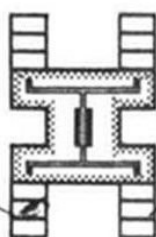
4. Здание крестообразной формы в плане позволяет использовать узел коммуникаций эффективнее, чем в здании на рис. 5.

5. Пятилучевое в плане здание со срезанными входящими углами, к которым целесообразно примыкание более крупных помещений и др. (см. рис. 6).

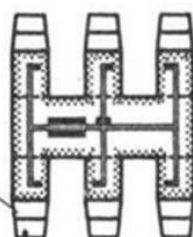
6. Шестилучевое в плане здание (максимальное число лучей для зданий звездобразной формы) с просторными, частично искусственно освещенными помещениями в его центральной части. ( см. рис.7)

7. H-образное в плане здание с соединительным центральным блоком, где размещены также и лифты, уборные, гардеробы и т.п.

8. H-образное в плане здание со ступенчатыми пристройками. Лифты и подсобные помещения расположены в центральной части здания (как на рис. 8).

9. Зубчатое в плане здание с большим числом плохо освещенных входящих углов и ступенчатыми поперечными блоками. ( рис. 10)

10. П-образная башенная часть здания, устроенная между двумя дворами, образованными вследствие застройки участка по периметру; нижняя и башенная части здания имеют общий сквозной узел вертикальных коммуникаций. ( рис. 9.)

При решении второго вопроса следует учитывать не только автомобильное

## ИНТЕГРАЦИЯ МИРОВЫХ НАУЧНЫХ ПРОЦЕССОВ КАК ОСНОВА ОБЩЕСТВЕННОГО ПРОГРЕССА

движение, потому что деловая часть города все в большей степени застраивается высотными зданиями, между которыми можно быстро и безопасно пройти пешком от станции метрополитена или от автомобильной стоянки. То есть дворовые и прилежащие к зданию территории должны иметь тротуары для перемещения пешеходов, внутри кварталные проезды.

В самом здании основным средством сообщения служат лифты. В основном лифты оснащены системой автоматического управления и движутся со скоростью 3—7 м/с. При движении лифтов кроме чистого времени на подъём затрачивается 5 с на открывание и закрывание дверей, 2 с на выход каждого пассажира (при кабинах на 15 пассажиров), 5 с на каждую остановку на этажах. К этому расчету времени следует добавить 10% на непредвиденные задержки. Время на ожидание лифта принимается равным 20 с. Размеры лифтов и их число определяются по величине полезной площади здания. Принимается, что площадь на одного служащего составляет 7 м<sup>2</sup>. Время, устанавливаемое для прибытия и отъезда всех служащих, 20 — 25 мин. Проектирование лифтовых установок целесообразно поручать специализированным фирмам.

Лифтовые шахты с примыкающими к ним холлами располагают большей частью вместе с другими подсобными помещениями в центральной части здания или же у брандмауэра; освещение всех этих помещений — искусственное. Доставка и вывоз товаров в американских высотных зданиях организованы преимущественно через подвальные помещения; товары транспортируются на специальных грузовых лифтах. Для приемки товаров на 1-м этаже устраиваются погрузочные рампы.

Что касается обеспечения здания свежим воздухом, то современные вентиляционные установки снабжают конторские и жилые помещения свежим воздухом намного лучше, чем прежние системы естественной вентиляции через окна. Поэтому окна можно постоянно держать закрытыми, снижая тем самым уровень шума, проникающего с улицы, и препятствуя прониканию уличной пыли.

Говоря о затемнении окружающих застроек, то тень, падающая от здания, не должна затемнять соседние здания больше обычного, так другие городские постройки рядом с этим зданием не должны терять свой внешний облик. А затемнение рек, улиц, площадей, железнодорожных сооружений вполне допустимо.

Затрагивая экономичность данного здания, нужно учесть многие факторы...

В первую очередь нужно сказать об удешевлении земли, на которой будет строиться данное высотное здание.

Во-вторых, все мы знаем, что фундамент является главной частью здания. На нем экономить нельзя. Обычно фундаменты высотных зданий делают свайными, что обеспечивает устойчивость постройки и выдерживает нужную

## ИНТЕГРАЦИЯ МИРОВЫХ НАУЧНЫХ ПРОЦЕССОВ КАК ОСНОВА ОБЩЕСТВЕННОГО ПРОГРЕССА

нагрузку. Стены таких зданий возводят из легких материалов. Это также значительно уменьшит нагрузку на фундамент здания.

Использование одного центрального узла коммуникаций очень выгодно. Это уменьшит затраты на устройство водоснабжения, водоотведения, электричества, газоснабжения, вентиляции и т.д. Также уменьшатся затраты на устройство приборов учета, лифтового оборудования.

Действительно, мы видим, что строительство одного высотного здания будет намного выгодным, чем строительство 9-этажного 5-подъездного здания.

В итоге можно сказать, что развитие высотного строительства во многих странах и во многих городах ведет к расцвету городской архитектуры, ведь каждое здание такого типа вносит свой огромный и незаменимый вклад в архитектуру города.

### **Литература:**

1. Потапова Ю.И. Высотное строительство в России – проблемы, задачи и способы их решения // Успехи современного естествознания. – 2012. – №6. – С.14-16 [Электронный ресурс]. - Режим доступа: [www.rae.ru/use/?section=content&op=show\\_article&article\\_id=9999558](http://www.rae.ru/use/?section=content&op=show_article&article_id=9999558)
2. Маклакова Т.Г. ПРОБЛЕМЫ СТАНОВЛЕНИЯ ВЫСОТНОГО СТРОИТЕЛЬСТВА В РОССИИ [Электронный ресурс]. - Режим доступа: <http://library.stroit.ru/articles/verhstroy>
3. [Электронный ресурс]. - Режим доступа: <http://neufert.totalarch.com/administrative/15>
4. Многофункциональные высотные здания и комплексы. МГСН 4.19-05 (временные) ТОМ 1 [Электронный ресурс]. – Режим доступа: [www.cleper.ru/norma/8/6.pdf](http://www.cleper.ru/norma/8/6.pdf)





## ОТВЕТСТВЕННОСТЬ ЗА НЕЗАКОННУЮ ПРЕДПРИНИМАТЕЛЬСКУЮ ДЕЯТЕЛЬНОСТЬ

*Шмунк Лео Викторович,  
ТГУ Институт экономики,  
управления и права, г. Тюмень*

*Секция: «Юриспруденция»*

За последние полгода в России свою деятельность в качестве индивидуального предпринимателя прекратили свыше полумиллиона физических лиц, но службы занятости не зафиксировали рост безработицы.

Многие ИП и не скрывают, что продолжают свою предпринимательскую деятельность после ликвидации.

Чем это может грозить? Как определить, что физлицо предприниматель?

Отдельные случаи продажи товаров, выполнения работ, оказания услуг гражданином, не зарегистрированным в качестве индивидуального предпринимателя, не являются нарушением законодательства, при условии, если количество товара, его ассортимент, объемы выполненных работ, оказанных услуг и другие обстоятельства не свидетельствуют о том, что деятельность гражданина была направлена на систематическое получение прибыли.

Предпринимательскую деятельность характеризует ст.2 Гражданского кодекса РФ: самостоятельное ведение деятельности, ведение деятельности на свой риск, деятельность направлена на получение дохода, получение доходов осуществляется систематически.

В письме ФНС от 18.03.2010 №20-14/2/028463, говорится о признаках предпринимательской деятельности: производство и покупка имущества с целью дальнейшего извлечения прибыли, учет совершенных операций, связанных с проведенной деятельностью, взаимосвязь всех операций, совершенных физическим лицом в определенный период времени, постоянные связи с контрагентами. Таким образом, доказать осуществление предпринимательской деятельности не так сложно, а значит и привлечь к административной, налоговой и уголовной ответственности тоже. В 2014 году по статистике Верховного суда за незаконную предпринимательскую деятельность было осуждено 300 человек.

Административная ответственность.

## ИНТЕГРАЦИЯ МИРОВЫХ НАУЧНЫХ ПРОЦЕССОВ КАК ОСНОВА ОБЩЕСТВЕННОГО ПРОГРЕССА

Если ФНС сможет убедить суд, что физическое лицо ведет именно предпринимательскую деятельность, а доход, полученный за год, составил до 1,5 млн рублей, то нарушитель подпадает под административную ответственность. Согласно п. 1 ст. 14.1 Кодекса об административных правонарушениях (КоАП), осуществление предпринимательской деятельности без государственной регистрации в качестве индивидуального предпринимателя влечет наложение административного штрафа в размере от 500 до 2 000 рублей.

Уголовная ответственность.

Если ФНС смогло доказать, что физическое лицо в результате предпринимательской деятельности получило доход свыше 1,5 млн руб., то предпринимателю грозит уже уголовная ответственность (по ст. 171 Уголовного Кодекса РФ «Незаконное предпринимательство»). Незаконная предпринимательская деятельность наказывается штрафом в размере до 300 000 рублей или в размере заработной платы или другого дохода, полученного за период до 2 лет, обязательными работами на срок до 480 часов или арестом на срок до 6 месяцев.

Штраф в 10% полученного дохода, но не менее 40 000 рублей.

Физическое лицо также несет ответственность за нарушение порядка постановки на учет в налоговом органе вне зависимости от полученного дохода. Такая ответственность предусмотрена ст. 116 Налогового Кодекса РФ. Нарушение налогоплательщиком установленного НК срока подачи заявления о постановке на учет в налоговом органе наказывается штрафом в размере 10 000 рублей. А ведение деятельности организацией или индивидуальным предпринимателем без постановки на учет в налоговом органе уже влечет взыскание штрафа в размере 10% от доходов, полученных в течение указанного времени в результате такой деятельности, но не менее 40 000 рублей.

Конечно, большинство незаконных предпринимателей с небольшим частным бизнесом, будь то частное такси без лицензии или ларек по продаже мороженого, не подпадает под уголовную ответственность, но и денежные штрафы для такого предпринимателя могут быть довольно ощутимыми. При этом не надо забывать, что согласно Гражданскому Кодексу, гражданин отвечает по своим обязательствам всем принадлежащим ему имуществом, за исключением имущества, на которое в соответствии с законом не может быть обращено взыскание. За последние годы этот перечень сократился и взыскание может быть обращено и на единственное жилье должника, если оно превышает социальную норму, и на жилую площадь членов семьи должника, в случае если у них есть иная жилая площадь на правах собственности.

### Литература:

1. Уголовный кодекс РФ.



**ФОРМИРОВАНИЕ У СТУДЕНТОВ  
КРИТИЧЕСКОГО ОТНОШЕНИЯ К  
ПЕРЕВОДУ В УСЛОВИЯХ  
НЕОГРАНИЧЕННОГО ДОСТУПА  
К ЭЛЕКТРОННЫМ  
ПЕРЕВОДЧЕСКИМ РЕСУРСАМ**

*Щеняева Тамара Дмитриевна,  
Минский филиал Российского экономического  
университета им. Г. В. Плеханова, г. Минск*

*Секция: «Образование»*

**Аннотация.** В данной статье определяются некоторые проблемы двустороннего перевода как одного из аспектов обучения иностранному языку в вузе, вызванные широкой доступностью электронных переводческих ресурсов, и предложены несколько способов решения данной проблемы, способствующих развитию самостоятельности в данном виде учебной деятельности

**Ключевые слова:** компетентностный подход, профессионально-ориентированные и специальные тексты, двусторонний письменный перевод, электронные переводческие ресурсы.

Иноязычная, преимущественно англоязычная, составляющая современного информационного пространства увеличивается в геометрической прогрессии, обязывая специалистов в различных областях профессиональной деятельности непрерывно работать с многочисленными аудио, печатными и электронными источниками, изучать, анализировать, отбирать сведения о новейших достижениях в сфере их деловых интересов. Любой специалист становится конкурентоспособным на внешнем и внутреннем рынке труда вследствие ряда факторов, важнейшим из которых является свободное владение одним или несколькими иностранными языками. Знание иностранного языка свидетельствует об интеллектуальном потенциале работника и предоставляет возможности для его стратегического использования. Реализация компетентностного подхода в обучении иностранному языку в высшей школе, ориентированного на продуктивное взаимодействие с окружающим миром, является необходимым условием для подготовки современного

## ИНТЕГРАЦИЯ МИРОВЫХ НАУЧНЫХ ПРОЦЕССОВ КАК ОСНОВА ОБЩЕСТВЕННОГО ПРОГРЕССА

квалифицированного, способного выдержать конкуренцию, профессионала.

Готовность к взаимодействию с иноязычным источником информации, заключающаяся, в частности, в максимально корректной интерпретации устного или письменного материала, формируется в высшей школе не только на практических занятиях по иностранному языку, но также во время чтения лекций по профильным дисциплинам зарубежными преподавателями на иностранном языке. Иными словами, складывается ситуация, требующая полноценного письменного и устного двустороннего перевода, выполняемого участниками коммуникативного обучающего процесса.

В силу того, что положительная результативность академической деятельности сегодняшних студентов во многом обуславливается широкой доступностью новейших информационных технологий, проблематичной становится самостоятельная независимая практика письменного перевода. Простой анализ информации об интернет сервисах, предоставляющих переводческие услуги в области профессиональной, научной или учебной деятельности, гарантирующих высокое качество с существенной экономией времени при сохранении оригинальной структуры и форматирования рабочего документа, лишь подтверждает наше мнение. Наряду с наиболее известными, бесплатными онлайн переводчиками, такими как Google, Translate.ru, Promt, Lingvo, Imtranslator, Pragma 6, Anplex, в интернете имеются более 100 аналогичных сервисов, осуществляющих машинный перевод, не считая приложений к мобильным устройствам. Следует с некоторым сожалением отметить, что перечисленные помощники переводчиков только в умелых руках становятся действительно эффективным средством. Регулярные проверки студенческих письменных полных переводов профессионально-ориентированных и специальных текстов с английского языка на русский, прежде всего, выявляют пробелы в знании родного языка. Кроме этого, они обнаруживают, что у многих обучаемых а) наблюдается поверхностное погружение в тему переводимого материала, несмотря на предварительную аналогичную работу с другими источниками и определенную теоретическую базу, полученную на занятиях по профильным дисциплинам; б) проявляются неумение и нежелание дойти до истины, сопряженные с неразвитостью чувства языка; в) весьма часто срабатывает принцип довольствования тем вариантом, который дает онлайн или мобильный переводчик; г) индивидуальная узость кругозора, несмотря на помощь Google, Translate.ru, Promt и т.п., выражается нередко в том, что такие явления текста как различные виды сокращений (аббревиатур, акронимов), остаются вне сферы внимания студента. Притчей во языцех стали на практических аудиторных занятиях нелюбезные высказывания самих студентов о качестве собственного перевода.

## ИНТЕГРАЦИЯ МИРОВЫХ НАУЧНЫХ ПРОЦЕССОВ КАК ОСНОВА ОБЩЕСТВЕННОГО ПРОГРЕССА

Еще большую озабоченность вызывают письменные переводы текстов на профессиональную или специальную тематику с русского языка на английский. В данном виде работы студенты, во-первых, в полной мере демонстрируют безучастность к переосмыслению и преобразованию переводимого материала с целью использования простых синтаксических конструкций вместо сложных развернутых предложений с различными способами подчинения. Во-вторых, не пытаются уловить суть письменного сообщения. В-третьих, не проявляют пытливости, что, как гласит народная мудрость, является признаком молодого ума. И, суммируя вышесказанное, необходимо акцентировать, что камнем преткновения к качественному русско-англоязычному переводу является, безусловно, несистематическая работа с английским языком и личная незаинтересованность в совершенствовании лингвистических знаний. Как же оградить обучаемых от бездумного пользования, вне всякого сомнения, мощными инструментами автоматического перевода?

Выходом из данной ситуации могут быть, по нашему мнению, некоторые ограничительные меры, определяемые общим названием «обязательно». К ним относятся, прежде всего, обязательное обдумывание переводимого материала с целью выявления его смысловых и логических связей. Далее, обязательное соблюдение синтаксической структуры английского предложения с четкой передачей видовременной формы сказуемого. С учетом специфики специальных текстов, обязательное использование неличных форм английского глагола и, образуемых ими, оборотов. Герундий, инфинитив и причастие в совокупности с герундиальными, инфинитивными и причастными конструкциями являются теми необходимыми средствами, которые способствуют передаче вторичных, производных, вспомогательных, добавочных или сопутствующих действий по отношению к главному действию в предложении. Во избежание повторения одного и того же слова, части предложения или целого предложения обязательно использовать слова-заместители *one/ones, that/those, to do, to, so*. Что касается словарного наполнения перевода, то его основу должны обязательно формировать те лексические и терминологические единицы, включая устойчивые словосочетания, которые были изучены в процессе работы с конкретным и полным учебным материалом.

В завершение необходимо подчеркнуть, что творческий подход к выполнению любого задания всегда заслуживает всяческого поощрения. Следовательно, высокие по качеству письменные переводы с иностранного языка или с родного языка на иностранный, сделанные студентами самостоятельно, требуется обязательно выделять и обращать внимание обучаемых на то, что совершенству нет предела, тем самым, вызывая у них естественное желание добиваться еще больших результатов в данном аспекте

изучения иностранного языка.

**Литература:**

1. Л.Н. Высонская, М.С. Корнеева, Е.И. Миндели. Неличные формы глагола в научном тексте. [Электронный ресурс] – Учебное пособие. – Москва, 2013. – 142 с. Режим доступа: [http://www.eng.math.msu.su/download/Non-finite\\_forms.pdf](http://www.eng.math.msu.su/download/Non-finite_forms.pdf), свободный. - Загл. с экрана. - Дата доступа: 6.07.2015 г.
2. Долидович, Ольга Владимировна. Критерии оценки качества письменного перевода. [Электронный ресурс] / О.В. Долидович/ Переводоведение// Межкультурная коммуникация и профессионально ориентированное обучение иностранным языкам: материалы VI Международной конференции, посвященной 91-летию образования Белорусского государственного университета, 30 октября 2012 г. / редкол.: В.Г. Шадурский [и др.]. — Минск: Изд. центр БГУ, 2012. — 246 с.— Режим доступа: <http://elib.bsu.by/handle/123456789/36712>, свободный. - Загл. с экрана.- Дата доступа: 6.07.2015 г.



## ЭКОЛОГИЧЕСКАЯ БЕЗОПАСНОСТЬ СОВРЕМЕННОЙ РОССИИ НА ПРИМЕРЕ ЭНЕРГЕТИКИ

*Щетина Наталья Павловна,  
Сальникова Анастасия Владимировна,  
Дидус Дарья Витальевна,  
Хваталова Юлия Сергеевна,  
Владимирский государственный  
университет имени Александра  
Григорьевича и Николая Григорьевича  
Столетовых, г. Владимир*

*Секция: «Экономика»*

В последнее время угроза для безопасности и комфортного существования человека начинает исходить от неблагоприятного состояния окружающей среды. В первую очередь, это риск для здоровья. Сейчас уже не вызывает сомнения, что загрязнение окружающей среды способно вызвать ряд экологически обусловленных заболеваний и, в целом, приводит к сокращению средней продолжительности жизни людей, подверженных влиянию экологически неблагоприятных факторов. Именно ожидаемая средняя продолжительность жизни людей является основным критерием экологической безопасности.

Устойчивое развитие Российской Федерации, высокое качество жизни и здоровья ее населения, а также национальная безопасность могут быть обеспечены только при условии сохранения природных систем и поддержания соответствующего качества окружающей среды. Для этого необходимо формировать и последовательно реализовывать единую государственную политику в области экологии, направленную на охрану окружающей среды и рациональное использование природных ресурсов. Сохранение и восстановление природных систем должно быть одним из приоритетных направлений деятельности государства и общества. К числу основных факторов деградации природной среды Российской Федерации относятся: преобладание ресурсодобывающих и ресурсоемких секторов в структуре экономики, что приводит к быстрому истощению природных ресурсов и деградации природной среды; низкая эффективность механизмов природопользования и охраны окружающей среды.

Основным документом в выработке экологической политике является экологическая доктрина, которая базируется на Конституции Российской

## ИНТЕГРАЦИЯ МИРОВЫХ НАУЧНЫХ ПРОЦЕССОВ КАК ОСНОВА ОБЩЕСТВЕННОГО ПРОГРЕССА

Федерации, федеральных законах и иных нормативных правовых актах Российской Федерации, международных договорах Российской Федерации в области охраны окружающей. Доктрина определяет стратегические цели, задачи и принципы государственной политики в области экологии.

Основными принципами государственной политики в области экологии относятся:

- устойчивое развитие, предусматривающее равное внимание к его экономической, социальной и экологической составляющим, и признание невозможности развития человеческого общества при деградации природы;
- приоритетность для общества жизнеобеспечивающих функций биосферы по отношению к прямому использованию ее ресурсов;
- справедливое распределение доходов от использования природных ресурсов и доступа к ним;
- предотвращение негативных экологических последствий в результате хозяйственной деятельности, учет отдаленных экологических последствий;
- отказ от хозяйственных и иных проектов, связанных с воздействием на природные системы, если их последствия непредсказуемы для окружающей среды;
- природопользование на платной основе и возмещение населению и окружающей среде ущерба, наносимого в результате нарушения законодательства об охране окружающей среды;
- открытость экологической информации. [1]

К основным направлениям государственной политики в области экологии:

- обеспечение устойчивого природопользования;
- снижение загрязнения окружающей среды и ресурсосбережение;
- сохранение и восстановление природной среды.

Основными задачами в указанной сфере являются неистощительное использование возобновляемых и рациональное использование невозобновляемых природных ресурсов.

Государственная программа по энергосбережению может рассматриваться в качестве основного инструмента климатической политики России в настоящий момент. Лишь она поддерживается средствами из федерального и муниципального бюджетов и призвана снизить энергоёмкость ВВП на 40% до 2020 года.

Тем временем как политика нашего государства направлена на снижение издержек в энергодобывающих отраслях, развитые страны выбрали направление развития альтернативной энергии.

Германию смело можно назвать первопроходцем в развитии возобновляемой энергетики. В 2000 Германия приняла закон о возобновляемых



## ИНТЕГРАЦИЯ МИРОВЫХ НАУЧНЫХ ПРОЦЕССОВ КАК ОСНОВА ОБЩЕСТВЕННОГО ПРОГРЕССА

источниках энергии, введенный в действие Закон придал необходимый импульс развитию альтернативной энергетики не только в Европе, но и по всему миру. Основным механизмом закона – «зеленые» тарифы, дифференцированные по технологиям и уменьшающиеся с течением времени. Закон выступает в качестве инструмента для реализации амбициозных целей, направленных на повышение: доли возобновляемого электричества до 35% к 2020 году и 80% к 2050 году; доли возобновляемой первичной энергии до 18% к 2020 году, до 30% к 2030 году и до 60% к 2050 году; энергоэффективности с тем, чтобы к 2050 году потреблять не более 50% от показателей 2008 года.

В результате в 2010 году она занимала 1-е место по вводу мощностей солнечной и 3-е место – по ветряной энергии в мире.

До 2010 года в Великобритании оперировала система квот (ROC – Renewable Obligation Certificate), согласно которой часть поставляемого энергетическими компаниями электричества должна быть «зеленой». Данная система была введена в 2002 году, но показала себя малоэффективной ввиду наличия бюрократических проволочек в процессе согласования проектов с населением, что могло затянуть начало строительства объектов на несколько лет.

В 2010 году для некоторых видов возобновляемой энергии были введены «зеленые» тарифы, что немедленно оживило рынок. Например, тарифы на солнечную энергию привели к буму на рынке солнечных батарей и услуг по их установке, несмотря на то что Великобританию нельзя назвать самой солнечной страной в Европе.

США разработали план «Новая энергия для Америки» целью которого было достичь 10% уровня возобновляемого электричества от общего производимого в стране к 2012 году и 25% к 2025 году. На содействие частным инициативам по строительству «чистого» будущего планируется выделить 150 млрд. долл. из федеральных средств. Еще около 50 млрд. долл. планируется инвестировать в «чистую» энергетику в рамках антикризисного плана «Создание рабочих мест с использованием чистой эффективной американской энергетики».

Правительство Китая выпустило 12-й план развития страны на ближайшую пятилетку с 2011 по 2015 год. Согласно плану, уровень производства энергии из возобновляемых источников планируется довести до 9,5% от всех потребляемых энергоресурсов к 2015 году. Приоритетной является солнечная энергия, это подтверждается введением в 2011 году «зеленых» тарифов на этот вид энергии.

Таким образом развитие альтернативных источников энергии способствовало развитию рабочих мест в этих странах.

Учитывая преобладания ресурсодобывающего сектора экономики России, а именно топливно-энергетического комплекса, если в развитых странах закрепятся, альтернативная энергия наше государство понесет убытки т. к.

## ИНТЕГРАЦИЯ МИРОВЫХ НАУЧНЫХ ПРОЦЕССОВ КАК ОСНОВА ОБЩЕСТВЕННОГО ПРОГРЕССА

сократятся поступления в доходную часть бюджета от экспорта топливно-энергетических ресурсов. В России развитие возобновляемых источников энергии не возможно без введения системы зеленых сертификатов.

Кратко система выглядит следующим образом. Производители энергии на основе возобновляемых источников получают специальные «зеленые» сертификаты, подтверждающие, что они произвели и продали на рынке определенный объем возобновляемой или «зеленой» энергии. Выпускают такие сертификаты специальные органы, получившие название «выпускающих». В каждой стране по правилам Международной ассоциации RECS может быть только один выпускающий орган. Лучшим аналогом места и роли такого выпускающего органа в системе является положение центрального банка страны в национальной банковской системе. Количество выпускаемых сертификатов привязано к объему произведенной генераторами энергии. Обычно сертификаты кратны 1 МВт•часу.

Однако движение сертификатов не привязано к движению энергии, на основании которой они выпускаются. Это дает возможность использовать сертификаты тем агентам, которые не производят энергию от ВИЭ, но покупают сертификаты для своих целей. Важно отметить, что они становятся предметом обращения на специальных рынках, получая свою рыночную цену на них.

В настоящее время используется два термина для определения близких категорий: «зеленые сертификаты» (Green Certificates) и «гарантирующие сертификаты» (Guarantees of Origin).

Рынки указанных сертификатов в значительной степени ограничены государственными границами. Причина этого – в недостаточном уровне гармонизации национальных систем «зеленых» сертификатов.

Придется менять направления в политики, увеличивать затраты на развитие энергии, что приведет к сокращению средств для реализации социальных программ, что в свою очередь приведет к снижению качества жизни.

Связи с завершением процесса вступления России во Всемирную Торговую Организацию (ВТО) ООО «Специализированное экспертное подразделение по экологической безопасности» регламентирует следующие международные стандарты ISO 9001:2008 «Система менеджмента качества» и ISO 14001:2004 «Системы экологического менеджмента».

Стандарт ISO 9001:2008 – это международный стандарт системы менеджмента качества, который представляет собой набор требований, большинство из которых носят обязательный характер. Цель ISO 9001:2008 – гарантировать, чтобы организации и предприятия постоянно соответствовали требованиям и нуждам потребителей, а также правилам, установленным международным экономическим сообществом.

## ИНТЕГРАЦИЯ МИРОВЫХ НАУЧНЫХ ПРОЦЕССОВ КАК ОСНОВА ОБЩЕСТВЕННОГО ПРОГРЕССА

Стандарт ISO 14001:2004 – это международный стандарт системы экологического менеджмента, внедрение которого предполагает разработку систем управления экологическими процессами. Целями внедрения стандарта ISO 14001:2004 являются: снижение негативного воздействия на окружающую среду, повышение экологической и, как следствие, экономической эффективности деятельности предприятия, что обеспечивает высокую конкурентоспособность и стабильное функционирование в рамках Всемирной торговой организации (ВТО).

Вступление России во Всемирную торговую организацию (ВТО) активизирует резкий рост конкуренции между отечественными и зарубежными производителями и поставщиками товаров и услуг. Для того чтобы российским предприятиям на равных конкурировать с западными компаниями, надо работать в соответствии с принятыми во всем мире правилами бизнеса. Одним из таких правил является наличие у предприятий и организаций сертификатов соответствия ISO 9001:2008, ISO 14001:2004. Только указанные сертификаты документально докажут конкурентоспособность российского производителя (поставщика), возможность его равноправного сотрудничества с зарубежными компаниями на территории РФ, а также станут гарантом выполнения требований, предъявляемых к российским предприятиям Всемирной Торговой Организацией (ВТО). [2]

Таким образом, обеспечение экологической безопасности России должно учитывать основные тенденции развития развитых стран. Для этого необходимо разрабатывать и последовательно реализовывать единую политику в сфере экологической безопасности, опираясь на опыт развитых стран.

Так же необходимо выполнять международные обязательства, в частности международные стандарты ВТО.

### **Литература:**

1. Распоряжение Правительства РФ от 31 августа 2002 г. № 1225-р. «Экологическая доктрина Российской Федерации».
2. Евразийский международный научно-аналитический журнал «Экологическая регламентация международной торговли и задачи ВТО» [Электронный ресурс]. - Режим доступа: <http://www.m-economy.ru> [15.03.2013].

ОЦЕНКА  
КОНКУРЕНТОСПОСОБНОСТИ  
РЕГИОНОВ РФ

*Юсупов Линар Равильевич,  
Казанский (Приволжский)  
федеральный университет, г. Казань*

*Секция: «Экономика»*



В условиях развития современных экономических процессов на уровне регионов такой аспект, как региональная конкурентоспособность, занимает чрезвычайно важную роль. Это вытекает из того, что регионы государства в известной мере представляют собой неотъемлемые элементы рыночной системы хозяйствования, в связи с этим, в большей степени, именно конкурентные преимущества регионов обуславливают формирование благоприятных условий для эффективной деятельности большинства хозяйствующих субъектов. Таким образом, посредством проведения политики повышения региональной конкурентоспособности реализуются такие важные государственные функции, как устойчивое социально-экономическое развитие страны и повышение благосостояния граждан, что и определяет актуальность данной темы в настоящее время.

Изучение подходов к пониманию сущности региональной конкурентоспособности отечественных и зарубежных авторов показывает, что определение конкурентоспособности региона обязательно должно включать в себя описание тех исходных условий ее формирования и основополагающих целей региональной экономики, степень достижения которых определяется конкурентоспособностью региона.

На основе проведенного автором анализа различных трактовок можно сделать вывод о том, что под региональной конкурентоспособностью понимается экономическая категория, отражающая степень взаимодействия системы производительных сил территории, различного рода хозяйственных отношений и институциональной формы протекания указанных процессов, что определяет способность региональной экономики обеспечивать достаточный уровень жизни населения и реализовывать региональный потенциал экономического роста в рамках единого экономического пространства

государства.

В свою очередь, оценку конкурентоспособности региона можно произвести с применением различных методик, количество и качество которых определяется субъективными представлениями исследователей-составителей.

На основе трех методик, описанных в работах Э.С. Шепелева «Алгоритм оценки конкурентоспособности регионов и целесообразность их применения при оценке экономической конкурентоспособности Тамбовской области»[1], Ю.Н. Гамбеевой «Сравнительный анализ подходов к оценке конкурентоспособности территориально-организованных экономических систем»[2] и Л.Н. Чайниковой «Разработка методики оценки конкурентоспособности региона»[3], была разработана авторская методика оценки региональной конкурентоспособности.

В рамках данной методики анализ конкурентоспособности проводится при условии сравнения состояний объекта в различные моменты (интервалы) времени и сравнения исследуемого объекта с сопоставимыми объектами-конкурентами[4].

При оценке был использован метод относительных разностей, предполагающий получение оценок по частным показателям при помощи нормирования (см. формулу 1), то есть превышение значения  $j$ -го частного показателя по  $i$ -му региону над минимальным значением соотносится с размахом вариации  $j$ -го частного показателя по всей совокупности регионов.

$$t_{ij} = \frac{x_{ij} - x_{j \min}}{x_{j \max} - x_{j \min}} \quad (1)$$

Расчет итогового интегрального коэффициента конкурентоспособности региона осуществлено по формуле средней геометрической по блокам показателей.

Произведенные вычисления итогового интегрального индекса позволяют осуществить группировку регионов по уровню конкурентоспособности. Принимая во внимания тот факт, что интегральный индекс  $y_{RC}$  может принимать значения от 0 до 1, можно выделить пять групп регионов с равными интервалами:

1 группа – высокий уровень конкурентоспособности:  $0,8 > y_{RC} \leq 1$

2 группа – весьма высокий уровень:  $0,6 > y_{RC} \leq 0,8$

## ИНТЕГРАЦИЯ МИРОВЫХ НАУЧНЫХ ПРОЦЕССОВ КАК ОСНОВА ОБЩЕСТВЕННОГО ПРОГРЕССА

3 группа – средний уровень:  $0,4 > y_{RC} \leq 0,6$

4 группа – низкий уровень:  $0,2 > y_{RC} \leq 0,4$

5 группа – неконкурентоспособные регионы.

Как указывается рядом исследователей, интегральный индекс конкурентоспособности региона является относительным показателем, а, следовательно, не должен зависеть ни от размеров территории, ни от численности населения региона. В соответствие с этим, все частные признаки конкурентоспособности включаются в расчет интегральных значений с единицами измерения, выраженными относительными величинами, например, душевыми, темповыми, долевыми, а в некоторых случаях, в виде исключения, – балльными оценками.

Использование при оценке конкурентоспособности регионов только количественных показателей в определенной степени сужает достоверность информации о ситуации в том или ином регионе. Исходя из этого, в анализе использованы также и качественные показатели.

Для оценки конкурентоспособности регионов РФ были взяты десять субъектов. Выбор данных субъектов производился на основе рейтинга конкурентоспособности регионов РФ[5]. Данный рейтинг был выбран в качестве исходного в связи с тем, что он обеспечивает возможность использования результатов оценки конкурентоспособности регионов России в рамках международных сопоставлений с Глобальным индексом конкурентоспособности Всемирного экономического форума. На основе данного рейтинга в рамках исследования были взяты пять наиболее конкурентоспособных регионов (город Москва, Тюменская область, Сахалинская область, город Санкт-Петербург и Свердловская область), четыре наименее конкурентоспособных региона (Республика Тыва, Карачаево-Черкесская Республика, Республика Ингушетия и Чеченская Республика), а также Республика Татарстан.

Анализ конкурентоспособности рассматриваемых регионов РФ произведен в два этапа: анализ интегральных индексов каждого блока и анализ итогового интегрального индекса.

Блок «Нормативно-правовые акты» отражает активность региональных органов власти в вопросах повышения конкурентоспособности собственных регионов.

Анализ блока «Общие показатели» позволяет оценить социально-экономическое положение субъектов относительно друг друга.

Анализ блока «Показатели развитости инфраструктуры» предоставляет возможность оценить уровень транспортной инфраструктуры, состояние

## ИНТЕГРАЦИЯ МИРОВЫХ НАУЧНЫХ ПРОЦЕССОВ КАК ОСНОВА ОБЩЕСТВЕННОГО ПРОГРЕССА

основных фондов и средств телефонной связи.

При анализе блока «Показатели инновационного потенциала» осуществляется исследование уровня развития научной сферы и применение достижений НТП.

Интегральные индексы последнего блока показателей описывают уровень международной торговли региона.

В результате сравнительного анализа были получены следующие итоговые интегральные индексы (см. таблица 1).

Таблица 1

Итоговые интегральные индексы за 2008-2012 гг.

Регион\Год	2008	2009	2010	2011	2012
г. Москва	0,670	0,656	0,776	0,788	0,858
Тюменская область	0,358	0,321	0,403	0,357	0,330
Сахалинская область	0,365	0,514	0,466	0,566	0,535
г. Санкт-Петербург	0,459	0,478	0,475	0,546	0,567
Свердловская область	0,317	0,288	0,340	0,294	0,298
Республика Татарстан	0,330	0,312	0,378	0,361	0,376
Республика Тыва	0,052	0,054	0,069	0,062	0,072
Карачаево-Черкесская Республика	0,077	0,099	0,155	0,161	0,165
Республика Ингушетия	0,031	0,050	0,070	0,074	0,091
Чеченская Республика	0,045	0,053	0,070	0,077	0,081

Если проранжировать регионы по уровню конкурентоспособности согласно методике, указанной ранее, то получится следующая картина (см. таблицу 2).

Таблица 2

Распределение регионов по уровню конкурентоспособности  
в период 2008-2012 гг.

Регион\Год	2008	2009	2010	2011	2012
г. Москва	Весьма высокий	Весьма высокий	Весьма высокий	Весьма высокий	Высокий
Тюменская область	Низкий	Низкий	Средний	Низкий	Низкий
Сахалинская область	Низкий	Средний	Средний	Средний	Низкий
г. Санкт-Петербург	Средний	Средний	Средний	Средний	Средний
Свердловская область	Низкий	Низкий	Низкий	Низкий	Низкий
Республика Татарстан	Низкий	Низкий	Низкий	Низкий	Низкий
Республика Тыва	Неконкурентоспособный	Неконкурентоспособный	Неконкурентоспособный	Неконкурентоспособный	Неконкурентоспособный
Карачаево-Черкесская Республика	Неконкурентоспособный	Неконкурентоспособный	Неконкурентоспособный	Неконкурентоспособный	Неконкурентоспособный
Республика Ингушетия	Неконкурентоспособный	Неконкурентоспособный	Неконкурентоспособный	Неконкурентоспособный	Неконкурентоспособный
Чеченская Республика	Неконкурентоспособный	Неконкурентоспособный	Неконкурентоспособный	Неконкурентоспособный	Неконкурентоспособный

## ИНТЕГРАЦИЯ МИРОВЫХ НАУЧНЫХ ПРОЦЕССОВ КАК ОСНОВА ОБЩЕСТВЕННОГО ПРОГРЕССА

Как мы можем наблюдать, единственным регионом с высоким уровнем конкурентоспособности является г. Москва, получившим этот статус только в 2012 году. До этого, в течение четырех лет, столица имела весьма высокий уровень конкурентоспособности. Данное явление обусловлено высоким уровнем социально-экономического развития города, высоким инвестиционным и инновационным потенциалом. Ближайшим конкурентом Москвы является другой город федерального значения, Санкт-Петербург, в течение всего рассматриваемого периода имеющего средний уровень конкурентоспособности. Не отстает от него и Сахалинская область, чей итоговый интегральный индекс немного уступает аналогичному у Санкт-Петербурга, периодически превосходя его (в 2009 и 2011 годах). Четвертым регионом со средним уровнем конкурентоспособности является Тюменская область, однако данное утверждение уместно лишь по состоянию на 2010 год; в остальные годы рассматриваемого периода Тюменскую область можно отнести к категории регионов, отличающихся низким уровнем конкурентоспособности (Свердловская область и Республика Татарстан). Республика Тыва, Карачаево-Черкесская Республика, Республика Ингушетия и Чеченская Республика, в свою очередь, относятся к неконкурентоспособным регионам, что закономерно исходит из того, что все четыре региона замыкают рейтинг конкурентоспособности, на основе которого и отбирались объекты исследования.

Однако здесь важно подчеркнуть, что данная классификация имеет, прежде всего, относительный характер, и поэтому столь критическая ситуация, сложившаяся в рассматриваемых регионах с точки зрения их конкурентоспособности, в большей степени определяется большим отрывом «эталонного региона» (на основании максимальных показателей которого и производился расчет интегральных индексов), статус которого в большинстве анализируемых показателей занимал г. Москва, от остальных субъектов РФ. Однако, несмотря на относительность оценки конкурентоспособности, социально-экономическое положение Республики Тыва, Карачаево-Черкесской Республики, Республики Ингушетия и Чеченская Республика определенно отражает их чрезвычайно низкий уровень конкурентоспособности в абсолютном выражении (см. рис. 1).



## ИНТЕГРАЦИЯ МИРОВЫХ НАУЧНЫХ ПРОЦЕССОВ КАК ОСНОВА ОБЩЕСТВЕННОГО ПРОГРЕССА



Рис. 1 Динамика изменения итогового интегрального индекса регионов за 2008-2012 гг.

Проведенный анализ позволяет составить относительно ясную картину соотношения конкурентоспособности отдельных регионов России, основной характеристикой сравнения которых является их достаточно сильная дифференциация, обусловленная в большей степени структурными различиями в экономике данных регионов.

### Литература:

1. Шепелев Э.С. Алгоритм оценки конкурентоспособности регионов и целесообразность их применения при оценке экономической конкурентоспособности Тамбовской области // Актуальные инновационные исследования: наука и практика. – 2009. – № 1. – С. 19.
2. Гамбеева Ю.Н. Сравнительный анализ подходов к оценке конкурентоспособности территориально-организованных экономических систем // Российское предпринимательство. — 2013. — № 10 (232). — С. 100-113.
3. Чайникова Л.Н. Разработка методики оценки конкурентоспособности региона // Вопросы современной науки и практики. - 2008. - № 4 (14). Том 1. - С. 154-166
4. Селезнев А.З. Конкурентные позиции и инфраструктура рынка России / А.З. Селезнев. — М.: Юристъ. — 1999. — С. 384.
5. Головихин С.А. Рейтинг конкурентоспособности регионов РФ // Фундаментальные исследования. – 2013. - №11. – С. 1207-1211.

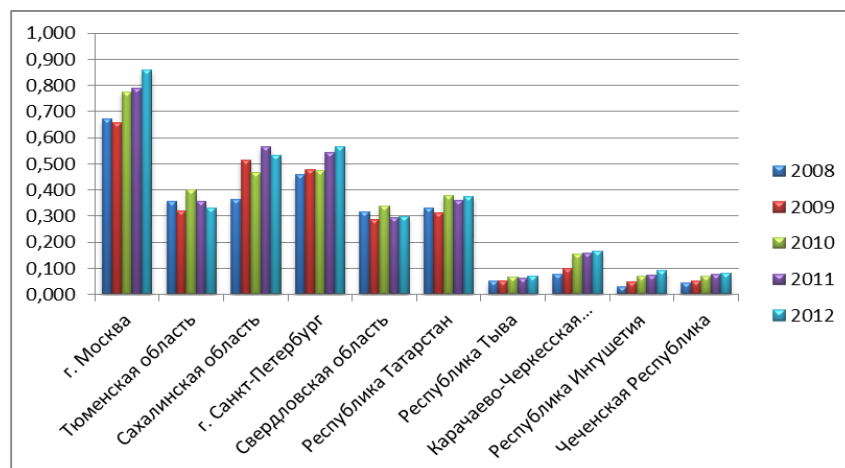
Сборник научных трудов  
«Интеграция мировых научных процессов  
как основа общественного прогресса»

Выпуск №31

В выпуске представлены материалы  
Международных научно-практических конференций  
Общества Науки и Творчества  
за ноябрь 2015 года

(Казань, 30 ноября 2015 года)

Компьютерная верстка А. В. Варламова

Издано при поддержке «Общества Науки и Творчества»  
г. Казань



MEDIA

LOADING 100%



- SHOW BUSINESS  
- NETWORK  
- MUSIC  
- CINEMA  
- BUSINESS/FINANCE  
- WORLD NEWS

1201011010101001  
001010101010101  
110101011100101011  
1101010020011011  
111101101101110110  
101101010101101  
11111000101111011010  
10110101111  
101011010110110101  
01100111110101  
1111101010101010101  
011010111111111

WORLD

BUSINESS

SEARCH