

**СФЕРА ЗНАНИЙ**

**В ВОПРОСАХ  
КУЛЬТУРЫ, НАУКИ  
И ОБРАЗОВАНИЯ**



*Сборник  
научных трудов  
Казань, 2018*

**Сборник «Сфера знаний в вопросах  
культуры, науки и образования»**

**Материалы Международных научно-практических мероприятий  
Общества Науки и Творчества (г. Казань)  
за ноябрь 2018 года**



*Общество Науки и Творчества*

**КАЗАНЬ**

**2018 год**

Сфера знаний в вопросах культуры, науки и образования: Материалы Международных научно-практических мероприятий Общества Науки и Творчества (г. Казань) за ноябрь 2018 года / Под общ. ред. С.В. Кузьмина. - Казань, 2018.

ISBN 978-5-9500471-8-3

УДК 001.1  
ББК 72

*Официальные выходные данные  
для корректного цитирования:*

ISBN 978-5-9500471-8-3



9 785950 047183

**В сборнике: Сфера знаний в вопросах культуры, науки и образования. Сборник научных трудов. Казань, 2018.**

Редакционная коллегия:

1. Амирханян М.Д. - доктор филологических наук, профессор Ереванского государственного лингвистического университета им. В.Я. Брюсова, Армения.
2. Симатова Е.Л. – кандидат юридических наук, доцент, профессор РАЕ Южного института менеджмента (г. Краснодар), Россия.
3. Бельгисова К.В. – кандидат экономических наук, доцент Южного института менеджмента (г. Краснодар), Россия.
4. Равочкин Н.Н. - кандидат философских наук, доцент кафедры гуманитарно-правовых дисциплин Кемеровского государственного сельскохозяйственного института, г. Кемерово, Россия.
5. Сафарян Ю.А. - доктор архитектуры, профессор, лауреат Госпремии СССР, Ереванский государственный университет архитектуры и строительства, Армения.
6. Петросян В.С. - кандидат исторических наук, доцент Ереванского государственного университета, Армения.
7. Хамракулов А.К. – кандидат педагогических наук, доцент Наманганского инженерно-педагогического института, Узбекистан.
8. Котова Н.И. - кандидат технических наук., доцент кафедры торгового дела, профессор РАЕ, член Европейской академии естествознания, Россия.
9. Волженцева И.В. - академик УТА Украины, доктор психологических наук, профессор, зав. кафедрой психологии, Макеевский экономико-гуманитарный институт, Украина.
10. Анисимова В.В. - кандидат географических наук, доцент Кубанского государственного университета, г. Краснодар, Россия.

Для студентов, магистрантов, аспирантов и преподавателей, участвующих в научно-исследовательской работе.

© Коллектив авторов, 2018.



## СОДЕРЖАНИЕ

### Раздел «Культура, наука и искусство»

- Стр. 8 Ахмедова Ж.А., Абакарова Е.Б. Деятельность культурно-досуговых учреждений в сельских и городских поселениях Республики Дагестан
- Стр. 13 Жумадилова Ж.Д. Туристический маршрут по городу Астана
- Стр. 20 Кызбала Н.Ж. Prospects of the development of ecotourism in Kazakhstan
- Стр. 25 Леснянский Д.А. Поле боя курукшетра в кришнаизме как символ борьбы сил добра и зла
- Стр. 28 Моисеева Л.А. Система образования в фашистской Германии
- Стр. 33 Новосельская Л.В. Музейно-выставочный центр как пространство культурно-образовательной деятельности
- Стр. 37 Орлова А.О., Кушаков А.Н., Зорин В.В., Худатаева З.А. Музыкальное искусство в структуре современных образовательных технологий
- Стр. 41 Попова Л.Ю. Изучение классической литературы в современной школе
- Стр. 45 Слепцова М.В. Подготовка учителя изобразительного искусства в условиях поликультурной образовательной среды
- Стр. 50 Соловьева М.В., Медет А.Е. Синтагма в тексте и на экране
- Стр. 54 Трошина Е.С. Развитие общественных пространств в современном мире
- Стр. 58 Флегонтова А.В. Origin and development of Indian classical music, its styles and forms

### Раздел «Правоведение»

- Стр. 66 Андреева В.Н. Современное понимание земельного участка как предмета купли-продажи
- Стр. 71 Гальченко В.В., Белова Е.А. Сущность недобросовестной конкуренции
- Стр. 74 Горельшева Е.М. Некоторые проблемы договора возмездного оказания юридических услуг
- Стр. 78 Денисова А.В., Кокина Р.Н. Правовое регулирование предпринимательской деятельности в социальных сетях
- Стр. 83 Ермакова Е.С. Правовая природа прав на доменное имя
- Стр. 88 Ермакова Е.С., Менжега М.М. Особенности методики расследования киберпреступлений: проблемы и пути их преодоления
- Стр. 92 Жадан В.Н. Особенности отбывания несовершеннолетними наказания в виде лишения свободы в воспитательных колониях
- Стр. 98 Мамонов А.О. Проблемы расследования взяточничества
- Стр. 103 Мамонов А.О., Пилипенко Д.Н. Экологические проблемы озера Байкал и пути их решения
- Стр. 107 Милькина А.С. Правовое воспитание молодежи как фактор повышения правовой культуры в обществе
- Стр. 113 Михайчева О.Н. Особенности правового регулирования договора доверительного управления имуществом
- Стр. 118 Мишина К.В., Журавлев В.О. Причины, исключающие возможность

## СОДЕРЖАНИЕ

- участия судьи, как обеспечение вынесения законного приговора  
Стр. 122 Олейник Д.А. Современные проблемы определения сущности банковской тайны  
Стр. 125 Панкратова И.А., Сапарова М.В. Банкротство физических лиц. Проблематика  
Стр. 129 Поделякин Н.С. Криминологическая характеристика преступности в сфере компьютерной информации  
Стр. 134 Поделякин Н.С. Особенности личности компьютерных преступников  
Стр. 140 Яхнис А.А., Чиркова А.М. Освобождение от уголовной ответственности лиц, виновных в совершении преступлений в сфере предпринимательства

### **Раздел «Психология, педагогика и образование»**

- Стр. 144 Артемьева А.А. Анализ основных причин неактивного участия студентов в программах международной академической мобильности  
Стр. 149 Артемьева А.А., Артемьева Р.А., Руденко Н.В. Анализ реализации проекта 5-100  
Стр. 154 Баранова Э.А., Татарицкая О.М. Развитие адаптационных способностей у детей дошкольного возраста как психолого-педагогическая проблема  
Стр. 159 Виноградов Е.В. Использование современных гаджетов как элемент повышения качества самостоятельной работы студентов  
Стр. 168 Воротникова Я.Р. Особенности проявления психосоматических расстройств у людей с нарушениями опорно-двигательного аппарата (ОДА)  
Стр. 175 Воротникова Я.Р. «Отношение к диагнозу» и «отношение к болезни»: соотношение понятий  
Стр. 178 Говорина М.С. Пути духовно-нравственного воспитания младших школьников на внеурочной деятельности по литературному чтению  
Стр. 182 Горбачев С.И., Булычев С.Н., Фетисов А.Г. Повышение эффективности обучения информационным технологиям при подготовке специалистов по направлению «Техносферная безопасность»  
Стр. 189 Григорьева Н.К. Развитие познавательной деятельности на уроках физики  
Стр. 193 Дьяченко А.В. Инклюзивное образование  
Стр. 196 Жадан В.Н. Некоторые вопросы о правоведении и его преподавании  
Стр. 202 Жижина М.В. Направления социально-психологических исследований социальных сетей  
Стр. 204 Заречнева Н.Г. Интеграция иностранного языка в современном образовательном процессе с применением проектной методики  
Стр. 208 Крупа Т.В. Краткий обзор моделей представления знаний при применении методов машинного обучения для предсказания оптимальной образовательной траектории учащегося  
Стр. 213 Маманова Р.И. Особенности обучения иностранному языку в билингвальной среде

## СОДЕРЖАНИЕ

- Стр. 220 Марченко М.А. Образ матери современных подростков  
Стр. 224 Рябова Е.В., Рябов А.А. Непрерывное экологическое образование как условие формирования экологической культуры в Республике Мордовия  
Стр. 230 Тимохина Д.В. История психологии как учебного предмета общеобразовательной школы

### Раздел «Экономика и развитие общества»

- Стр. 234 Аксенова Д.В., Шматков Р.Н. Сущность и содержание возможных стратегий выхода на внешний рынок  
Стр. 239 Вицелярова К.Н., Захарова Ю.Н. Анализ основных методов планирования в социально-культурной сфере  
Стр. 247 Володина А.А., Черняева А.И. Городская среда и факторы, влияющие на ее развитие  
Стр. 252 Гришина К.А. Формирование клиентоориентированности как доминанты современного менеджмента  
Стр. 256 Дьяченко Н.А. Валовый внутренний продукт России: структура, динамика и перспективы изменения  
Стр. 263 Ерофеев Я.П., Зырянов С.К., Викулов А.В. Объединённая авиастроительная корпорация: роль в развитии экономики России, возможные перспективы  
Стр. 267 Ефимова Ж.А. Ценообразующие факторы для рынка коммерческой недвижимости г. Тюмени  
Стр. 272 Ипатова Е.Н. Внутренний маркетинг как средство повышения эффективности предприятий  
Стр. 278 Калинина Д.Р. Стратегический менеджмент  
Стр. 280 Козыревская А.В., Усатая Е.Р. Проблемы внедрения инноваций в железнодорожном транспорте  
Стр. 285 Логинова М.А. Метод *Servqual* как прогрессивный инструмент оценки качества сервиса организации  
Стр. 288 Мухамедова З.Х., Гундобина С.Х., Эмиров С.К. Концептуальные положения повышения конкурентоспособности национальной экономики  
Стр. 294 Панфиленкова Д.П. Проблемы применения системы сбалансированных показателей в зарубежной практике управления предприятием  
Стр. 300 Сейтенова Ж.А. Research technique of information security

### Раздел «Здоровье, физическая культура и спорт»

- Стр. 304 Зарубина В.Е., Перегудова Н.В. Цель и задачи физического воспитания студентов  
Стр. 309 Комарова Н.А., Навдаева М.В. Влияние занятий волейболом на уровень физической подготовленности школьников 13-14 лет  
Стр. 315 Морозкина А.И. Адаптация организма студентов физкультурного

## СОДЕРЖАНИЕ

факультета к учебному процессу

Стр. 321 Сергеев М.С., Пожарова Г.В. Управление тренировочным процессом на основе представлений о функциональных резервах организма спортсмена

Стр. 325 Строганова Н.В. Особенности энергообеспечения мышечной деятельности в зависимости от мощности физической нагрузки

Стр. 331 Шиндина И.В., Кудряшов А.С. Инновационные подходы к организации мониторинга физической подготовки школьников в процессе физического воспитания

Стр. 335 Якимова Е.А., Кудряшов А.С. Влияние уровня тренированности спортсмена на показатели стрессоустойчивости в период проведения ответственных соревнований

### **Раздел «Вопросы естественных и технических наук»**

Стр. 340 Балгабайулы А. Разработка и исследование системы автоматического управления технологическим процессом переработки нефти в ректификационной колонне с применением нечеткого регулятора и определение их оптимальных параметров

Стр. 346 Балгабайулы А. Разработка системы автоматического управления технологическим процессом переработки нефти в ректификационной колонне с применением нечеткого регулятора

Стр. 352 Букреев А.В. Новые четвертичные аммониевые соли на основе  $\alpha$ -замещенных арилалифатических 1,5-дикетонов

Стр. 354 Дерябин П.И. Синтез ацеталей на основе триптантрина и первичных спиртов

Стр. 356 Маржохова М.Ю., Ашур Ахмад Махмуд Хуссейн, Маржохова А.Р. Применение гепатопротектора бициклол в терапии псориаза у пациентов с хроническим вирусным гепатитом С

Стр. 359 Рябыкин А.А., Минаева Е.М., Бухтияров В.В., Золкин Д.О. Двигатели внутреннего сгорания D-4. Преимущества и недостатки

**Авторская колонка**

**ДЕЯТЕЛЬНОСТЬ  
КУЛЬТУРНО-ДОСУГОВЫХ  
УЧРЕЖДЕНИЙ В СЕЛЬСКИХ И  
ГОРОДСКИХ ПОСЕЛЕНИЯХ  
РЕСПУБЛИКИ ДАГЕСТАН**

*Ахмедова Жулиана Алдеровна,  
Абакарова Екатерина Башировна,  
Дагестанский государственный  
технический университет, г. Махачкала*

*E-mail: katerinaabakarova@yandex.ru*

**УДК 351.858**

**Аннотация.** На сегодняшний день существует острая необходимость формирования культурной среды, которая отвечала бы растущим потребностям личности и общества, в любом населенном пункте сельской местности и вообще местах, удаленных от крупных городов, так как именно здесь ощущается недостаток в культурно-досуговых учреждениях. Сюда входят: повышение качества, разнообразия и эффективности услуг в сфере культуры, создание условий для доступности участия всего населения в культурной жизни, а также вовлеченности детей и молодежи в активную социокультурную деятельность.

Сельские учреждения культуры - это совокупность различных типов и видов учреждений культуры, а расположенных в сельской местности, разнообразных по наполняемости, территориальному расположению, социальному окружению, национальному составу.

Одним из основных видов содержательного наполнения досуга сельского населения является культурно – досуговая деятельность – сфера самовыражения и самореализации личности, её потенциальных желаний и возможностей, что позволяет включать этот вид деятельности в рамки времени, свободного от общественного или иного принуждения. В культурно – досуговой деятельности подростки знакомятся с искусством, природой, трудом, нормами и правилами межличностного общения, нравственными и эстетическими ценностями.

**Ключевые слова:** культурно-досуговые учреждения, сельские поселения, культурно-досуговая деятельность, сфера культуры, субсидии, самореализация личности, искусство

Культурно-досуговую деятельность можно определить, как систему, в которой процесс создания, распространения и умножения культурных и духовных ценностей позволяет сформироваться личности, способствует



самоутверждению, нахождению себя вне осуществляемой основной деятельности. Образовательными организациями разных уровней, культурно-досуговыми учреждениями в муниципальных образованиях проводится разноаспектная и целенаправленная работа по воспитанию молодого поколения.

Культурно-досуговые учреждения необходимо рассматривать целостно, в виде исторически конкретной системы в единстве всех культурных институтов и особой структуры художественного сознания, обусловленной общим социокультурным контекстом современности.

Многообразие форм культурно-досуговой деятельности представлено на рисунке 1.



Рис. 1 Формы культурно-досуговой деятельности

На сегодняшний день существует острая необходимость формирования культурной среды, которая отвечала бы растущим потребностям личности и общества, в любом населенном пункте сельской местности и вообще местах, удаленных от крупных городов, так как именно здесь ощущается недостаток в культурно-досуговых учреждениях. Сюда входят: повышение качества, разнообразия и эффективности услуг в сфере культуры, создание условий для доступности участия всего населения в культурной жизни, а также вовлеченности детей и молодежи в активную социокультурную деятельность. [1]

Сельские учреждения культуры - это совокупность различных типов и видов учреждений культуры, расположенных в сельской местности, разнообразных по наполняемости, территориальному расположению, социальному окружению, национальному составу.

Сельское учреждение культуры играет роль селообразующего фактора, обладает большими возможностями в развитии народной культуры, что определяет ее культуuroобразующую функцию.

Социальные условия жизни села отстают от условий жизни в городе, и это отличие выступает в качестве основной причины многих противоречий в психологии сельских жителей.

Отставание села от города по условиям культуры и быта порождает комплекс противоречивых социально-психологических явлений. Старшее поколение лишь незначительно реагирует на существенные различия в культурно-бытовых условиях между городом и деревней, тогда как сельская молодежь, особенно ее образованная часть, отчетливо проявляет неудовлетворенность таким положением. [5]

Существует несколько форм организации социально-культурной деятельности в селе в зависимости от способности воспринимать тот или иной вид искусства, и они менее разнообразны, чем те, которые встречаются в городском поселении.

Преимущественно из представленных на рисунке 1 форм культурно-досуговой деятельности на селе присутствуют: обряды, праздники, гуляния, вечера встречи, концерты и просмотр кино.

Изучая содержание культурно-досуговой деятельности в Дагестане, нельзя не обратить внимания на основные средства, формы, методы, которые используются в процессе работы культурно-досуговых учреждений и их распределение по городским и сельским местностям. [4]

Анализ статистической информации позволил выделить следующие категории культурно-досуговых учреждений и их количество в Республике Дагестан: 1 065 библиотек (4 республиканские и 1 061 муниципальную), музейные учреждения - 42 (филиалы - 38, театры и концертные организации - 34, учреждения среднего профессионального образования - 4), школы — 96 (республиканские - 3, муниципальные - 93), а также республиканский дом народного творчества и центр охраны памятников. На сегодняшний день действуют 34 (11 театров и 23 концертных организации) театрально-зрелищные организации, относимые к ведению Министерства культуры Республики Дагестан.

В Республике Дагестан функционирует 1 028 культурно-досуговых учреждений клубного типа, количество культурно-досуговых формирований в них составляет 2 128 (в том числе детских - 2 256, молодежных - 1 604), участников - 68 659 человек (в том числе детских - 27 804, молодежных - 19082). [2]

Всего в республике работает 308 Центров (в Центральном округе 54, в Северном 43, в Горном 129, в Южном 82), из них 52 районного звена. В Новолакском, Кулинском, Кумторкалинском, Карабудахкентском, Сергокалинском, Рутульском, Дахадаевском районах Центры открыты во всех селах. В Левашинском, Хунзахском, Хасавюртовском, Гергебильском,

Табасаранском центры открыты почти во всех селах. [1]

Также стоит отметить, что наибольшее скопление культурно-досуговых учреждений расположены в Северном, Центральном и Горном территориальных округах и некоторых районах Южного территориального округа, в то время как в районах, расположенных ближе к границе с Азербайджаном их значительно меньше. Такая ситуация может быть в первую очередь связана с историческим развитием и малой численностью населения на этих территориях.

В Республике Дагестан под государственной охраной находятся 8 748 памятников архитектуры, истории и культуры, в том числе 1 956 федерального значения, большая часть которых расположена в сельской местности или в непосредственной близости.

Министерством культуры РД составлен рейтинг эффективности деятельности государственных бюджетных учреждений, учитывающий следующие критерии: выполнение показателей государственного задания, оценка качества эффективного менеджмента, оценка эффективности управления персоналом, оценка деловой и творческой репутации учреждения, индивидуальные показатели.

Согласно этому рейтингу за 2017 год из числа сельских КДУ со средними показателями включены ГБУ РД «Ногайский государственный оркестр народных инструментов», ГБУ РД «Музей-заповедник – этнографический комплекс «Дагестанский аул». Однако стоит отметить, что ГБУ РД «Чародинский государственный народный мужской хор «Поющая Чарода», ГБУ РД «Государственный Кизлярский ансамбль казачьей песни», имеющие кредиторскую, дебиторскую задолженности, дисциплинарные взыскания. ГБУ «Государственный табасаранский драматический театр» имеет самый низкий рейтинг. [5]

В марте 2018 года был издан приказ с целью предоставления субсидии из республиканского бюджета Республики Дагестан бюджетам муниципальных образований Республики Дагестан на проведение комплексных мероприятий, направленных на создание и модернизацию учреждений культурно-досугового типа в сельской местности.

В соответствии с этим на данный момент уже проведена процедура приема заявок.

Проблемы современных сельских учреждений культуры: устаревшая материально-техническая база; слабое кадровое обеспечение; недостаточный уровень финансовой обеспеченности; отсутствие или недостаточное развитие современных коммуникаций и транспортных средств; низкое качество образования. [6]

Одним из основных видов содержательного наполнения досуга сельского населения является культурно – досуговая деятельность – сфера самовыражения и самореализации личности, её потенциальных желаний и возможностей, что позволяет включать этот вид деятельности в рамки времени, свободного от общественного или иного принуждения. В культурно – досуговой деятельности

подростки знакомятся с искусством, природой, трудом, нормами и правилами межличностного общения, нравственными и эстетическими ценностями.

Организационные формы работы должны быть направлены на развитие познавательных процессов и способностей.

Грамотная организация досуговой занятости и просвещения средствами культуры и искусства рассматривается сегодня как альтернатива асоциальных явлений среди молодежи, развития террористических настроений, наркомании и т.д.. Особенно развитие этой работы актуально для молодежи, проживающей на селе. [7]

Таким образом, сложившиеся в настоящее время формы культурно - досуговой деятельности имеют целью, прежде всего, духовное развитие личности, построенного на взаимоотношении с социальной средой и обществом в целом.

### Литература:

1. Концепция региональной культурной политики в Республике Дагестан на период до 2020 года. Распоряжение от 26 февраля 2015 г. №48-р, г. Махачкала.
2. Министерство культуры Республики Дагестан, Республиканский дом народного творчества. Культурно-досуговые учреждения – центры традиционной культуры народов России (методические рекомендации) Махачкала, 2013 г. [Электронный ресурс]. - Режим доступа: <http://minkultrd.ru> (дата обращения 10.10.2018)
4. Ахмедова Ж.А. Культурная политика как фактор регионального развития // Неделя науки - 2018: сборник материалов XXXIX итоговой научно-технической конференции преподавателей, сотрудников, аспирантов и студентов ДГТУ. – Махачкала, 2018. – С. 422-423.
5. Оценка эффективности деятельности государственных бюджетных учреждений, подведомственных Министерству культуры Республики Дагестан за 2017 год.
6. Куклин А.Я. Культура свободного времени сельского населения / А.Я. Куклин. – СПб.: Питер, 2012. - 234 с.
7. Мурзин А.Э. Свободное время сельской молодежи как социокультурный феномен / А.Э Мурзин. - Екатеринбург, 2012. - 234 с.



**Авторская колонка**

**ТУРИСТИЧЕСКИЙ МАРШРУТ  
ПО ГОРОДУ АСТАНА**

*Жумадилова Жанель Дулаткызы,  
Научный руководитель:  
Омарова Айганым Сапаровна,  
Евразийский национальный  
университет им. Л.Н.  
Гумилева, г. Астана*

*E-mail: zhanelzh11@gmail.com*

**УДК 379.85**

**Аннотация.** В статье речь идет о местах отдыха, где каждый посетитель может насладиться различными досугами отходя от проблем суетливой жизни. Данный тур маршрут направлен на развлекательный туризм. Как показывает практика, организованность тура позволяет сохранить время и энергию рекреантов.

**Ключевые слова:** способы передвижения, тур маршрут, столичный цирк, ледовый каток, ресторан, развлекательный комплекс, пейнтбольный клуб.

Город Астана, названная столицей Казахстана в конце 1990-х годов, может похвастаться своим ландшафтом, а также сверкающими новыми архитектурными проектами, поскольку инфраструктура государства лишь набирает обороты. Облик города и царящая атмосфера в ней свидетельствуют о стремлении Казахстана к будущему. Молодая столица отличается своей яркостью и современностью. Неординарные здания, построенные с применением передовых технологий и методов дизайна, суперсовременные гостиницы, бизнес-центры и многоэтажные новостройки отражают смелые амбиции и фонтанирующую энергию города. Старый и новый кварталы города разделены рекой Ишим, с более старыми структурами советской эпохи на северной стороне, в то время как правительственный квартал и памятники, такие как монолитная башня Байтерека, распространились на юг. Центральный проспект Республики является центром развлечений и бизнеса, откуда наш тур и берет свое начало.

На сегодняшний день развлекательный туризм является неотъемлемой частью жизни общества и развития экономического сектора государства. В Астане с каждым днем возрастает спрос на рекреационные места развлекательного направления, поэтому в городе расположены разнообразные

торгово-развлекательные комплексы и центры семейного отдыха, как ТРЦ Керуен, Хан-Шатыр и Ailand, что позволяет пришедшим гостям полностью насладиться местными достопримечательностями. Во время экскурсии по Астане можно увидеть множество уникальных архитектурных сооружений, к примеру, огромный инопланетный космический корабль, приземлившийся среди обычных домов. Не пугайтесь. Данная гигантская летающая тарелка в центре города является всего лишь зданием цирка, выполненным в необычной форме. Фантастический силуэт цирка как нельзя кстати подошел для того, чтобы соответствовать современному стилю Астаны и гармонично вписаться в архитектуру города. Интересным фактом считается то, что с каждым днем количество любителей пейнтбола растет, поэтому сейчас Астана является лидером в Казахстане по количеству пейнтбольных площадок для игры. Для людей, живущих вдали от моря, океанариум в развлекательном комплексе «Ailand» - это воплощение мечты, ведь именно здесь вы сможете увидеть кусочек моря и взглянуть на подводное царство.

### Обзор на способы передвижения по городу (Astana Sightseeing Tours)



Рис. 1 Экскурсионный автобус и место отправки автобуса

Существует множество вариантов передвижения по городу, но самым оптимальным и вместительным способом является автобусная экскурсия. Воспользовавшись автобусной экскурсией Astana Sightseeing Tours, вы сможете полюбоваться изумительными видами города. Для того чтобы оказаться в автобусе, вам всего лишь необходимо приобрести билет на автобусный тур, который продается онлайн на сайте [www.redbus.kz](http://www.redbus.kz) или же в экскурсионном автобусе. Билеты на данную экскурсию стоят от 2000 (пенсионерам и студентам) до 3000 (стандартный) тенге, а детям младше 6-ти лет бесплатно и действительны на протяжении целого дня. Данный транспорт предназначен для тех людей, кто по ряду причин не имеет возможности самостоятельно осмотреть город, но имеет желание полюбоваться красотами города и провести время в местах отдыха, прибегнув к организованным экскурсиям. По маршруту автобуса в течение целого дня вы можете ездить по городу, выходя на любой из остановок и осматриваться в окрестностях или же посетить достопримечательности, расположенные в шаговой доступности, затем продолжить путешествие. В экскурсионном автобусе для иностранных посетителей предусмотрена

возможность использования аудиогuida на 4 языках – казахском, русском, английском и китайском. [7] Для этого в пассажирских креслах есть специальные выходы для наушников. Аудиогид включается автоматический по мере приближения к той или иной достопримечательности. Автобус отправляется в 8:00 утра из остановки рядом с монументом «Астана Байтерек». Время работы автобусной экскурсии заканчивается в 22:00.

### Описание туристического маршрута города Астаны



Рис. 2 Карта города туристического маршрута

Путешествие начинается в 8:30 со столичного цирка. Время пребывания на данном месте - час.

### Сведения о столичном цирке

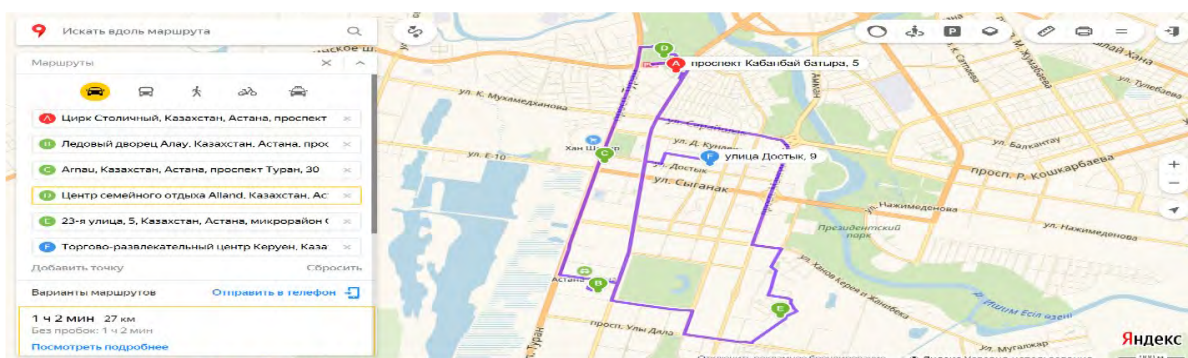

Рис. 3 Местонахождение цирка и ночной вид цирка

Внутри цирка находится арена диаметром 13 метров, вокруг которой расположены 2000 трибун. Сцена оборудована механизмами для смены площадок - для полетов под куполом. Рядом со зданием цирка расположено множество офисных помещений: гостиничный комплекс, административный блок и вольер. В труппе цирка более 300 человек, среди которых есть как заслуженные артисты цирка, победители различных международных конкурсов, имеющие классическую ролевою специализацию, так и молодые цирковые артисты с различными выступлениями. Коллектив столичного цирка регулярно выезжает на гастроли в страны Азии, получая лучшие отзывы от зрителей за рубежом. В основном их цирковые номера состоят из таких жанров циркового

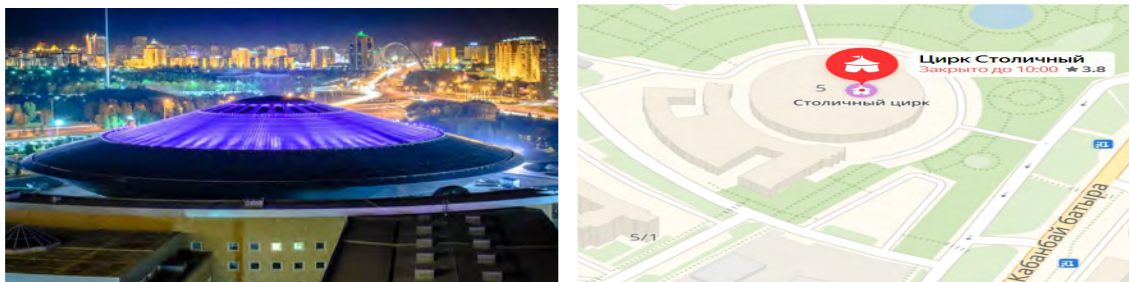

искусства, как клоунада, гимнастика, акробатика, иллюзии и трюки, шоу животных и так далее. [5] Здесь вы можете насладиться современными выступлениями на протяжении часа. Столичный цирк находится на проспекте Кабанбай батыра, 5. Следующая остановка нашего маршрута является ледовый каток «Алау». Экскурсионный автобус выезжает со столичного цирка в 9:30. Дорога с данной точки в ледовый дворец занимает около 30 минут.

### Сведения о ледовом катке



Рис. 4 Ледовый каток «Алау» и местонахождение ледового катка

Время прибытие: с 10:00 до 11:00

Ледовый каток «Алау» считается ледовым дворцом мирового масштаба, где каждый желающий может почувствовать себя профессиональным конькобежцем просто катаясь на коньках. Каток оснащен самыми современными технологиями и отвечает на все требования международных стандартов. Стоимость билетов варьируется от 1000 до 2000 тенге. [4] Продолжительность пребывания в ледовом катке длится час, а после этого автобус направляется в сторону ресторана «Арнау», где вы можете попробовать национальную еду казахского народа. С ледового катка до ресторана дорога занимает 27 минут. Время прибытия с 11:30 до 12:20

### 5. Сведения о ресторане «Арнау»

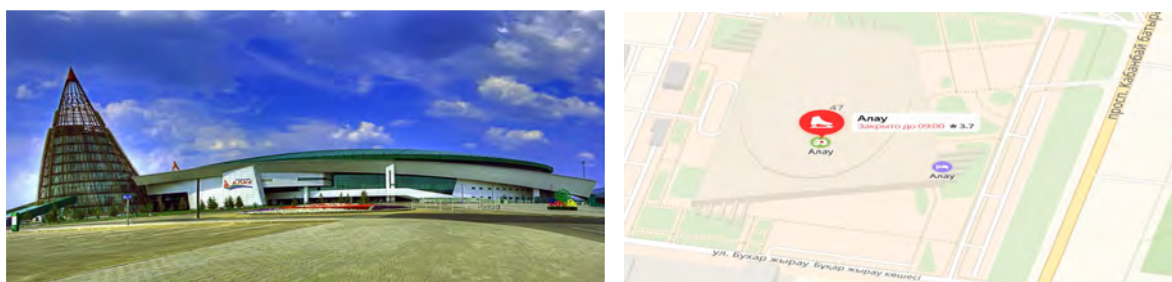

Рис. 5 Ресторан «Арнау» и местонахождение Ресторана

Ресторан придерживается национального кулинарного концепта. Излюбленными блюдами гостей являются бешбармак, баурсаки, курдок, кеспе, кумыс и шубат. Помимо национальной кухни, ресторан предоставляет посетителям восточные и европейские блюда. Слияние современного и

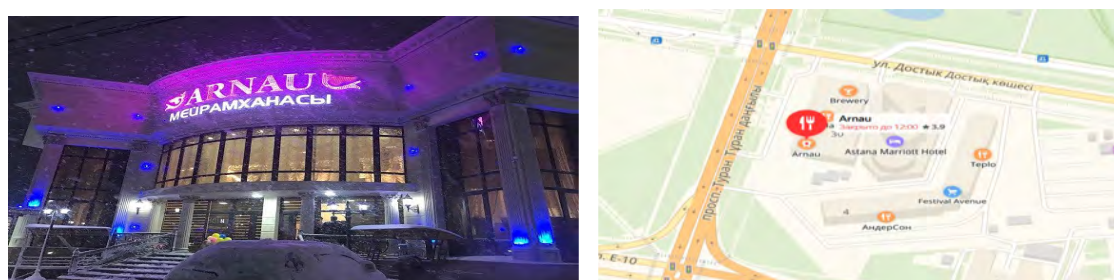

национального стиля в интерьере покоряет своим уютом и великолепием, а живая музыка с колоритным звучанием казахских народных инструментов создает особенное настроение. Средний чек составляет 2500-3000 тенге. Адрес: Астана, пр. Туран, 30, в здание Fitness Palace. От ресторана до центра семейного отдыха «Ailand» на автобусе вы потратите на дорогу 22 мин. Автобус прибывает в пункт назначения в 12:45 и простоят там до 14:45. А это значит, что у вас есть два часа на посещение комплекса «Ailand».

### Сведения о развлекательном комплексе «Ailand»



Рис. 5 Развлекательный комплекс «Ailand»

Океанариум развлекательного центра "Ailand" - первый и единственный в СНГ. Это единственный в мире аквариум, который находится более чем в 3000 км от океана. Здесь обитает более 2000 морских обитателей, представители 100 видов морской фауны из разных уголков мира. [1] Самая интересная часть океанариума-главный резервуар с 70-метровый туннель, сделанный из прозрачного акрила, на дне, толщиной 7 см, с движущейся дорожкой. Благодаря этому подводному туннелю вы сможете прогуляться по морскому дну, в нескольких сантиметрах от хищных акул. В выставочных площадках вы сможете увидеть и получить информацию об уникальных рыбах и морских животных. Здесь можно увидеть также экземпляры прибрежных морских и океанских акваторий. [6]

После развлекательного комплекса вас ждет занятие экстремальным видом спорта, где вы забываете о проблемах, работе, городской суете и однообразии серых будней, то есть речь идет о пейнтбольном клубе «Барыс». Время пребывания в клубе от 15:40 до 17:40. В вашем распоряжении два часа.

### Сведения о клубе пейнтбола «Барыс»

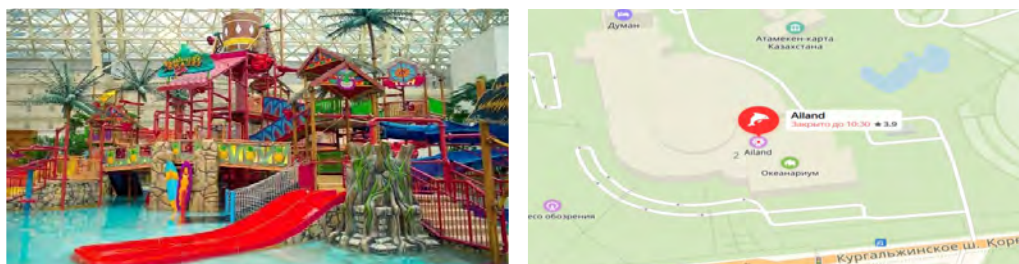

Рис. 6 Пейнтбольный клуб «Барыс»

Пейнтбол — это активная командная игра, которая сочетает в себе командный дух и спорт. [3] Данная игра помогает улучшить тактические способности и свою физическую форму. В ходе игры игроки научатся быстро решать поставленные задачи, с которыми не приходится сталкиваться в повседневной жизни. Местонахождение: 23-ая улица, 5 дом.

Наша самая последняя остановка будет в торгово-развлекательном центре «Керуен», с 18:15 до 21:00. Чтобы добраться с пейнтбольного клуба до ТРЦ Керуен уходит 32 мин.

### Сведения о торгово-развлекательном центре «Керуен»



Рис. 7 Торгово-развлекательный центр «Керуен»

Здесь вы найдете множество фудкортков, салонов красоты, детских площадок и многое другое. Особенностью данного торгового дома является оказание комфортных условий для покупок и продуманная структура комплекса, вдобавок профессиональные консультанты и сфера услуг. Кроме того, здесь вы можете отлично провести время – игровой центр, множество кафе и ресторанов предоставляют широкий выбор для проведения досуга. Так же здесь находится самый большой кинотеатр в Астане - «Кинопарк», с 7-ю кинозалами, одним из которых является IMAX. [8]

Отдых занимает особое место в жизни каждого человека. Ментальное и физическое здоровье общества напрямую зависит от рекреационных процедур, поэтому очень важно уделить внимание и время на отдых.

Астана располагает огромными возможностями для развития развлекательного туризма. В подтверждении моих слов, в Астане с каждым днем развивается отрасль досуга и растет количество рекреационных мест. Особенно центр города является эпицентром развлекательного туризма.

**Литература:**

1. Развлекательный центр Думан (2018) [Электронный ресурс]. - Режим доступа: <http://welcometoastana.kz/ru/shopping/tc-duman>
2. Торговый центр Керуен Астана (2018) [Электронный ресурс]. - Режим доступа: <https://all-malls.ru/torgovye-tsentry/keruen-astana/>
3. Нет времени играть днём? (2018) [Электронный ресурс]. - Режим доступа: <http://pkb.kz/index.php>
4. Шапашов С.Б. (2018, ноябрь) [Электронный ресурс]. - Режим доступа: <https://www.alau.info/rus/>
5. Цирк в Астане, Казахстан (2018) [Электронный ресурс]. - Режим доступа: <https://www.advantour.com/kazakhstan/astana/circus.htm>
6. Развлекательный центр Думан (2018) [Электронный ресурс]. - Режим доступа: <https://www.advantour.com/kazakhstan/astana/duman.htm>
7. [Электронный ресурс]. - Режим доступа: <https://www.advantour.com/kazakhstan/astana/sights.htm>
8. Развлекательный центр Керуен (2018) [Электронный ресурс]. - Режим доступа: <http://welcometoastana.kz/ru/shopping/torgovo-razvlekatelnyj-centr-keruen>
9. Ресторан Arnau (2018) [Электронный ресурс]. - Режим доступа: <http://welcometoastana.kz/ru/food/arnau>

**Авторская колонка**

**PROSPECTS OF THE DEVELOPMENT  
OF ECOTOURISM IN KAZAKHSTAN**

*Kyzbala Nazerke Jomartkisy,  
Scientific adviser:  
Musabaeva Asemgul Kananovna,  
L.N. Gumilyov Eurasian  
National University, Astana*

*E-mail: naz-1997@mail.ru*

**УДК 379.85**

**Abstract.** The article discusses the prospects for the development of ecotourism on the basis of specially protected natural territories of the Kazakhstan. Kazakhstan is an unusually attractive tourist space from the standpoint of biological, climatic, natural, cultural and historical diversity. And this country offers tourists a good diversity of eco activities in which they may join to fully experience and appreciate the ecotourism. But the process of the developing eco-tourism in county is only beginning. In connection with this author proposes 7 perfect places in Kazakhstan for ecotourism.

**Key words:** ecotourism, industry, nature, environment.

One of the means of mitigation the effects of the crisis in rural areas, replenishing the regional budget and local governments, as the experience of European countries shows is the development of tourism. Tourism is one of the few sustainable developing types of domestic business. No wonder that our president Nursultan Nazarbayev ranked tourism industry among the important priorities of the Strategy for the Republic of Kazakhstan to become one of the fifty most competitive countries in the world.

Kazakhstan is an unusually attractive tourist space from the standpoint of biological, climatic, natural, cultural and historical diversity.

Ecotourism is a target trip to places with relatively untouched nature and well-preserved cultural and historical heritage, a walk through parks, green spaces, national parks with the aim of enjoying nature and voluntary conservation assistance. At the same time, they should not violate the integrity of ecosystems and cause damage to the cultural environment.

Ecotourism creates such conditions under which environmental protection and rational use of natural resources become economically beneficial for the local



population, it represents a kind of key element in forecasting the development of territorial complexes and in developing regional tourism development programs. Eco-strategy is a factor in a company's market success and a condition for its future development [1].

The main principles of ecological tourism include:

- outdoor recreation that does not have a harmful effect on the environment, and funds received as a result of tourism activities should be directed to improving its condition;

- ecological food products, the use of ecological methods and production technologies - from growing products and controlling wastes, are more important for consumers than the national kitchen;

- preservation and development of local folk crafts, cultural traditions, local customs, historical monuments and buildings, scenic spots;

- attraction of the local population, which receives additional income from this activity, by renting out premises, as well as from selling agricultural products, improving home improvement, cultural exchange with tourists, and increasing the educational level of the local population;

- ecotourism executes the function of environmental education and enlightenment, through a single «green style» of the entire tourism product;

- bring profit to the region, being in a unified connection with local plans of economic and social development [2].

Compliance these exact principles which was accepted for ecotourism allows tourism to be the most effective and useful for rural residents. Therefore, the tendency of modernity is to emphasize the ecological nature of tourism, both to attract tourists and to ensure sustainable development of rural areas, to preserve natural and cultural diversity, to improve the quality of life of the local population, to stimulate the development of the local economy, using local products and services in the production of tourism products.

«In 1980, German futurologist Robert Jungk introduced the term «soft tourism». In 1983, the Mexican economist and ecologist Hector Tseballos-Laskurein proposed the term «eco-tourism» («ecotourism»). Thus, almost simultaneously, both in the Old and in the New World, an idea was formulated about tourism compatible with environmental and social requirements - responsible for nature, contributing to its protection, enhancing the environmental culture of travelers, performing an educational function, carefully relating to traditional cultures and local communities» [3].

Twenty years later, Francesco Frangalli, Secretary General of the WTO, said at the opening ceremony of the year of ecotourism: «Ecotourism is far from a secondary activity, it should not be considered as a passing hobby or a fad or even a secondary niche in the market; rather, it is one of the "trump cards» of the future of the tourism industry. Ecotourism is crucial for a balanced, sustainable and responsible development of the tourism sector».

Ecotourism is the tourism sector that is closest to the environment in its broadest

sense. This is expressed in closer ties with many areas that are important for the sustainable development of individual territories and the world system as a whole. The development of ecotourism is associated with a change in nature management models, which contributes to the protection of nature and culture, social and economic development. These elements form a system and mutually influence to each other.

Ecotourism is currently a priority industry and contributes to the sustainable development of the economy. An analysis of the tourist market of Kazakhstan, conducted by the Kazakhstan Tourist Association (KTA) and experts of IPK in 2016, showed that Kazakhstan has a huge potential of untouched nature with a large number of national parks and reserves, as well as outstanding cultural heritage.

Ecotourism has a weak competitiveness in the international market. The potential interest for this tourism product is 8.9 million people (or 63% of the total potential). It occupies the best position in the global tourism market and should be one of the key for development in Kazakhstan. What can we offer today to the international tourist market? These are our natural resources, amazingly beautiful untouched landscapes. Despite this, ecotourism today is not a priority for the state tourism policy. This type of tourism, which has a pronounced social aspect, is not highlighted in any strategic government document [4].

Author proposes 7 perfect places in Kazakhstan for ecotourism:

1. Tamgaly tract. The Tamgaly tract is located 170 km north-west of Almaty and is located in the southeastern part of the Chu-Ili mountains, stretching from south to north from the Trans-Ili Alatau to the lake Balkhash and the desert Betpak-Dala. Since ancient times, the geographical position and nature of Chu-Or determined the direction of the seasonal migration of large herds of animals (saigas, kulans), and later - the paths of many peoples settled in the expanses of Asia.

At this peculiar intersection of ancient roads already in the Bronze Age, more than 3000 years ago BC, a mountain sanctuary arose with thousands of petroglyphs that adorned the pagan temple of the Sun. In the «gallery» in the open air housed more than 2,700 drawings. There are Saka and Turkic ones here, but the majority - the most mysterious ones - were made in the era of developed bronze (more than 3000 years).

The picturesque relief of the Tamgaly tract was formed over more than 100 mln. years of geological history of the Chu-Ilisikh mountains. The main role in this process was played by neotectonic movements, the youngest of which are about 1 million years old.

2. Zhabagly. Located in the South Kazakhstan region, it is the very first reserve of Central Asia and Kazakhstan. It occupies part of the Talas Alatau ridge in the Western Tien Shan area of 850 square meters. km Heights from 1100 m in the village of Zhabagly and to more than 4200 m (Sairam peak). In the flora of the reserve 1279 species, 57 of which are included in the Red Book of Kazakhstan. The famous Dutch tulips are descended from species that bloom here (such as the Greig tulip). It is home to 51 species of mammals, such as the snow leopard, Tyanshan white-clawed bear, as well as lynx, tech (mountain goat), argali (mountain sheep) and Menzbir marmot. Red book species include the golden eagle, the Eurasian eagle owl and the Himalayan

griffin. In the future, the reserve Aksu-Zhabagly will become part of a trans boundary biosphere reserve together with the territories of Kyrgyzstan and Uzbekistan [5].

3. Ugam This is an ideal starting point for discovering the mountains of the Western Tien Shan, and their rich flora and fauna. In the Sairam-Ugam National Park there are over 1250 plant species growing, 47 of which are in the Red Book of Kazakhstan. The Kazakhstan part of the Ugam Range is a combination of unique natural complexes with historical monuments of the medieval culture of the Great Silk Road. The Ugam region contains many cultural, historical and natural sights.

In the village Kas-Kasu there are ancient Sak kurgans and sacred sites, with which many legends and true historical events are associated, such as Schilter, Zhylagan Ata, Aitas, Bourkut uya, Silbili and Lake Susingen. History is being revived in the many preserved traditional craft workshops.

4. Lepsinsk. The whole territory of the Lepsinsk terrain is located in the high-mountainous region along the northern slopes of the Dzungarian Alatau ridge. Mountain forests cover the territory of the Lepsinsky locality. In this beautiful place your eyes will open an extraordinary picture created by a brush of nature and painted with iridescent colors, and you will certainly feel like a piece of its magnificence and pomp. Almost the entire territory of the Lepsinsky terrain is located in a mountainous area and, like any other mountainous region of the Dzungarian Alatau, is abound with a wide network of rivers and keys. You will surely smell the honey nectar and want to try real bee honey that is beneficial to your health. The presence of a variety of plants, honey plants creates good conditions for obtaining high charges of honey. Beekeeping is a common occupation of the locals. And you will very easily be able to purchase a tasty bee product cheaply.

5. Korgalzhyn. Just 2.5 hours' drive from Astana, a region is rich with many species of birds, recently nominated as a UNESCO World Heritage Site. Located at the crossroads of migration routes, the extensive Korgalzhyn wetlands are home to the wolf, marmot and rare saiga antelope. The area, most of which belongs to the reserve, is home to the world's northernmost pink flamingo population, as well as 300 species of birds - the largest waterfowl population in Asia. Korgalzhyn - an amazing region with a pronounced national color. Acquaintance with the nature of the region begins in the halls of the Korgalzhyn Reserve Museum, which is located in the village of Korgalzhyn. For lovers of winter holidays, winter sports and amateur fishing is organized. Once visiting Korgalzhyn, you remember it forever.

6. Karkaraly. Karkaraly – develops, first of all, as a resort city, surrounded by natural wealth, with small wooden houses and narrow streets. The name comes from the traditional type of hats, adorned with beads and lace, worn by women in the region. At a considerable height, above sea level, there are mountain lakes that feed on snow floods and underground keys. The city of Karkaralinsk is located 224 km east of Karaganda at an altitude of 815 m above sea level. The pristine beauty of the Karkaraly mountains and forests, the lush vegetation of the valleys, clear as tears, lakes are all remembered for a long time by everyone who has been here even once. Near Karkaralinsk there is a unique museum of nature, in it there are thousands of

exhibits that reveal the richness of the flora and fauna of this mountain-forest massif.

7. Singing Barkhan. Another unique miracle of nature «Singing Dune» is located 182 km north-east of Almaty. The phenomenon of nature, located in the right bank of the Ili River, is famous for the fact that in dry weather the sands make a sound that is similar to the melody of an organ. It is curious that the sand dune does not roam across the plains, despite the fluctuation of sand and strong winds, but has remained in place for several thousand years.

Kazakhstan is undoubtedly attractive for foreign tourists and the local population, but the deterrent factors disturb the full development of tourism in the country. Today, domestic tourism in the country is held mainly due to short corporate and family trips to nearby areas.

Thus, the current state of domestic tourism of the Republic of Kazakhstan requires work to improve, for this purpose at the level of the President and the Government of the Republic of Kazakhstan adopted legislation. Kazakhstan needs to enter the international tourism market not as isolated weak travel companies, but as a unified tourism structure supported by the state. And then all the prerequisites appear to work in a good international level.

#### References:

1. Shaikenova P.P., Mamutova K.R. Collection of articles of the all scientific-practical conference «Ecological and ethnographic tourism: the formation, problems and prospects for development», Khabarovsk, 2009. – 130 p.
2. Network edition: «Eco culture», 2017. - URL: [www.eco-tourism.kz](http://www.eco-tourism.kz)
3. Network edition: «Eco tourism», 2016. - URL: [www.ecotourism.org](http://www.ecotourism.org)
4. Itai. Tourism. Relaxation. Health. – Barnaul: Printal Publishing House, 2004. – 199 p.
5. Khrabovchenko V.V. Ecotourism: teaching aid. – M.: Finance and Statistics, 2003. – 208 p.



**Авторская колонка**

**ПОЛЕ БОЯ КУРУКШЕТРА В  
КРИШНАИЗМЕ КАК СИМВОЛ  
БОРЬБЫ СИЛ ДОБРА И ЗЛА**

*Леснянский Денис Александрович,  
Забайкальский государственный  
университет, г. Чита*

*E-mail: [superlesdenis@mail.ru](mailto:superlesdenis@mail.ru)*

**УДК 130.2**

**Аннотация.** Статья посвящена философскому осмыслению центрального события труда А. Ч. Бхактиведанты Свами Прабхупады, основателя Международного общества сознания Кришны, «Бхагавад-гита как она есть», битве на поле Курукшетра. Диалог, происходящий между центральными героями Бхагавад-гиты составляет квинтэссенцию индуистских представлений о духовной жизни, однако само поле битвы, где происходит данный диалог, представляется символом борьбы между силами добра и зла, представления о которой существуют во множестве других религиозных представлений. Исследование такого рода символов в индуизме позволяет более глубоко рассмотреть подобные символы в других вероучениях.

**Ключевые слова:** неокришнаизм, МОСК, новые религиозные движения, Бхагавад-гита, символизм, философия религии.

«Бхагавад-гита как она есть» является основным трактатом, которому придерживаются последователи нового религиозного движения Международное общество сознания Кришны (далее МОСК). Этот труд, написанный основателем МОСК А.Ч. Бхактиведантой Свами Прабхупадой, является переводом памятника древнеиндийской религиозно-философской мысли, части эпоса Махабхараты, в сочетании с вольными комментариями ачарья-основателя. Сюжетная линия Бхагавад-гиты представляет собой диалог между Кришной, который рассматривается адептами МОСК как воплощение Личности Бога на Земле, его аватарой, с принцем Арджуной, одним из братьев Пандавов, сомневающимся в своем предназначении.

После определенных политических событий, братья Пандавы были вынуждены покинуть своё царство, однако вернувшись из ссылки они понимают, что их трон был узурпирован Кауравами, что привело к описываемым событиям.

Поскольку Кришна был большим другом Пандавом, он также принял участие в битве и наставлял Арджуну, который перед началом боя стал сомневаться в его необходимости, поскольку это привело бы к смерти множества его учителей и родственников. По этой причине Кришна считал нужным рассказать Арджуне о его предназначении и кармическом долге, а также продемонстрировать ему свою божественную сущность. Именно этот диалог и его содержание положено в основу религиозных представлений последователей МОСК.

Однако на наш взгляд, помимо самого диалога важно и место действия, а именно поле Курукшетра, место сражения Пандавами и Кауравами. Сам Бхактиведанта Свами Прабхупада писал в своих комментариях к первому стиху первой главы Бхагавад-гиты о том, что соперники пандавов беспокоились за исход сражения, поскольку «полем сражения выбрали Курукшутру, место, которое, согласно Ведам, является святым даже для небожителей» [3, с. 50].

Поле Курукшетра и сама описываемая битва представляется нам полем боя между силами зла и силами добра за человеческие души. С точки зрения ряда других религиозных течений, например, зороастризма, сама человеческая душа является полем сражения двух противоположных сил. Праведные Пандавы, под руководством Арджуны и при поддержке Кришны, выступают здесь в роли добрых сил. Сам Арджуна выражает жгучее сострадание к своим врагам, что наталкивает на мысли о христианской добродетели и напоминает цитату из евангелия от Матфея 5:44 «А я говорю вам: любите врагов ваших, благословляйте проклинающих вас, благотворите ненавидящим вас и молитесь за обижающих вас и гонящих вас» [2, с. 1016]. Более того, Арджуна проявляет сочувствие до такой степени, что готов уйти из царства и стать отшельником.

В то же время, Кришна, центральный персонаж всего неокришнаидского вероучения, не проявляет одобрения по отношению к чувствам Арджуны, поскольку взывает к его кармическому долгу кшатрия. По мнению Кришны, Арджуна должен отринуть представления о своих родственниках как о материальных смертных телах, поскольку каждый человек на самом деле является бессмертной душой. Акт самопожертвования Арджуны воспринимается Кришной как уход от выполнения своего непосредственного долга.

Таким образом, мы можем видеть, что в процессе боя на поле Курукшетра, каждая душа должна сделать свой собственный выбор, продиктованный своими внутренними переживаниями и моралью или навязанный извне другим человеком. Разумеется, с точки зрения верующего адепта МОСК, Кришна являлся не просто человеком, а Верховным Богом и именно его наставления Арджуне были правильными, в отличие от его собственных ложных представлений. Здесь мы видим, что представления о морали и долге в христианстве и кришнаизме разные, но не стоит забывать и о том, что с позиции христианства земная жизнь дается человеку лишь единожды и только за одну земную жизнь человек должен показать, что достоин Царствия Небесного, в

отличие от концепции переселения душ, присущей индуистским религиозным верованиям, к которым можно отнести и кришнаизм. Здесь стоит оговориться, что МОСК, будучи новым религиозным движением, нельзя отнести к числу индуистских верований, поскольку оно было основано в США в 1966 году, однако очевиден факт, что неокришнаизм базируется на ключевых индуистских религиозных представлениях. В частности, В.В. Ильин, А.С. Кармин, Н.В. Носович относят кришнаизм к религиозному движению, возникшему на индо-буддийской почве [1, с. 31]. Е.В. Бурлуцкая относит неоиндуистские культы к неоориенталистским (восточноориентированным) [4, с. 268]. Основываясь на этом, а также на проделанном анализе, мы можем говорить о рецепции индуистских религиозных идей в веровании Международного общества сознания Кришны.

Для человека, впервые познакомившегося с описанием событий Бхагавад-гиты, поле Курукшетра может представиться аллюзией на противостояние сил добра и сил зла, которое мы можем встретить практически в любой религии.

Такого рода сравнения и анализ требуют более четкого и детального исследования для понимания сути традиционных и нетрадиционных религий.

### Литература:

1. Астапов С.Н., Бурлуцкая Е.В., Бурлуцкий А.Н. История религий: учебник. – Ростов н/Д: Феникс, 2014.
2. Библия. Книги Священного писания ветхого и нового завета. – М.: Российское библейское общество, 2011.
3. Бхактиведанта Свами Прабхупада, А.Ч. Бхагавад-гита как она есть; пер. с англ. – М.: The Bhaktivedanta Book Trust, 2007.
4. Ильин В.В., Кармин А.С., Носович Н.В. Религиоведение. – СПб.: Питер, 2008.

**Авторская колонка**

**СИСТЕМА ОБРАЗОВАНИЯ  
В ФАШИСТСКОЙ ГЕРМАНИИ**

*Моисеева Любовь Алексеевна,  
Оренбургский государственный  
университет, г. Оренбург*

*E-mail: [tscherep96@mail.ru](mailto:tscherep96@mail.ru)*

**УДК 9.94**

**Аннотация.** В данной статье показан процесс трансформации системы образования Германии, произошедший в 1930-х годах, после прихода к власти НСДАП.

**Ключевые слова:** образование, нравственное воспитание, фашистская Германия.

Образование играет важную роль в вопросах нравственного воспитания каждой человека, формируя его взгляды, ценности, нормы морали и стереотипы поведения. Вопросу образования в каждой стране отводится особое внимание, так как именно государство, в массе своей, задает общие аспекты интеллектуального и духовного воспитания населения в соответствии с поставленными целями общегосударственного масштаба. На примере фашистской Германии, можно хорошо проследить, как правящая партия изменяла систему образования, подводя ее под воспитание в духе нацистских идей. Формирование и внедрение в массы его основных агрессивных и душегубских идей происходило именно посредством культуры и образования, которые в рамках тоталитарного государства служило правящему режиму. Проблема тоталитарных государств не исчезла в современном мире, и изучать опыт прошлых лет необходимо, с целью изучения влияния пропагандируемой культуры на населения посредством просвещения. Ведь именно изучение этого аспекта в будущем сможет уберечь мир от формирования агрессивных тоталитарных государств.

Политика фашистской Германии в области образования проводилась в рамках усиления тоталитарного режима и насаждения идеологии фашизма. Гитлер считал, что система образования до Первой мировой войны была очень слабой и ориентированной на содержательную сторону, именно благодаря этой



несовершенной системе из немцев растили «приспособленцев-всезнаек», поэтому в инициативе изменения в сфере начального и среднего образования фюрер ратовал за увеличение внимания не содержательной стороне образования, а воспитания физической развитости, а также политической сознательности в духе расовой теории и верности Третьему Рейху. В целом, структурно система среднего образования по сравнению с Веймарской республикой в нацистской Германии не изменилась. Была сохранена система, согласно которой: первой ступенью было четырехлетняя начальная школа, второй средняя школа сроком обучения пять лет. Возрос спрос на политехнические гимназии, а количество гуманитарных гимназий заметно сократилось. Полностью исчезли так называемые общие средние школы, отличительной чертой которых была абсолютная светскость и отсутствие религиозных и воспитательных предметов. Выше описанные школы, были расформированы, и 70,5% обучающихся в них определены в евангелистские, 27,8% в католические школы. Таким образом, все многообразие среднего школьного образования к 1937 году было сведено до двух форм: гимназии и народные школы. Многочисленные частные школы были либо переведены в статус государственных, либо закрыты. Членам партии был запрещено отдавать детей на обучение в частные школы.

«Указом о новом порядке средней школы» фашисты говорят о необходимости введения раздельного образования мальчиков и девочек, с целью воспитания основных качеств необходимых для общества. Женское гимназическое образование начинает постепенно сворачиваться, так как нацистской Германии не нужны высококвалифицированные кадры среди женского населения.

30 апреля 1934 года новым министром образования и народной культуры становится Бернгард Руст, который был уволен со службы в качестве учителя в период Веймарской республики из-за психических отклонений. Нацистские школьные теоретики начинают тотальное изменение в принципах школьного образования. Наибольшее внимание в учебном процессе отводится изучению истории, германистики, биологии, географии и спорту [3, с. 6-10]. Все эти реформы проводились в соответствии с представлениями фюрера о том, каким должно быть подрастающее поколение. А. Гитлер говорил: *«Мое обучение будет суровым. Мы выбьем из них слабость. Необычайно активная, властная, жестокая молодежь - вот что я оставлю после себя. Молодежь должна быть равнодушна к боли. В ней не должно быть слабости и жалости. Я снова хочу увидеть в их глазах отблеск гордости и независимости хищного зверя.*

*Я не стану проводить интеллектуальную подготовку. Знание - это крах для моей молодежи. Я хочу, чтобы они обучались только тому, что дает им их воображение. Но одной вещи они должны научиться - самообладанию. Они научатся преодолевать страх смерти благодаря суровым испытаниям.*

*Это - героическое поколение молодежи, из которого выйдет творец, человек-бог!» [1].*

Начинается очищение школ от учителей-евреев. Создается НСЛБ

(национал-социалистический союз преподавателей), к 1936 году в него вошли 97% учителей среднего и начального образования [3, с. 10]. Более того, все учителя начального образования проходили повышение квалификации в специальных лагерях, где им преподавались строевая подготовка и проводились лекции по идеологии [1].

В нацистской Германии, после унификации школьного образования и запрет на существование частных школ начали создаваться элитные школы для будущих функционеров. Такие школы носили название НАПОЛА (национально-политические учебные заведения). Первые школы такого типа возникли в 1933 году, в них зачислялись юноши в возрасте от 10 до 18 лет. Что парадоксально, НАПОЛА, хоть и называлась элитной школой, образование в ней получали такое же усредненное и неполноценное, как и обычных школах. НАПОЛА воспитывали своих подопечных в духе милитаризации и нацистской идеологической выучки.

Еще одной школой по подготовке будущих кадров для НСДАП стала школа АГШ (Адольф Гитлер Школа). До начала войны в 1939 году функционировало 10 таких школ. В них принимали юношей в возрасте от 12 до 18 лет. Если в НАПОЛА интеллектуальное образование было на уровне обычных немецких средних школ, то в АГШ интеллектуальному образованию уделяли гораздо меньше внимания, большое значение придавалось военному и политическому обучению. Даже отсутствовали ежегодные экзамены, а вместо них устраивались нацистские «показательные выступления». Отбор на поступление в такую школу был очень строгим и он отнюдь не касался сообразительности или интеллектуального развития поступающих, во главу угла ставилась расовая чистота и физическое здоровье [3, с. 10-12]. В результате проведения политики оболванивания уровень школьного образования стремительно падал.

Что касается университетского образования, то оно, как и все образование в Германии, попало под жесткий контроль и стало выполнять социальный функции необходимые нацистскому государству. Тем более, сделать это оказалось проще, чем в сфере среднего образования, потому что, во-первых, все немецкие студенты, как правило, входили в студенческие корпорации и посредством этих корпораций Гитлер и начал проводить пропагандистскую политику, а во-вторых, антисемитские настроения среди студенчества существовали еще в конце XIX века. В период правления НСДАП немецкие университеты лишились своей автономности, ректоры отныне назначались, а не выбирались, а университетский сенат стал исключительно совещательным органом. В университетском правлении на смену демократично-избирательного способа правления пришла модель управления аналогичная той, что царил в государственной структуре того периода: ректор – фюрер университета, декан – фюрер факультета, которому подчинялся Совет факультета.

9 ноября 1933 года с одобрения студентов был введен расовый закон, согласно которому в университеты вводились опознавательные знаки на

студенческих билетах, таким образом, евреи получали желтые студенческие билеты, прочие неарийцы – синие, а арийцы – коричневые.

Университетская система образования, как и школьная, была насквозь милитаризована и находилась под контролем Министерства культуры и пропаганды. Руст, в 1933 году заменяет четвертый учебный семестр целиком сельскохозяйственной повинностью, таким образом, в летнее время студенты полностью отстраняются от учебного процесса. Университетское образование очень пострадало от введения трудового семестра, но еще больший урон нанесло системе высшего образования введение в 1935 году всеобщей воинской повинности и надо сказать студенты не получали отсрочки на период обучения в ВУЗе. Более того, 26 июня 1935 года вышел закон о всеобщей трудовой 6-месячной повинности мужчин в возрасте от 18 до 25 лет. Все мужчин привлеченные к трудовой повинности становились обязательными членами РАД (Имперская трудовая служба) [3, с. 12-16].

Система высшего образования разделилась на ВУЗы в классическом понимании этого слова и на высшие партийные учебные заведения. Высшей школой партийного образования стали, так называемые орденбурги, первые из них открылись в 1937 году. так как выпускники готовились к политической деятельности и партийной работе, идеологическое обучение превалировало над содержательной частью образования. Основными занятиями обучающихся было освоение спортивных дисциплин: альпинизм, горнолыжный спорт, парусный спорт, плавание, пилотирование спортивных самолетов, верховая езда. Условия проживания в таких учебных заведениях не были суровыми, наоборот, всюду царил максимальный комфорт, обучающимся выдавались стипендии на посещение культурных мероприятий. Фюрер всячески хотел сделать орденбурги социально престижными местами обучения. По окончании орденбурга, выпускники не получали аттестатов, их заменяли подробный отчет о личности и способности выпускника [3, с. 13].

Структурные изменения затронули преподавательский состав ВУЗов. Среди преподавателей, многие стремясь показать свою преданность фюреру, полностью признали антинаучное учение о расовом разделении и призывали своих коллег влиться в новые реалии развития «науки», таким, например, был философ Мартин Хайдеггер. Среди преподавателей незамедлительно начались расовые чистки, в результате которых целая плеяда выдающихся ученых были вынуждены покинуть нацистскую Германию. Фашистская настроенная интеллектуальная элита совершала нападки на ученых, не разделявших взгляды национал-социалистов, и помогала проводить расовые чистки в университетах [4].

Изменился не только национальный состав преподавателей, но также были регламентирована область научных изысканий, а к защите диссертаций допускались только те работы, которые были разрешены деканом и одобрены национал-социалистическим союзом доцентов [3, с. 16].

С приходом к власти НСДАП и тотальное распространение нацистской

идеологии изменился и гендерный состав обучающихся, дело в том, что основным предназначением женщины, по мнению фюрера, было материнство. По поводу образования А. Гитлер считал, что оно вредит женщине и что в конечном итоге место женщины у плиты [2].

Наибольшему упадку подверглись гуманитарные науки, так как прикладные были необходимы для улучшения экономического и военного потенциала страны. Но в итоге пострадали все отрасли научного знания в Германии, если до прихода к власти НСДАП Германия по праву считалась лидирующим государством по количеству Нобелевских лауреатов, то после все возможных чисток идеями национал-социализма, она утратила свои позиции, как лидера научного мира. Несравненно упал и общий уровень высшего образования среди населения.

### Литература:

1. Воропаев С. Энциклопедия Третьего Рейха [Электронный ресурс]. – Москва: litmir.me. – Режим доступа: [https://www.litmir.me/books\\_in\\_series/?id=4560](https://www.litmir.me/books_in_series/?id=4560) (дата доступа: 30.11.2018)
2. Моссе Дж. Нацизм и культура. Идеология и культура национал-социализма [Электронный ресурс]. – Москва: propagandahistory.ru, 2010. – Режим доступа: [http://propagandahistory.ru/books/Dzhordzh--Mosse\\_Natsizm-i-kultura--Ideologiya-i-kultura-natsional-sotsializma](http://propagandahistory.ru/books/Dzhordzh--Mosse_Natsizm-i-kultura--Ideologiya-i-kultura-natsional-sotsializma) (дата доступа: 11.12.2017)
3. Пленков О.Ю. Третий Рейх. Арийская культура / О.Ю. Пленков. – Санкт-Петербург: Издательский дом «Нева», 2005. – 480 с. - ISBN 5-7654-4041-X.
4. Шехтман Г. Парадоксы нацистской культуры [Электронный ресурс] / Г. Шехтман // Скепсис. – Москва: Sceptsis.net, Июнь 2014. – Режим доступа: [https://sceptsis.net/library/id\\_3590.html](https://sceptsis.net/library/id_3590.html) (дата доступа: 11.10.2018)

**Авторская колонка**

**МУЗЕЙНО-ВЫСТАВОЧНЫЙ ЦЕНТР  
КАК ПРОСТРАНСТВО  
КУЛЬТУРНО-ОБРАЗОВАТЕЛЬНОЙ  
ДЕЯТЕЛЬНОСТИ**

*Новосельская Лилия Владимировна,  
Сибирский федеральный  
университет, г. Красноярск*

*E-mail: [cvetok20073@rambler.ru](mailto:cvetok20073@rambler.ru)*

**УДК 069**

**Аннотация.** В статье изучается сущность культурно-образовательной деятельности современного музейного учреждения, обосновывается актуальность трансформаций содержания и направлений деятельности. Конкретизируется значение, виды и формы культурно-образовательной деятельности музейно-выставочного центра с разной целевой аудиторией.

**Ключевые слова:** музейно-выставочный центр, культурно-образовательная деятельность, пространство культурно-образовательной деятельности.

Развитие культурно-образовательной деятельности на базе музеев, выставочных центров связано с изменением их социальной роли, повышением эффективности взаимодействия с обществом. Если в XX веке музейные учреждения преследовали своей целью реализацию культурно-просветительской (политико-просветительской) работы, то в настоящее время в приоритете его культурно-образовательная деятельность. Сохраняя традиции, вносящие стабильность в общество, современный музей претерпевает значительные изменения, становясь все более открытым для общества и все активнее интегрируясь в социокультурную среду [3, с. 43]. Такие трансформации сказываются на содержании основных направлений деятельности музейно-выставочных центров, в числе основных из которых – собственные образовательные программы, креативные проекты, ориентированные на разные типы аудитории.

Превращение музейных учреждений в пространство культурно-образовательной деятельности связано с осознанием своей миссии в обществе как транслятора историко-культурного опыта, обладающего огромным развивающим, обучающим и воспитывающим потенциалом подрастающего поколения. На наш взгляд, понятие «пространство культурно-образовательной



деятельности» присваивается музеем для обозначения его как места, создающего почву приобщения личности к духовным ценностям человечества, а также условий для его творческой самореализации.

Культурно-образовательная деятельность предполагает взаимодействие разных субъектов, их включение в историко-культурное пространство музея, реализацию соответствующих форм образовательной деятельности.

В современном музееведении выделяются базовые и вариативные формы культурно-образовательной деятельности.

Базовые формы появились преимущественно в период становления культурно-образовательной деятельности музея и служат основанием для создания тех, которые возникают под влиянием времени, социального заказа. Создание действительно новой формы – явление редкое. Это происходит тогда, когда меняется образовательная модель музея, а, следовательно, и требования, предъявляемые к работе с аудиторией. К числу базовых форм отнесем десять. Это экскурсия, лекция, консультация, научные чтения (конференции, сессии, заседания), клуб (кружок, студия), конкурс (олимпиада, викторина), встреча с интересным человеком, концерт (литературный вечер, театрализованное представление, киносеанс), праздник, историческая игра. [1, с.41]. Вариативные: медиавыставки, музейный марафон, занятия по образовательным программам, и т.д.

Следует отметить, что в настоящее время музейно-выставочные центры, разрабатывая инновационные стратегии развития музейной деятельности, все чаще используют креативные подходы в трансформации устоявшейся модели восприятия музеев.

Реализуя культурно-образовательную деятельность музеем необходимо динамично подстраиваться к растущим запросам аудитории. Для этого в своей работе используется множество направлений и мероприятий, которые обзоро представлены в таблице 1.

Развитию инновационных, вариативных форм музейной деятельности способствует внедрение мультимедиа технологий, формирование единого информационно-коммуникативного пространства. Интересный опыт организации инновационных форм культурно-образовательной деятельности предлагают нам данные зарубежного опыта. Так, в художественном музее университета Майами предлагаются интерактивные экскурсии в рамках музейно-образовательной программы «Приключения в искусстве» [2, с. 149], содержание которых дополняет основную образовательную программу и в увлекательной, доступной форме знакомят учащихся с живописью: процессами, материалами и продуктами художественного творчества. В российских музейно-выставочных центрах также реализуется ряд инновационных образовательных проектов, в частности по разработке различных мультимедийных проектов, посвященных известным писателям, ученым, деятелям культуры и искусства.

Таблица 1

Направления и виды культурно-образовательной деятельности музейно-выставочных центров

Направления деятельности	Цель, задачи	Виды деятельности, мероприятия	Примеры
Образовательная работа со школьниками и студентами по определенной тематике	-научно-просветительская работа. - активизация творческих способностей; - формирование эмоционально-личностного отношения ребенка к культурному наследию	Музейно-педагогические программы; - интерактивные мероприятия; - обучающие программы: музейные уроки, занятия в кружке и т.д.	Программы патриотического воспитания. Экологические, этнографические, краеведческие программы. Деятельность детских музейных центров, экостудий и этностудий.
Научно-исследовательская работа со студентами, аспирантами	- получение опыта музейной деятельности: управления коллекциями, музейное оборудование, экспозиции. -развитие творческих и научно-исследовательских навыков.	Стажировки по направлению обучения: музееведение, социально-культурная деятельность. Работа в творческих лабораториях, студиях над творческими проектами	Реализация межмузейных научно-исследовательских проектов и туристических программ.  Проектная деятельность в рамках написания выпускных квалификационных работ.
Организация культурного досуга для широкой аудитории	-Удовлетворение познавательных и рекреационных потребностей; -реализация мероприятий для организации досуга, отдыха и развлечения в сочетании с познанием.	Музейные экскурсии, ярмарки, карнавалы, музейные праздники, литературные вечера, концерты.	Творческий вечер Литературно-музыкальные программы. Выставочный проект

Принимая во внимание ориентированность культурно-образовательной деятельности музейных учреждений на работу с учениками и студентами, необходимо учитывать ряд принципов музейной педагогики, для обеспечения эффективности работы. К наиболее важным из них следует отнести: преемственность и системность педагогического процесса, учет возрастных и психологических особенностей, а также познавательных потребностей целевой аудитории.

Таким образом, музейно-выставочный центр в настоящее время становится важным институтом образовательной деятельности, позиционирующим себя как:

- место культурно-исторического диалога,
- школа, предлагающая оригинальные музейно-педагогические программы, интерактивные занятия и экскурсии;
- как научно - исследовательская лаборатория, предлагающая огромные ресурсы для творческой самореализации;
- как театр, превращающий зрителя в героя - адресата креативных, зрелищных мероприятий и проектов.

Подводя итог сказанному, отметим, что музейно-выставочный центр становится открытой образовательной площадкой, обладающей колоссальным педагогическим потенциалом. При умелом использовании ресурсов, фондов

музея, его человеческого капитала, а также инновационных технологий можно добиться самых высоких результатов в сфере духовно-нравственного воспитания и творчества человека.

**Литература:**

1. Юхневич М.Ю. Я поведу тебя в музей: учеб. пособие по музейной педагогике. – М.: Российский институт культурологии, 2001. – 223 с.
2. Кретьева С.А. Культурно-образовательная деятельность в музеях университетов: зарубежный опыт // Вестник Томского государственного университета. Культурология и искусствоведение. - 2016. - № 1 (21). - С. 148-154.
3. Никонова А.А. Креативная музеефикация городского пространства // Музееведение и историко-культурное наследие [Текст]: сб. ст. / Кемеровский государственный университет культуры и искусств. – Кемерово: Кемеров. гос. ун-т культуры и искусств, 2012. – Вып. IV. – 162 с.

**Авторская колонка**

**МУЗЫКАЛЬНОЕ ИСКУССТВО  
В СТРУКТУРЕ СОВРЕМЕННЫХ  
ОБРАЗОВАТЕЛЬНЫХ ТЕХНОЛОГИЙ**

*Орлова Анна Олеговна,  
Кушаков Азиз Ньематиллович,  
Зорин Виктор Валерьевич,  
Худатаева Забида Асановна,  
Гуманитарный колледж  
имени Абая, г. Тараз, Казахстан*

*E-mail: orlik777ann@mail.ru*

**УДК 78**

**Аннотация.** В статье дан теоретический анализ возможностей музыкального искусства в структуре современных образовательных технологий. Рассмотрены и классифицированы функции музыкального искусства. Раскрыта тема значимости музыкального искусства в современных образовательных технологиях. Доказано что музыкальное искусство является неотъемлемой и важной частью воспитательного процесса.

**Ключевые слова:** музыкальное искусство, функциональные особенности, образовательные технологии, музыкальная педагогика.

Современная модель образования акцентирует внимание на развитии общей культуры и мышления человека, личность которого должна выступать в воспитательном процессе как открытая система с высоким духовным потенциалом. Музыкальное искусство реализуется в духовной жизни общества через творческое воспроизведение действительности в музыкальных и художественных образах. Это отдельная, специфическая сфера художественной деятельности, которая обладает сложной структурой, своей направленностью и социальной значимостью. Несмотря на многообразие философско-эстетических концепций и подходов в определении роли музыкального искусства в жизни человека, музыка признана как воплощение цельности человека, сконцентрированной в звуке.

Основополагающей функцией музыкального искусства является эффективность гармоничного развития личности на всех ступенях музыкального образования. Феномен музыки сегодня воспринимается нами как процессуальность жизни. С позиции современных образовательных технологий, особо важна функциональная значимость музыкального искусства и принципы реализации функций в музыкально-образовательной практике. При рассмотрении музыкального искусства как педагогического средства,

обеспечивающего эффективность разнообразных воздействий на личность, определяющей является именно функциональная значимость. В сущности, каждая из современных образовательных технологий является специально организованным процессом, обеспечивающим взаимодействие отдельных личностей в рамках конкретного социально культурного опыта, в частности, опыта музыкальной деятельности и музыкального образования. Это позволяет нам рассматривать технологию как механизм формирования у личности значимых качеств, культурных норм и ценностей, а также передачи норм общения и поведения.

В научной литературе достаточно широко освещены вопросы функциональной значимости музыки. Однако перечень функций не является неизменным, а постоянно пополняется новым контекстом, который обусловлен изменениями в обществе. Рассмотрим некоторые функции музыкального искусства, способствующие реализации образовательных технологий в музыкальном образовании.

**Эстетическая функция.** Воспринимая музыкальное произведение, мы не только усваиваем его содержание, мы постигаем его эмоционально и даем музыкальным образам эстетическую оценку, тем самым формируя эстетический вкус.

**Социальная функция.** Проявление социальной функции состоит в том, что мы получаем возможность преобразовать социальную реальность. Сюда можно отнести воспитание гармонично развитой личности; формирование интеллектуальных, волевых и нравственных качеств; стимуляция творческих сил и способностей; социализация личности.

**Коммуникативная функция.** Суть коммуникативной функции – это создание музыкальной реальности, обусловленной конкретными социальными факторами и условиями жизни личности и общества в целом.

**Познавательная функция.** Музыка широко используется в познавательных целях. Музыка широко используется в познавательных целях. Музыкальные произведения являются ценными, в определенной мере объективными и конкретными источниками информации о процессах, происходящих в обществе. Именно поэтому познавательная функция направлена на анализ действительности при помощи музыкальных художественных образов.

**Воспитательная функция.** Воспитательное воздействие музыки имеет направленность на формирование гармонично развитой личности, духовно – нравственное становление и совершенствование. Музыкальное воздействие тесно связано с гедонистической функцией, которая отражает способность музыкального искусства доставлять удовольствие. Очень важно что, эстетическая, познавательная и воспитательная функции работают в единстве. Благодаря эстетическому началу при ознакомлении с содержанием музыкальных произведений мы познаем новое, просвещаемся и воспитываемся.

Помимо всего, музыкальное искусство несет в себе и ряд частных функций и выполняет три основополагающие функции: функцию эстетического



наслаждения, функцию интеллектуально философской игры и фоново–лечебную функцию. В соответствии с фоново–лечебной функцией музыкальное произведение рассматривается как фон, который изменяется в зависимости от состояния, настроения личности. Таким образом, мы подошли к компенсаторной функции музыкального искусства, позволяющей решить определенные психологические проблемы, восстановить душевное равновесие и спокойствие, сбалансировать и компенсировать отсутствие красоты и гармонии в окружающей действительности, создать условия которые благоприятно воздействуют на эмоциональную сферу личности и способствуют сохранению здоровья. Сегодня здоровьесберегающие технологии являются составной частью и отличительной особенностью отечественной образовательной системы, в связи с чем охрана здоровья ребенка сегодня – приоритетное направление деятельности социума. Только здоровые дети имеют возможность более эффективно усваивать знания, умения и навыки, приобретают опыт для дальнейшей профессиональной деятельности. Новейшие знания и экспериментальные данные об интеллектуальном, эмоциональном, физиологическом и психологическом воздействии музыки на личность позволяют рассматривать ее как универсальное средство совершенствования всех сторон жизнедеятельности человека.

В музыкальном образовании технология, по отношению к методике, первична. Суть и последовательность действий при освоении музыкального произведения в процессе обучения однозначна и неизменна:

- восприятие музыкального произведения;
- аналитическое изучение и исполнительское освоение музыкального произведения;
- творческое исполнение музыкального произведения.

Методик по реализации данной технологии может быть бесконечно много. У каждого педагога музыканта своя методика.

Музыкальное воспитание предлагает организацию музыкальной среды, которая в свою очередь направлена на гармоничное и целостное развитие личности ребенка. В связи с этим, инновационное музыкально – образовательное пространство требует соответствующих технологий и механизмов. Основная целевая установка музыкальных технологий – достижение позитивных изменений в сфере общения, культуры и досуга людей, приводящих к изменению качества и образа жизни конкретной личности.

Основная цель музыкального искусства – гармонизация развития личности, развитие способности самовыражения, профилактика и коррекция негативных эмоциональных состояний. Также музыкальная педагогическая терапия способствует формированию свободы творческого самовыражения, активности и уверенности в своих силах. Таким образом, музыкальное искусство и музыкальная деятельность в современном мире, является неотъемлемой частью образовательных технологий. Их содержание, принципы, формы, методы и средства обеспечивают гармоничное развитие подрастающего поколения.

**Литература:**

1. Саго Г. Целебная сила музыки. Золотой век. - 2008.
2. Холопова В.Н. Музыка как вид искусства. - 2014.
3. Петрушин В.И. Музыкальная психотерапия: учебное пособие.
4. Альбуханова–Словацкая К.А. Развитие личности в процессе жизнедеятельности. Психология формирования личности. - М., 2000.
5. Чухман Е.К. Роль искусства в развитии способностей школьников. - М., 1985.
6. Теплов Б.М. Психология музыкальных способностей. - М.: Наука. - 2003.
7. Клюев А.С. Философия музыки. Избранные статьи и материалы.
8. Шацкая В.Н. Музыкально–эстетическое воспитание детей и юношества. - М., Просвещение. - 1975.

**Авторская колонка**

**ИЗУЧЕНИЕ  
КЛАССИЧЕСКОЙ  
ЛИТЕРАТУРЫ  
В СОВРЕМЕННОЙ  
ШКОЛЕ**

*Попова Любовь Юрьевна,  
Средняя общеобразовательная  
школа №1, г. Тарко-Сале*

*E-mail: lyubov\_popova\_tarko-sale@mail.ru*

**УДК 82**

**Аннотация.** Литература – это огромное хранилище духовно-нравственных ценностей. Это мощный источник воспитания духа, личности. Посредством раскрытия художественных образов литература даёт нам понятия о добре и зле, истине и лжи. Никакие рассуждения, самые красноречивые, никакие доводы, самые убедительные, не могут оказать на ум человека такого воздействия, как правдиво нарисованный образ. И в этом сила и значимость литературы, в том числе классической. Развивать интерес можно различными приемами на уроках: творческие мастерские, литературные ринги, проблемные ситуации, иллюстрирование, практикумы, конкурсы выразительного чтения.

**Ключевые слова:** классическая литература, духовно-нравственные ценности, вдумчивое чтение, творческие мастерские, мини-проекты, литературный кружок

В литературе есть очень важное понятие - «текст». Правильная работа над текстом лучших мастеров слова, учителей литературы имеет огромное значение. Она расширяет кругозор человека, приучает к вдумчивому чтению, к пониманию тех идей, которые посредством образов выражает автор. Грамотная работа над текстом обогащает лексику человека, развивает умение владеть литературным языком и различными художественными приёмами.

Как известно, книги выполняют две основные функции: информационную и эстетическую. Из поколения в поколения именно при помощи книг передавался опыт, накопленный веками, в книгах хранились знания, запечатлевались открытия. Реализуя свою эстетическую функцию, литература учит прекрасному, доброму, формирует нравственные принципы. Книги формируют не только нравственные идеалы, но и идеалы внешности и поведения. Героини и герои книг становятся образцами для подражания. Их образы и мысли берут за основу

своего собственного поведения. Поэтому так важно в период становления личности обращаться к правильным книгам, а именно к классической русской литературе, где даны верные ориентиры.

Человек впервые сталкивается с классикой в детском возрасте, когда родители читают ему вслух сказки Пушкина, Андерсена, изложения приключений Робинзона, Гулливера. Первое знакомство самое важное. То, что человек узнает в детстве, останется с ним навсегда и становится основой для его эрудиции. Когда ребенок начинает читать сам, он первым делом берет в руки те книги, которые культивировались в его семье. Зачастую это оказывается классика. Лет 20 назад дети запоем читали Дюма, Конан Дойла, Стивенсона.

Читая книги классиков, дети знакомятся с прошлым нашей Родины, с жизнью и бытом далеких предков, с историей и географией страны. Таким образом, классика способствует обогащению и накоплению исторической памяти. В результате этого дети начинают осознавать себя преемниками всего созданного на земле и продолжателями дел своих предков, ответственными за судьбу планеты. Из произведений классиков юный читатель впитывает гуманистические и прогрессивные идеи прошлого, видит извечную борьбу трудового народа за лучшую жизнь. Отрываясь от только что прочитанных страниц о прошлом, взволнованный рассказом о беспросветной нужде и горе, он своим нежным сердцем сочувствует страданиям своих сверстников и при этом невольно сравнивает их положение со своей жизнью. Классики воссоздали богатый внутренний мир человека, создали образы героев, отличающихся моральной чистотой, совестью, способностью сочувствовать другим в беде. Поэтому классическую литературу обязательно нужно изучать в школах с раннего возраста.

Первое и необходимое условие активизации процесса обучения – опора на первоначальное восприятие литературного произведения на уроке. Изучать, учитывать, анализировать первоначальное восприятие можно различными способами, а также уместно иллюстрирование произведения, составление вопросов к произведению, постановка проблемных вопросов.

Стараюсь выстроить систему уроков по изучению литературного произведения. Например, при изучении повести Н.В. Гоголя «Тарас Бульба» на первом уроке я представляю план работы всех последующих уроков, предлагаю вопросы при чтении повести, план характеристики главных героев, умение найти отличительные качества братьев и записать их в предложенную таблицу, составить кроссворд, литературную викторину по повести, нарисовать рисунки самых значительных (по мнению ученика) эпизодов книги и оговариваю, что заключительным уроком будет урок – суд над Андрием (с распределением ролей центральных персонажей, сторон обвинения, защиты, свидетелей). Толчок к спору – различные точки зрения на героев, взятые из ученических работ, был дан. Центральным вопросом урока был вопрос о способах достижения жизненной цели (что нравственно, что безнравственно). А также предлагаю приготовить кому-нибудь слово в защиту любого героя произведения.

Обязательно на уроках использую видеоматериалы фильма «Тарас Бульба», которые вызывают дополнительный познавательный интерес к повести, но даю задание, например, «Сравни эпизод боя и смерти Андрия в книге и в фильме». Все это, безусловно, повышает интерес к произведению.

В.Г. Белинский писал в свое время: «Зрелище жизни великого человека есть всегда прекрасное зрелище». На протяжении 15 лет являюсь руководителем творческого объединения «Русичи», в коллектив входят дети разных возрастов от 10 до 17 лет. Это любители художественной литературы. Во внеурочное время ребята выступают с инсценировками произведений перед обучающимися, принимают активное участие в литературных вечерах, рингах, творческих встречах. Кроме того, коллектив «Русичи» является трижды обладателем Гран-при окружного фестиваля народного творчества «Все краски Ямала», дипломантом всероссийского конкурса «Сияние севера». Интересно проходят литературные ринги на лучшее прочтение наизусть отрывков из различных произведений, в том числе из классической литературы. Уже пятиклассники умело и талантливо представляют произведения Пушкина, Чехова, Зощенко, Распутина, Крылова... Такие творческие встречи развивают эстетический вкус и творческие способности.

Практикую на уроках творческие мастерские по творчеству писателей.

*«Мастерская педагогическая – это такая форма обучения, которая создает условия для восхождения каждого участника к новому знанию и новому опыту путем самостоятельного или коллективного открытия»* [2, с. 196].

Главная установка творческой мастерской – «УСПЕХ», «НЕУСПЕХА» не бывает [1, с. 26]. Такой подход, по моему мнению, способствует созреванию функций психики ребенка: то, что сегодня он делает с помощью других, завтра сможет сам, то есть один цикл завершается, ученик переходит в зону актуального развития, и виток раскручивается на новом уровне.

В мастерской построения знаний «Как понять текст?» предлагается нарисовать на листе бумаги что-нибудь, понятное только автору рисунка. После обсуждения и попыток объяснения рисунков учащиеся выходят на проблему урока: Как понять текст?

На уроке по повести Н.В. Гоголя «Нос» предлагается вспомнить поговорки и фразеологизмы, связанные с носом; нарисовать носы разной формы; объяснить, что ощущает владелец такого носа.

Результатом работы каждой мастерской становится продукт коллективного творчества со следующей структурой: круг решённых проблем (записи ответов учащихся, отдельные интересные мысли и др.); творческие работы на компьютере; собственное творчество учеников (индивидуальные, коллективные сочинения, произведения, рисунки, эскизы, газеты и др.). Предлагаю темы творческих мастерских:

- автор и его творчество. Обзорные темы, каждая группа представляет своего автора, направление, течение в литературе, жанр и т.д. «Человек на войне» – 11 класс;



- научные исследования. Предусматривает работу с литературоведческим материалом, глубокий анализ крупных произведений. «М. Булгаков. «Мастер и Маргарита». Любовь и творчество в романе» – 11 класс, «И.С. Тургенев. Поэзия. Проза. Стихотворения в прозе» – 10 класс;

- система образов. Задача таких уроков – сопоставление или противопоставление главных героев произведения, их личностные, портретные характеристики. «Система образов романа Ф.М. Достоевского «Идиот»»;

- художественное произведение – комплексный анализ небольших по объёму прозаических и поэтических произведений. «Тема взаимоотношений между детьми и родителями». К.Г. Паустовский «Телеграмма»;

- поэтическая мастерская – составление тематических поэтических сборников известных авторов, их защита, анализ авторских поэтических текстов, сочинение собственных, работа с теорией литературы. «Основные мотивы лирики М.Ю. Лермонтова»;

- мастерская – экскурсия. Заочная (виртуальная) экскурсия на родину писателей и поэтов, по описанным в произведениях городам. «По следам Печорина» – 10 класс;

- интегрированная мастерская. Урок литературы, истории, ИЗО. «Последнее уничтожение на Бородинском поле» – 5 класс;

- психологическая мастерская. «Психологический портрет героев романа «Идиот» Ф.М. Достоевского» – 10 класс;

- круг чтения. Составление цитатного портрета автора произведения, знакомство и работа с любимыми произведениями писателей. «Автор и его герой в романе «Мастер и Маргарита» Булгакова.....

Для чтения классики необходимо одно важное условие – надо уметь наслаждаться ею. Надо уметь погружаться в спокойствие и размеренное повествование, надо иметь терпение при чтении чересчур длинных описаний, надо уметь получать удовольствие от языка старых мастеров. Классическая литература помогает почувствовать эпоху, в которую книги были написаны, дают четкую картину настоящего. Каждая из этих книг предполагает множество интерпретаций. Каждая скрывает в себе особый таинственный мир. Наша задача – открыть этот мир нашим детям.

### Литература:

1. Ерёмина Т.Я. Как понять текст? Мастерская построения знаний // Литература. - 2008. - № 8. - С. 26.
2. Мухина И.А. Еремина Т.Я. Мастерские по литературе: книга для учителя. - Спб., 2002. - С. 196.

**Авторская колонка**

**ПОДГОТОВКА УЧИТЕЛЯ  
ИЗОБРАЗИТЕЛЬНОГО ИСКУССТВА  
В УСЛОВИЯХ ПОЛИКУЛЬТУРНОЙ  
ОБРАЗОВАТЕЛЬНОЙ СРЕДЫ**

*Слепцова Марианна Васильевна,  
Намский педагогический колледж  
им. И.Е. Винокурова, г. Хабаровск*

*E-mail: [slepцова.marianna@mail.ru](mailto:slepцова.marianna@mail.ru)*

**УДК 377.8**

**Аннотация.** В представленной статье предложено исследование по проблеме подготовки будущего учителя изобразительного искусства в поликультурной образовательной среде педагогического колледжа. Особенностью подготовки учителя изобразительного искусства является учет национальных особенностей студентов означающего как создание национальной системы обучения и воспитания, сочетающий инновации образования с традиционными культурными ценностями.

**Ключевые слова:** поликультурная образовательная среда, этнохудожественное образование, курсы дополнительного образования.

Особенности поликультурной образовательной среды учреждения как педагогический поиск и поддержки поликультурной идентичности определяется реалиями социально-педагогической ситуации.

За годы развития в обществе и культуры Республики Саха (Якутия) произошли существенные изменения, процессы динамичного обновления образования. Переосмысление культурной идентичности были тесно связаны с проблемой возвращения к национальным истокам. В 90-е гг. началось активное возвращение к богатейшим народным традициям, мифо-поэтическому наследию, обычаям, существовавшим в социокультурном опыте нации. Многочисленные издания, новые материалы ученых способствовали признанию уникальной самобытности национальной культуры, что подняло на небывалую высоту интерес к культурной памяти и в том числе к изобразительному и народному прикладному искусству.

Через искусство проявляются национальные особенности народа и его самопознание [8]. Известные российские исследователи художественного образования В.С. Собкин и В.А. Левин, подчеркивают: «...искусства мощнейшее

средство, с одной стороны, национального самопознания, осознания своей культурной национальной традиции и специфики, а с другой - межнациональной интеграции, глубокого эмоционального приобщения к духовным ценностям других культур и общечеловеческим идеалам» [7].

Многие российские исследователи и в том числе якутские (Н.И. Филиппова, С.С. Семенова, Н.Д. Неустроев, А.В. Иванова и другие) подчеркивают, что поликультурное образование, с одной стороны, должно способствовать осознанию человеком своих корней и определению места, которое он занимает в мире, и с другой - привить ему уважение к другим культурам.

Этнокультурная идентичность народа складывается в результате знания событий своей истории, культуры, верности, почитания национальной культуры. Следовательно, можно утверждать, что в современном обществе, стремящемся к развитию межкультурного взаимопонимания, любая система образования должна основываться на осознании ценности разнообразия культур и должна быть проникнута принципами диалога культур через искусство.

Исходя из вышесказанного, особенностью подготовки учителя изобразительного искусства в условиях поликультурной образовательной среды в многонациональных учебных группах в педагогическом колледже является учет национальных особенностей студентов. Возникает необходимость особой организации образовательного процесса, опирающейся на диалог культур и принимающей во внимание этнохудожественный опыт народов региона [6].

Уникальность этнокультурного многообразия Республики Саха (Якутия) обусловлена исторически сложившимся полиэтническим и многоконфессиональным составом населения. В таких условиях важно создание возможностей для возрождения и развития этнических культур, взаимодействия между ними в интересах общенационального единства.

*Подготовка учителя изобразительного искусства в условиях поликультурной образовательной среды понимается нами как образование этнохудожественное. Идея этнохудожественного образования означает создание национальной системы обучения и воспитания, базирующейся на идее культурного многообразия (плюрализм), сочетающей инновации образования с традиционными культурными ценностями. Именно образование формирует причастность поликультурной личности к исторической и культурной традиции.*

Отсюда возникает необходимость особой организации образовательного процесса при подготовке учителей изобразительного искусства, учитывающего и опирающегося на особенности этнохудожественной культуры. Рассмотрим основные понятия:

**Художественное образование** основывается на ведущих принципах – преемственности и непрерывности всех этапов обучения [4]. Профессиональное образование в сфере искусства, которое человек получает через систему специальных учебных заведений и которое предполагает несколько ступеней [2].

Художественное образование выполняет существенную роль в

ознакомлении обучающихся с богатством мировой художественной культуры, показывает место художественной культуры отдельных народов и их взаимосвязь с художественной культурой других народов, способствует сохранению и развитию национальных и межнациональных культурных традиций, влияет на процесс этнической самоидентификации и интеграции личности в национальной, общероссийской и мировой культуре [3, с. 145.].

**Этнокультурное образование** представляет собой процесс изучения этнокультурного наследия, проявляющийся в ознакомлении с традициями этнической культуры, воспитании личности согласно традициям этнической культуры. Этнокультурное образование представляет собой этнокультурный компонент образовательного процесса [1, с. 101].

**Этнохудожественное образование** основывается на художественном образовании с включением этнического компонента. Ряд исследователей (Т.И. Бакланова, Т.Я. Шпикалова, Л.В. Ершова) определяют этнохудожественное образование как специально организованную и реализуемую в образовательном процессе систему. Реализация этой системы подразумевает непрерывный процесс изучения и восприятия художественной культуры своего народа с воздействием на формирование этнохудожественной культуры личности, через освоение как ее ценностей, так и достижений мировой художественной культуры.

Этнохудожественная культура благодаря своей специфичности, своему особому «образному строю», через процесс формирования чувственного образа мира ведет человека к смыслопониманию, смыслоприятию внутрисистемных связей объективной картины мира и поэтому наиболее полно обеспечивает решение целей и задач поликультурного образования.

Основы обучения этнохудожественного образования в Намском педагогическом колледже представляет собой динамично развивающуюся систему, в которой традиционные виды и инновационные формы, дополняя друг друга, ярко выражают черты национальной культуры и культуру других народов.

*Следовательно, по нашему мнению этнохудожественное образования основывается на национальной художественной культуре, нравственных и эстетических ценностях и культурных традициях народа.*

Комплексное взаимодействие искусств, опираясь на ключевую идею концепции введения этнохудожественного направления, побудила нас необходимостью поиска более действенных методов и технологий формирования профессиональной готовности студентов в процессе их обучения в колледже. С учетом региональных особенностей и национальных художественных традиций, важной составляющей, мы предположили, что расширение творческой, практико-ориентированной подготовки будущих учителей широкого профиля, внедрение в учебный процесс различных курсов дополнительного образования [5, с. 14].

Курсы введены в виде обязательной общепрофессиональной дисциплины из часов вариативной части с целью обучения студентов к дополнительной

профессиональной подготовке в области традиционного прикладного искусства, способной обеспечить преемственность мастерства, сохранение традиций, возрождение народных промыслов.

Согласно программе подготовки специалистов среднего звена методика курса дополнительного образования реализуется, как:

- одногодичный курс через общепрофессиональную дисциплину;
- двухгодичный курс через профессиональный модуль.

Курсы дополнительного образования раскрывает широкие возможности для творческого саморазвития, обеспечивая постижение творчества в искусстве, развития потребности в нравственном развитии и развитии всех сущностных и творческих сил обучающихся. Будущий учитель начинает творить, преображая себя.

Таким образом, подготовка будущего учителя изобразительного искусства в условиях поликультурной образовательной среды через призму этнохудожественной культуры означает: умение понимать и ценить искусство «другого» народа; умение пользоваться плодами культур – умение использовать знания об искусстве «других» народов повсеместно; уметь посильно участвовать в сохранении и развитии национальной и мировой художественной культуры; и, наконец – самому участвовать в художественном творчестве (умение воспроизводить и творчески интерпретировать достижения национальной и мировой культуры в своей творческой деятельности).

### Литература:

1. Афанасьева А.Б. Этнокультурное образование как проблема современной педагогической науки // Известия Российского государственного педагогического университета им. А.И. Герцена. - 2008. - № 68. - С. 100–116.
2. Горлова И.И. Художественная культура и художественное образование. - Краснодар, 2001. - 256 с.
3. Зрелых Д.Л. Художественное образование как непрерывный процесс познания объективной реальности человеком // Ученые записки. Электронный научный журнал Курского государственного университета. - 2008. - № 2. - С. 141–149.
4. Мельников В.С. Становление и развитие системы художественного образования в Башкирии в XVIII–XX веках: автореф. дис. ... канд. пед. наук. - Йошкар-Ола, 2010. - 22 с.
5. Слепцова М.В. Курсы дополнительного образования как уникальная этнохудожественная образовательная среда Намского педагогического колледжа // ГАПОУ РС(Я) «Намский педагогический колледж им. И.Е. Винокурова», каталог «Намцы», Изд-во НПК, 2018. - 112 с.
6. Слепцова М.В. Теоретические аспекты формирования этнохудожественной культуры будущего учителя изобразительного искусства [Текст] / М.В. Слепцова, С.Ю. Ситникова // Общество: социология, психология, педагогика. - 2018. - № 8 (30 августа 2018 года) [Электронный ресурс]. - Режим доступа: <https://doi.org/10.24158/spp.2018.8.22>



7. Собкин В.С., Левин В.А. Художественное образование и эстетическое воспитание // Вопросы психологии. - 1989. - № 1. - С. 24.
8. Kunjufu J. Developing Positive Self-Images and Discipline in Black Children. - Chicago. - IL, 1984. - 116 p.

**Авторская колонка**

**СИНТАГМА В ТЕКСТЕ И НА ЭКРАНЕ**

*Соловьева Маргарита Владимировна,  
Медет Алишер Ергалиулы,  
Казахская национальная академия  
искусств им. Т. Жургенова, г. Алматы*

*E-mail: margarita\_solovyeva@list.ru  
E-mail: alisher.medet@bk.ru*

**УДК 791.43.(035.3)**

**Аннотация.** В статье рассматривается возможность применения принципов синтагмы при разработке режиссерского сценария. Приведены примеры из классических произведений русской литературы.

**Ключевые слова:** синтагма, текст, кинематографический план, кадр.

В греческом языке слово синтагма (σύνταγμα: от σύν «с» и таγμα «порядок») означает буквально «сопорядок», т.е. единство в ряду. «Синтагма - группа слов, образующих смысловое и фонетическое единство»; в устной речи синтагмы определяются через паузы. На примере фразы из учебника испанского языка «El timbre toca y el maestro entra en la classe» («Звенит звонок, и учитель входит в класс») видно, что фраза состоит из двух самостоятельных действий: сначала звенит звонок (существительное), а затем в класс входит учитель (существительное). В русском языке эти действия отделяются запятой, которая является видимым выражением синтагмы (звенит звонок // и учитель входит в класс); обе части фразы могут быть отдельными предложениями и отделяться друг от друга точкой. В испанском и английском языках («The bell rings and the teacher enters the classroom» - англ.) запятая не ставится, и фраза может прочесться так: «Звенит звонок и учитель // (пауза, точка) входит в класс». Текст на незнакомом языке таит в себе опасность быть прочитанным неправильно, и часто в театре, когда «чужая» пьеса играется на неродном для актеров языке, смысл произнесенного ускользает от слушателя, потому что акценты во фразах стоят не на своих местах.

Термин, взятый из литературоведения, казалось бы, не может быть отнесен к кинематографу, однако именно в системе экранных искусств это понятие раскрывает суть при работе и над литературной основой, и над режиссерским сценарием, а в дальнейшем помогает и при съемках фильма. Но еще более

значимым применением данного термина представляется в телевизионных передачах и на радио, где без понимания сути смыслового и фонетического единства не состоится качественный аудиовизуальный продукт.

Со школьной скамьи мы знаем, что фраза «Казнить нельзя помиловать» приводится для того, чтобы школьник мог понять значение знака препинания, поставленного не в том месте, – от запятой зависит жизнь человека, и это нашло отражение в сказке И.Шварца «Двенадцать месяцев». Та же проблема возникает в еще одной хрестоматийной фразе: «Писать долго не умел». Однако здесь разговор идет не о запятой, а о паузе, поскольку синтагмы в звучащей речи отделяются одна от другой паузой – длинной, короткой либо очень короткой, но обязательно – паузой. В приведенной фразе есть два смысловых варианта, и оба имеют право на существование: «Писать // долго не умел» и «Писать долго // не умел». В первом случае персонаж долго не мог научиться навыкам письма, а во втором варианте персонаж не в состоянии длительное время заниматься писаниной. Как видим, от места паузы зависит смысл всей фразы.

Отделить одну синтагму от другой нам помогает внимательное вслушивание. Фраза А.Куприна «В засыпающем лесу стоит гулкая тишина» разбивается на 3 синтагмы: «В засыпающем лесу// стоит гулкая // тишина». Если глагол настоящего времени «стоит» заменить на прошедшее время «стояла», то в предложении возникнет 4 синтагмы, поскольку наш мозг должен будет осознать смысл единицы «стояла», т.е.: Как давно это было? Почему сейчас не стоит?.. Эти мгновенные рассуждения мозга с самим собой и дают ту небольшую паузу, в которой наши голосовые связки замирают... и лишь через какие-то доли секунды продолжают свою работу. Разберем фразу на составляющие: «В засыпающем лесу» – обстоятельство места действия, отвечающее на вопрос «где?»; «стоит гулкая» – сказуемое, которое не только присоединяет к себе определение подлежащего «тишина», но и занимает место подлежащего. По законам латиницы сначала должна стоять тишина, а уже потом ее определение – гулкая: «В засыпающем лесу// стоит тишина //гулкая» - и перед определением опять возникает пауза, потому что мозг не понимает, почему эта тишина – вдруг гулкая... В переводе на английский язык «There is a hollow silence in the falling forest» мы получаем 3 синтагмы: «There is // a hollow silence // in the falling forest». И протяженность английской фразы соответствует протяженности фразы русской, ритму ее прочтения.

Фраза А.Пушкина «Несколько лет назад// в одном //из своих поместий // жил //старинный русский барин, //Кирилл Петрович //Троекуров» дает нам 7 синтагм, разбиваемых паузами – «Несколько лет назад (четко слышимая пауза) в одном (очень короткая пауза) из своих поместий (четко слышимая пауза) жил (короткая пауза) старинный русский барин (четкая пауза, отделяемая к тому же на письме запятой) Кирилл Петрович (четкая пауза) Троекуров». Итак, «Несколько лет назад» – обстоятельства времени, в «одном из своих поместий» – обстоятельство места действия, «жил» – сказуемое, «старинный русский барин Кирилл Петрович Троекуров» – целый блок подлежащего с определениями.

Если изменить сказуемое с прошедшего времени «жил» на настоящее время «живет», то короткая пауза исчезнет, поскольку мозг не сразу обрабатывает сложное понятие «жил - неизвестно сколько лет назад», для него намного понятнее «живет, вместе с нами».

Так ли важно знать, на сколько синтагм разбивается фраза? Для чтения глазами, про себя, – это необязательно, ведь сходу не поняв фразу, ее можно прочесть еще раз. Однако, когда дело касается чтения текста перед микрофоном, определение синтагм требует особого внимания: пауза не на месте может полностью исказить смысл произнесенного текста, а вот вернуться и исправить бывает чаще всего невозможно – слушатели и поняли неправильно, и закрепили в своем сознании неверный смысл.

Великие советские кинорежиссеры, такие как С. Герасимов, М. Ромм восхищались фразой А. Пушкина «Гости съезжались на дачу...» («Guests gathered at the cottage...» - англ., «Қонақтар коттеджде жиналды...» - каз.).

Нам, начинающим кинематографистам, было не понять, что такого волшебного в этой фразе, раз она очаровывает мастеров киноэкрана. И думалось, что великие просто чересчур всё усложняют. Однако с опытом приходит понимание величия этой дорогой, во всех отношениях, фразы – и ее литературного совершенства, и финансовой стоимости переноса фразы на киноэкран. Фраза состоит из 4 слов, и в ней 3 синтагмы: «Гости // съезжались // на дачу». Как бы мы ни ухитрились произнести эти слова вместе – обе паузы остаются всякий раз на своих местах. Но если менять порядок слов в предложении, можно уменьшить количество синтагм: «Съезжались на дачу // гости», «Гости на дачу // съезжались», «На дачу // съезжались гости», «Съезжались // гости на дачу», «На дачу // гости съезжались». Как видим, по времени произнесения фраза становится длиннее только при том порядке слов, как написал А. Пушкин: «Гости съезжались на дачу» (А.С. Пушкин. Собр. соч. в 10 тт./Т.5).

И длительность звучания фразы придает ощущение значимости события, мы ждем, что на даче должно произойти нечто важное...

В кинематографе масштаб изображения объекта в кадре называется «план». Планы бывают Крупные (в кадре крупно лицо персонажа), Средние (в кадре персонаж либо по пояс, либо почти во весь рост), Общие (персонаж на фоне улицы), Дальние (персонаж не виден – он «растворился» в пейзаже). Когда литературный текст переводится в кинокадры, то слова должны соответствовать определенным кинематографическим планам: Кр., Ср., Общ., Дальн. Кроме того, существуют понятия «наезд камеры» (от Ср. до Кр.; от Общ. до Кр.), «отъезд камеры» (от Кр. до Ср.; от Кр. до Общ.), «панорамирование» (ПНР). Попробуем перенести на экран модификации пушкинской фразы «Гости съезжались на дачу...» Для примера возьмем только заглавие неоконченной повести, без первого абзаца в тексте, и попробуем перевести текст в изображение по типу режиссерской разработки. Нам необходимо определить слова в качестве визуальных образов «гости», «съезжались», «на дачу».

## Сфера знаний в вопросах культуры, науки и образования

Вариант	Текст	Кол-во синтагм и пауз	Порядок/синтагма	Крупность Планов (основные)
1.	Гости съезжались на дачу...	3/2	1.Сборы людей в гости 2.Экипажи едут по дорогам 3.Дача 4.Гости выходят из экипажей	1.Кр. и Ср. (наезды и отъезды) 2. Общ. (ПНР) 3.Дальн. и Общ. (наезд) 4.Общ., Ср., Кр.
2.	Гости на дачу съезжались...	2/1	1.Сборы в гости 2.Дача 3.Подъезжают экипажи 4.Хозяева встречают гостей	1. Кр. и Ср. 2. Дальн. и Общ. 3.Общ., Ср., Кр.
3.	Съезжались на дачу гости...	2/1	1.Едут экипажи 2. Дача 3. Хозяева встречают гостей	1. Общ. 2.Дальн. и Общ. 3.Общ., Ср., Кр.
4.	Съезжались гости на дачу...	2/1	1.Едут экипажи 2.Нарядные гости 3.Дача 4.Хозяева встречают гостей	1.Общ. 2.Ср., Кр. 3.Дальн., Общ. 4. Ср., Кр.
5.	На дачу гости съезжались...	2/1	1.Дача 2.Нарядные люди 3.Едут экипажи	1.Дальн. и Общ. 2.Ср.Кр. 3.Общ.
6.	На дачу съезжались гости...	2/1	1.Дача 2.Съезжаются экипажи 3.Хозяева встречают гостей	1.Дальн. и Общ. (наезд) 2.Общ. 3.Ср., Кр.
7.	Guests gathered at the cottage...	3/2	1.Сборы людей в гости 2.Экипажи едут по дорогам 3.Дача 4.Гости выходят из экипажей	1.Кр. и Ср. (наезды и отъезды) 2. Общ. (ПНР) 3.Дальн. и Общ. (наезд) 4.Общ., Ср., Кр.
	Қонақтар коттеджде жиналды...	2/1	1.Сборы в гости 2.Дача 3.Подъезжают экипажи 4.Хозяева встречают гостей	1. Кр. и Ср. 2. Дальн. и Общ. 3.Общ., Ср., Кр.

Таким образом, меняя порядок слов в предложении, можно сократить временной отрезок фразы, что иногда требуется при написании закадрового текста. С этим часто сталкиваешься при записи текста для документальных фильмов, когда звучащий текст выходит за временные рамки изображения, и это один из пунктов профессиональной деятельности сценариста кино и телевидения.

### Литература:

1. Слепцова М.В. Теоретические аспекты формирования этнохудожественной культуры будущего учителя изобразительного искусства [Текст] / М.В. Слепцова, С.Ю. Ситникова // Общество: социология, психология, педагогика. - 2018. - № 8 (30 августа 2018 года) [Электронный ресурс]. - Режим доступа: <https://doi.org/10.24158/spp.2018.8.22>
2. Собкин В.С., Левин В.А. Художественное образование и эстетическое воспитание // Вопросы психологии. - 1989. - № 1. - С. 24.



**Авторская колонка**

**РАЗВИТИЕ  
ОБЩЕСТВЕННЫХ ПРОСТРАНСТВ  
В СОВРЕМЕННОМ МИРЕ**

*Трошина Екатерина Сергеевна,  
Краснодарский государственный  
институт культуры, г. Краснодар*

*E-mail: semvelika@mail.ru*

**УДК 712.01**

**Аннотация.** В данной статье рассматривается роль общественных пространств в современном мире и их значение в жизни человека.

**Ключевые слова:** урбанизация городской среды, развитие общественных пространств, парки.

**Развитие и проектирование общественных пространств.**

**Актуальность работы:** работа с пространством городов, а также с окружающей средой, в которой человек находится, сегодня приобрела масштаб, совершенно отличный от масштаба недалекого прошлого и стала символом смены урбанистической идеологии.

Развитие общественных пространств («placemaking») - это глобальная идея и инструмент, применяемый для улучшения качества городской среды района, города или целого региона. Потенциал этого явления огромен: он является одной из самых эффективных глобальных идей, которые могут радикально изменить жизнь людей в современном мире. Термин «общественное пространство» чаще всего применяется к определенным местам города, таким как парки, улицы и площади, где протекает общественная жизнь города. В процессе урбанизации непрерывно эволюционируют общественные пространства, что подчеркивает значимость этих мест, а насыщение общественной жизни, позволяет общественным пространствам выйти за пределы парков и площадей, представляя целую сеть на большом городском «поле».

Город, как большой и постоянно растущий организм. Его развитие непременно подчиняется законам урбанизации. Существующая модель, в рамках теории урбанизации взаимодействий частей структуры города, определяет динамику развития пространств городской среды, благодаря социальным процессам. В этой модели отражается общий закономерный ход естественного и

неизбежного развития в городской среде, что проявляется в постоянном воздействии «центра» и «периферии». Концентрация культуры происходит в центре, постепенно распространяясь на территории «периферии» [1]. Это процесс непрерывный, благодаря тому, что насыщение центральными образцами периферии, повышает её уровень, стимулируя тем самым непрерывный рост социально-культурного потенциала центра. В ходе этих процессов усложняется структура города, дифференцируясь на зоны, с отличной друг от друга исторической глубиной, степенью функциональности, модернизации, востребованностью среди горожан, разнообразием образов и поведенческих моделей, то есть степенью «центральности».

«Один из критиков «центральности» Рем Коолхаас в манифесте «Город-генерик» говорит о «концентрическом программировании», процессе, когда центр считается «сосредоточением ценности и смысла», что приводит к двум негативным тенденциям: к возникновению «напряжения зависимости постоянно растущего объема в одной точке», а также постоянную необходимость непрерывно модернизировать центр.» [2]

Развитие общественного пространства включает многосторонние подходы к концептуальному планированию, проектированию задач (проектирование) и эксплуатации общественного пространства. Чтобы добиться успеха, вы должны быть в состоянии защищать, слушать и спрашивать людей, которые живут, работают и проводят свободное время в конкретном месте, чтобы определить их потребности и устремления. В будущем эта информация используется для создания общего видения или концептуального плана - приемлемой идеи для всего, что произойдет в будущем в этом пространстве. Это видение (концептуальный план) может быть быстро преобразовано в стратегию реализации (рабочий проект).

«Благодаря опросу населения и анализу функционирования, можно с легкостью выделить места социальной активности города. Это и объекты сферы досуга, улицы, площади, набережные, даже целые зоны могут быть включены в средовой структурный элемент города, что позволяет нам видеть в общественном пространстве масштабную развивающуюся сеть на карте города». [3]

Развитие общественных пространств в равной мере является рабочим процессом и философией жизни. Мы можем предположить, что конкретное общественное пространство имеет предпосылки для развития, когда местное сообщество начинает выражать свои потребности и желания относительно своей среды, даже если у него нет четко определенного плана действий. Сильное желание объединить людей вокруг общего видения того, что должно стать конкретным общественным пространством, существовало для многих людей задолго до того, как была сформулирована концепция «развития общественных пространств». Сама по себе эта концепция не решает проблемы - она только позволяет людям понять, как вдохновлять их коллективное видение. Позволяет им взглянуть на потенциал парков, деловых районов, набережных, открытых

пространств, жилых кварталов, улиц, рынков, университетских городков и общественных зданий. Участие в развитии общественных пространств дает уникальную возможность ознакомиться с окружающей средой и событиями в жизни каждого из нас. К сожалению, сегодня наше общество приобрело такую сложную институциональную структуру, что члены сообщества, простые граждане и предприниматели очень редко имеют эффективную возможность выразить вслух свои идеи и устремления в отношении общественных пространств вокруг себя. Занимаясь развитием общественных пространств, можно преодолеть этот барьер, показав планировщикам, дизайнерам, инженерам, как нужно действовать за рамками привычного взгляда на территорию с характерными типовыми задачами и шаблонными отраслевыми решениями. [4] Первым шагом к успеху является умение слушать лучших экспертов в области развития общественных пространств - тех людей, которые там живут. Опыт показывает, что когда разработчики и планировщики идут навстречу местным жителям в максимально возможной степени, они снимают значительную часть проблем. Можно избежать типичных проблем низкого качества городской среды, таких как, например, доминирование автомобилей на улицах, малоиспользуемых парках, изолированных малоэффективных проектов развития. Чтобы сделать это, вы должны уметь видеть перспективу развития общественного пространства в целом и не сосредотачиваться на его отдельных фрагментах.

Подходы к развитию общественных пространств необходимы местным общинам, необходимым для оживления территории.

Этот вопрос рассматривается на высшем уровне. «Так в январе 2017 года Дмитрий Медведев поставил задачу за 5 лет привести в достойный вид пространства российских городов.» [5]

### Литература:

1. Advertisement Что такое развитие общественных пространств? [Электронный ресурс]. - Режим доступа: <http://docplayer.ru/amp/105841-Chto-takoe-razvitie-obshch...nyh-prostranstv.html>
2. Загорская М.А. Философия и методология формирования общественных пространств [Электронный ресурс]. - Режим доступа: [vmu-ugntu.ru/article/viewFile/4619/4555](http://vmu-ugntu.ru/article/viewFile/4619/4555)
3. Урбанизация города [Электронный ресурс]. - Режим доступа: [urbanica.spb.ru/wp-content/uploads/2013/06/](http://urbanica.spb.ru/wp-content/uploads/2013/06/)
4. Семина И.А. Актуальные вопросы изучения третичного сектора экономики и организации городского общественного пространства: теория, опыт и проблематика [Электронный ресурс]. - Режим доступа: <http://natural-sciences.ru/ru/article/view?id=36588>
5. Городские общественные пространства [Электронный ресурс]. - Режим доступа: <http://archsovet.msk.ru/article/city-design/ulica-kak-obs...tvennoe-prostranstvo-89.htm>

**References:**

1. Advertisement What is the development of public spaces? - URL: <http://docplayer.ru/amp/105841-Chto-takoe-razvitie-obshch...nyh-prostranstv.html>
2. Zagorskaya M.M. Philosophy and methodology of formation of public spaces. - URL: [vmu-ugntu.ru/article/viewFile/4619/4555](http://vmu-ugntu.ru/article/viewFile/4619/4555)
3. The urbanization of the city. - URL: [urbanica.spb.ru/wp-content/uploads/2013/06/](http://urbanica.spb.ru/wp-content/uploads/2013/06/)
4. Topical issues of the study of the tertiary sector of the economy and the organization of urban public space: theory, experience and problems. - URL: Режим доступа: <http://natural-sciences.ru/ru/article/view?id=36588>
5. Urban public spaces. - URL: <http://archsovet.msk.ru/article/city-design/ulica-kak-obs...tvennoe-prostranstvo-89.htm>

**Авторская колонка**

**ORIGIN AND DEVELOPMENT  
OF INDIAN CLASSICAL MUSIC,  
ITS STYLES AND FORMS**

*Флегонтова Анастасия Владиславовна,  
Научный руководитель:  
Точилина Юлия Николаевна,  
Кемеровский государственный  
университет, г. Кемерово*

*E-mail: nastya500001@mail.ru*

**УДК 78**

**Аннотация.** Индийская музыка – одна из древнейших музыкальных традиций мира. С глубокой древности она развивалась под влиянием сложного взаимодействия между народами различной расовой и национальной принадлежности. Глубокие традиции индийской классической музыки иллюстрируют богатую историю этого вида искусства. Стремление к пониманию традиционной музыкальной культуры другого народа представляется важным как для музыковедов, так и для исполнителей. В эпоху глобализации влияние традиционной музыки и аутентичного фольклора разных народов становится очень ощутимым в композиторском творчестве. В данной статье рассматриваются две основные традиции индийской классической музыки: североиндийская музыка, которая называется хиндустани, и южноиндийская или карнатская музыка. Описываются исторические и социокультурные причины, вызвавшие сходства и различия в этих двух традициях. Автор останавливается на некоторых стилях индийской классической музыки, таких как Дхрупад, Дхамар, Газал, Кхайял, Тарана и Тхумри, выделяет выдающихся представителей индийской классической музыки, которые в ходе истории внесли большой вклад в становление и развитие музыкальных стилей и форм..

**Ключевые слова:** индийская классическая музыка, музыка Хиндустани, карнатская музыка (Карнатик), стили и формы индийской классической музыки.

Indian Classical Music is one of the finest ancient art forms of the world. It is a genre of South Asian music [6]. The field of Indian classical music spreads across the entire South Asian space, namely, such states as India, Sri Lanka, Pakistan, Bangladesh, Nepal and a part of Afghanistan. The main country where Indian music is widespread is India. This country is multi-ethnic, multilingual and multicultural.



Indian music interacts very closely with Western music. Many jazz and rock musicians and bands were interested in Indian music, for example, The Beatles, Jimi Hendrix, The Rolling Stones, Led Zeppelin, The Doors. In modern composer's practice, the stylization of Indian music was used by many academic musicians and composers working in the fusion style, such as John McLaughlin, Roland Diens, George Harrison [2, p. 181].

After ethnic music spread all over the world, the use of Indian Classical Music in composer's practice became more relevant. The study of Indian Classical Music can help both theoreticians and practitioners to better understand musical works in which the interrelation of European and traditional Indian music is traced.

The object of the research in this article is Indian Classical Music. The subject of the research is a development of styles and forms of Indian Classical Music in the historical context. The purposes of the article are to study the traditions of Indian Classical Music in the historical context, describe its styles and forms, and give its distinguished figures.

The most part of the literature on this topic is available only in foreign languages or in translation [2, p. 182]. In Russia, this topic is not yet sufficiently developed. In modern national science, a few scientists were engaged in this subject. It was studied by such scientists as Sinyaver L.S., Konen V.D., Kartashova T.V., Cherkasova I.L., Orejskaya M.V., Morozova T.E., and others.

India's music is based on the combination of vocal and instrumental music, along with dance. And these three combined is what is known as *sangeet*. According to the documented history of Indian music, performances were complete with the combination of the three.

There are two main styles of Indian Classical Music, North Indian (Hindustani) Classical Music and South Indian (Carnatic) Classical Music. Each of these styles has a unique set of instruments and sound characteristics. The imaginary border between the two traditions runs diagonally across the Hindustan subcontinent, from Goa on the Indian west coast to Orissa on the east coast. These traditions were not distinct till about the 16th century. During the turmoil of Islamic rule period of the Indian subcontinent, the traditions separated and evolved into distinct forms.

The Hindustani classical music was not only influenced by ancient Hindu musical traditions and Vedic philosophy but also by the Persian elements.

Hindustani music is based on the raga system. It is important to note that all classical Indian vocal music is monophonic and modal, with a single melodic line and no harmonic parts. The modes are called *raga*, and each *raga* is a complicated framework of melodic rules. The raga is a melodic scale, comprising of notes from the basic seven – Sa, Re, Ga, Ma, Pa, Dha and Ni. On the basis of notes included in it, each raga attains a different character. The form of the raga is also determined by the particular pattern of ascent and descent of the notes, which may not be strictly linear.

Hindustani classical music is primarily vocal-centric. The major vocal forms associated with Hindustani classical music are the *dhrupad*, *dhammar*, *khayal*, *ghazal*, *thumri* and *tarana*.

*Dhrupad* is the most ancient style of Hindustani classical music that has survived until today in its original form. The Dhrupad tradition is a major tradition of Indian culture. The nature of Dhrupad music is spiritual. It doesn't seek to entertain, but to induce feelings of peace and contemplation in the listener. The word Dhrupad is derived from DHRUVA the steadfast evening star that moves through our galaxy and PADA meaning poetry. It is a form of devotional music that traces its origin to the ancient text of Sam Veda [4]. By the eleventh century Dhrupad music had crystallized into a perfect form which has retained its original structure and purity through to the present day. One significant characteristic of Dhrupad is the emphasis on maintaining purity of the Ragas and the Swaras (swara or svara is a Sanskrit word that connotes a note in the successive steps of the octave, it is the ancient Indian concept about the complete dimension of musical pitch). Dhrupad are performed by a solo singer or a small number of singers in unison, to the beat of a barrel drum, mridangam or pakhawaj and can be accompanied by a sitar. The vocalist is usually accompanied by two tanpuras, the players sitting close behind, with the percussionist at the right of the vocalist. The songs are highly devotional, and are mostly in praise of Hindu deities. According to some accounts, Dhrupad was sung in the temples, the singer facing the divinity. From this early chanting, Dhrupad evolved into a sophisticated classical form of music.

*Dhammar* is a very old style of singing. "The name is also applied to instrumental renditions of the same. It has many similarities to dhrupad. The major difference is that it is slightly more romantic. Themes of dhammar typically revolve around Krishna and the Holi festival. <...> Dhammar, like its cousin the dhrupad, is rarely heard today. <...> Tanpura, pakhwaj, Rudra veena and seni rabab are the instruments used for playing dhammar, as well as dhrupad". [5, p.35]

*Khayal*, also spelled *khyal* or *kayal*, is a musical form based on a Hindi song in two parts that recur between expanding cycles of melodic and rhythmic improvisation. In a standard performance a slow (*vilambit*) khayal is followed by a shorter, fast (*drut*) khayal in the same raga. The history of this form is deeply rooted in Dhrupad music. Previously, the common styles were the dhrupad, and dhammar. These earlier styles were more somber and generally associated with the royal court. The early development of the khayal reflected a system of sexual segregation. "Khayal" literally means an idea or imagination. Khayal vocal singing is the picture of many frames of mind, beliefs, with a stimulating range and attractiveness. This style of singing portrays these feelings. From the last 200 years, the Khyal Singing style still has an unflinching influence on music lovers. Khayal is more popular today than *Dhrupad*.

*Thumri* is another fixture of Hindustani light classical music. Created by Nawab Ali Shah, who governed Lucknow from 1847 to 1856, it is an emotional song style known for its graceful, lyrical melodies. It is regarded as more accessible than dhrupad or khayal. Thumri is primarily a vocal style of romance music written from the perspective of the woman and sung in a literary dialect of Hindi called Brij bhasha. In the old days it was often associated with court courtesans and prostitutes. Despite the feminine orientation, some of the most famous thumri singers are men.

Originally, a Persian form of vocal music, *Ghazal* is an important part of Hindustani Classical music. Primarily more of a poetic than musical form, the name is derived from an Arabic word meaning “to talk amorously to women.” Some ghazal stick close to the raga format. Ghazal exists in multiple variations, including folk and pop forms. The themes of Ghazals range from love, joy and piety. Famous ghazal singers are mostly women. Ghazals are also performed in Central Asia, Iran and Turkey. In India they are often heard on the radio or in films popular in northern India. But they are most often associated with court music from the Mughal Golden Age.

*Tarana* is a style consisting of peculiar syllables woven into rhythmical patterns as a song. It is usually sung in fast tempo.

*Karnatak music*, also spelled *Karnatic* or *Carnatic*, is the music of southern India that evolved from ancient Hindu traditions and was relatively unaffected by the Arab and Iranian influences that, since the late 12th and early 13th centuries, as a result of the Islamic conquest of the north, have characterized the Hindustani music of northern India. In contrast to northern styles, Carnatic music is more thoroughly oriented to the voice. Even when instruments are used alone, they are played somewhat in imitation of singing, generally within a vocal range, and with embellishments that are characteristic of vocal music. Fewer instruments are used in Carnatic than in Hindustani music, and there are no exclusively instrumental forms.

Carnatic music as we know today can at best be traced to the early or middle of the eighteenth century.

Carnatic music, with its more homogeneous Indian tradition, has evolved far more orderly and uniform systems for the classification of ragas and talas. Although improvisation plays a major role in Carnatic music, the repertory also consists of a vast number of composed pieces, particularly the *kriti* or *kirtana*, complex devotional songs by composers from the 16th through the 20th centuries, particularly the so-called “trinity” of great composers of the early 19th century: Tyagaraja, Muthuswami Dikshitar, and Syama Sastri.

Lyrics in Carnatic music are largely devotional; most of the songs are addressed to the Hindu deities. Many songs emphasize love and other social issues or rest on the concept of sublimation of human emotions for union with the divine. In performance, Carnatic music generally has more or less three defined speeds in which the compositions are executed, though the tempo does not tend to vary for the length of the composition, depending on the specific context. Carnatic music is known for its faster tempos and breakneck speeds. Indian Classical Music from its inception to the present days has gone through various phases of transformations and transitions. Music is always allied with the society or the social activities. Music system have been invented and developed by the interaction of individuals in the context of different social and cultural situations. The methodology of musicology issues from the fact that music and the historical, sociocultural processes in which it originates, or in which it functions, should be considered with reference to each other. Therefore, we should look at the historical situation. [3].

The History of Indian music can be classified under three main periods, such as:

a) the Ancient Period, b) the Medieval Period, and c) the Modern Period.

India's musical history dates back to the prehistoric times and is in fact regarded as one of the oldest in the world. According to reliable information, Indian classical music is about 2000 years old and even more. Through the musical practice of Hindu culture (around 2100-1500 BC), one can only make assumptions about this, since a small number of graphic representations of musicians and musical instruments do not allow the reconstruction of the development of events [7, p. 3].

The roots of the classical music of India were found in the Vedic literature of Hinduism and the ancient Natyashastra (Nāṭyaśāstra), the classic Sanskrit text on performance arts by Bharata Muni. The influence of the Natyashastra on Indian academic music cannot be overemphasized.

The conquest of Northern India by the Indo-European tribe of the Aryans marks the beginning of the Vedic period (about 1500-600 BC). Before the arrival of the Europeans in the 15th century by sea, the only way to reach India was to cross the Himalayas through the Cyber Pass on the territory of modern Afghanistan. The Aryans settled first in the north-west of Hindustan and over time extended their dominance over wide areas of Northern India. At that time, a caste system, which exists up to the present time, emerged, which excluded the local population from social life. The flight and exile led to the fact that the local population, which was losing power, moved to South India. The caste system reflected the foundations of the Hindu or more precisely the Brahmanist world and public order, which was described in the Vedas. According to the Brahmanist genealogy, the world arose from sound, which can be interpreted as the beginning of a religious view of music.

Until the 16th century, the main treatises on Indian music were understood as comments on the Natyashastra. It covered all aspects of the theatrical art, and music was its integral part. Many views on Indian music originate here: the division of the octave into 22 micro-intervals (shruti), the study of rasa, which still represents the main part of Indian music [7, p.3].

The concept of rasa comes from Sanskrit and is used in various meanings. In art, rasa means the personal experience of the presented emotions.

The Natyashastra distinguishes eight different aesthetic moods (rasa), which are generated in the recipient's consciousness by scenic means: the rasa of love, fun, grief, anger, fear, heroism, disgust and surprise. They are evoked through the depiction of many of their respective states of mind (bhāva). Each mood (rasa) is attributed to color, deity and one or two central tones.

From the classical Hindu period (about 300-1200 AD), some musical and theoretical treatises have reached us, which trace the way of the formation of Indian classical music. From a musical historical point of view, it should be mentioned that around 800 AD the arched harp was singled out as the dominant string instrument, which became the most important indication of the fundamental change in the sound system [7, p. 5].

The beginning of the 13th century was a turning point in the history of Indian classical music. The Sangita-Ratnakara, the treatise written in Sanskrit, covered the

knowledge of ancient India in the field of music. This treatise was of historical significance. The Sangita-Ratnakara traced the musical development from the time of the Natyashastra to the time when the concepts of raga and tala were studied. These concepts were first mentioned in their modern form, and the changed form of the study of the rasa concerned only music, and for the first time the theory of the time of day was described, according to which each raga corresponded to a certain time of day or year [7, p. 5].

That time the history of Indian music was at a crossroads. Significant political and cultural changes caused the division of the subcontinent into the Muslim north and the Hindu south, which resulted from the splitting of the musical tradition into the northern and southern.

In 1206, Delhi became the center of Islamic power in Northern India. It stemmed from the fact that the Arab, Persian and Turkmen armies carried out the frequent invasions in India since the 8th century. They resulted in the formation of the Delhi Sultanate. The new rulers brought their own music, which was fruitfully synthesized with local forms. The symbolic figure of that time was the supporter of Sufism, poet and musician Amir Khusrow Dehlavi. He was a founder of Indian musical styles qawwālī and ghazal and an inventor of such popular instruments as a sitar and a tabla.

Under Akbar's rule in Northern India, court music reached its full flowering. At the same time, there was a lively cultural exchange with the courts of the Hindu south. The celebrated personality was the court musician Mian Tansen (1530-1589). He was a composer of many popular ragas. And today he is revered as a prominent representative of Hindustani music.

The Hindu Vijayanagara Empire was the center of anti-Islamic resistance in 1346, which contributed to the development of South Indian music [7, p. 6]. The court musician, musical theorist and poet Purandara Dasa was one of the founders of the Carnatic classical tradition, classified and systematized the South Indian ragas. He was an author of numerous songs. Their texts were preserved only in the Kannada language.

In the early 18th century, India was colonized by Britain. In the new realities, the aesthetic significance of the national artistic tradition greatly increased. The symbols of the ideological opposition to the cultural expansion of oppressors became the most concentrated forms of the functioning of classical art. In Northern India, the main region of the two-centuries British domination, the special social significance was acquired by the gharanas – the schools of eminent musicians. Gharana was a social institution. It consisted of a family of hereditary musicians, where the profession was inherited from generation to generation.

In the middle of the 19th century, music turned from the court tradition into an urban phenomenon. Instead of princes wealthy citizens and then All India Radio became patrons of the arts (AIR) [3, p.170].

Ravi Shankar (1920-2012) was one of the most famous figures of Indian culture of our time. As far back as 1945, he acquired the reputation of a leading performer of traditional Indian music. He was a musician, singer and composer. He played masterly



the sitar. He was called the “king of a sitar”. He made a great contribution to the popularization of Indian classical music in the western countries and of the national Indian musical instrument – the sitar.

In 1997, Ravi Shankar established the Ravi Shankar Foundation. At the expense of the fund a music education center for studying traditional music with archives and its own recording studio was built in Delhi. The achievements of Ravi Shankar in the field of art were marked by a number of awards, prizes and honorary titles, including three Grammy Awards, 14 honorary doctoral titles, the Imperial Prize of Japan, many significant Indian prizes such as Padma Vibhushan and Bharat Ratna, or “treasure of India”. He was a winner of UNESCO and UNICEF prizes. He was an honorary member of the American Academy of Arts, a commander of the National Order of the Legion of Honour of France. In 2004, he was nominated for the Nobel Peace Prize [1].

In conclusion, the following should be summarized. The two main traditions of Indian classical music described above did not differ until about the 16th century. From the historical point of view, there are two main reasons for the differences between Hindustani music and Carnatic music: on the one hand, the various political, religious, cultural and musical influences that the regions had been exposed to since the 12th century, on the other hand, the cultural differences among the strata of society.

Hindustani music emphasizes improvisation and exploring all aspects of a raga, while Carnatic performances tend to be short and composition-based. Hindustani Classical Music is based on melody (raga) and rhythm (tala). Carnatic Classical Music is exclusively ritualistic and, like Hindustani Music, is based on melody and rhythm, but the emphasis is more on the rhythm.

Several strands have been intertwining throughout Indian music history. Music was cultivated by nobility and common people alike. A mere glance at India’s literary heritage, including mythology, poetry, drama and scholarly texts, reveals an ongoing quest for new ideas. The same can be said of performers, instrument makers and skilled amateurs. The resulting “art music” is in fact an amalgam of different regional or indigenous styles. Today it is being studied all over the world on account of its infinite variety, continuity and a rare capacity for self-rejuvenation.

It is a matter of fact, that since the time of Indian Independence, there has been a revival of interest in the traditional arts, especially music. Today, more people are seen learning music and more concerts are being held throughout the country. Naturally, there are bound to be some differences in the musical milieus of today and those in the past. Contemporary audiences are not always well tutored in the music they are hearing. Consequently, the performer-audience give-and-take falls short of the ideal and is often different from the practice of the past. All this withstanding, there continues to be a sustained and increasing interest in Indian music and a revival of the ancient traditional forms of music.

**Литература:**

1. Биография Рави Шанкара // РИА Новости. – 2012 [Электронный ресурс]. - Режим доступа: <https://ria.ru/spravka/20121212/914437686.html>
2. Флегонтова А.В. Традиции индийской классической музыки, их развитие в творчестве Рабиндраната Тагора // Управление социально-экономическими системами: теория, методология, практика: сборник статей Международной научно-практической конференции. В 2 ч. - Ч. 1. – Пенза: МЦНС «Наука и Просвещение». – 2017. – С.181-184 [Электронный ресурс]. - Режим доступа: <https://elibrary.ru/item.asp?id=29363552>
3. Флегонтова А.В. Традиции индийской классической музыки от истоков до наших дней // Лучшая студенческая статья 2017: сборник статей IX Международного научно-практического конкурса / Под общ. ред. Г.Ю. Гуляева – Пенза: МЦНС «Наука и Просвещение». – 2017. – С. 167-170 [Электронный ресурс]. - Режим доступа: <https://elibrary.ru/item.asp?id=29374281>
4. About Dhrupad // Dhrupad.org [Электронный ресурс]. - Режим доступа: <http://dhrupad.org/about/>
5. Dutta M. Let's Know Music and Musical Instruments of India. – Star Publications, 2008. – 64 p.
6. Neumann F. Indian classical music and the essence of raga // Sacred arts. Research foundation [Электронный ресурс]. - Режим доступа: <http://www.sacredartsresearch.org/blog/2015/3/10/indian-classical-music-and-the-essence-of-raga>
7. Schmidt, Markus. Einführung in die klassische indische Musik [Электронный ресурс]. - Режим доступа: <http://www.klangzeitort.de/uploads/documentation2/Markus%20Schmidt.pdf>

**Авторская колонка**

**СОВРЕМЕННОЕ ПОНИМАНИЕ  
ЗЕМЕЛЬНОГО УЧАСТКА КАК  
ПРЕДМЕТА КУПЛИ-ПРОДАЖИ**

*Андреева Валерия Николаевна,  
Мордовский государственный университет  
им. Н.П. Огарёва, г. Саранск*

*E-mail: [valeri-bezrukova@yandex.ru](mailto:valeri-bezrukova@yandex.ru)*

**УДК 34**

**Аннотация.** В действующем законодательстве, не смотря на то, что земельные ресурсы являются главным источником жизнеспособности и процветания любого государства, а сама земля - полноправным объектом собственности, не существует разграничения между понятиями «земля» и «земельный участок». В этой связи в статье анализируются различные варианты трактовки данных понятий, изложенных в нормативно-правовых актах и современной литературе.

**Ключевые слова:** земля, земельный ресурс, земельный участок, недвижимость, законодательство, гражданские правоотношения, земельное право, гражданское право.

В последние годы земля в России стала полноправным объектом собственности и все более широко включается в гражданский оборот. Земельные отношения - это отношения по использованию и охране земель в Российской Федерации как основы жизни и деятельности народов, проживающих на соответствующей территории (п. 1 ст. 3 ЗК РФ). Предметами таких отношений являются: земля как природный объект и природный ресурс, земельные участки, части земельных участков.

Согласно ст. 11.1 Земельного кодекса РФ, земельным участком является часть земной поверхности, границы которой определены в соответствии с федеральными законами [3].

Необходимо отметить, что ни действующий Земельный кодекс РФ, ни Гражданский кодекс РФ, ни Федеральный закон «О государственном кадастре недвижимости» и другие законодательные акты не разграничивают понятия «земля» и «земельный участок», «почва», «недра», при том, что указанные термины в них часто употребляются.

В литературе содержание указанных понятий представлено изложенными ниже взглядами. «Земля является главным звеном всех наземных биоценозов и биосферы планеты в целом. Важнейшее ее свойство - плодородие - обеспечивает рост и развитие растений. Земля служит питательной средой для растительного и животного мира, сохраняет воду и очищает ее естественным путем».

Земельный кодекс РФ в п.1 ст.1 говорит о земле как о природном объекте, охраняемом в качестве важнейшей составной части природы, природном ресурсе, используемом в качестве средства производства в сельском хозяйстве и лесном хозяйстве и основы осуществления хозяйственной и иной деятельности на территории Российской Федерации, и одновременно как о недвижимом имуществе, об объекте права собственности и иных вещных прав на землю [3].

«Почва - поверхностный слой земной коры, образовавшийся под совокупным влиянием природных факторов и обладающий особым свойством - плодородием, т.е. способностью обеспечить растения необходимым количеством питательных элементов, что определяет ее значение для земледелия и лесного хозяйства».

Земля является основой экосистемы, в которую входят недра, леса, воды, животный мир, атмосферный воздух. В той или иной степени все эти объекта природы влияют на правовой режим земельного участка. Но, пожалуй, самое большое влияние оказывают недра. Во-первых, ни с чем так крепко не связана земля, как с недрами. Можно сказать, что недра являются своеобразной «подошвой» земельного участка, влияющей на его «материальность», позволяющей находить в земельном участке вещные признаки. Во-вторых, исключительная публичность правового режима недр прямо или косвенно влияет на правовой режим земельного участка, указывает А.А. Руднева [8].

Г.В. Чубуков отмечал, что когда мы говорим о земле как объекте земельных правоотношений, имеется в виду земля не в ее естественном состоянии, а земля, в отношении которой установлен определенный правовой режим, в силу чего она и становится объектом права, объектом земельного правоотношения [9].

Признание гражданским законодательством земельного участка в качестве объекта недвижимого имущества (ст. 130 ГК РФ) само по себе является достаточным основанием для признания его и объектом гражданских правоотношений [2].

По мнению О.В. Котаревой, содержание понятия «земельный участок» должно отражать следующие признаки. Первый признак: земельный участок представляет собой индивидуально-определенный объект. Индивидуализация земельного участка осуществляется посредством землеустройства и кадастрового учета. Второй признак, характеризующий понятие земельного участка, это его элементы, почвенный слой, водные объекты, находящиеся на земельном участке растения и общераспространенные полезные ископаемые [4].

О.В. Котарева предлагает следующее определение земельного участка: «Земельный участок - это часть поверхности земли (объект недвижимого имущества), границы которой описаны и удостоверены в установленном законом

порядке, элементами которого могут являться почвенный слой, водные объекты, находящиеся на земельном участке растения и общераспространенные полезные ископаемые» [4].

Однако, как отмечает О.И. Крассов, земля как природный объект, как природный ресурс не может быть ни объектом земельных отношений, ни отношений собственности, ни каких-либо иных отношений. Объектом земельных отношений всегда является какая-либо юридическая категория, отражающая наиболее характерные юридически значимые признаки соответствующего объекта природы. В законодательстве не закрепляются естественно-научные понятия природные объектов. Вместо этого в праве формулируются юридические фикции, которые часто значительно, если не сказать кардинально, отличаются от научных и обычных бытовых представлений о природном объекте [45]

Независимо от того, какую роль отводят праведы земельному участку в систем объектов недвижимого имущества - «организационного центра системы объектов недвижимого имущества» (С.А. Степанов) или «основы понятия «недвижимость», первичного и главного элемента недвижимости» (О.И. Крассов), или «базисной составляющей любой недвижимости» (С.Н. Максимов), очевидно, что российская гражданско-правовая доктрина принципиально рассматривает земельный участок в качестве объекта гражданских прав как недвижимую вещь, но с непременной оговоркой о его определенных, порой весьма существенных свойствах как объекта вещных прав и особенностях участия в обороте.

Необходимо выделять юридическое понятие земельного участка как объекта гражданских прав и понятие земельного участка в природоресурсном законодательстве (как природном объекте, объекте земельные и экологических правоотношений).

Е.А. Горяевчева убеждена, что необходимо использовать легальное и доктринальное определения земельного участка. Поскольку не только сам земельный участок, но и иные самостоятельные объекты (природные или созданные человеком) представляют интерес для приобретателя, Е.А. Горяевчева предлагает следующее определение земельного участка как объекта гражданских прав: «Земельный участок - это часть поверхности земли (включая почвенный слой и иные обособленные объекты недвижимого имущества, в том числе природные объекты, если иное не предусмотрено федеральными законами о недрах, об использовании воздушного пространства и иными федеральными законами), границы которой описаны и удостоверены в установленном порядке уполномоченным государственным органом» [1].

Определяя земельный участок как объект земельных, экологических правоотношений, представляется, что нет необходимости в индивидуализации иных природные объектов, так как в данном случае, они выступают как единый природный комплекс с земельным. Земля и другие природные объекты (недра, леса, воды, растительный и животный мир) находятся между собой в системе



естественных связей.

Определение земельного участка в природоресурсном законодательстве предлагается следующее: «Земельный участок - это часть поверхности земли (в том числе все, что находится над и под его поверхностью), границы которой описаны и удостоверены в установленном порядке».

Категория земельного участка и его разрешенное использование являются не только индивидуализирующими характеристиками земельного участка, влияют на его оборотоспособность, но и определяют его правовой режим. Указанные характеристики земельного участка должны быть отражены в кадастровом паспорте земельного участка. В случаях же, когда категория земель и (или) разрешенное использование земельного участка указаны неверно, последствия определяются в соответствии с ч. 3 ст. 37 ЗК РФ: покупатель вправе требовать уменьшения покупной цены или расторжения договора и возмещения причиненных убытков [3].

Проблема определения правового режима земельного участка как объекта гражданских правоотношений непосредственно связана с самим фактом отнесения земельных участков к особому виду недвижимого имущества и включения в гражданский оборот, отмечает О.В. Котарева [4].

Особенности оборота земельных участков выражены в многообразном комплексе правовых средств, характеризующих особое сочетание взаимодействующих между собой дозволений, запретов, а также позитивных обязываний, создающих особую направленность правового регулирования и, таким образом, могут быть признаны неотъемлемыми элементами правового режима земельных участков как объектов гражданских прав.

О.И. Крассов указывает, что главным фактором, определяющим правовой режим земельного участка, является целевое назначение категории земель, в составе которой находится участок. Составляющие особенную часть земельного права земельно-правовые институты с их специфическими правовыми режимами имеют важное значение для правильного порядка использования и охраны земельного участка как объекта купли-продажи и иных форм гражданского оборота [6].

Подводя итог выше отмеченному, стоит еще раз отметить, что согласно ст. 11.1 Земельного кодекса РФ, земельным участком является часть земной поверхности, границы которой определены в соответствии с федеральными законами. На основе анализа сущности правового режима земельного участка как предмета договора купли-продажи, можно сделать вывод о том, что земельный участок является особым самостоятельным объектом гражданских правоотношений и выступает центральным, господствующим компонентом системы недвижимого имущества.

**Литература:**

1. Гореевчева Е.А. Возмездное отчуждение земельных участков (гражданско-правовой аспект): автореф. дисс. канд. юрид. наук / Е.А. Гореевчева. - Екатеринбург. 2007. - 175 с.
2. Гражданский кодекс Российской Федерации [Электронный ресурс]: Федеральный закон от 30.11.1994 года № 51-ФЗ. - Доступ из справочно-правовой системы «КонсультантПлюс».
3. Земельный кодекс Российской Федерации [Электронный ресурс]: Федеральный закон от 25.10.2001 года № 136-ФЗ. - Доступ из справочно-правовой системы КонсультантПлюс.
4. Котарева О.В. Земельный участок как объект гражданских правоотношений: автореф. дисс. канд. юрид. наук / О.В. Котарева. - М., 2007. - 112 с.
5. Крассов О.И. Земельное право современной России: учебное пособие / О.И. Крассов. - М., 2007. - 384 с.
6. Крассов О.И. Право частной собственности на землю: купля-продажа, аренда, приватизация, судебная защита / О. Крассов. - М.: Юр. Норма, НИЦ ИНФРА-М, 2015. - 144 с.
7. О государственном кадастре недвижимости [Электронный ресурс]: Федеральный закон от 24.07.2007 № 221-ФЗ. - Доступ из справочно-правовой системы КонсультантПлюс.
8. Руднева А.А. Право земельное и гражданское: учебное пособие / А.А. Руднева. - Волгоград: Волгоградский ГАУ, 2015. - 92 с.
9. Чубуков Г.В. Земельное право: учеб. пособие для самостоятельной работы студентов юридических вузов, обучающихся по дистанционной форме образования / Г.В. Чубуков. - М.: ЮНИТИ-ДАНА : Закон и право, 2012. - 351 с.

**Авторская колонка**

**СУЩНОСТЬ НЕДОБРОСОВЕСТНОЙ  
КОНКУРЕНЦИИ**

*Гальченко Виталий Валерьевич,  
Белова Елизавета Андреевна,  
Национальный исследовательский  
Нижегородский государственный  
университет имени Н.И. Лобачевского,  
г. Нижний Новгород*

*E-mail: galchenko.vitaliy.98@mail.ru  
E-mail: lisa.belova1998@mail.ru*

**УДК 346.11**

**Аннотация.** В данной научной статье раскрывается определение недобросовестной конкуренции, выделяются признаки недобросовестной конкуренции, формы, действия, осуществляемые при недобросовестной конкурентной борьбе, анализ основного средства борьбы с недобросовестной конкуренцией и его проблемы.

**Ключевые слова:** монополия, недобросовестная конкуренция, хозяйствующий субъект, конкуренты, предпринимательская деятельность.

В соответствии с ч. 2 ст. 34 Конституции РФ: «не допускается экономическая деятельность, направленная на монополизацию и недобросовестную конкуренцию» [1].

Понятие недобросовестной конкуренции дается в п. 9 ст. 4 Федерального Закона «О защите конкуренции». «Недобросовестная конкуренция - любые действия хозяйствующих субъектов (группы лиц), которые направлены на получение преимуществ при осуществлении предпринимательской деятельности, противоречат законодательству Российской Федерации, обычаям делового оборота, требованиям добропорядочности, разумности и справедливости и причинили или могут причинить убытки другим хозяйствующим субъектам - конкурентам либо нанесли или могут нанести вред их деловой репутации» [2].

На основании данного определения можно выделить следующие признаки недобросовестной конкуренции [3]:

- хозяйствующий субъект совершает действия (его поведение активно);
- его действия противоречат законодательству РФ, обычаям оборота, требованиям добропорядочности, разумности справедливости;
- цель этих действий - приобретение преимуществ в предпринимательской

деятельности;

- эти действия причиняют либо способны причинить убытки или ущерб деловой репутации участников рынка.

В ст. ст. 14.1-14.7 Федерального Закона «О защите конкуренции» приводится открытый перечень форм недобросовестной конкуренции, к которым относятся следующие действия при осуществлении конкурентной борьбы:

- распространение ложных, неточных или искаженных сведений, способных причинить убытки другому хозяйствующему субъекту либо нанести ущерб его деловой репутации (подобные акты хорошо известны в предпринимательской среде и именуются дискредитацией конкурента, его товара);

- введение потребителей в заблуждение относительно характера, способа и места изготовления, потребительских свойств, качества товара. Эта форма недобросовестной конкуренции базируется на неосведомленности потребителя относительно свойств и потребительских качеств товаров и услуг на существующем рынке. Поэтому законодательство о защите прав потребителей обязывает профессиональных участников рынка представлять объективную и полную информацию о товарах или услугах. Нарушая данное требование, предприниматель может получить серьезные необоснованные преимущества по сравнению со своими конкурентами;

- некорректное сравнение хозяйствующим субъектом производимых или реализуемых им товаров с товарами других хозяйствующих субъектов. Подобное сравнение обычно проводится либо с целью подорвать доверие потребителей к товарам конкурентов, либо, наоборот, подчеркнуть достоинства своих товаров, незаконно используя заслуженную репутацию конкурента. Данные акты весьма распространены при проведении рекламных кампаний в отечественных средствах массовой информации;

- не допускается недобросовестная конкуренция, связанная с приобретением и использованием исключительного права на средства индивидуализации юридического лица, средства индивидуализации товаров, работ или услуг;

- продажа товара с незаконным использованием результатов интеллектуальной деятельности и приравненных к ним средств индивидуализации юридического лица, индивидуализации продукции, выполнения работ, услуг;

- совершение хозяйствующим субъектом действий (бездействия), способных вызвать смешение с деятельностью хозяйствующего субъекта-конкурента либо с товарами или услугами, вводимыми хозяйствующим субъектом-конкурентом в гражданский оборот на территории Российской Федерации;

- получение, использование, разглашение научно-технической, производственной или торговой информации, в том числе коммерческой тайны, без согласия ее владельца.

Данный перечень не является исчерпывающим. На практике часто

встречаются и иные формы, прямо не упомянутые в Законе: например, переманивание персонала конкурентов, прямое копирование упаковки товаров иных известных производителей, запрещенные рекламные приемы и пр. [4]

В настоящее время основное средство борьбы с недобросовестной конкуренцией и монополистической деятельностью - обращение в антимонопольные органы, которые вправе давать предпринимателям, использующим недозволенные формы конкуренции, предписания о прекращении нарушений, а при невыполнении предписаний - налагать штраф. В случае причинения недобросовестной конкуренцией убытков предприниматель вправе обратиться в суд общей юрисдикции либо арбитражный суд с иском об их возмещении. Однако превентивная и пресекающая функции названных видов ответственности не всегда достаточно эффективны. Гражданско-правовая ответственность сложна с точки зрения процессуальной реализации и малоэффективна по результатам, а административные штрафы, разорительные для малого и среднего бизнеса, не играют существенной роли для правонарушителя с многомиллионным бюджетом. Кроме того, согласно Приказу ФАС России от 2 февраля 2005 г. № 12 «Об утверждении Правил рассмотрения дел о нарушениях антимонопольного законодательства» [5] сроки для рассмотрения заявлений о фактах нарушения антимонопольного законодательства (в том числе актах недобросовестной конкуренции) могут достигать нескольких месяцев. Столь продолжительные сроки в условиях динамично меняющейся рыночной конъюнктуры значительно снижают эффект от обращения в антимонопольные органы. Проблема, связанная с возможным лишением лицензии нарушителя, легко преодолевается реорганизацией юридического лица или созданием нового и повторным обращением в лицензирующий орган. В результате оказывается, что во многих случаях вести нечистоплотную конкурентную борьбу становится даже экономически выгодно.

### Литература:

1. "Конституция Российской Федерации" (принята всенародным голосованием 12.12.1993) (с учетом поправок, внесенных Законами РФ о поправках к Конституции РФ от 30.12.2008 N 6-ФКЗ, от 30.12.2008 N 7-ФКЗ, от 05.02.2014 N 2-ФКЗ, от 21.07.2014 N 11-ФКЗ).
2. Федеральный закон "О защите конкуренции" от 26.07.2006 N 135-ФЗ.
3. Конкурентное право России: учебник / Д.А. Алешин, И.Ю. Артемьев, Е.Ю. Борзило и др.; отв. ред. И.Ю. Артемьев, А.Г. Сушкевич; Нац. Исслед. Ун-т "Высшая школа экономики". - М.: Изд. дом Высшей школы экономики, 2012. – С. 223.
4. Васильчиков И.С.. Преступления в сфере экономики / И.С. Васильчиков. – Ростов на Дону: Феникс, 2007. – С. 214.
5. Приказ ФАС России от 2 февраля 2005 г. № 12 «Об утверждении Правил рассмотрения дел о нарушениях антимонопольного законодательства».



**Авторская колонка**

**НЕКОТОРЫЕ ПРОБЛЕМЫ ДОГОВОРА  
ВОЗМЕЗДНОГО ОКАЗАНИЯ  
ЮРИДИЧЕСКИХ УСЛУГ**

*Горельшева Елена Михайловна,  
Саратовская государственная  
юридическая академия, г. Саратов*

*E-mail: gorelysheva1997@mail.ru*

**УДК 34**

**Аннотация.** В настоящей статье рассматривается проблема определения места договора оказания юридических услуг, его природа, трактовка в Российском законодательстве, проблема применения на практике данного вида договора.

**Ключевые слова:** договор оказания услуг, гражданско-правовой договор, юридические услуги, договор возмездного оказания юридических услуг.

Услуги, проникая в той или иной форме во все области деятельности человека, в настоящее время приобрели достойную потребительскую оценку и получили свое закрепление в Конституции РФ (ст. ст. 8, 74). Практически все люди обращаются за получением каких-либо услуг, поскольку не имеют необходимых сил, средств и знаний. Заключая соглашения, договоры с соответствующими специалистами, граждане вправе рассчитывать на квалифицированную помощь.

Статьей 781 Гражданского кодекса Российской Федерации предусмотрено, что заказчик обязан оплатить оказанные ему услуги в сроки и в порядке, которые указаны в договоре [1]. Названная норма является императивной для заказчика, что означает обязательную оплату предоставленных услуг без каких-либо оговорок и отступлений, а в случае, когда возникла невозможность исполнения по обстоятельствам, за которые ни одна из сторон не отвечает, заказчик возмещает исполнителю фактически понесенные им расходы, если иное не предусмотрено законом или договором возмездного оказания услуг. Действующее законодательство содержит достаточное количество норм, которые применяются одновременно к договорам подряда и возмездного оказания услуг, т. е. используются как универсальные [2].

В итоге понятие «услуга» в российском праве имеет размытые границы,

обладает множеством значений и смыслов, где нет строго определенных рамок, касающихся специфических видов услуг. Ученые и практики также не пришли к единому мнению, потому что были сформулированы различные точки зрения о понятии «услуга» и правовом регулировании отношений, возникающих в результате заключения договора.

Юридические услуги представляют собой относительно новый и одновременно востребованный вид услуг, имеющий широкое распространение в современном российском обществе. Реальная возможность получения каждым человеком при необходимости квалифицированной юридической помощи является благом в любом развитом обществе. Социально-политические и экономические преобразования в стране ведут непосредственно к изменениям в общественных отношениях и методах их регулирования. В связи с этим и потребности участников гражданских правоотношений в получении юридической помощи на договорной возмездной основе увеличиваются. В целом юридические услуги являются разновидностью юридической деятельности, направленной на удовлетворение потребностей лиц в юридической сфере, непосредственные результаты которой реализуются в процессе осуществления такой деятельности. Юридические услуги относятся к объектам гражданских прав как объекты обязательственных правоотношений (ст. 128 ГК РФ). Однако, несмотря на это, Гражданский кодекс Российской Федерации не содержит их легального закрепления [3].

Проблематике существенных условий договора возмездного оказания услуг уделяется значительное внимание в юридической литературе, однако однозначного понимания как в теории, так и в правоприменительной практике до сих пор нет. Между тем эта проблема очень актуальна, поскольку от правильного решения вопроса о наличии или отсутствии в договоре существенных условий зависит признание его заключенным. В условиях отсутствия специального законодательства, в котором перечень существенных условий договора возмездного оказания услуг мог бы быть закреплён, решение рассматриваемого вопроса становится весьма затруднительным. Поэтому для урегулирования условий наиболее распространенным основанием для возникновения обязательства по оказанию услуг выступает гражданско-правовой договор.

В судебной практике встречаются и комбинированные формы договора возмездного оказания юридических услуг. Довольно часто отношения стороны и ее представителя в гражданском процессе оформляются несколькими документами, но совсем не договорами: доверенность и квитанция; квитанция и справка о проделанной работе; доверенность и ордер адвоката; ордер и квитанция, которые можно встретить при изучении гражданских дел. По мнению многих ученых, услуга выражается в определенном материальном результате или временном действии. Например, пациент достигает результата по договору, который он подписал, в случае своего выздоровления, пассажир по приезде в нужное место. Однако упущено из виду, что существуют услуги, целью которых

является не только процесс деятельности, но и достижение определенного желаемого материального (как правило, индивидуализированного) результата, т. е. услуга как правовая категория имеет двойственное начало — последствием одних достигается желаемый нематериальный результат, одновременно другие услуги направлены на получение именно индивидуализированного материального результата. И как в таком случае определять оплату за выполненную или невыполненную работу, учитывая тот факт, что работа была проедена, а время потрачено? Цена является важным элементом договора возмездного оказания услуг. Мнения ученых по этому вопросу разнятся. Если стороны заключают договор об оказании услуг как возмездный, определяя цену данной услуги, то цена будет существенным условием данного договора, соответственно и результат за проделанную работу или оказанную услугу тоже должен быть обговорен. Предполагается в таком случае разделение цены услуги, одна из которых выплачивается по достижению нужного клиенту результата. Однако, в случае отсутствия в договоре какого-то условия, будет невозможно признать его недействительным. В этом случае само содержание договора должно быть точно определено.

У всех договоров возмездного оказания услуг существуют условия, являющиеся общими для них и обязательными. В случае их отсутствия, договор будет считаться недействительным. При согласовании предмета договора об оказании услуг определенного вида сторонам необходимо учитывать характер услуг, а также требования нормативных актов, регулирующих их предоставление [4]. Учитывая судебную практику, необходимо заметить, если стороны не согласовали условия, входящие в предмет в соответствии с требованиями нормативно-правовых актов, то предмет договора может быть признан несогласованным, а договор — незаключенным в силу п. 1 ст. 432 ГК РФ. ст. 432 ГК РФ, сторона, которая полностью или частично приняла исполнение по договору либо другим образом подтвердила его действие, не вправе требовать признания договора незаключенным, если заявление такого требования с учетом конкретных обстоятельств будет противоречить принципу добросовестности (п. 3 ст. 432 ГК РФ).

Основным способом фиксации самого факта оказания услуг, а также их объема и стоимости выступает акт приема-передачи. Анализ судебной практики позволил сделать следующие практические выводы. Непосредственно в содержание акта-приема юридических услуг должна входить информация о виде предоставляемых услуг, их объеме и стоимости. Обязательным в тексте акта является указание на предмет договора и реквизиты договора. Однако даже в случае отсутствия в акте четкого перечня услуг, оказываемых исполнителем, если такой акт подписан заказчиком без замечаний, он может быть признан надлежащим доказательством факта исполнения этих услуг. Выстроенная концепция учеными-правоведами много лет назад нуждается в дополнении и уточнении, а понятие услуги и правоотношения по ее оказанию — в законодательном обновлении и дополнении. Принимая во внимание, что признак

возмездности оказания услуг не является обязательным, так как услуги могут быть оказаны безвозмездно, предлагается: название главы 39 целесообразно изложить в редакции «Оказание услуг» и, соответственно, из ст. ст. 779–783 ГК РФ исключить термин «возмездность».

Проблематике существенных условий договора возмездного оказания услуг уделяется значительное внимание в юридической литературе, однако однозначного понимания как в теории, так и в правоприменительной практике до сих пор нет. Между тем эта проблема очень актуальна, поскольку от правильного решения вопроса о наличии или отсутствии в договоре существенных условий зависит признание его заключенным. В условиях отсутствия специального законодательства, в котором перечень существенных условий договора возмездного оказания услуг мог бы быть закреплён, решение рассматриваемого вопроса становится весьма затруднительным. Поэтому для урегулирования условий наиболее распространённым основанием для возникновения обязательства по оказанию услуг выступает гражданско-правовой договор.

Форма расторжения договора оказания юридических услуг идентична форме его заключения. Однако необходимо обратить внимание на следующий важный момент. В случае отказа стороны от договора в одностороннем порядке и направления соответствующего письма, но продолжения оказания услуг договор не считается расторгнутым (определение ВАС РФ от 04.03.2011 № ВАС-1715/11 по делу № А70-3624/2010). В целом до настоящего времени не выработано единых стандартов и принципов обеспечения и реализации права на юридическую помощь, несмотря на то, что данное право закреплено в конституционном законодательстве, в процессе реализации которого возникают реальные проблемы. При этом осмысление понятия возмездного оказания юридических услуг предполагает выявление его признаков и различий в сравнении со смежными правовыми явлениями. Считаем, что правовой статус субъектов договора возмездного оказания юридических услуг нуждается в дальнейшем исследовании. В связи с этим необходимо определить основания гражданской ответственности и критерии профессиональной компетенции при исполнении договора возмездного оказания юридических услуг.

### Литература:

1. Гражданский кодекс Российской Федерации.
2. Бекмамбетова Д.М. Проблемы правового регулирования договора возмездного оказания услуг // Молодой ученый. - 2016. - № 11. - С. 606-609 [Электронный ресурс]. - Режим доступа: <https://moluch.ru/archive/115/30811/>
3. Астапова Е.В. Формирование системы квалифицированной юридической помощи в России // Юрист-Правовед. - 2016. - № 6 (79).
4. Гражданский кодекс Российской Федерации. 2 ст. 779 ГК РФ.

**Авторская колонка**

**ПРАВОВОЕ РЕГУЛИРОВАНИЕ  
ПРЕДПРИНИМАТЕЛЬСКОЙ  
ДЕЯТЕЛЬНОСТИ В  
СОЦИАЛЬНЫХ СЕТЯХ**

*Денисова Алена Валерьевна,  
Кокина Регина Николаевна,  
Министерство образования и науки  
Национальный исследовательский  
Нижегородский государственный  
университет им. Н.И. Лобачевского,  
г. Нижний Новгород*

*E-mail: [alena-denisova-1996@list.ru](mailto:alena-denisova-1996@list.ru)*

**УДК 34**

**Аннотация.** В статье рассматривается вопрос правового регулирования предпринимательской деятельности в социальных сетях, основные проблемы, которые возникают при этом, а также предполагаемые пути их решения.

**Ключевые слова:** предпринимательская деятельность, интернет – торговля, «Онлайн–торговля», правовое регулирование, регистрационный порядок, незаконная деятельность.

В условиях современного постиндустриального общества жизнь человека - не только социальные, но и предпринимательские, торговые отношения неразрывно связываются с глобальной компьютерной сетью «Интернет». Влияя на повседневную деятельность людей, современное средство обмена информации заставляет государство реагировать на все его новшества, изменения, «подстраивать» действующую нормативную базу под меняющиеся условия среды.

Информация во всемирной сети рассматривается как самостоятельный, новый, бурно развивающийся социальный и экономический ресурс. В Интернете постоянно возникает, протекает и прекращается максимально возможный спектр социальных отношений - как правомерных, так и объективно противоречащих нормам действующего законодательства. Следовательно, наиболее остро встаёт вопрос об эффективном правовом регулировании данной среды, преимущественно в социальных сетях «Вконтакте» и «Instagram», которые в настоящее время представляют собой не только средство общения, но и торговые площадки. Осуществление сделок купли-продажи в социальной сети



«Вконтакте» может осуществляться посредством создания соответствующих аккаунтов и бизнес-сообществ. В «Instagram» это также могут быть бизнес-аккаунты, основной рекламой которых естественно будут известные всем «Stories».

Большое количество возможностей для реализации такой торговли ставят перед законодателем проблему выработки наиболее эффективных принципов нормативного регулирования и осуществление законной организации такой деятельности, которую вполне можно назвать «предпринимательской».

Предпринимательская деятельность согласно ч. 1 ст. 2 Гражданского Кодекса РФ - это самостоятельная, осуществляемая на свой риск деятельность, направленная на систематическое получение, прибыли от пользования имуществом, продажи товаров, выполнения работ или оказания услуг лицами, зарегистрированными в этом качестве в установленном законом порядке[1]. В России действует принцип свободы предпринимательской деятельности и принцип единства экономического пространства, свободное перемещение товаров, услуг, финансовых средств, поддержки конкуренции, свободы экономической деятельности. Регулирование государством предпринимательства нужно, во-первых, для обеспечения публичных прав государства и общества, во-вторых, для организации наилучших условий развития предпринимательства.

В современном мире пользователи социальных сетей, реализуя предпринимательскую деятельность в своих аккаунтах, не проводят ее регистрацию и постановку на налоговый учет, тем самым нарушают закон. Кроме того, таких «торговых площадок» с каждым днем становится всё больше, а привлечение к ответственности затруднительнее.

Регистрация предпринимательской деятельности регулируется ФЗ «О государственной регистрации юридических лиц и индивидуальных предпринимателей» от 08.08.2001 г. № 129-ФЗ. Этим законом предусмотрен единый регистрационный порядок юридических лиц вне зависимости от их организационно-правовой формы и сферы экономической активности. Регистрация производится уполномоченным органом исполнительной власти. Сведения о юридических лицах и индивидуальных предпринимателях хранятся в Едином государственном реестре юридических лиц или Едином государственном реестре индивидуальных предпринимателей.

Итак, рассмотрение особенностей правового регулирования вопросов Интернет-торговли как отдельного, специфического вида предпринимательской деятельности представляется нам особенно важным.

Стоит отметить, что вопрос о самом понятии торговли, осуществляемой при помощи средств сети Интернет, остаётся до сих пор достаточно дискуссионным в теории предпринимательского права. Заметим, что всё ещё не выработано даже общего понятия для данной категории сделок — в литературе можно встретить такие определения, как «онлайн-торговля», «онлайн-коммерция», «электронный бизнес», «Интернет-торговля» и многие другие.

Наиболее общие признаки данного вида предпринимательской

деятельности выделяет в своей статье Н.И. Соловяненко. Так, по мнению учёного, к интернет-коммерции стоит относить всю совокупность экономических, организационных и юридических взаимоотношений, складываемых между участниками гражданского оборота при помощи средств, предоставленных информационно-телекоммуникационной системой, со специфической предпринимательской целью - извлечением прибыли, а также - в целях удовлетворения потребности покупателя в том или ином материальном благе [5, с. 40].

Осуществление предпринимательской деятельности посредством бизнес-аккаунтов влечет за собой не только нарушение закона, но и другие немаловажные последствия, а именно:

Во-первых, приобретая товар, покупатель рискует приобрести его у недобросовестного продавца, который может не исполнить или ненадлежащим образом исполнить договор.

Во-вторых, приобретаемый товар может быть плохого качества или не соответствующего условиям договора ассортимента. Кроме того, у него может отсутствовать определенная законом документация в виде сертификата и других немаловажных документов.

В-третьих, проблема обеспечения защиты прав потребителей и безопасности их личных данных, средств на их электронных счетах.

Следовательно, все последствия осуществления незаконной предпринимательской деятельности сводятся к незащищенности потребителя и риск последствий заключения такой «Интернет-сделки».

Для незаконного предпринимателя ведение «онлайн-торговли» в социальной сети также несет ряд негативных последствий, которые выражаются административной, уголовной и налоговой ответственности.

Наименьшая степень ответственности наступает при привлечении к административной ответственности. Она закреплена в статье 14.1 КоАП РФ и определяет три вида правонарушения: Осуществление предпринимательской деятельности без государственной регистрации (влечет наложение штрафа в размере **от 500 до 2000 руб.**); специального разрешения (лицензии), если оно обязательно (штраф составит **от 2000 до 2500 руб.**) [2]. Продукция и средства производства могут быть конфискованы. Кроме того, административное наказание могут повлечь также: применение в деятельности чужих логотипов, нарушение авторских прав, обман покупателей, реализация подделок и т.п.

Налоговая ответственность предусмотрена п. 2 ст. 116 НК РФ. За ведение деятельности организацией или индивидуальным предпринимателем без постановки на учет в налоговом органе влечет взыскание штрафа в размере 10 % от доходов, полученных в течение указанного времени в результате такой деятельности, но не менее 40 тысяч рублей [3].

Уголовная ответственность наступает, если доказано либо причинение крупного ущерба гражданам, организациям или государству, либо получение доходов в крупном и особо крупном размере. Данный факт может быть доказан в

результате проверок, проведенных полицией или прокуратурой.

За незаконную предпринимательскую деятельность ст. 171 УК РФ предполагает следующие наказания:

- за причинение ущерба в крупном размере (1,5-6 млн руб.) - штраф до 300 тыс. руб. или в размере заработка нарушителя за 2 года. Также наказанием для физлица за незаконную предпринимательскую деятельность могут стать 180-240 часов обязательных работ или лишение свободы на срок 4-6 месяцев.

- за причинение ущерба в особо крупном размере (более 6 млн руб.) — штраф до 500 тыс. руб. или в размере заработка нарушителя за 3 года; лишение свободы на срок до 5 лет вкуче со штрафом до 80 тыс. руб. или в размере 6-месячного дохода [4].

Как видим из вышесказанного, наказания за незаконную предпринимательскую деятельность довольно суровые. В то же время процедура регистрации в качестве индивидуального предпринимателя проста и занимает не более 5 дней.

Таким образом, государству необходимо разработать наиболее применимую систему нормативных правил регулирования и контролирования предпринимательской торговой деятельности в Интернете. Здесь необходимо исходить, как минимум, из трёх основных требований:

- необходимость пресечения незаконной торговли некачественными товарами, в обход необходимых регистрационных и налоговых процедур;

- обеспечение защиты прав потребителей при осуществлении «онлайн-покупок», обеспечение безопасности их личных данных, денежных средств на их электронных счетах. Перед государственными органами стоит в данном случае задача обеспечить: организационную базу для осуществления такого рода операций (возможность оплаты посредством электронных сервисов коммерческих банков, «т.н. электронных денег», которые в теории современного финансового права определяются как бездокументарные ценные бумаги, а также их безопасности;

- обеспечение возможностей для самих предпринимателей беспрепятственно (при соблюдении всех требований законодательства) осуществлять торговлю посредством сети бизнес- аккаунтов в Интернете.

- для разработки национальной нормативно – правовой базы в этой области стоит обратить внимание на опыт зарубежных стран, так как их законодательство в данной сфере является хорошо разработанным и активно применяется.

**Литература:**

1. «Гражданский кодекс Российской Федерации» от 30.11.1994 N 51-ФЗ (ред. от 03.08.2018 N 339-ФЗ) // Доступ из справочно-правовой системы «КонсультантПлюс».
2. «Кодекс Российской Федерации об административных правонарушениях» от 30.12.2001 N 195-ФЗ (ред. от 12.11.2018) // Доступ из справочно-правовой системы «КонсультантПлюс».
3. «Уголовный кодекс Российской Федерации» от 13.06.1996 N 63-ФЗ (ред. от 12.11.2018) // Доступ из справочно-правовой системы «КонсультантПлюс».
4. Налоговый кодекс Российской Федерации 31.07.1998 года N 146-ФЗ (ред. от 03.08.2018 N 302-ФЗ) // Доступ из справочно-правовой системы «КонсультантПлюс».
5. Соловяненко Н.И. Правовые условия для электронной коммерции [Текст] / Н.И. Соловяненко // Информационное общество. - 2000. - № 4. - С. 40.

**Авторская колонка**

**ПРАВОВАЯ ПРИРОДА ПРАВ  
НА ДОМЕННОЕ ИМЯ**

*Ермакова Екатерина Сергеевна,  
Научный руководитель:  
Красикова Анна Валерьевна  
Саратовская государственная  
юридическая академия, г. Саратов*

*E-mail: [ermakovaekaterina1997@gmail.com](mailto:ermakovaekaterina1997@gmail.com)*

**УДК 34**

**Аннотация.** В настоящей работе уделяется внимание правовой природе доменного имени, в частности, приводится определение понятия, рассматривается порядок предоставления и использования доменного имени, а также анализируется судебная практика по указанному вопросу.

**Ключевые слова:** доменное имя, интернет, информация, товарный знак.

Отношения в сети интернет получают все большее распространение. На сегодняшний день продвижение товаров, работ и услуг без размещения информации в сети уже, кажется, не представляется возможным. Каждая крупная компания создает свой официальный сайт, где размещается информация о ее деятельности, в том числе о продукции и иная значимая информация. Индивидуализация субъектов в сети Интернет осуществляется посредством доменного имени, позволяющего всем пользователям сети Интернет попасть на сайт компании.

Действующий Гражданский кодекс Российской Федерации (далее – ГК РФ) не признает доменное имя самостоятельным средством индивидуализации, однако упоминает о существовании такового. В ГК РФ лишь указывается возможность размещения в доменном имени товарного знака, коммерческого обозначения, фирменного наименования.

Так, по мнению отечественных цивилистов, в частности, таких как С.А. Бабкина [1], З.Ю. Милютина [2], В.И. Скиба [3] доменное имя не является самостоятельным средством индивидуализации, объектом интеллектуальной собственности и приравнивается к телефонному номеру или почтовому адресу.

Определение доменного имени (англ. Domain Name) содержится в п. 15 ст. 2 Федерального закона «Об информации, информационных технологиях и о защите информации» от 27.07.2006 № 149-ФЗ (далее – Закон об информации). В



частности, под ним понимается обозначение символами, предназначенное для адресации сайтов в сети «Интернет» в целях обеспечения доступа к информации, размещенной в сети «Интернет». [4] Иными словами, можно говорить о том, что посредством использования доменного имени пользовательское сетевое устройство (компьютер, планшет, смартфон и т.п.) переадресуется на конкретный информационный ресурс, то есть сайт, поисковик, портал, домашнюю страницу и прочее. Кроме того, весьма удачным считается определение, в свое время, использованное ФАС Московского округа в одном из своих постановлений, согласно которому домен (область пространства Иерархических имен сети Интернет) представляет собой набор символов, позволяющий идентифицировать и найти в сети Интернет ресурс (веб-сайт) с определенным доменным именем. [5] Порядок предоставления и использования доменных имен на сегодняшний день никак не урегулирован, что считается пробелом в законодательстве Российской Федерации. Следует сказать, что на федеральном уровне предпринимались попытки разрешения данной проблемы. В результате законодатель пришел к выводу о том, что наилучшим для указанной сферы является саморегулирование. Согласно п. 2 ст. 15 Закона об информации регулирование использования информационно-телекоммуникационных сетей, доступ к которым не ограничен определенным кругом лиц, осуществляется в Российской Федерации с учетом общепринятой международной практики деятельности саморегулируемых организаций в указанной области. Для саморегулирования в этой сфере была создана некоммерческая организация «Координационный центр национального домена сети Интернет», которая разработала и утвердила правила регистрации доменных имен в российском сегменте сети Интернет.

Регистрация доменных имен в России осуществляется путем подачи заявления через систему аккредитованных регистраторов. Выбор доменного имени осуществляется в автоматическом режиме с помощью компьютерной программы. У лица, подавшего заявление, существует возможность избрания любого незанятого доменного имени, но в то же время запрещается регистрация доменных имен, противоречащих основам правопорядка, нравственности и морали. Помимо этого, не допускается регистрация, а также использование доменных имен, совпадающих или сходных до степени смешения с зарегистрированными фирменными наименованиями и товарными знаками других субъектов. В случаях, когда доменное имя свободно, то оно регистрируется в автоматическом порядке на лицо, которое в дальнейшем признается администратором домена.

Анализ практики рассмотрения доменных споров, проведенный президиумом Суда по интеллектуальным правам [6], показал, что споры возникают: а) между владельцами зарегистрированных товарных знаков в отношении неоднородных товаров по поводу использования доменного имени, в таком случае лицо, зарегистрировавшее доменное имя раньше, имеет приоритет, кроме случаев недобросовестного использования доменного имени в отношении

товаров другой группы (п. 1.3); б) по поводу определения лица, отвечающего за нарушения прав на товарный знак, к каковым суд относит администратора доменного имени (п. 1.2); в) по поводу злоупотреблений правом в отношении доменного имени (п. 2). [7]

Стоит обратить внимание на тот факт, что гражданским законодательством, к сожалению, не предусмотрено никаких специальных способов защиты права на доменное имя, поэтому субъекту, полагающему, что его права нарушены, вправе пользоваться лишь универсальными способами защиты, установленными ст. 12 ГК РФ. [8]

Рассмотрим ситуацию, сложившуюся в судебной практике. В случае, если у компании появился сайт-двойник, судиться с регистратором доменных имен безрезультативно. Об этом свидетельствует Постановление СИП от 07.09.2018 № С01-543/2018 по делу № А55-11965/2017. Так, компания обнаружила в интернете копию своего сайта. Двойник воспроизводил содержимое оригинала, описывал деятельность компании и использовал ее товарный знак. Адрес копии отличался всего одной буквой. Через суд компания потребовала от регистратора доменных имен прекратить делегирование домена-двойника. Также она просила признать, что информация на сайте нарушает ее исключительные права.

Первая инстанция, апелляция и СИП не поддержали компанию.

Мнения судов сводились к тому, что фирма обратилась в суд не к той организации. За информацию на сайте и наполнение его контентом отвечает администратор (владелец) домена, а не регистратор. К тому же, у последнего отсутствовали основания для того, чтобы прекратить делегирование доменного имени. [9]

Другой случай судебного рассмотрения - неправомерное использование товарного знака «MUMM» в доменном имени «mum.ru». Он связан с иском владельца знака компании G.H. Mumm & Cie к гражданину Юсупову. [10]

Судом первой инстанции было отказано в иске, при этом констатировав, что использование товарного знака в доменном имени без намерений извлечения прибыли не является нарушением абсолютных прав истца. Однако, данное решение было отменено судом апелляционной инстанции, который удовлетворил исковые требования истца, ссылаясь на реальную возможность привлечения ответчиком на свой домен потенциальных потребителей продукции истца. Таким образом, по мнению суда, создается угроза нарушению прав истца на использование товарного знака в российском сегменте сети Интернет.

Кассационный суд оставил в силе решение суда первой инстанции, посчитав, что «регистрация товарного знака не означает безусловного приоритета в защите перед владельцем прав на доменное имя, при условии, что регистрация домена не имела заведомо недобросовестной цели воспрепятствовать реализации исключительных прав на товарный знак». После решение было отменено Постановлением Высшего Арбитражного Суда (ВАС), признававшим действия ответчика как акт недобросовестной конкуренции и оставившего на этом основании в силе решение суда апелляционной инстанции.

В то же время, Президиум ВАС отметил, что для установления акта недобросовестной конкуренции в действиях администратора домена суд должен проверить следующие факты: идентичность или схожесть доменного имени с товарным знаком третьего лица; отсутствие каких-либо законных прав и интересов в отношении доменного имени у его владельца; наличие регистрации доменного имени и его недобросовестного использования.

Вследствие всего вышеизложенного, правовая природа прав на доменное имя нуждается в дальнейших исследованиях. А на сегодняшний день можно выделить следующие его особенности.

Поскольку доменное имя представляет собой нематериальный объект, поэтому сам домен, вследствие естественных свойств, не допускает его передачу (по той же причине в соответствии с положениями п. 4 ст. 129 ГК РФ исключен оборот объектов интеллектуальной собственности, свойством оборотоспособности обладают лишь права на такие объекты). Таким образом, переход (передача) от одного лица к другому возможен только в отношении (имущественных) прав на доменное имя. То же можно сказать относительно возможности обращения взыскания - взыскание может быть обращено лишь на права на доменное имя, относящиеся к имущественным правам (что предусматривает ст. 75 ФЗ «Об исполнительном производстве»), но никак не на само доменное имя.

### Литература:

1. Бабкин С.А. Интеллектуальная собственность в глобальной компьютерной сети Интернет: проблемы гражданско-правового регулирования в России и США. Дис. ... канд. юрид. наук. - М., 2004. - С. 12.
2. Милютин З.Ю. Соотношение доменных имен со средствами индивидуализации. Дис. ... канд. юрид. наук. - М., 2005. - С. 8.
3. Скиба В.И. Гражданско-правовые вопросы совершенствования законодательства об авторском праве и о средствах индивидуализации субъектов в аспекте глобальной сети Интернет. Дис. канд. юрид. наук. - М., 2002. - С. 123.
4. Федеральный закон «Об информации, информационных технологиях и о защите информации» от 27.07.2006 № 149-ФЗ.
5. Постановление ФАС Московского округа от 02.06.2003 № КГ-А41/3503-03.
6. Постановление президиума Суда по интеллектуальным правам от 28 марта 2014 г. № СП-21/4 «Об утверждении справки по вопросам, возникающим при рассмотрении доменных споров».
7. Настольная книга руководителя организации: правовые основы / Отв. ред. И.С. Шиткина. - М.: Юстицинформ, 2015. - С. 28-29.
8. Гражданский кодекс Российской Федерации (часть четвертая): Федеральный закон от 18.12.2006 № 230-ФЗ (ред. от 03.07.2016) // Российская газета. - 2006. - № 289; СЗ РФ. - 2016. - № 1. - Ст. 51.

## Сфера знаний в вопросах культуры, науки и образования

9. Постановление СИП от 07.09.2018 № С01-543/2018 по делу № А55-11965/2017.
10. Постановление Президиума Высшего Арбитражного Суда РФ от 18 мая 2011 г. № 18012/10 по делу № А40-47499/10-27-380.

**Авторская колонка**

**ОСОБЕННОСТИ МЕТОДИКИ  
РАССЛЕДОВАНИЯ  
КИБЕРПРЕСТУПЛЕНИЙ:  
ПРОБЛЕМЫ И ПУТИ  
ИХ ПРЕОДОЛЕНИЯ**

*Ермакова Екатерина Сергеевна,  
Менжсга Михаил Михайлович,  
Саратовская государственная  
юридическая академия, г. Саратов*

*E-mail: [ermakovaekaterina1997@gmail.com](mailto:ermakovaekaterina1997@gmail.com)*

**УДК 34**

**Аннотация.** Настоящая работа посвящена такому антисоциальному явлению, как киберпреступность. В статье рассматриваются основные аспекты расследования преступлений в сфере компьютерной информации, освещаются проблемы, возникающие при производстве отдельных следственных действий, а также пути их разрешения.

**Ключевые слова:** киберпреступность, компьютерная преступность, Интернет.

Процесс развития российского постиндустриального общества не останавливается ни на минуту. Если в 90-ые годы прошлого столетия большая часть населения России не имела мобильных телефонов и даже не представляла, как выглядит компьютер, то на сегодняшний день жизнь современного человека просто невозможно представить без использования информационных технологий. Информация пронизывает все сферы жизни, процесс интеграции России в глобальное информационное сообщество уже произошел. К сожалению, непрерывный процесс информатизации породил такое негативное явление как киберпреступность. Киберпреступность в современном мире является глобальной международной проблемой, о чём свидетельствуют принятые международные договорённости, предусматривающие совместные шаги по борьбе с этим высокотехнологичным злом [6]. Как справедливо отметил Ян Элиассон, заместитель Генерального секретаря Организации Объединенных Наций: «Технологии помогают сделать гигантский шаг вперед в борьбе с голодом, болезнями и нерациональным использованием энергии. Но они же подпитывают организованную преступность и порождают опасность разрушительных кибератак». Опасность киберпреступности заключается в том, что она является одной из самых быстроразвивающихся форм



транснациональной преступности и представляет собой угрозу национальной безопасности Российской Федерации. Борьба с киберпреступлениями занимает центральное место в политике нашего государства [4].

Для российского общества киберпреступность не является новым явлением, законодатель определил круг общественно опасных деяний, совершаемых в сфере компьютерной информации [1]. Но на сегодняшний день для достижения преступного результата злоумышленники используют компьютеры для совершения самых разнообразных преступлений: преступления террористической направленности, мошенничество, вымогательство, кражи, преступления против здоровья населения и общественной нравственности [5].

Раскрытие киберпреступлений является сложной задачей для большинства сотрудников правоохранительных органов, данный факт обусловлен спецификой преступных деяний. Трудность с обобщением материалов следственной и судебной практики по каждому преступлению, специфичность информации, получаемой в процессе предварительного расследования, но ключевым фактором, затрудняющим предварительное расследование, выступает недостаточная компетентность лиц, занимающихся выявлением и раскрытием киберпреступлений. Законодательством в качестве обязательного требования к лицам, принимаемым на службу в ОВД [2] или в Следственный комитет [3] на должность следователя, устанавливается наличие высшего юридического образования по имеющей государственную аккредитацию образовательной программе. Следовательно, действующее законодательство не требует для работы в органах предварительного расследования образования в сфере информатики и вычислительной техники. Исходя из этого, следователь зачастую не обладает необходимыми знаниями в сфере компьютерных технологий, что снижает качество и скорость расследования преступления и вынуждает обращаться за помощью к специалисту. Для решения данной проблемы необходимо осуществлять подготовку специалистов еще на стадии обучения в высшем учебном заведении, что впоследствии качественно отразится на расследовании киберпреступлений.

Первоначальный этап расследования киберпреступлений зачастую характеризуется возникновением сложных следственных ситуаций, например, имеется факт совершенного киберпреступления, но сведения о лице, его совершившим либо отсутствуют, либо местонахождение преступника неизвестно. На практике возникают случаи, когда местонахождение злоумышленника установлено, но задержание подозреваемого вызывает ряд сложностей, так как преступление совершалось лицом, находящимся за территорией РФ. Исходя из этого, можно сделать вывод, что международное сотрудничество в борьбе с киберпреступностью является залогом качественного расследования преступлений подобной направленности.

Осмотр места происшествия является необходимым следственным действием, в ходе которого выявляются следы киберпреступления. Разумно произвести изъятие и приобщить в качестве вещественного доказательства

обнаруженные технические устройства, с помощью которых совершалось преступление. Это обусловлено тем, что любое действие, совершаемое с устройством, остается в его памяти, что в свою очередь укажет на профессионализм преступника [10].

На последующем этапе расследования, осуществляя допрос подозреваемого (обвиняемого) для понимания обстоятельств совершенного преступления, следователю необходимо ознакомиться со специальной литературой, посвященной информационным технологиям и проконсультироваться со специалистом. В ходе производства допроса зачастую складывается конфликтная ситуация, когда подозреваемый (обвиняемый) не желает сотрудничать со следствием или умышленно использует терминологию, относящуюся к сфере информационных технологий, которую без участия специалиста понять просто невозможно. Отсутствие специалиста при производстве данного следственного действия даст допрашиваемому лицу превосходство над следователем, не обладающим специальными знаниями. Именно специалист, обладающий необходимыми знаниями в области телекоммуникационных систем и компьютерных технологий, является необходимым участником производства данного следствия действия. Таким образом, допрос подозреваемого (обвиняемого) в совершении киберпреступления разумно отнести к одному из самых сложных следственных действий.

При расследовании киберпреступлений следователь сталкивается с огромным количеством информации, для обработки которой необходимо наличие специальных технических средств, расследование подобных преступлений невозможно представить без проведения соответствующих экспертиз, а именно компьютерно-технической экспертизы. В ходе экспертного исследования устанавливаются удаленные данные, появляется возможность идентифицировать злоумышленника, обнаружить вредоносные программы, взломать защищенные файлы. Но составить круг необходимых вопросов перед экспертом следователю возможно только совместно со специалистом.

Подытоживая вышеизложенное, стоит признать, что раскрытие и расследование киберпреступлений на сегодняшний день является сложной задачей для большинства сотрудников органов предварительного расследования. Отчасти это обуславливается тем, что на данный момент отсутствует обобщение материалов следственной и судебной практики [9]. Отсутствие выработанной методики расследований киберпреступлений обуславливается развитием технологий, на сегодняшний день существует большое количество операционных систем, которые регулярно обновляются, надежно защищая данные пользователей. Именно этим и пользуются злоумышленники, эффективно противодействуя органам предварительного расследования.

По мнению некоторых исследователей [8], необходимо создать Центр по борьбе с киберпреступностью на уровне СНГ, который станет более продуктивным способом противодействия. Формироваться такой центр должен из сотрудников правоохранительных органов, будет действовать на основании

международного договора, пользоваться экстерриториальностью и подчиняться напрямую Совету министров внутренних дел государств — участников Содружества Независимых Государств.

### Литература:

1. Уголовный кодекс Российской Федерации от 13.06.1996 № 63-ФЗ (ред. от 03.10.2018) (с изм. и доп., вступ. в силу с 21.10.2018) // СЗ РФ. - № 25, 1996. - Ст. 2954; № 43, 2018. - Ст. 6548.
2. Федеральный закон «О полиции» от 07.02.2011 № 3-ФЗ (ред. от 03.08.2018 ) // СЗ РФ. - № 7, 2011. - Ст. 900; № 32, 2018. - Ст. 5125.
3. Федеральный закон «О Следственном комитете Российской Федерации» от 28.12.2010 № 403-ФЗ (последняя редакция) // СЗ РФ. - № 1, 2011. - Ст. 15.
4. Основы государственной политики Российской Федерации в области международной информационной безопасности на период до 2020 года (Утверждены Президентом Российской Федерации В.В. Путиным 24 июля 2013 г., № Пр-1753).
5. Постановление Пленума Верховного Суда Российской Федерации от 30 ноября 2017 г. № 48 г. Москва «О судебной практике по делам о мошенничестве, присвоении и растрате» // Российская газета - Федеральный выпуск № 7446 (280). - 2017. - 11 декабря.
6. Смирнова И.Г., Коломинов В.В. Тактические особенности производства допроса по делам о преступлениях в сфере компьютерной информации // Известия Иркутской государственной экономической академии (БГУЭП). - 2015. - № 3. - Т. 6.
7. Яковлев А.Н., Олиндер Н.В. Особенности расследования преступлений, совершенных с использованием электронных платежных средств и систем : научно-методическое пособие. - М., 2012. - 182 с.
8. Бондарь В.В. Киберпреступность - современное состояние и пути борьбы / В.В. Бондарь // Юридические записки. - 2013. - № 2. - С. 96-100.
9. Шевко Н.Р. Особенности раскрытия и расследования киберпреступлений: проблемы и пути решения / Н.Р. Шевко // Ученые записки Казанского юридического института МВД России. - 2016. - Т. 1 (1). - С. 13-16.
10. Шевченко Е.С. Социально-технологические детерминанты следственных действий при расследовании киберпреступлений / Е.С. Шевченко // Актуальные проблемы российского права. - 2016. - № 10 (71). - С. 160-169.
11. Менжега М.М. Криминалистические проблемы расследования создания, использования и распространения вредоносных программ для ЭВМ: дис. ... канд. юрид. наук. - Саратов, 2005.
12. Шевченко Е.С. Тактика производства следственных действий при расследовании киберпреступлений: автореф. дисс.... на соискание ученой степени канд. юрид. наук. - М., 2016. - 29 с.

**Авторская колонка**

**ОСОБЕННОСТИ ОТБЫВАНИЯ  
НЕСОВЕРШЕННОЛЕТНИМИ  
НАКАЗАНИЯ В ВИДЕ ЛИШЕНИЯ  
СВОБОДЫ В ВОСПИТАТЕЛЬНЫХ  
КОЛОНИЯХ**

*Жадан Владимир Николаевич,  
Елабужский институт Казанского  
(Приволжского) федерального  
университета, г. Елабуга*

*E-mail: vlad.zhadan60@yandex.ru*

**УДК 343.8**

**Аннотация.** В статье рассматриваются некоторые особенности отбывания несовершеннолетними наказания в виде лишения свободы в воспитательных колониях на основе анализа действующего законодательства и других правовых актов, официальной статистики, теоретических положений науки и авторского понимания.

**Ключевые слова:** особенности, отбывание, наказание, несовершеннолетний, лишение свободы, воспитательная колония, анализ, законодательство, статистика, положения, подходы.

Вопросам анализа особенностей отбывания несовершеннолетним наказания в виде лишения свободы [1-3] посвящено много научных работ в юридической литературе и Интернет-ресурсах. Такой интерес не является случайным, так как к числу дискуссионных и обсуждаемых на научных и практических форумах России (далее также – РФ) относятся вопросы совершенствования законодательства, гуманизации назначаемых в отношении несовершеннолетних видов наказаний и условий отбывания ими лишения свободы в специальных исправительных учреждениях, что ни в коей мере не лишает автора высказать свое мнение об особенностях отбывания наказания несовершеннолетними в воспитательных колониях.

Согласно ст. 88 Уголовного кодекса РФ [4] (далее – УК РФ) в отношении несовершеннолетних могут быть назначены следующие виды наказаний: штраф, лишение права заниматься определенной деятельностью, обязательные работы, исправительные работы, ограничение свободы, лишение свободы на определенный срок. Рассмотрим более подробно последний вид наказания в части его отбывания несовершеннолетними.

В соответствии со ст. 56 УК РФ лишением свободы признается вид

уголовного наказания, заключающийся в изоляции осужденного от общества путем направления его в колонию-поселение, помещения в воспитательную колонию, лечебное исправительное учреждение, исправительную колонию общего, строгого или особого режима либо в тюрьму.

Отбывание наказания – процесс сложный и затрагивающий многие стороны жизнедеятельности несовершеннолетнего, а поэтому наказание в виде лишения свободы может быть назначено несовершеннолетнему осужденному лишь в исключительных случаях, обусловленных характером преступления и степенью опасности преступного деяния, а также обстоятельствами, характеризующими личность виновного несовершеннолетнего. Лишение свободы, не может быть назначено лицу, совершившему в возрасте до 16 лет преступление небольшой или средней тяжести впервые, а также остальным несовершеннолетним осужденным, совершившим преступления небольшой тяжести впервые. Независимо от санкции статьи Особенной части УК РФ и независимо от возраста лица на момент постановления приговора, наказание в виде лишения свободы не может превышать: а) для несовершеннолетнего, совершившего в возрасте до 16 лет (включительно) преступление небольшой или средней тяжести или тяжкое преступление, – 6 лет лишения свободы; б) для несовершеннолетнего, совершившего в возрасте до 16 лет (включительно) особо тяжкое преступление, – 10 лет лишения свободы; в) для несовершеннолетнего, совершившего в возрасте старше 16 лет преступление независимо от его категории, – 10 лет лишения свободы. Нижний предел наказания в виде лишения свободы, установленный в ч. 6.1 ст. 88 УК РФ, предусматривающей ответственность за тяжкое или особо тяжкое преступление, сокращается в два раза [5, с. 315].

По данным правоохранительных органов ежегодно привлекается в качестве подозреваемых и обвиняемых около 200 тыс. подростков достигших возраста 14 лет и только половина возбужденных уголовных дел с участием несовершеннолетних доходит до судебного разбирательства. При этом суд лишь по каждому 10 несовершеннолетнему назначает наказание в виде лишения свободы [6]. Следует также отметить, что в последние годы наблюдается тенденция снижения численности несовершеннолетних, содержащихся в воспитательных колониях.

Так, на 1 января 2018 года в России функционирует 23 воспитательные колонии для несовершеннолетних, в которых отбывает наказание 1,4 тыс. воспитанников, меньше на 260 человек, чем в 2017 году [7].

Отечественные эксперты отмечают, что в течение последних лет воспитание и исправление подростков, поступивших в воспитательные колонии Федеральной службы исполнения наказаний РФ, осуществляется с очевидными затруднениями. Процент осужденных среди подростков за тяжкие и особо тяжкие преступления, таких как умышленное убийство, нанесение тяжкого вреда здоровью, разбой и грабеж, значительно возрос [8].

Способность и готовность совершения подростками тяжких преступлений



сообщает о значительных отклонениях от нормы общественного поведения, а также часто о психологических проблемах индивидуума, выражающихся опасным поведением для окружающих. Причины несовершеннолетней преступности, лежат в области экономических, социальных проблем и вопросах воспитания. Социальное напряжение в стране, вызванное кризисом, как правило, сильнее всего отражается на наиболее социально незащищенной части общества – несовершеннолетних.

В большинстве случаев несовершеннолетние, поступившие в специальные исправительные учреждения, как правило, имеют в разной степени «деформацию личности», приобретенную в процессе асоциального образа жизни на свободе. Очень редко в исправительном учреждении оказываются психологически полноценные подростки, так или иначе, совершаемые противоправные действия являются результатом влияния ближайшего окружения, в котором по тем или иным причинам подросток оказался. Чаще всего таким окружением служат семья и друзья.

Подростки в воспитательной колонии испытывают значительные трудности в адаптации к новым для них условиям лишения свободы. Несовершеннолетние, в силу своего возраста, обладают повышенной чувствительностью к реальной или неверно понимаемой социальной несправедливости. В одних случаях это проявляется в личной неуверенности, тревоге и нерешительности, в иных же случаях имеет место быть проявление агрессии по отношению к себе и другим осужденным. В ситуациях же, когда подросток эмоционально отвергается стороной являющейся значимой для него, указанные поведенческие реакции усиливаются. Для некоторых подростков агрессивное поведение и неповиновение законным требованиям сотрудников воспитательной колонии является средством демонстрации самоуверенности и достижения более высокого личного положения среди ближайшего окружения [9].

Правовые условия отбывания наказания несовершеннолетними в специальных исправительных учреждениях определяются в гл. 17 Уголовно-исполнительного кодекса РФ [10] (далее – УИК РФ). Данная глава подробно регламентирует условия исполнения наказания несовершеннолетними в воспитательных колониях (ст. 133 УИК РФ), меры поощрения и особенности их применения (ст. 134-135 УИК РФ). Помимо поощрений УИК РФ предполагает и меры взысканий в виде выговора (ст. 138 УИК РФ), лишения права просмотра кинофильмов в течение одного месяца либо, в особых случаях, водворения в дисциплинарный изолятор сроком до семи суток с выводом на учебу (ст. 136 УИК РФ), а также порядок применения указанных мер взысканий (ст. 137 УИК РФ). С целью окончания образовательного процесса либо получения профессионального обучения, а также с учетом потенциальных психологических и эмоциональных затруднений у осужденного при смене обстановки и его переводе в изолированный участок воспитательной колонии (при его наличии), который выполняет функции исправительной колонии либо в исправительную колонию общего режима по достижению им совершеннолетия, данное лицо

может претендовать на оставление его в воспитательной колонии до истечения срока лишения свободы. Однако осужденный может быть оставлен лишь на период до достижения им 19 лет (ч. 3 ст. 140 УИК РФ). В соответствии с ч. 3 ст. 139 УИК РФ данное решение уполномочен принимать начальник воспитательной колонии путем его постановления, санкционированного прокурором. Стоит отметить, что осужденные, имеющие отрицательную характеристику, не имеют право претендовать на вышеуказанную привилегию (ст. 140 УИК РФ).

Также решение о переводе лица достигшего совершеннолетия в изолированный участок в пределах территории воспитательной колонии, на котором выполняет роль исправительной колонии, или же в исправительную колонию принимает суд, в установленном законодательством порядке (ч. 2 ст. 140 УИК РФ). В случаях, когда в личных делах осужденных имеется определение или постановление суда, администрация колонии, в которую поступает осужденный, обязана уведомить об этом сторону потерпевшего (ч. 4 ст. 140 УИК РФ).

С целью перевоспитания и приобщения осужденных к трудовой деятельности, получения среднее общего образования, а также приобретения умений и навыков к самостоятельной жизни в воспитательных колониях организован полноценный учебно-воспитательный процесс. Благодаря этому каждый осужденный имеет возможность получения профессионального образования и соответствующую квалификацию, а также первый опыт работы [1, с. 246]. Подготовка проводится на базе общеобразовательных и профессиональных учреждений, а также в мастерских воспитательных колоний. Кроме этого согласно ч. 3 ст. 141 УИК РФ несовершеннолетним осужденным разрешается получать образование в организациях высшего профессионального обучения посредством заочной формы обучения.

Ст. 142 УИК РФ дает право создавать при воспитательной колонии родительские комитеты, в состав которых могут входить близкие родственники несовершеннолетних осужденных. Также деятельность родительского комитета осуществляется в соответствии с положением, которое утверждается начальником колонии. Данный институт способствует неукоснительному соблюдению всех прав несовершеннолетних осужденных, а также помогает осужденным в вопросах быта и всесторонней поддержке несовершеннолетним в такой непростой жизненной ситуации.

Помимо выше перечисленных положений УИК РФ важное место в характеристике исполнения наказания в виде лишения свободы применительно к несовершеннолетним осужденным играют также такие правовые акты как постановление Пленума Верховного Суда РФ от 01.02.2011 № 1 «О судебной практике применения законодательства, регламентирующего особенности уголовной ответственности и наказания несовершеннолетних» [11], в котором определяются правовые основы принимаемые во внимание судом при назначении наказания несовершеннолетнему, в т.ч., в виде лишения свободы

(например, условия его жизни и воспитания, уровень психического развития, влияние на несовершеннолетнего старших по возрасту лиц), а также то, что наказание несовершеннолетнему в виде лишения свободы суд вправе назначить только в случае признания невозможности его исправления без изоляции от общества и с приведением мотивов принятого решения и приказ Минюста РФ от 06.10.2006 № 311 «Об утверждении Правил внутреннего распорядка воспитательных колоний уголовно-исполнительной системы» [12], в котором подробно регламентируется внутренний распорядок воспитательных колоний, в т.ч. вопросы приема осужденных, основные права и обязанности, распорядок дня, выезды за пределы воспитательной колонии, особенности содержания осужденных в различных помещениях и т.д.

Необходимо также выделить особую роль прокурорского надзора за органами исполнения наказания. Некоторые вопросы о соблюдении российского законодательства органами исполнения наказания часто решаются посредством разрешения заявлений и жалоб в ходе рассмотрения их в суде общей юрисдикции.

Прокурорский надзор за исправительными учреждениями для несовершеннолетних предполагает проверку условий отбывания наказания несовершеннолетними осужденными. Несмотря на то, что несовершеннолетние отличаются низким уровнем социального самоконтроля, перед обществом и, в частности, перед воспитательной колонией стоят задачи по ресоциализации осужденных подростков, стимулирования их к ведению правильного образа жизни, переоценки их жизненных приоритетов и отказа от асоциального поведения в пользу здорового общества. Кроме того, с целью закрепления воспитательного воздействия, полученного несовершеннолетними осужденными в воспитательной колонии, необходимо дальнейшее постепенное сопровождение воспитанника органами исполнительной власти и общественными объединениями для оказания помощи в социальной адаптации, бытовом и трудовом устройстве [3].

Таким образом, данное исследование может пониматься как анализ действующих норм УК и УИК РФ, иных правовых актов, официальной статистики, теоретических положений науки уголовно-исполнительного права, научных подходов и авторского понимания в части особенностей отбывания несовершеннолетними наказания в виде лишения свободы в воспитательной колонии.

**Литература:**

1. Игнатова Е.В. Особенности правового статуса несовершеннолетних осужденных, отбывающих наказание в воспитательных колониях // NovaInfo.ru. – 2016. – Том 2. – № 47. – С. 243-247.
2. Карелин Д.В. О некоторых проблемах применения к несовершеннолетним принудительных мер воспитательного воздействия в связи с освобождением от уголовной ответственности // Уголовная юстиция. – 2016. – № 1 (1). – С. 9-12.
3. Проблемы исполнения наказания в воспитательных колониях [Электронный ресурс]. - Режим доступа: [http://studbooks.net/1058831/pravo/problemy\\_ispolneniya\\_nakazaniya\\_vospitatelnyh\\_koloniya](http://studbooks.net/1058831/pravo/problemy_ispolneniya_nakazaniya_vospitatelnyh_koloniya)
4. Уголовный кодекс Российской Федерации от 13.06.1996 № 63-ФЗ (в ред. от 03.10.2018 № 352-ФЗ) // СЗ РФ. – 1996. – № 25. – Ст. 2954.
5. Уголовное право. Общая часть: учебник для вузов. – М.: Издательство Юрайт, 2018. – 405 с.
6. О состоянии преступности в России за январь-декабрь 2017 года [Электронный ресурс]. - Режим доступа: <https://мвд.пф/folder/101762/item/209641/>
7. Уголовно-исполнительная система России: краткая характеристика за 2017 год [Электронный ресурс]. - Режим доступа: <http://prisonlife.ru/analitika/4725-ugolovno-ispolnitelnaya-sistema-rossii-kratkaya-harakteristika-za-2017-god.html>
8. Нестеров А.Ю. Актуальные вопросы прав и свобод несовершеннолетних осужденных, отбывающих наказание в виде лишения свободы: социологический аспект // Власть. – 2016. – № 1. – С. 88-94.
9. Леус Э.В., Соловьев А.Г. Адаптационные технологии ресоциализации несовершеннолетних осужденных // Психология и право. – 2012. – № 3 [Электронный ресурс]. - Режим доступа: <http://psyjournals.ru/psyandlaw/2012/n3/54179.shtml>
10. Уголовно-исполнительный кодекс Российской Федерации от 08.01.1997 № 1-ФЗ (в ред. от 20.12.2017 № 410-ФЗ) // СЗ РФ. – 1997. – № 2. – Ст. 198.
11. Постановление Пленума Верховного Суда РФ от 01.02.2011 № 1 (в ред. от 29.11.2016 № 56) «О судебной практике применения законодательства, регламентирующего особенности уголовной ответственности и наказания несовершеннолетних» [Электронный ресурс]. - Режим доступа: [http://www.consultant.ru/document/cons\\_doc\\_LAW\\_110315/](http://www.consultant.ru/document/cons_doc_LAW_110315/)
12. Приказ Министерства юстиции РФ от 06.10.2006 № 311 (в ред. от 29.12.2017 № 300) «Об утверждении Правил внутреннего распорядка воспитательных колоний уголовно-исполнительной системы» [Электронный ресурс]. - Режим доступа: [http://www.consultant.ru/document/cons\\_doc\\_LAW\\_63264/](http://www.consultant.ru/document/cons_doc_LAW_63264/)

**Авторская колонка**

**ПРОБЛЕМЫ РАССЛЕДОВАНИЯ  
ВЗЯТОЧНИЧЕСТВА**

*Мамонов Алексей Олегович,  
Научный руководитель:  
Менжега Михаил Михайлович,  
Саратовская государственная  
юридическая академия, г. Саратов*

*E-mail: [tamonovalex64@mail.ru](mailto:tamonovalex64@mail.ru)*

**УДК 34**

**Аннотация.** В указанной статье рассматриваются криминалистические особенности выявления, раскрытия и расследования взяточничества. Обозначаются проблемы, возникающие в процессе расследования указанного преступления. Формулируются возможные пути решения, направленные на повышение эффективности расследования коррупционных преступлений.

**Ключевые слова:** коррупция, взяточничество, дача взятки, получение взятки, следователь, латентность преступлений.

Борьба с коррупцией в государственных и муниципальных органах власти является одной из основных задач современного российского общества. *КОРРУПЦИЯ -и, ж. (книжн.). Моральное разложение должностных лиц и политиков, выражающееся в незаконном обогащении, взяточничестве, хищении и срастании с мафиозными структурами* [5]. Взятничество является разновидностью преступлений коррупционной направленности. Именно о взяточничестве пойдет речь ниже.

Ежегодно в средство массовой информации поступают сведения не только о взяточничестве политиков, государственных и муниципальных служащих, но и лиц искусства, спорта и других видов жизнедеятельности. Предотвращение, раскрытие и расследование взяточничества является важнейшей задачей правоохранительных органов, так как масштабы и специфика осуществления коррупционных действий и динамика распространения увеличивается. Например, если обратиться к состоянию коррупционных преступлений в России за 2017 год, то всего зарегистрировано - 29 634 сообщений, а взяточничества - 12 111 сообщений, а из числа преступлений, дела и материалы о которых находились в производстве - 10 686 [6]. При этом необходимо понимать, что это только официальные цифры, а в реальной жизни их в разы больше. Даже при



достаточно большом количестве дел и возрастании актуальности данного преступления, методика расследования не достаточно полно разработана. Это связано с тем, что только в работах Кушниренко С.П., Обухова А.А., Белкина Р.С., Филиппова А.Г. и немногих других ученых мы можем увидеть рассмотрение данной проблемы. Слабая разработанность методики связана и с тем что, во-первых, дача или получение взятки совершается, как правило, в отсутствие свидетелей, так как и взяткодатель, и взяткополучатель, и посредник несут уголовную ответственность за эти противоправные деяния, следовательно, они заинтересованы в сокрытии следов преступной деятельности. Данное обстоятельство сокращает возможность следователя выявить преступление и собрать достаточное количество доказательств по делу, тем самым обвинение строится на косвенных доказательствах, оценка которых представляет значительные трудности. Во-вторых, чтобы уйти от уголовной ответственности, субъекты преступления обычно отказываются давать правдивые показания, тем самым максимально запутывают следствие. В-третьих, нередки случаи получения и дачи взятки за совершение законных действий, то есть за те действия, которые положены, совершить субъектом, но он хочет получить от этого выгоду. Выгода может быть как материального, так и нематериального характера. В-четвертых, многие высокопоставленные должностные лица государства, обладают иммунитетом от привлечения к уголовной ответственности, включая и за коррупционные деяния. Иммунитет имеют: Президент РФ, депутаты Государственной Думы, члены Совета Федерации и иные высокопоставленные должностные лица. Поэтому обладать правом неприкосновенности становится желанной целью для лиц, которые заведомо совершающих противоправные деяния и соответственно, они уже не ограничиваются подкупом чиновников, а сами стремятся во властные структуры [3]. Поэтому, возможно, стоит отменить уголовный иммунитет хотя бы к коррупционным преступлениям, что позволит облегчить работу следователю.

Большинство уголовных дел возбуждается при очевидности факта взяточничества, то есть непосредственно по заявлению граждан о вымогательстве у них взяток. В случаях при неочевидности факта взяточничества, следователи слабо верят в успех расследования, уклоняются от принятия решения о возбуждении дела, втягиваются в неоправданно длительные и ненужные предварительные проверки, результатом чего является упущенное время и возможность доказывания по делу [4].

Одной из главных проблем выявления преступлений связанных с взяточничеством - это латентность. Она обусловлена тем, что в данном преступлении оба субъекта преступления заинтересованы во взяточничестве (если бы одна сторона была заинтересована, а другая нет, то это был бы другой состав, например вымогательство). Соответственно в преступлениях, связанных с взяточничеством, нет потерпевшего, нет стороны, которая была бы заинтересована в истине по делу. Напротив, обе стороны стремятся запутать следствие. Это связано с тем, что законодатель закрепил ст. 290, ст. 291, ст. 291.1

и 291.2 УК РФ [2], которые и говорят, что за дачу и за получение взятки следует уголовное наказание, то есть и взяткополучатель и взяткодатель будут привлечены к уголовной ответственности. Следовательно нужно быть готовым к запутыванию дела со стороны субъектов преступления.

Немаловажным моментом является психологический фактор, который существует в нашей стране. К сожалению, граждане, которым известно о совершении преступления, не сообщают об этом. Это связано с тем, что они привыкли давать и получать взятки, и считаю, что это даже необходимо в некоторых случаях. Необходимо менять психологию людей, возможно проведения грамотных программ со стороны государства, пока же это не наблюдается и следовательно приходится самостоятельно бороться с взяточниками, которые придумают новые виды передачи взятки.

Также к проблемам можно отнести высокую загруженность уголовными делами работников следственных органов и недостаток высококвалифицированных сотрудников. Не секрет, что у следователей в производстве находится большое количество уголовных дел, но также не стоит забыть и о материалах, и о поручениях, которые также в большом количестве. Даже если следователь высококвалифицированный, у него может не хватить времени сделать все следственные действия четко и грамотно, и конечно, в этом случае, какие-то доказательства могут быть потеряны. Но и, к сожалению, существуют случаи, когда следователи халатно относятся к своей работе, непрофессионально, а также с мало опытом, таким следователям будет затруднительно провести расследование данного вида преступлений. В данном случае, необходимо поручать расследования дел, связанных с взяточничеством только высокопрофессиональным сотрудникам. Можно составлять оперативно-следственную группу, где руководителем будет наиболее подготовленный сотрудник, для полного расследования указанных дел.

Конечно, не стоит забывать и о коррумпированности в правоохранительных органах. Например, недавно в городе Саратове предъявили обвинения четырём сотрудникам полиции в совершении целого ряда преступлений связанных коррупционной деятельностью [7]. Это не единичный случай коррупции в правоохранительных органах. Всего, согласно материалам к выступлению в Совете Федерации в 2017 году Генеральный Прокурор РФ Чайка Ю.Я. указал, что коррупционной направленности был осужден 1331 сотрудник правоохранительных органов [8]. Возникает вопрос, как люди должны бороться с этими преступлениями, если они сами их совершают? Как нам видится, необходимо внести отдельную статью в УК РФ, которая будет регулировать конкретно взяточничество в правоохранительных органах.

Стоит обратить внимание и на то, что не все заявления о взяточничестве являются на самом деле таковыми, возможно это инсценировка. Так Фадеев Т.В. определял, что инсценировка представляет собой преднамеренную, искусственно создаваемую обстановку, имитирующую отображение криминального события, которого фактически не было, и адресованную

правоохранительным органам с целью вызвать у них ошибочную констатацию факта совершения преступления, побудить к активной деятельности по его расследованию, принятию решения, удобного субъекту инсценировки. В данном случае проблема в том, что следователь тратит время на то, чего на самом деле не было. Даже при первоначальных следственных действиях (осмотр места происшествия, опрос участвующих лиц и т.д.) тяжело определить является ли инсценировкой или нет.

К проблемам выявления преступлений, связанных с взяточничеством можно отнести и коллизию между гражданским законодательством и уголовным законодательством, а именно процесс вручение подарков, где взятки завуалируются и преподносятся подарки. В ст. 575 ГК [1] указано, что запрещается дарение подарков государственным и муниципальным служащим, но при этом, если были подарены во время служебных командировок, другими официальными мероприятиями, то возможно, при цене подарка менее 3 000 рублей. Необходимо начинать проверку с установления факта жизни не по средствам должностного лица. Наше законодательство обеспечивает открытость служебной деятельности должностных лиц, то есть прозрачность их доходов, а равно и доходов всех членов семьи. Сопоставляя доходы должностного лица и всех его членов с тем имуществом, которое находится у лица, можно определить возможное преступление.

Также необходимо бороться с коррупциогенностью законов. Это означает, что нельзя допускать вступления в силу тех законов, которые могут толковаться двойственно и тем самым возможность взяточничества. Часто принимаются законы, которые должностные лица органов исполнительной власти трактуют в пользу того лица, которое готово за это заплатить денежные средства. В этом случае следователю сложно доказать, что в действиях должностного лица органов исполнительной власти был злой умысел, а не ошибка.

Подводя итог вышесказанному, преступления связанные с взяточничеством являются одними из наиболее сложно доказуемых преступлений. Этому способствуют те факторы, которые указаны выше. Следует отметить тенденцию роста раскрываемости преступлений связанных с взяточничеством, что свидетельствует об улучшении и развитии методики данного вида преступления.

### Литература:

1. Гражданский кодекс Российской Федерации от 30 ноября 1994 г. № 51-ФЗ (ред. от 03 августа 2018) // СЗ РФ. - 1994. - № 32. - С. 3301.
2. Уголовный кодекс Российской Федерации от 13 июня 1996 № 63-ФЗ (ред. от 12 ноября 2018) // СЗ РФ. - 1996. - № 25. - С. 2954.
3. Панкратова В.В. Проблемы расследования взяточничества и пути их решения // Юридические науки: проблемы и перспективы: материалы III Междунар. науч. конф. - Казань. - 2015. - С. 200-203.

4. Степенко В.Е., Дорошенко А.С., Проблемы доказывания взяточничества. Сборник научных трудов 57 студенческой научно-практической конференции. - Хабаровск. - 2017. - С. 105-113.
5. Ожегов С.И., Шведова Н.Ю. Толковый словарь русского языка. 4-е изд. - М., 1997.
6. Статистический сборник «Состояние преступности в России за январь-декабрь 2017 года» [Электронный ресурс]. - Режим доступа: <https://genproc.gov.ru/stat/data/1328502> (дата обращения: 21.11.2018)
7. В Саратове четыре сотрудника полиции замарали честь мундира, вымогая взятку [Электронный ресурс]. - Режим доступа: <https://saratov24.tv/news/v-saratove-chetyre-sotrudnika-politsii-zamarali-chest-mundira-vymogaya-vzyatku/> (дата обращения: 21.11.2018)
8. За коррупцию в 2017 году осудили более 1,3 тыс. сотрудников правоохранительных органов [Электронный ресурс]. - Режим доступа: <https://tass.ru/proisshestiya/5138587> (дата обращения: 21.11.2018).

**Авторская колонка**

**ЭКОЛОГИЧЕСКИЕ ПРОБЛЕМЫ ОЗЕРА  
БАЙКАЛ И ПУТИ ИХ РЕШЕНИЯ**

*Мамонов Алексей Олегович,  
Пилипенко Дарья Николаевна,  
Научный руководитель:  
Тимофеев Лев Александрович,  
Саратовская государственная  
юридическая академия, г. Саратов*

*E-mail: mamonovalex64@mail.ru*

**УДК 504.75**

**Аннотация.** В данной статье рассмотрены основополагающие нормативно-правовые акты обеспечения экологической безопасности озера Байкал, а также механизм их функционирования. Авторами статьи проведены актуальные проблемы озера Байкал и возможные пути их решения. В заключение статьи авторами сделаны основные выводы по итогам проведенного исследования.

**Ключевые слова:** Озеро Байкал правовые проблемы, спирогира, водоохранная территория, экологическая система, экологическая безопасность.

Пресная вода является необходимым источником жизни для человека. Российская Федерация по количеству пресной воды занимает одно из ведущих мест в современном мире. Самым большим, глубоким и древним озером на планете признано считать озеро Байкал. Запасы чистой воды в Байкале колоссальны, насчитывают около 23 000 615 кв. метров, а это пятая часть всех запасов воды в мире. Поэтому, вышеуказанная тема очень актуальна не только для нашей страны, но и для всего мира, так как озеро Байкал является большим источником пресной воды, а также уникальна своей флорой и фауной.

Более подробно остановимся на экологической катастрофе озера Байкал и рассмотрим проблемные аспекты в этой сфере. Байкал расположен в южной части Восточной Сибири, на территории Иркутской области и Республики Бурятия. Озеро Байкал простирается с юго-запада на северо-восток на 646 километров. Это единственный в нашей стране объект, который включен в Юнеско, и подпадающий под федеральный закон о региональном объекте. Правовые основы охраны озера Байкал, в большей части, регулируются принятым Федеральным законом Российской Федерации от 01.05.1999 года № 94 -ФЗ «Об охране озера Байкал». В соответствии с данным федеральным законом,



на Байкальской территории установлен особый режим хозяйственной и иной деятельности, а утверждение перечня запрещенных видов деятельности делегировано Правительству Российской Федерации [2].

Одной из многочисленных проблем загрязнения глубоководного озера принято считать промышленное предприятие Байкальского целлюлозно-бумажного комбината. В связи с этим, экологи забили тревогу и посчитали, что только за год предприятие сбрасывает в Байкал около четырех миллионов тонн промышленных стоков. Более 40 лет комбинат превращал кристальное озеро, как говорят некоторые ученые в «зловонное болото». Запуск вредного производства осуждали с первых дней начала работы комбината. Позже стало ясно, что система очистки вовсе не работала. По итогам глубоководной экспертизы, Байкальский комбинат сбрасывал в озеро почти 28 млн. тонн отходов, а это тяжелые металлы и едкие хлористые соединения, наличие которых подтвердили глубоководные экспертизы. Однако, после череды громких скандалов и вмешательства Правительство РФ в 2013 году комбинат закрыли [5].

Отметим, что в соответствии со ст. 6 ч. 1 Федерального закона от 01.05.1999 г. №94-ФЗ на Байкальской природной территории запрещаются или ограничиваются виды деятельности, при осуществлении которых оказывается негативное воздействие на уникальную экологическую систему озера Байкал, а именно химическое загрязнение озера Байкал или его части, а также его водосборной площади, связанное со сбросами и с выбросами вредных веществ, использование пестицидов, агрохимикатов, радиоактивных веществ, размещение отходов и потребления [2].

В связи с этим, нормы федерального законодательства были нарушены, а лица, виновные в нарушение закона несут ответственность в соответствии с гражданским, административным, уголовным и иным законодательством, так как экологической системе озера было оказано Байкальским целлюлозно-бумажным комбинатом негативное, разрушительное воздействие, что привело к неблагоприятным последствиям для экологии.

Помимо этого, актуальной проблемой загрязнения озера Байкал является водоросль-спирогира. На поверхности растение образует плотный «ватаобразный» слой, из-за его гниения в воде размножаются бактерии. В некоторых районах использовать воду озера для питья уже запрещено. Спирогира стала появляться на Байкале несколько лет назад. Несмотря на суровые морозы, зимой, она адаптировалась. Нетипичная для Байкала водоросль освоила практически все горизонты мелководья, причем, если первоначально мы наблюдали её интенсивную вегетацию в летний период, а в зимний подледный период она вымирала, то сейчас наблюдаем живые толомы в течение всего года. Причиной столь широкого распространения – загрязнение вод Байкала является неисправность или недостаточная эффективность очистных сооружений. Так в озеро попадают отходы местных турбаз и промышленных предприятий [6].

Для решения вышеуказанной проблемы, прежде всего, необходимо запретить использование и продажу фосфат-содержащих моющих средств,

стиральных порошков. Вместе с тем, восстановить работу, а при необходимости реконструировать все имеющиеся по берегам Байкала очистные сооружения. Спиригира цветет и гниет на солнце, выделяя опасные токсины. Под угрозой - уникальная экосистема Байкала.

А также, следует отметить, что немаловажную роль в загрязнении озера содействует река Селенга. Так, по реке плывут большое количество туристических и промышленных судов, которые загрязняют проточную воду, попадающую в озеро. Стоки российских и монгольских промышленных предприятий в больших объемах попадают в русло реки, которая, непосредственно, переносит весь мусор в озеро. Вместе с тем, в реку Селенгу попадает много нефтепродуктов, вред которых для окружающей среды Байкала неоспорим.

Для устранения вышеуказанной проблемы, необходимо, ограничить сбросы туристических и промышленных судов, путем повышения штрафов или привлечения к уголовной ответственности за загрязнения вод. Помимо этого, усилить контроль над использованием очистительных сооружений, и проверки их состояния. Все это, непременно, поможет очистить и сохранить экосистему озера Байкал и рек в целом [3].

Следующим трудноразрешимым вопросом остается водоохраная территория озера Байкал. Действующее законодательство регламентирует чистую зону в радиусе 10 км от береговой линии. Однако, в этой зоне оказалось 1000 жителей местных поселков. Следует отметить, что министерство природных ресурсов работает над проектом изменения водоохраной зоны. В связи с этим, принято решение изменить водоохраную зону, привязав ее к ландшафту, исключив из нее, непосредственно, социальные объекты, а именно муниципальные образования и утвердить проект весной 2018 году.

Уже сейчас эксперты дают позитивные прогнозы. Пересмотр регламента водоохраной зоны повысит уровень жизни местного населения, так в поселках появятся дороги, частные предприниматели смогут обустраивать туристическую зону с учетом современных требований экологической безопасности [6].

Байкал – не просто озеро, это уникальная экосистема, сложнейшее образование, состоящие из множества живых организмов. В озере обитают 1550 видов животных и более 1000 видов растений, причем 82 % это эндемики, которые больше нигде в мире не встречаются. Своего рода озеро – это лаборатория эволюции, жизнь озера протекала по «своим законам» пока человек не стал вторгаться и разрушать уникальную экосистему.

Десятки мешков с мусором, это то, что удается собрать одной группе волонтеров за несколько часов. В год экологии пустили уникальную программу экотуризма, чтобы прививать культуру чистого отдыха, в общедоступных местах установили урны с разделом сборов отходов.

Благодаря федеральному проекту «Байкал-великое озеро, великой страны» к 2025 году будет производиться строительство и реконструкция очистных сооружений, а также будут созданы места хранения и переработки бытовых

отходов.

Исходя из вышесказанного, следует отметить, что для реализации и улучшения экологической системы и охраны озера Байкал с 2012 г. по 2020 г. в рамках федеральной программы выделено более 58 млрд. рублей. В июле 2017 года для улучшения ситуации дополнительно выделили 314 млн. рублей. Помимо этого, средства растут и на модернизацию очистных сооружений и коллекторов. Так, в 2018 году сокращен объем сбросов на 53 %, а к 2020 году планируют свести к 0 % [4].

Таким образом, для решения экологических проблем в озере Байкал предусмотрено реализация федеральных проектов по улучшению изменений водоохраной зоны, а также проект по производству строительства и эффективности очистных сооружений, что свидетельствует об уменьшении бытовых отходов и благоприятного состояния глубоководного озера. Несмотря на экологическую ситуацию озера, определенные успехи за чистую природу, бесспорно, есть, что вселяет надежду на осмысленное и светлое будущее бесценного наследия озера Байкал.

### Литература:

1. Конституция Российской Федерации: принята всенародным голосованием 12 декабря 1997 (изм. и доп. от 30 декабря 2008 №6-ФКЗ, от 30 декабря 2008 № 7-ФКЗ, от 05 февраля 2014 №2-ФКЗ, 21 июля 2014 г. №11-ФКЗ) // СЗ РФ. - №31. - 2014. - С. 4398.
2. Федеральный закон «Об охране озера Байкал» от 01 мая 1999 года № 94-ФЗ (в ред. от 28 июня 2014) // СЗ РФ. - 1999. - №18. - С. 2200; 2014. - № 27. - С. 3718.
3. Тимошкин О.А., Мальник В.В., Сакирко М.В., Боедекер К. Экологический кризис на Байкале: ученые ставят диагноз // Наука из первых рук. - Новосибирск. - 2014. - № 5. - С. 74-91.
4. Ширабон Б.Б. Правовое регулирование обеспечения экологической безопасности озера Байкал // Гуманитарные, социально-экономические и общественные науки. - 2017. - № 5. - С. 104-106.
5. Экологические проблемы Байкала [Электронный ресурс]. - Режим доступа: <https://ecportal.info/ekologicheskie-problemy-bajkal/> (дата обращения: 02.11.2018)
6. Экология Байкала: проблемы загрязнения большого озера [Электронный ресурс]. - Режим доступа: <https://ruslo.info/ekologija/ekologija-baikala-problemy-zagryazneniya/> (дата обращения: 02.11.2018)

**Авторская колонка**

**ПРАВОВОЕ ВОСПИТАНИЕ МОЛОДЕЖИ  
КАК ФАКТОР ПОВЫШЕНИЯ  
ПРАВОВОЙ КУЛЬТУРЫ В ОБЩЕСТВЕ**

*Милькина Алина Сергеевна,  
Северо-Кавказский федеральный  
университет, г. Ставрополь*

*E-mail: [milkina.alina@rambler.ru](mailto:milkina.alina@rambler.ru)*

**УДК 342.7**

**Аннотация.** В статье исследуется проблема правового воспитания молодежи, на фоне падением культурного и образовательного уровня.

**Ключевые слова:** молодежь, правосознание, правовая культура, правовое воспитание, правовое знание.

Интересующая нас проблема правового воспитания молодежи тесно связана с существующим социокультурным комплексом общества, который, по мнению большинства современных исследователей, продолжает находиться в кризисном, во многом противоречивом состоянии. При этом, как показывает анализ современной научной литературы, в таком состоянии находится не только система культуры нашего общества, но и имеет место ценностный, мировоззренческий, соционормативный «вакуум», идейная поляризация, а по ряду вопросов и острая конфронтация между социальными группами в обществе [1].

Характерно, что молодежь, как правило, в таких исследованиях относят к отдельным «группам риска», которые характеризуются маргинальным социальным статусом. Так, в частности, ведущий научный сотрудник одного из подразделений РАН О. Вендина констатирует: «Мы привыкли говорить, что молодежь – наше будущее, но забываем, что молодежь – самая маргинальная часть общества. Они уже вышли из детства, но их еще не признают взрослыми. У них нет социального статуса, нет денег и часто нет возможности подняться – социальные лифты перекрыты, двигаться по карьерной лестнице можно только с помощью связей... Статус богатства сейчас очень высок, хотя богачей и не любят» [2].

Многие исследователи указывают на факт криминализации сознания значительной части современного российского общества, в том числе и

молодежи. При этом, как правило, отмечается действие ряда факторов: от кризиса институтов семьи и образования, до необходимости учитывать выход на первый план инструментов и каналов так называемой «стихийной социализации», где ведущую роль играют телевидение и Интернет. По мнению многих авторов, в последнее время довольно часто виртуальная, «ненастоящая» реальность начинает интегрироваться в физическую, повседневную, проникая в сферу социальных практик, прежде всего, молодежи, становясь стилем и образом жизни молодых людей.

Между тем, специалисты справедливо указывают, что прежде чем рефлексировать на такое положение дел, необходимо переосмыслить такие фундаментальные понятия, как например, феномен правовой культуры. Традиционно это понятие включает в себя правовые ценности, которые имеют место в той или иной стране, а также этический аспект социальных отношений по поводу права, законов, других юридических явлений. Кроме того, «правовая культура позволяет минимально и избирательно применять инструменты государственного принуждения к соблюдению гражданами норм права, добиться от них осознания необходимости и важности личной заинтересованности в неукоснительном соблюдении законов» [3].

Нет смысла отрицать социальный контекст существования правовой культуры. Известно, что человек формируется под воздействием всей окружающей его среды, на его сознание влияют все ситуации (экономические, политические, социальные) в стране, регионах, а также порядок, который складывается в общественных местах, коллективах по месту жительства. учебы, работы – все, с чем непосредственно человек соприкасается.

Как справедливо отмечают многие авторы: «четкая упорядоченность общественных отношений, стабильность в условиях поступательного развития общества и государства, возможность каждому справедливо удовлетворять насущные потребности и интересы объективно формируют в сознании людей позитивное отношение также к праву и правовым явлениям. Напротив, социально–экономические и политические катаклизмы, нечестность в распределении материальных, культурных и иных благ деформируют правосознание, утверждают в нем протест против сложившейся правовой действительности» [4].

Реакция молодежи на все это, в определенной мере, связана и с социально–возрастными и социально–психологическими особенностями молодых людей. В восприятии окружающей действительности у молодых людей много специфики. Молодежь в высшей степени темпераментна, не терпит неясностей. Сталкиваясь с тем или иным конкретным фактом, она способна на преувеличения в обобщении явлений. Не дожидаясь логического хода развития событий, молодые люди стремятся активно вмешаться в их течение и совершают подчас ошибки. Все это нельзя не учитывать при организации работы с молодежью. Любая работа по воздействию на молодежь должна быть исключительно гибкой, в высшей степени подвижной. Необходимо уметь оперативно, квалифицированно



и конкретно откликаться на вопросы, возникающие в молодежной среде.

Нельзя не учитывать и то обстоятельство, что современная молодежь – люди, которым сегодня от 18 до 29 лет, родились в начале 1990–х и последующих годов, когда имел место системный кризис, сопровождающийся общим падением культурного и образовательного уровня на фоне возросшей активности криминальных структур. По мнению специалистов, в тот период практически образовался «симбиоз социально опасных факторов, грозящих отклоняющейся правовой социализацией подрастающего поколения и, как следствие, вхождение во взрослую жизнь миллионов россиян с деформированным правосознанием, правовым нигилизмом, толерантным отношением к криминалу» [5].

Известно, что определенными индикаторами состояния конкретной проблемы (в нашем случае проблемы правосознания современной молодежи) в обществе могут выступать замеры общественного мнения. Так, в частности, результаты такого исследования в 2014 году в соседнем с нами регионе (г. Краснодар), показали, что большинство опрошенной молодежи относится к соблюдению законов достаточно вольно, в основном соблюдают, иногда могут нарушать (58,7%). Практически четверть респондентов (22,8%) вообще продемонстрировали устойчивые признаки деформации правового сознания и поведения, заявляя, что соблюдают законы только в ситуациях, когда это не противоречит их интересам и целям, то есть можно сказать, что поставили себя выше законов. Лишь 12,1% участников исследования отметили, что всегда и во всем соблюдают букву закона, а 6,4% – «стараются» это делать. Как видим, в опрошенной молодежной среде (опрашиваемые люди были в возрасте 16 – 28 лет) имела место достаточно тревожная ситуация, когда большинство молодых людей демонстрируют потенциальную или реальную готовность к нарушению законов, относятся к праву свысока, не желая подчиняться социальным нормам, социуму в целом. Полностью данные этого опроса содержатся в уже упомянутой публикации начальника кафедры теории и истории права и государства Краснодарского университета МВД России, профессора Л.В. Карнаушенко [6]. Указанные данные не могут не нуждаться в определенном научном и социально–управленческом реагировании. Известно, что в случае, когда молодой человек формирует устойчивое правовое сознание, правовую культуру, он получает весомый «иммунитет» от включения в криминальную культуру.

Факт необходимости повышения правовой культуры на современном этапе развития нашего общества не может вызывать сомнения. А поскольку одним из элементов правовой культуры является правосознание, то и воспитание у каждого гражданина нашего общества глубокого уважения к закону, готовность непосредственно и активно участвовать в претворении положений закона в повседневную жизнь также является очевидным.

Это весьма непростая задача: достаточно подчеркнуть – критерием того, что правосознание данного индивида еще не сложилось, по мнению специалистов, может выступать элементарная юридическая безграмотность. Когда какие–то

факты, поступки никак не связываются в сознании с их юридическим значением, с юридическими последствиями, тогда нет и правосознания. Поэтому исходить надо из того, что важнейшей основой внедрения правовой идеологии в сознание людей могут выступать только научно обоснованные знания о государственно-правовых явлениях. Без определенного минимума усвоения этих знаний человеком нельзя всерьез вести речь о повышении его правосознания.

Важно, чтобы общество, государство и сами граждане были объективно заинтересованы в том, чтобы каждый человек в большей или меньшей мере обладал правовыми знаниями. Надо понимать, что правовые знания раскрывают содержание, смысл и назначение действующей нормативно-правовой системы, помогают уяснить механизм регулирования общественных отношений, который необходимо рационально использовать и в своей жизни, и в реформировании нашей страны.

Безусловно, правовое воспитание – это самостоятельный вид воздействия на сознание людей. У него есть свой предмет и особые цели, а также характерные для него формы и методы. Между тем, при всей своей самостоятельности оно не может осуществляться изолированно от других видов (прежде всего нравственного, а также физического, трудового и т.д.) воспитания. Имеет место взаимодействие всех видов воспитания в той мере, в какой правосознание переплетается с иными формами общественного сознания.

Следует также отметить, что воспитание в целом, и прежде всего воспитание подрастающего поколения, в настоящее время – слабо научно разработанная категория. Здесь концепцию должны выработать специалисты в области педагогики, социологии, психологии.

В последнее время высшим руководством страны поставлена задача повысить степень согласия молодого населения со своей политикой при помощи усиления национального самосознания и активизации социального участия в решении важных для развития страны проблем. В стране и на региональных уровнях создаются новые социальные модели взаимодействия молодых граждан и государства. В связи с этим, относительно правового воспитания полагаем необходимым акцент сделать на следующем.

В ходе правового обучения нельзя ограничиваться передачей слушателям только сведений о содержании норм права, о том, как надлежит поступать в конкретной жизненной ситуации, чтобы не нарушать правовые предписания. Интересующийся подобной информацией человек, особенно имеющий доступ к интернету, такую информацию может найти сам. Важно использовать оценочный момент по отношению к праву и правовым явлениям, который обязывает акцент делать не на зримое, лежащее на поверхности, а на глубинные процессы, на детерминированность права.

Надо убедительно аргументировать, почему установлена именно такая норма права, почему упорядочиваемое ею конкретное общественное отношение должно регулироваться так, а не иначе, почему нецелесообразно иное правило.

Более того, для формирования полноценного правосознания недостаточно в

ходе правового обучения знакомить слушателя с содержанием норм права, убеждать в их разумности. Необходимо еще правовое обучение дополнить существенной составляющей – практической его направленностью. Необходимо вооружать слушателей знаниями о формах и методах реализации норм права, о состоянии законности и правопорядка, о структуре и распространенности преступлений и иных правонарушений. Полностью разделяем мнение о том, что «без обучения людей умению пользоваться нормами права на практике, конкретным приемам и способам их реализации в повседневной, в том числе профессиональной, деятельности полученные знания могут остаться «мертвым грузом», окажутся невостребованными» [7].

Безусловно, для проведения правового воспитания требуются подготовленные особым образом люди, владеющие не только правовыми знаниями и методикой их передачи другим, но и умеющие влиять на правосознание людей. Нет нужды доказывать, что степень воздействия любого воспитательного мероприятия прямо зависит от умения учесть настроения молодых людей, их запросы, подыскать наиболее действенные в каждом конкретном случае средства воздействия на них. Здесь нельзя действовать стихийно и тем более кустарно.

Важно исходить из того, что «правовые знания стимулируют правовую активность, правомерное поведение лишь при условии превращения их в личное убеждение человека, в установку на деятельность, готовность при любых обстоятельствах поступать согласно нормам права» [8].

Безусловно, в условиях современной России не существует простого и однозначного решения отмеченных нами проблем, поскольку их истоки сложны и многоаспектны, поэтому необходимы серьезные шаги в сфере государственной молодежной политики, начиная с системы школьного образования.

### Литература:

1. Карнаушенко Л.В., Федоренко С.А. Правовая культура трансформирующегося общества // Уголовная политика и культура противодействия преступности: материалы Международной науч. – практ. конф. – Краснодар: Краснодарский университет МВД России, 2017. – Т. 1. – С. 98–103.
2. Цит. по Колесниченко А. Ведущий научный сотрудник лаборатории геополитических исследований Института географии РАН О. Вендина: «Москва находится на пути к лондонским погромам» // Новые Известия, 2011, 15 августа.
3. Карнаушенко Л.В., Федоренко С.А. Указ. соч. – С. 100.
4. Российская криминологическая энциклопедия. Под общ. ред. А.И. Долговой. – М. Изд-во НОРМА, 2000. – С. 512.
5. Петручак Л.А. Правовая культура современной России: теоретико-правовое исследование: дис. ... д-ра юрид. наук. М., 2012. – С. 57.

6. Карнаушенко Л.В. Правосознание молодежи: теоретический и эмпирический аспекты // Проблемы теории и практики борьбы с экстремизмом и терроризмом: мат. научно–практической конференции. – М. Российская криминологическая ассоциация; Ставрополь: Изд–во СКФУ, 2015. – С. 97–100.
7. Иванов С.И. Модернизация правосознания и правовой культуры общества в современной России (политико–правовые аспекты): дис.... канд. юрид. наук. - М., 2008. – С. 97.
8. Российская криминологическая энциклопедия. Под общ. ред. А.И. Долговой. – М. Изд–во НОРМА, 2000. – С. 511–516.

**Авторская колонка**

**ОСОБЕННОСТИ ПРАВОВОГО  
РЕГУЛИРОВАНИЯ ДОГОВОРА  
ДОВЕРИТЕЛЬНОГО УПРАВЛЕНИЯ  
ИМУЩЕСТВОМ**

*Михейчева Ольга Николаевна,  
Мордовский государственный университет  
им. Н.П. Огарёва, г. Саранск*

*E-mail: [omiheicheva@yandex.ru](mailto:omiheicheva@yandex.ru)*

**УДК 34**

**Аннотация.** В данной статье рассмотрена нормативно правовая база, регулирующая отношения между учредителем и доверительным управляющим, посредством заключения договора доверительного управления имуществом. Также в данной работе предпринята попытка выявления основных особенностей данного договора.

**Ключевые слова:** договор, доверительное управление, учредитель, управляющий, имущество, ценные бумаги, авторское право, поверенный, ответственность.

В настоящее время постоянно возникают ситуации, при которых собственник имущества не может эффективно его использовать. Например, не владеет особыми профессиональными знаниями, необходимыми для извлечения доходов при использовании отдельных видов имущества, таких как ценные бумаги, авторские права, различные объекты недвижимости.

Также возможно собственник не может самостоятельно осуществлять принадлежащие ему правомочия. Такая ситуация происходит при отсутствии законных представителей малолетних и несовершеннолетних, а также при установлении патронажа над дееспособными гражданами. Данное обстоятельство имеет место при признании гражданина безвестно отсутствующим или в период между смертью наследодателя и принятием имущества наследниками, когда имущество требует постоянного управления.

Предприниматели в определенных ситуациях также нуждаются в эффективном доверительном управляющем, будь то крупный, средний или малый бизнес. Доверительное управление позволяет извлекать немалую выгоду из капитала, недвижимого имущества, а также помогает вывести компанию из кризисного состояния.



Лучшим способом разрешения всех этих ситуаций будет заключение договора доверительного управления имуществом, где основные полномочия собственника будут осуществлять доверительный управляющий, который действует исключительно в интересах собственника и к его выгоде.

Доверительное управление имуществом достаточно новый институт гражданского права в России. Появление нового правового института было обусловлено необходимостью создания в Российской Федерации правового механизма, способного предоставить возможность более эффективного управления имуществом. Институт доверительного управления является для российского права новым, содержит множество противоречий и пробелов, связанных как с определением его правовой природы, так и с механизмом его воздействия на участников соответствующих правоотношений, защиты прав собственника и доверительного управляющего, определением круга объектов, которые могут передаваться в доверительное управление.[10]

Доверительному управлению имуществом в Российской Федерации посвящена глава 53 Гражданского кодекса Ч. 2. Данный правовой акт регулирует отношения между доверительным управляющим и собственником по профессиональному управлению имуществом второго.

Согласно ст. 1012 ГК РФ по **договору доверительного управления имуществом** одна сторона (учредитель управления) передает другой стороне (доверительному управляющему) на определенный срок имущество в доверительное управление, а другая сторона обязуется осуществлять управление этим имуществом в интересах учредителя управления или указанного им лица (выгодоприобретателя).[2]

Объектами доверительного управления могут быть: предприятия и иные имущественные комплексы, отдельные объекты недвижимого имущества, ценные бумаги, права, удостоверяемые бездокументарными ценными бумагами, исключительные права и другое имущество.

Самостоятельным объектом управления не могут быть деньги, за исключением случаев, предусмотренных законом. Но методом исключения деньги все-таки признаются объектом доверительного управления, если это установлено законом.

Можно выделить следующие общие требования, предъявляемые к объектам договора доверительного управления имуществом:

- имущество в момент его передачи доверительному управляющему не должно быть закреплено за иными субъектами на праве хозяйственного ведения или оперативного управления;

- учитывая реальный характер договора и то, что одним из существенных условий данного договора является состав имущества, переданного в доверительное управление, учредитель должен фактически обладать этим имуществом в момент заключения договора;

- имущество, передаваемое в доверительное управление, должно содержать в себе качества, позволяющие его отделить (обособить) от имущества, как

учредителя доверительного управления, так и доверительного управляющего.

Согласно ГК РФ, п. 1 ст. 1018 требует, чтобы имущество отражалось у доверительного управляющего на отдельном балансе, и чтобы по нему велся самостоятельный учет.[2]

Договор доверительного управления имуществом может заключаться:

- по волеизъявлению обеих сторон и основаниям, прямо в законе не предусмотренным;

- по основаниям, предусмотренным в законе, а именно, когда он заключается органом опеки и попечительства, нотариусом либо душеприказчиком с выбираемым им доверительным управляющим.

Кроме того, в п. 1 ст. 1026 ГК РФ указывается, что данный договор может быть заключен и по иным основаниям, предусмотренным законом.

При изучении особенностей заключения договора ДУ можно отметить, что договор ДУ недвижимым имуществом должен быть заключен только в форме, предусмотренной для договора продажи недвижимого имущества. Передача недвижимого имущества в доверительное управление подлежит обязательной государственной регистрации. Т.е. регистрируется не сам договор, а передача недвижимого имущества в доверительное управление по нему. Но есть и исключения – государственной регистрации подлежат сами договоры доверительного управления жилым помещением (ст. 558 ГК РФ) и договоры доверительного управления предприятием (ст. 560 ГК РФ). Эти договоры вступают в силу с момента государственной регистрации в специализированном учреждении юстиции (п. 3 ст. 433 ГК РФ).[2]

В ст. 1021 ГК РФ указывается, что доверительный управляющий должен осуществлять управление имуществом лично. В ней же отмечается, что доверительный управляющий может поручить другому лицу, совершать от имени доверительного управляющего действия, необходимые для управления имуществом, если:

- он уполномочен на это договором доверительного управления имуществом;

- либо получил на это согласие учредителя в письменной форме;

- либо вынужден к этому в силу обстоятельств для обеспечения интересов учредителя управления или выгодоприобретателя и не имеет при этом возможности получить указания учредителя управления в разумный срок.

Доверительный управляющий отвечает за действия избранного им поверенного как за свои собственные.

Также, Гражданский кодекс рассматривает ответственность доверительного управляющего перед учредителем и выгодоприобретателем.

Основные принципы ответственности доверительного управляющего за неисполнение или ненадлежащее исполнение обязательств по доверительному управлению имуществом предусмотрены ст. 1022 ГК РФ: доверительный управляющий, не проявивший при доверительном управлении имуществом должной заботливости об интересах выгодоприобретателя или учредителя

управления, возмещает выгодоприобретателю упущенную выгоду за время доверительного управления имуществом, а учредителю управления – убытки, причиненные утратой или повреждением имущества, с учетом его естественного износа, а также упущенную выгоду. Доверительный управляющий несет ответственность за причиненные убытки, если не докажет, что эти убытки произошли вследствие непреодолимой силы либо действий выгодоприобретателя или учредителя управления.[6]

Договор доверительного управления имуществом может быть прекращен или изменен по общим основаниям, которые предусматривают статьи 450-453 ГК РФ. В статье 1024 главы 53 ГК РФ указаны специальные основания прекращения договора доверительного управления имуществом, что выделяет его в сравнении с другими гражданско-правовыми договорами. При этом не исключается применение общих оснований прекращения гражданско-правовых договоров.

Можно сделать вывод о том, что в случае расторжения договора вследствие одностороннего отказа, необходимо уведомлять об этом не только другую сторону, но также и третьих лиц, состоящих с участниками договора доверительного управления в обязательственных отношениях

Целесообразно дополнить перечень оснований прекращения договора доверительного управления, закрепленного в ст. 1024 ГК РФ еще двумя основаниями: а) признание несостоятельным (банкротом) юридического лица, являющегося учредителем доверительного управления; б) обращение взыскания на заложенное имущество, переданное в доверительное управление, в порядке, предусмотренном действующим законодательством. [7]

В современной России договор доверительного управления имуществом регулируется только Гражданским кодексом РФ, нет каких то отдельных правовых актов, которые регулировали бы отдельные положения договора. Но существуют Федеральные законы, которые устанавливают специальные правила о доверительном управлении отдельных категорий имущества. Это ФЗ о рынке ценных бумаг, об инвестиционных фондах, НПФ и т.д.

Например, специальные правила о доверительном управлении ценными бумагами, отраженные в Кодексе (ст. 1025) сводятся к тому, что при передаче ценных бумаг в доверительное управление может быть предусмотрено объединение ценных бумаг, передаваемых в управление разными лицами, и что полномочия доверительного управляющего по распоряжению ценными бумагами должны быть определены в самом договоре доверительного управления.

Таким образом можно сделать вывод, что законодательство и регулировании доверительного управления находится на стадии формирования и требует постоянного развития, что обусловлено тенденцией к изменению рыночной экономики в России.

**Литература:**

1. Гражданский кодекс Российской Федерации (часть третья) от 26 нояб. 2001 г. № 146-ФЗ (ред. от 3 июля 2016 г. № 227-ФЗ, № 333-ФЗ) // Собрание законодательства Российской Федерации. - 2001. - № 49. - Ст. 4552; 2016. - № 27 (ч. 1). - Ст. 4160 ; № 27 (ч. 2). - Ст. 4266.
2. Гражданский кодекс Российской Федерации (часть вторая) от 26 янв. 1996 г. № 14-ФЗ (ред. от 23 мая 2016 г. № 146-ФЗ) // Собрание законодательства Российской Федерации. - 1996. - № 5. - Ст. 410; 2016. - № 22. - Ст. 3094.
3. Гордеева Н.Г. Ответственность сторон по договору доверительного управления имуществом / Н.Г. Гордеева // Российская юстиция. - 2009. – № 11.
4. Гражданское право. Часть первая: учебник. Под ред. А.Г. Калпина, А.И. Масляева. - 2-е изд., перераб. и доп. – М.: Юристъ. – 2003. – 536 с.
5. Гражданское право. Часть первая: учебник. Под ред. З.И. Цыбуленко. – М.: Юристъ. – 2007. – 464 с.
6. Корнеева Л.И. Гражданское право Российской Федерации: учебное пособие. - М.: ИНФРА–М. – 2006. – 362 с.
7. Лазаренкова О.Г. Тенденция расширения участия нотариуса при совершении сделок с недвижимостью / О.Г. Лазаренкова // Нотариус. – 2016. – № 4. –С. 28-31.
8. Леус М.В. Новеллы гражданского законодательства РФ о представительстве и доверенности / М.В. Леус// Уголовная политика в сфере обеспечения здоровья населения, обеспечения безопасности здоровья населения, общественной нравственности и иных социально значимых интересов: материалы III Междунар. науч.-практ. конф. - Краснодар, 2014. - С. 312-317.
9. Михеева Л.Ю. Практика доверительного управления недвижимым имуществом / Л.Ю. Михеева // Недвижимость. Строительство. Право. – 2006. – № 4. – 23 с.
10. Петелин Д.В. Правовая природа договора доверительного управления имуществом / Д.В. Петелин // Юрист. – 2005. – № 2. – 315 с.

**Авторская колонка**

**ПРИЧИНЫ, ИСКЛЮЧАЮЩИЕ  
ВОЗМОЖНОСТЬ УЧАСТИЯ СУДЬИ,  
КАК ОБЕСПЕЧЕНИЕ ВЫНЕСЕНИЯ  
ЗАКОННОГО ПРИГОВОРА**

*Мишина Кристина Валерьевна,  
Журавлев Вячеслав Олегович,  
Саратовская государственная  
юридическая академия, г. Саратов*

*E-mail: kmishinaa@yandex.ru*

**УДК 343**

**Аннотация.** В статье рассматриваются вопросы, связанные с обстоятельствами, исключающими участие судьи в уголовном судопроизводстве. Определяется их понятийное содержание, дается классификация, выявляется их роль в обеспечении объективности и беспристрастности суда, и как следствие в вынесении законного решения. Рассматриваются вопросы заявления самоотводов и отводов судье, а также анализируются проблемы порядка их рассмотрения.

**Ключевые слова:** отводы, самоотводы, беспристрастность, независимость, законное решение.

Суд, являясь основным участником уголовного судопроизводства, наделен функциональной возможностью оказывать существенное влияние на законность и обоснованность принимаемых им решений. Именно поэтому уголовно-процессуальное законодательство определяет обстоятельства, при наличии которых возникают сомнения в объективном рассмотрении уголовного дела. Данные обстоятельства дают возможность с высокой вероятностью предположить, что судья, который рассматривает уголовное дело, не сможет выполнить процессуальные обязанности, возложенные на него, в точном соответствии. Прежде всего, это обусловлено тем, что у судьи еще до исполнений своей процессуальной обязанности сформировалось мнение по существу уголовного дела или он каким-либо образом имеет интерес в определенном исходе дела. Законодатель, как правило, будет исключать его участие в судопроизводстве по конкретному уголовному делу.

Для систематизации по существенным признакам данные обстоятельства, можно классифицировать по различным основаниям. Например, основание, в которое заложен сущностный критерий обстоятельств, исключающих



производство по уголовному делу. В этом случае, они подразделяются на две группы:

- обстоятельства, исключающие объективность участия в уголовном деле;
- обстоятельства, исключающие беспристрастность участия в уголовном деле.

В первой группе обстоятельств отсутствует связь с личными интересами участника уголовного судопроизводства, обуславливаясь объективными реалиями. Законодатель определяет презумпцию отсутствия, если субъект уголовного судопроизводства принимал участие в этом уголовном деле в другом процессуальном статусе, который никак не связан с его личным интересом.

Таким образом, согласно п. 2 ч. 1 ст. 61 УПК РФ судья не может участвовать в производстве по уголовному делу, если он участвовал в качестве присяжного заседателя, эксперта, специалиста, переводчика, понятого, секретаря судебного заседания, защитника, законного представителя подозреваемого, обвиняемого, представителя потерпевшего, гражданского истца, гражданского ответчика, дознавателя, следователя, прокурора в производстве по данному уголовному делу. Для судей, кроме вышеуказанных оснований законодатель определяет и дополнительные основания, которые связаны с недопустимостью повторного участия судьи в рассмотрении уголовного дела, предусмотренные ст. 63 УПК РФ

Во второй группе обстоятельства связаны с личной заинтересованностью участника уголовного судопроизводства в исходе уголовного дела и указывает на отсутствие у него беспристрастности. Является ли данная заинтересованность косвенной или прямой, не имеет никакого правового значения. В качестве оснований, исключающих участие в производстве по уголовному делу любого участника уголовного судопроизводства, в том числе и судьи, предполагает наличие определенных обстоятельств, при которых он: - является по данному уголовному делу потерпевшим, гражданским истцом, гражданским ответчиком и свидетелем (п. 1 ч. 1 ст. 61 УПК РФ); - является родственником любого участника производства по данному уголовному делу (п. 3 ч. 1 ст. 61 УПК РФ); - имеются иные обстоятельства, дающие основание полагать, что он лично или косвенно заинтересован в исходе уголовного дела (ч. 2 ст. 61 УПК РФ).

Исходя из этого, перечень, указанный в ст. 61 УПК РФ, является открытым, поскольку в качестве оснований для отвода предусматриваются и другие обстоятельства, которые дают основание предполагать наличие прямой или косвенной заинтересованности в исходе уголовного дела. Такой подход, прежде всего, связан тем, что обстоятельства, которые указаны в ст. 61 УПК РФ, рассматриваются в качестве юридических оснований, лишь уточняющих возможную косвенную или прямую заинтересованность должностных лиц в конечном результате дела, и исключающих их участие в уголовном судопроизводстве.

На практике личная заинтересованность понимается широко. Поэтому Конституционный суд РФ не раз указывал, что ч. 2 ст. 61 УПК РФ не содержит исчерпывающего перечня обстоятельств, и таким образом не исключает

возможность заявления отвода в связи с выявлением в ходе судебного разбирательства обстоятельств, указывающих о выявленных в тех или иных решениях и действиях по делу необъективности и предвзятости.

Самоотвод - это обязанность судей - субъектов отвода, а заявление об отводе - право юридически заинтересованных лиц, участвующих в уголовном деле.

В российских судах практически ежедневно лицами, участвующими в деле, инициируются ходатайства об отводе судей, и всякий раз они наталкиваются на нелогичный и неэффективный механизм реализации их данного права, поскольку действующее уголовно-процессуальное законодательство допускает возможность рассмотрения и разрешения заявления об отводе тем же лицом, которое отводу и подлежит [1, с. 72].

Частями 3 и 4 ст. 65 УПК РФ определено, что отвод, заявленный всему составу суда либо нескольким судьям, разрешается тем же самым судом в полном составе большинством голосов. Отвод, заявленный единолично судье, рассматривающему уголовное дело, разрешается этим же судьей. Но в этом случае процедура разрешения заявленного отвода носит довольно формальный характер и, как правило, заявитель отказывается в удовлетворении его ходатайства.

Исходя из этого, возникает вопрос - насколько такого рода ситуация соответствует принципу беспристрастности, который включен в «Основные принципы, касающиеся независимости судебных органов», утвержденные Резолюцией Генеральной ассамблеи ООН 6 сентября 1985 г., предусматривающие обязанность судебных органов решать переданные им дела на основе фактов и в соответствии с законом, без каких-то ограничений, неправомерного влияния, давления, побуждения, угроз или вмешательства, косвенного или прямого, с чьей либо стороны и по каким угодно причинам [2, с. 132].

Можно ли суды сохранять независимость и беспристрастность, если основанием для отвода являются не очевидные факты, например, такие как, участие в предшествующем рассмотрении дела либо наличие родственных связей, но если речь идет об оценке собственных действий? Это довольно трудно осуществить даже с точки зрения психологии. Человек по природе своей склонен к оправданию собственных поступков. Несомненно, каждый человек, в том числе и судья, не может быть абсолютно беспристрастным в оценке своих собственных действий.

Не смотря на это, Конституционный Суд РФ такую позицию не разделяет и разъясняет, что из конституционных принципов независимости и самостоятельности судебной власти и из того обстоятельства, что в демократическом обществе участники судебного разбирательства должны доверять суду, оно может подвергаться сомнению только на основе обоснованных доказательств, которые указывают об обратном, законодатель предусмотрел данный порядок решения вопроса об отводе, заявленном

единолично судье, который занижает затягивание рассмотрения дела вследствие недобросовестного заявления кем-то из лиц, участвующих в деле, необоснованного отвода судье [3, с. 231].

Таким образом, механизм отвода судьи, предусмотренный ст. 65 УПК РФ, носит декларативный характер и требует значительного улучшения. Власть судьи касательно решения вопроса об отводе самого себя не является оправданной, потому что не учитывается субъективный фактор. В российском уголовно-процессуальном праве необходимо закрепить норму о запрете судье рассматривать любые вопросы в отношении себя, для чего требуется изменить процедуру отвода. Отвод, заявленный судье, не должен рассматриваться тем же самым судьей, которому он заявлен, а разрешаться другими вышестоящими судьями, но только лишь после всестороннего расследования заявленных в обоснование отвода доводов.

### Литература:

1. Рукавишников П.П. О допустимом сроке отвода судьи в уголовном деле / П.П. Рукавишников // Глаголь правосудия. - 2016. - № 1 (11). - С. 12-15.
2. Основные принципы, касающиеся независимости судебных органов. Приняты седьмым Конгрессом ООН в г. Милане 26.08.1985-06.09.1985 // Права человека: сб. междунар. док. - Варшава, 2002.
3. Уголовный процесс: учебник / О.А. Андреева и др. Ростов н/Д: Феникс, 2015. - С. 231.
4. Уголовно-процессуальный кодекс Российской Федерации от 18.12.2001 № 174-ФЗ (в ред. от 11.10.2018) // СЗ РФ. - 1997. - № 38. - Ст. 3463. - № 27. - Ст. 2265.
5. Уголовный процесс: практикум: учебное пособие / Л.Д. Калинкина и др. Москва: ЮнитиДана: Закон и право, 2014. - 311 с.

**Авторская колонка**

**СОВРЕМЕННЫЕ ПРОБЛЕМЫ  
ОПРЕДЕЛЕНИЯ СУЩНОСТИ  
БАНКОВСКОЙ ТАЙНЫ**

*Олейник Дмитрий Алексеевич,  
Национальный исследовательский  
Нижегородский государственный  
университет им. Н.И. Лобачевского,  
г. Нижний Новгород*

*E-mail: demkaoleynik@gmail.com*

**УДК 336.719.2**

**Аннотация.** В статье выявлены основные теоретические и практические проблемы, связанные с определением сущности понятия банковской тайны и отнесением банковской тайны к отдельному виду тайн. В результате синтеза и анализа информации из различных ресурсов по теме «Банковская тайна», был сделан вывод, что под банковской тайной, прежде всего, следует понимать режим информации с ограниченным доступом, вводимый в отношении любых сведений, которые касаются непосредственно клиента, полученных в ходе осуществления кредитной организацией основной деятельности.

**Ключевые слова:** сведения о клиенте, банковская тайна, перечень сведений, заемщик, банковский счет.

В современном действующем законодательстве понятие банковской тайны не определено. В дифференциальных информационных ресурсах даны различные определения, которые объясняют сущность данного понятия. Отсутствие единого понятия и наличие правовых норм, которые регулируют этот институт в различных законах, допускает возможность различной трактовки сведений, составляющих банковскую тайну, и как следствие, признание самостоятельного правового режима банковской тайны как вида информации с ограниченным доступом.

«Сущность правового понятия «банковская тайна» изначально имеет гражданско-правовую природу. Об этом свидетельствует то, что банковская тайна как один из видов информации является объектом гражданских прав. Правоотношения, которые складываются по поводу банковской тайны, возникают с момента заключения определенного гражданско-правового договора об оказании банковских услуг» [1]. Обязанность хранить банковскую тайну

возлагается на банк или небанковскую кредитную организацию в качестве одного из условий договора банковского счета, предусмотренного п. 1 ст. 432 Гражданского кодекса РФ.

В доктрине существуют две позиции интерпретации банковской тайны - широкая и узкая. «Сторонники узкого подхода считают, что банковская тайна представляет собой совокупность норм, которые устанавливают перечень сведений, не подлежащих разглашению, круг субъектов, обязанных обеспечить сохранность, и случаи, порядок доступа к сведениям, составляющим тайну. При этом запрещено расширительно толковать банковскую тайну и распространять режим банковской тайны на любые сведения о клиенте. Сторонники широкого понимания банковской тайны считают, что перечень входящих сюда сведений является открытым» [2]. Под открытостью понималось то, что эти сведения, полученные кредитными организациями в ходе их деятельности, могут быть совершенно любого содержания.

В современных реалиях текущему состоянию банковской тайны больше соответствует широкий подход, который не накладывает ограничений на виды сведений о клиенте. Подобное понимание идентично толкованию, содержащемуся в судебных актах, а также в ст. 14 «Пределы подлежащих предоставлению сведений» Модельного закона «О банковской тайне», принятого 16.10.1999 г. Постановлением № 14-711 [3], согласно которой Банк предоставляет сведения, которые составляют банковскую тайну, только о своем клиенте; при этом, если в хранящихся в банке документах упомянуты имена и наименования других лиц, условия сделки (операции) и другие подобные сведения, последние в контексте настоящей статьи считаются сведениями о клиенте.

В Определении Конституционного суда РФ от 19.01.2005 г. № 10-О «По жалобе открытого акционерного общества «Универсальный коммерческий банк “Эра” на нарушение конституционных прав и свобод частями второй и четвертой статьи 182 Уголовно-процессуального кодекса Российской Федерации» [4] было указано, что «банковская тайна, которая включает тайну банковского счета и банковского вклада, сведения об операциях по счету и о клиентах кредитной организации, означает защиту банком в силу требования закона сведений, разглашение которых может нарушить права клиента».

В дополнение к изложенному отметим, что Высший арбитражный суд РФ при рассмотрении дела № А37-944/201013 определил банковскую тайну как право заемщика на сохранение информации о его банковском счете, операций по этому счету, а также сведений, касающихся непосредственно самого заемщика.

Под сведениями, которые касаются самого клиента, в каждом конкретном случае могут пониматься как данные о финансово-хозяйственной деятельности, например, бухгалтерский баланс и реестр требований кредиторов или договоры, справки, деловая корреспонденция, иные документы и материалы, выполненные в форме цифровой записи или в форме записи на электронных носителях, имеющиеся в распоряжении кредитной организации.



При этом на практике достаточно часто возникает ситуация, когда сведения, составляющие банковскую тайну, к примеру, информация об операциях по счетам предпринимателя, также составляют банковскую тайну другого лица, поскольку в процессе своей предпринимательской деятельности хозяйствующий субъект постоянно вступает в отношения с контрагентами по различным договорам.

Таким образом, понятие «сведения о клиенте» в судебной практике трактуются как сведения любого характера, связанные исключительно с клиентом, и соответствует широкому пониманию банковской тайны, определенной в доктрине.

При интерпретации банковской тайны возникает еще одна проблема, связанная с возможным истолкованием формулировки, данной в ст. 26 Закона о банках, подразумевающей наделение кредитных организаций правом определять перечень сведений, составляющих банковскую тайну. Подобная интерпретация наводит некоторых ученых на мысль о смешивании правового режима банковской и коммерческой тайн.

Одни считают, что банковская тайна - это вариация коммерческой тайны, которая заключается в том, что клиенты и банки стремятся скрыть сведения о своих операциях в целях закрепления за собой высоких прибылей» [5]. Другие утверждают, что банковская тайна представляет собой особый правовой режим, не сводимый ни к одному ранее известному правовому режиму информации.

Но, несмотря на вышесказанное, наиболее верной является позиция, согласно которой банковская тайна - это особый режим информации с ограниченным доступом, отличный от режима коммерческой тайны или иной тайны ввиду следующего.

Таким образом, под банковской тайной, прежде всего, следует понимать режим информации с ограниченным доступом, вводимый в отношении любых сведений, которые касаются непосредственно клиента, полученных в ходе осуществления кредитной организацией, Банком России, организацией, осуществляющей функции по обязательному страхованию вкладов, основной деятельности, для которой они были созданы, а также о банковских операциях, сделках.

### Литература:

1. Лисицина Н.В. Банковская тайна как объект правового регулирования: автореф. дис. канд. юрид. наук. - М., 2003. - С. 19.
2. Самсонова А.Е. К вопросу о современном состоянии банковской тайны // Юрист. - 2011. - № 3. - С. 23–29.
3. Информационный бюллетень. Межпарламентская Ассамблея государств-участников Содружества Независимых Государств. - 2000. - № 23. - С. 124–132.
4. СПС «КонсультантПлюс».
5. Самсонова А.Е. К вопросу о современном состоянии банковской тайны // Юрист. - 2011. - № 3. - С. 23–29.

**Авторская колонка**

**БАНКРОТСТВО ФИЗИЧЕСКИХ ЛИЦ.  
ПРОБЛЕМАТИКА**

*Панкратова Ирина Алексеевна,  
Сапарова Мария Владимировна,  
Национальный исследовательский  
Нижегородский государственный  
университет им. Н.И. Лобачевского,  
г. Нижний Новгород*

*E-mail: irinawww97@mail.ru  
E-mail: mashenka\_saparova@mail.ru*

**УДК 347.15/18**

**Аннотация.** В статье изучаются предпосылки вступления в силу в Российской Федерации федерального закона «О несостоятельности (банкротстве)», рассматривается процедура банкротства физических лиц, а также проблемы, связанные с данной процедурой.

**Ключевые слова:** несостоятельность, процедура банкротства, банкрот, должник, физические лица, правовая система.

С 1 октября 2015 г. в Российской Федерации введен совершенно новый для ее правовой системы институт - несостоятельность (банкротство) физических лиц [2, 2].

Таким образом, завершился длившийся уже более 16 лет процесс по законодательному урегулированию процедуры банкротства граждан. При этом следует заметить, что в современной России сложилась уникальная ситуация: формально нормы о банкротстве граждан существуют, но по определенным причинам не применяются.

Именно поэтому можно сделать вывод, что банкротство граждан является практически единственным правовым институтом в нашей стране, который так долго не может найти своего реального применения в правовой действительности и до настоящего времени не имеет теоретического обоснования, концепции функционирования, стратегии развития. И это несмотря на то, что в иностранных правовых системах механизмы банкротства граждан применяются уже не один век и имеют крепкий теоретический фундамент.

Однако применяемый ранее опыт простого заимствования норм

иностранных право порядков и включения их в российскую правовую систему на примере банкротства граждан не сработал.

Желающие исследовать проблему введения банкротства граждан в современной России более подробно столкнутся с целым набором связанных с ней мифов, гипотез и теорий.

До последнего времени в научной литературе практически отсутствовали работы, посвященные серьезному эмпирическому анализу правовых и экономических условий, сопутствующих несостоятельности, неплатежеспособности и неоплатности российских граждан в системе их денежных обязательств, а содержание немногих научных статей по данной тематике практически сводилось к комментариям текстов законопроектов, норм о банкротстве граждан либо к попыткам адаптировать аналогичные нормы иностранных право порядков к российской правовой системе. Кроме того, в современной научной литературе практически отсутствует глубокий теоретический анализ [4, 48]:

а) причин, способствовавших отсутствию института банкротства граждан в РФ;

б) реальных социальных и правовых обоснований введения института банкротства граждан в России;

в) экономико-правовой целесообразности применения института банкротства граждан.

Все это объясняется тем, что на современном этапе практически не исследованы правовые проблемы формирования политики потребительского банкротства и характер ее влияния на соответствующие правовые механизмы.

Проблематика исследования. Одна из сложностей, возникающих при рассмотрении дел о банкротстве граждан, состоит в том, что нормы о потребительском банкротстве введены в действие значительно позже, чем нормы о банкротстве коммерческом. Соответственно, сложились практика рассмотрения арбитражными судами дел о банкротстве, подходы к применению правовых норм.

Процедура банкротства физического лица - это многоэтапное мероприятие, которое впоследствии освобождает должника от непосильных долговых обязательств.

С 1 октября 2015 года в России вступил в силу закон о банкротстве физических лиц. До этого банкротами могли быть признаны только организации. Закон, в первую очередь, направлен на решение наиболее важной проблемы кредитного рынка РФ – постоянно увеличивающейся задолженности по банковским займам. По данным Объединенного кредитного бюро, под действие закона о банкротстве попадают около 580 тыс. россиян – это 1,5% от общего числа заемщиков. Буквально в первый месяц было открыто 96 дел. Уже к марту 2016-го эта цифра сравнялась с показателями юристов, а к сентябрю планка была перекрыта. На 1 декабря 2016 года зафиксировано 21284 дел(а) о банкротстве физических лиц. Из них процедуры реализации имущества - 15125. И процедуры

реструктуризации задолженности – 6159 [5, 157].

Банкротство физического лица порождает новые правила взаимодействия с кредиторами. Каждый из них, ознакомившись с заявлением и материалами дела, определяют для себя реальную возможность взыскания средств [1].

В случае, если финансовое состояние должника не позволяет ему вернуть долг кредитору, то банк может предложить ему реструктуризацию проблемного займа. После того, как заемщик признан банкротом, суд утверждает схему реструктуризации текущего долга, которая удовлетворяет интересы каждого участника. Реструктуризации представляет собой изменение конкретных условий кредитного соглашения, а также внесение в него новых положений. Однако такой способ решения возможен, если банкрот имеет источник дохода.

Благодаря реструктуризации должник получает возможность постепенно возвращать кредит, без выплаты огромных штрафов и продажи имущества. По новому закону возможны еще две меры по решению проблемы невозможности погашать кредитный долг. Это заключение между банком и несостоятельным должником мирового соглашения, а также реализация имущества банкрота. Следует отметить, что последний вариант предполагается использовать только в крайних случаях, когда другие меры не приносят результата [6, 98]. С введением реструктуризации / реализации задолженность признается безнадежной. Это означает, что возврат средств маловероятен. Это самое негативное последствие для кредиторов – маловероятность возврата денег.

Механизмы освобождения гражданина, признанного банкротом, от обязательств следует отнести к чрезвычайному (экстраординарному) способу прекращения обязательств по требованиям кредиторов, как уже заявленных в процедурах банкротства, так и не заявленных. Указанный механизм представляет собой одну из базовых правовых конструкций системы банкротства граждан, состоящих из трех элементов [3, 124]:

- условия применения механизма освобождения гражданина от обязательств;
- правила об исключениях в механизме освобождения гражданина от обязательств;
- признаки недобросовестности в поведении гражданина и их влияние на возможность освобождения гражданина от обязательств.

Данные элементы должны применяться системно с учетом их нормативного содержания для достижения реабилитационных целей наиболее нуждающихся граждан и воспрепятствовать применению механизмов банкротства для построения незаконных схем и достижения целей обогащения за счет публичных и непубличных кредиторов. Именно поэтому критерии недобросовестности в поведении гражданина, по нашему мнению, являются наиболее существенным элементом исследуемой нами правовой конструкции освобождения гражданина от обязательства, так как именно на данный элемент возложена функция по недопущению злоупотребления в применении механизмов освобождения от обязательств как результат банкротства граждан.

Таким образом, несостоятельность (банкротство физических лиц) – это серьезный шаг каждого должника. Он должен быть обдуманным и единственно приемлемым. Решений финансовых проблем может быть несколько. Это общение с судебными приставами, банками и коллекторами для погашения долгов, попытка перекредитоваться на более выгодных условиях или подать на банкротство (физлицу).

### Литература:

1. Федеральный закон "О несостоятельности (банкротстве)" от 26.10.2002 N 127-ФЗ (последняя редакция) // Консультант Плюс: комп. справ.-правовая система / Компания «Консультант Плюс» [Электронный ресурс]. - Режим доступа: [http://www.consultant.ru/document/cons\\_doc\\_LAW\\_39331/](http://www.consultant.ru/document/cons_doc_LAW_39331/) (дата обращения: 11.11.2018)
2. Карелина С.А., Фролов И.В. Концепция моделей правового регулирования института банкротства гражданина в Российской Федерации // Предпринимательское право. Приложение «Право и Бизнес». - 2016. - № 3. - С. 2-6.
3. Кораев К.Б. Новеллы законодательства о банкротстве гражданина-потребителя // Закон. - 2015. - № 3. - С. 121-127.
4. Суворов Е. Банкротство граждан: Актуальные вопросы практики применения законодательства // Эффективное антикризисное управление. - 2016. - № 3 (96). - С. 47-49.
5. Федорова Г. Учет и анализ банкротств. - Омега-Л. - 2015. - 300 с.
6. Фролов И.В. Банкротство гражданина: проблемы введения и модели правового регулирования // Законы России: опыт, анализ, практика. - 2016. - № 2. - С. 98.



**Авторская колонка**

**КРИМИНОЛОГИЧЕСКАЯ  
ХАРАКТЕРИСТИКА ПРЕСТУПНОСТИ  
В СФЕРЕ КОМПЬЮТЕРНОЙ  
ИНФОРМАЦИИ**

*Поделякин Никита Сергеевич,  
Северо–Кавказский федеральный  
университет, г. Ставрополь*

*E-mail: [nikita.podelyakin@rambler.ru](mailto:nikita.podelyakin@rambler.ru)*

**УДК 343.2/.7**

**Аннотация.** В статье исследуется динамика преступности в сфере компьютерной информации.

**Ключевые слова:** компьютерная преступность, латентная преступность, неправомерный доступ к компьютерной информации.

Криминологическая характеристика любого вида преступности, и преступность в сфере компьютерной информации не является здесь исключением, подразумевает исследование данных об объеме, динамике, структуре и латентности рассматриваемого вида преступности.

Под объемом преступности в сфере компьютерной информации будем понимать «абсолютное количество преступлений данного вида, зарегистрированных на определенной территории, за конкретный период времени» [1].

Динамика преступности в сфере компьютерной информации должна отражать «изменение основных ее характеристик во времени. Обозначает рост/снижение уровня преступности. О динамике преступности можно судить как по абсолютному приросту, так и по темпу роста и прироста преступности.

Темп прироста (снижения) преступности – это показатель, представляющий собой разность между темпом роста (в%) и 100%.

Темп роста преступности – показатель, на основе которого определяется, во сколько раз больше (меньше) или сколько процентов составляет то или иное значение объема (или уровня) преступности от аналогичного значения предыдущего или базисного периода.

Структура преступности – это показатель, характеризующий доленое соотношение видов или групп преступлений в общей массе преступности. Доля тех или иных видов и групп преступлений (лиц) измеряется в процентах и

именуется удельным весом в общем количестве преступлений, взятом за 100%.

Латентная преступность – это преступность, не получившая по тем или иным причинам отражения в официальной уголовной статистике. Она может рассматриваться как часть фактической преступности лишь в широком (социально-правовом) ее значении» [2].

Обратимся непосредственно к результатам анализа. Динамика преступлений, предусмотренных статьями 272 (предусматривает ответственность за неправомерный доступ к компьютерной информации), ст. 273 (за создание, распространение и использование вредоносных компьютерных программ), ст. 274 (за нарушение правил эксплуатации средств хранения, обработки или передачи компьютерной информации и информационно-телекоммуникационных сетей), ст. 274.1 (неправомерное воздействие на критическую информационную инфраструктуру Российской Федерации) УК РФ, которые и составляют преступность в сфере компьютерной информации в России в период с 2002 по 2017 гг., выглядит следующим образом: в 2002 г. было совершено 4 050 таких преступлений, в 2003 – 7 540 (+ 86,2%); в 2004 г. – 8 739 (+15,9%); в 2005 г. – 10 214 (+16,9%); в 2006 г. – 8 889 (- 13%); в 2007 г. – 7 236 (- 18,6%); в 2008 г. – 9 010 (+24,5%); в 2009 г. – 11 636 (+29,2%); в 2010 г. – 11 349 (- 2,5%); в 2011 г. – 12 075 (+ 6,4%); в 2012 г. – 6450 (- 46,6%); в 2013 г. – 2 563 (- 60,3%); в 2014 г. – 1739 (-32,1%); в 2015 г. – 2 382 (+37%); в 2016 г. – 1 748 (- 26,6%); в 2017 г. – 1 883 (+7,7%) преступления.

В исследуемом периоде можно говорить о волнообразном характере изменений рассматриваемой преступности: в период с 2002 по 2005 гг. имел место стойкий темп прироста преступлений в сфере компьютерной информации, рост произошел на 152,2%; затем, в период с 2006 по 2007 гг. отмечается спад этого вида преступности на 13% и 18,6% соответственно, а потом снова рост. В 2009 г. официально было зарегистрировано 11 636 преступлений в сфере компьютерной информации, что на 187,3% больше (в абсолютных показателях – на 7 586 преступлений) по сравнению с 2002 годом. Однако в 2013 г. уже было зарегистрировано 2 563 таких преступлений, что на 36,7% меньше, чем в базисном 2002 году. В период с 2013 по 2017 гг. включительно показатели темпа прироста интересующей нас преступности по сравнению с 2002 г. имели отрицательные значения: в 2013 г. этот показатель составил (- 36,7%); в 2014 г. – (- 57,1%); в 2015 г. – (- 41,2%); в 2016 г. – (- 56,8%); в 2017 г. – (- 53,5%). В 2017 г. было официально зарегистрировано 1 883 преступления в сфере компьютерной информации, что в абсолютных показателях на 2 167 преступлений меньше по сравнению с 2002 г. и на 9 753 преступления меньше по сравнению, например, с 2009 г., когда был зафиксирован относительно высокий уровень анализируемой нами преступности.

Безусловно, официальные статистические данные не отражают действительные масштабы преступной деятельности в изучаемой нами сфере. Для компьютерной преступности в целом присуща высокая степень латентности. Согласно результатам исследований и анализа латентной преступности, которые

были получены сотрудниками Научно–исследовательского института Академии Генеральной прокуратуры РФ, в частности, в 2009 году конкретно по преступлениям, образующим группу преступности в сфере компьютерной информации, коэффициент латентности был следующий: по ст. 272 УК РФ, которая предусматривает ответственность за неправомерный доступ к компьютерной информации он составил 4,8; по ст. 273 УК РФ – за создание, использование и распространение вредоносных компьютерных программ – 11,8; по ст. 274 УК РФ – за нарушение правил эксплуатации ЭВМ, системы ЭВМ или их сети – 30,0 [3].

Как уже отмечалось ранее, ст. 274.1 УК РФ – неправомерное воздействие на критическую информационную инфраструктуру Российской Федерации была введена в действие Федеральным законом от 26.07.2017 № 194-ФЗ, поэтому в данном случае, как и в целом в проводимом нами анализе, данные по применению указанной статьи будут отсутствовать, так как в официальной статистике в исследуемом периоде, включая и 2017 г., они не находят отражения.

Обращает на себя внимание факт того, что структура преступности в сфере компьютерной информации весьма контрастная. Основная доля – в среднем 80,6% приходится на преступления, предусмотренные ст. 272 УК РФ, 19,3% - на преступления, предусмотренные ст. 273 УК РФ, и единицы преступлений (например, от одного - в 2003 г. и двух - в 2017 г. до 17 - в 2008 г. и 12 - в 2015 г.) регистрируются по ст. 274 УК РФ. Удельный вес последних в среднем составляет 0,1%.

Характерно, что, например, в 2017 году, когда официально было зарегистрировано 1 883 преступления в сфере компьютерной информации и которые были распределены следующим образом: по ст. 272 УК РФ – 1 079 преступлений (их удельный вес составил 57,3%), по ст. 273 УК РФ – 802 преступления (удельный вес – 42,6%) и 2 преступления (удельный вес 0,1 %) по ст. 274 УК РФ. При этом было выявлено лиц, совершивших указанные преступления, по ст. 272 УК РФ – 341 человек, по ст. 273 УК РФ – 385 человек, по ст. 274 УК РФ – выявленных лиц не было. Количество предварительно расследованных преступлений в этом году и из них уголовные дела, которые были направлены в суд с обвинительным заключением, с обвинительным актом, обвинительным постановлением составили по ст. 272 УК РФ – 245 дел, по ст. 273 УК РФ – 281, по ст. 274 – не было таких дел. Процент раскрываемости по этой категории дел составил в 2017 г. 28%.

Показательными являются и данные по структуре латентных преступлений, в частности, за период 2004-2009 гг. Так, по самой распространенной из рассматриваемых преступлений ст. 272 УК РФ (неправомерный доступ к компьютерной информации) структура латентной части была следующей: не заявлено потерпевшими, родственниками потерпевших или иными лицами 70% от всех латентных преступлений данной категории в 2004 г, в 2005 г. – также 70%, в 2006 г. – этот показатель составил 78%, в 2007 г. – 76%, в 2008 г. – 80%, в 2009 г. – 75%. Укрыто в этот период было 30%, 30%, 22%, 24%, 20%, 25%

соответственно [4].

По мнению специалистов, динамика латентных и, соответственно, фактических преступлений по ст. 272 УК РФ за период 2002-2009 гг. была следующей: количество латентных преступлений в 2002 г. составило 33,3 тыс., количество фактических преступлений составило 37 тыс., в 2003 г. – 31,2 тыс. и 38 тыс. соответственно; в 2004 г. – 31,3 тыс. и 39 тыс.; в 2005 г. – 33,7 тыс. и 42 тыс.; в 2006 г. – 36,7 тыс. и 44 тыс.; в 2007 г. – 39,8 тыс. и 45 тыс.; в 2008 г. – 37,6 тыс. и 45 тыс.; в 2009 г. – 36,5 тыс. и 46 тыс. преступлений соответственно.

Высокий процент латентности по данной категории преступлений характерен не только для нашей страны. По мнению исследователей, такой показатель, в частности, в США достигает 80%, в Великобритании — до 85%, в ФРГ — 75% [5].

По мнению многих исследователей, об этом свидетельствует анализ специальной научной литературы по рассматриваемой проблематике, тенденция снижения количества преступлений в сфере компьютерной информации в последние годы во многом искусственна, то есть связано это отнюдь не с уменьшением совершаемых подобных преступлений, а с тем, что снизилась активность правоохранительных органов по выявлению компьютерных преступлений. Так же на снижение зарегистрированных преступлений повлияла и проводимая реформа в органах внутренних дел, и как следствие временное ослабление контроля учетно-регистрационной дисциплины [6].

Также необходимо отметить, что на рост зарегистрированных преступлений, например, в 2009-2011 гг. повлияло увеличение количества Интернет – пользователей в нашей стране.

Не вызывает сомнений факт того, что рост пользователей компьютеров и других информационных технологий напрямую влияет на число совершаемых преступлений в данной сфере, а число пользователей сети Интернет, являясь одним из основных факторов обуславливающий рост подобных преступлений, не только в России, но и во многих других странах, с разными темпами, не только не снижается, а наоборот растет.

Согласно данным представленным Internet World Stats в декабре 2013 года Российская Федерация занимала 6 место в мире по количеству пользователей сети Интернет [7]. При этом, если, в частности, в Индии пользователями интернета являлось около 16% населения страны, а в таких странах, как Великобритания, Германия, Япония, США – более 85% населения этих стран, то в России доля пользователей среди населения составляла более 60%, и этот показатель продолжает расти.

Характерной особенностью рассматриваемого вида преступности является не только высокая ее латентность, но и на фоне неактивной и слабой работы спецслужб и отсутствия четкого их взаимодействия причинение огромного материального ущерба, как внутри страны, так и за ее пределами.

Разделяем мнение о том, что в современных условиях компьютерная преступность в целом носит организованный, а порой и международный

(транснациональный) характер (совершается в группах от 60 до 75% таких преступлений).

В специальных исследованиях компьютерной преступности справедливо отмечается, что преступления, составляющие данный вид преступности, обуславливают как общие (объективного и субъективного порядка), так и комплекс специальных причин. Если в первом случае приобщению многих людей, зачастую образованных в техническом отношении, не только к компьютеру, но и к совершению различных компьютерных преступлений в условиях нашей страны способствовали такие социально-экономические преобразования, как финансовые кризисы, инфляция, падение жизненного уровня, безработица, а также мировая глобализация экономики, то специфический (особый) комплекс причин заключается в формировании мотивации (корысть, месть, интерес, любопытство и т.д.) субъекта и решении совершить компьютерное преступление как под влиянием одобрения, а иногда и поощрения ближайшего окружения лица, так и под влиянием изменений социальной среды, связанных с новым витком техноэволюции и информационного обеспечения. Специфику причинного комплекса детерминации компьютерной преступности в основном образуют взаимосвязь и взаимообусловленность новой социальной среды, соответствующих личностных характеристик субъекта и условий социального контроля.

### Литература:

1. Абызов К.Р., Гриб В.Г., Ильин И.С. Криминология: курс лекций / Под ред. В.Г. Гриба. – М.: Маркет ДС, 2010. – С. 341.
2. Федеральная программа Российской Федераций по усилению борьбы с преступностью на 1994-1995 годы // Собрание законодательства РФ. - 1994. - № 5.
3. Теоретические основы исследования и анализа латентной преступности: монография / Под ред. С.М. Иншакова. – М.: ЮНИТИ-ДАНА: Закон и право, 2011. - С. 481-486.
4. Теоретические основы исследования и анализа латентной преступности: монография / Под ред. С.М. Иншакова. – М.: ЮНИТИ-ДАНА: Закон и право, 2011. - С. 481.
5. [Электронный ресурс]. - Режим доступа: [http://e-notabene.ru/nb/article\\_608.html#6](http://e-notabene.ru/nb/article_608.html#6)
6. [Электронный ресурс]. - Режим доступа: [http://e-notabene.ru/nb/article\\_608.html#3](http://e-notabene.ru/nb/article_608.html#3)
7. [Электронный ресурс]. - Режим доступа: <http://www.internetworldstats.com/top20.htm>



**Авторская колонка**

**ОСОБЕННОСТИ ЛИЧНОСТИ  
КОМПЬЮТЕРНЫХ ПРЕСТУПНИКОВ**

*Поделякин Никита Сергеевич,  
Северо–Кавказский федеральный  
университет, г. Ставрополь*

*E-mail: nikita.podelyakin@rambler.ru*

УДК 343.2/1.7

**Аннотация.** В статье рассматриваются основные цели и мотивы, которыми руководствуется преступник в сфере компьютерных технологий.

**Ключевые слова:** компьютерные преступления, хакер, фрикер, кракер.

Традиционно в криминологической науке одной из основных проблем является такая проблема, как личность преступника. Целью изучения данной проблемы является выявление и анализ порождающих преступное поведение свойств и черт личности для предотвращения преступления. В этом выражается единство основных криминологических проблем: личности преступника, причин и механизма преступного поведения и профилактики преступлений.

Интерес к изучению компьютерных преступников, как для криминологов, так и психологов вызван влиянием уникальной, до конца не изученной, информационной среды на развитие личности, что, в частности, позволяет криминологам утверждать о том, что личность компьютерного преступника следует определять, как «совокупность социально значимых негативных свойств, образовавшихся в ней в процессе многообразных и систематических взаимодействий с другими людьми, по средствам современных информационных технологий, а также непосредственно взаимодействия с самими информационными технологиями.

Развитие информационных технологий, спутниковых связей, локальных и глобальных сетей, спровоцировали рост правонарушений способных использовать нормотипические, социально–одобряемые, позитивные процессы и явления для негативных общественно опасных деяний» [1].

Следует обратить внимание на то, что связи между человеком и компьютером, человеком и интернетом являются далеко не односторонними. Более того, при их взаимодействии появляются новые коммуникационные

системы, под влиянием которых может произойти негативное изменение всей мотивационно–личностной сферы субъекта. Возникновение мотива совершить компьютерное преступление, в данном случае, может сформироваться под воздействием этих изменений. Появляется новая социальная среда, соответствующая личностным характеристикам субъекта, изменяются условия социального контроля. Всё это, как уже было сказано ранее, образует специфику субъективного комплекса детерминации компьютерной преступности.

Как видим, изменения в психологической структуре деятельности человека происходят под влиянием развития компьютерных сетей. В первую очередь изменения касаются коммуникативной, познавательной, личностной сфер, т.е. непосредственно оказывается влияние на целеполагания.

Под влиянием технологий виртуальной реальности у человека создается иллюзия непосредственного участия в событиях, но, что принципиально важно, при этом отсутствует возможность отличить виртуальные и реальные действия.

Неоднократно ученые всего мира говорили о влиянии Интернета на человека, а именно о том, что Интернет может спровоцировать своеобразный уход от реальности, способствовать развитию «синдрома психологической зависимости» настолько, что человек не может в реальном мире полноценно функционировать. В этом заключается особенность развития личности компьютерного преступления. Такая личность развивается в условиях взаимодействия физического и виртуального мира.

Известно, что понятие компьютерного преступления включает разные виды общественно–опасных деяний, соответственно и лица, которые их совершают, принадлежат к самым различным сферам. Это могут быть работники банков, которые имеют беспрепятственный доступ к автоматизированным рабочим местам, а могут быть и несовершеннолетние, а также воры, мошенники, вымогатели, террористы, обладающие своими специфическими характерными чертами.

Все вышесказанное дает основание условно разделить компьютерных преступников, согласно характеру совершаемого компьютерного преступления, на два типа: 1 – общеуголовный преступник; 2 – хакер. Следует также подчеркнуть, что существуют и другие термины, которыми называют субъектов компьютерных преступлений. Кроме хакеров, которые получают неправомерный доступ к компьютерам других пользователей и файлам в них – это могут быть и пираты (они, как правило, нарушают авторское право, создавая незаконные версии программ и данных, то есть воруют интеллектуальную собственность), фризеры (промышляют в телефонных сетях), кракеры (наиболее серьезные нарушители, они позволяют себе все)[2].

Относительно такого типа преступников, как хакеры, хотелось бы обратить внимание на следующее. Несмотря на распространенность употребления такого термина, как «хакер», научных исследований по этому поводу в России не так много, не полностью изучена эта проблема и за рубежом, хотя, справедливости ради, надо отметить, что зарубежные исследователи этой проблеме уделяют

значительно больше внимания.

Анализ научной литературы показывает, что деятельность хакеров, как правило, связана «со взломом электронных систем защиты, несанкционированным доступом к удаленным компьютерам, с разработкой и распространением компьютерных вирусов, кражей конфиденциальной информации или денежных средств и т.д.» [3].

В общем смысле, как уже отмечалось, хакер – это компьютерный пользователь, который незаконно получает доступ к средствам компьютерной техники и данным в совокупности с их несанкционированным использованием. Согласно данным опубликованным в упомянутом выше хакерском издании «Жаргон хакера» себя они называют «энтузиастами, специалистами и профессионалами».

Как видим, с одной стороны, «хакер – это талантливый специалист, программист, работающий ради самого процесса работы, стремящийся к совершенствованию своих знаний и навыков. С другой – все блестящие умения используются с преступными целями для взлома программ, кражи денежных средств, нарушения нормального функционирования компьютерной системы и т.д.» [4]. Все это, еще в начале 80-х годов 20-ого века дало основание зарубежным специалистам отделить хакеров от большинства программистов, называя их, в частности, «одержимыми» [5].

Главное их различие заключается в мотивации действий. Обычный программист пишет программу ради решения конкретной поставленной задачи. Мотив «одержимого» заключается в непосредственном создании программы. Ему доставляет удовольствие сам процесс взаимодействия с компьютером, написание и тестирование, программы, т.е. он получает удовольствие от самой игры.

Согласно результатам некоторых современных зарубежных социологических и криминологических исследований, таких ученых как Д. Паркер, Н. Шайтлер, В. Швартау, социально-демографическая характеристика компьютерных преступников выглядит следующим образом: «большинство компьютерных преступлений совершают лица европеоидной расы (72,7% опрошенных), мужского пола (81,8%) в возрасте от 18 до 25 лет (37,9%). Большая их часть (56,1%) не состоит в брачных отношениях. Что касается образования, то среднее образование получили 47%, неполное среднее 26%, высшее – 4,5%, среднее – техническое – 3%» [6].

Согласно данным ГИЦ МВД, в России также «большинство преступлений в сфере компьютерной информации совершается лицами в возрасте от 18–24 лет» [7].

Социологическим агентством Интераеие был проведен опрос [8] с целью выявить характеристики лиц, «склонных к противоправной деятельности, связанной с компьютерными технологиями». Характерно, что широкое распространение компьютерной преступности подтверждается тем, что 60 % из числа респондентов признали то, что когда либо, а также и неоднократно,

совершали компьютерные преступления. По мнению экспертов, это вызвано тем, что в виртуальном мире, сети Интернет у личности зачастую меняются этические представления и моральное отношение к совершению преступления. У многих это происходит из-за отсутствия взаимодействия с осязаемыми объектами. При этом, исследователи выделяют такие общие психологические характеристики хакеров, как отсутствие у большинства из них наличие полных семей, полноценное общение со сверстниками и взрослыми было нарушено, отсутствовали эмоциональные связи с родителями.

Недостаток воспитания, семейное неблагополучие, эмоциональное отторжение ребенка родителями, как правило, связаны с преступным поведением, конечно, не прямо, а опосредованно, то есть обусловлено его социализацией.

Как справедливо отмечал Ю.М. Антонян, «современный мир в глазах общественности сделал хакера далеко не изгоем. Его гениальностью восхищаются, о нем снимают фильмы, ему пытаются подражать, а поэтому он обретает социально выраженную ценность» [9].

Не коммуникабельные, замкнутые, неуверенные в себе личности видят в возможности стать одними из хакеров единственный способ ощутить свою силу и социальную значимость. По мнению исследователей, «хакерам часто не нравится их истинное лицо и поэтому используют возможность виртуальной среды для бегства от действительности» [10].

Недовольство государственной политикой и при этом, отсутствие адекватного удовлетворения потребности выразить свои мысли приводит к спонтанной деятельности, которая выражается хакерами в выведении из строя сайтов государственных организаций, размещение на них различных лозунгов, баннеров и т.д. При этом, подобным видом деятельности занимаются не только интеллектуалы, главным занятием которых является подбор пароля наугад – настойчиво, день за днем, а иногда и месяцы напролет просиживая за компьютером. Отличительной чертой подобных лиц «является аффективная ригидность, которая характеризуется стойкостью психических процессов, упрямством в достижении своих целей» [11].

Зачастую хакеры, даже действуя поодиночке, прячутся за праведными лозунгами, стараясь причислить себя к определенной группе, а связано это с тем, что таким образом ответственность за совершаемые ими деяния они перекладывают на группы и общие решения.

Хакеры, зачастую, инфантильны, а, следовательно, не способны осознать возможность наступления и характер последствий своим поступкам. Некоторые из них настолько увлечены самим процессом что результат их попросту не интересует. Они не задумываются о нем, и как следствие, отграничивают его от себя. Нередко хакеры считают себя спровоцированными жертвами, а иногда помощниками системных администраторов, которым они хотели бы оказать помощь. В одних исследованиях хакеры описываются как нелюдимые, застенчивые люди, в других – как самолюбивые люди, обладающие не только

высоким интеллектом, но и лидерскими наклонностями, проявляющими завидную активность в достижении поставленной цели [12].

Безусловно, личность – это системное образование, по-своему отражающееся в нравственно–ценностной или бытийной плоскостях. Нравственные качества тесно переплетаются с психологическими. Возникновение какого–либо мотива напрямую зависит от системы ценностей индивида. Таким образом, система мотивов является отражением ценностной структуры личности [13].

Такие качества личности хакера как убеждения, взгляды, привычки, навыки непосредственно участвуют в мотивации преступного поведения. Именно они определяют, как будет хакер относиться к людям, закону, уголовному наказанию и т.д.

Основные цели и мотивы, которыми руководствуется хакер при совершении преступления – это корысть; озорство; получение собственного морального удовлетворения; стремление подражать и стремление к самовыражению; месть.

Несмотря на использование собирательного термина – хакер, в современной литературе, с криминологической точки зрения необходимо выделить несколько типов. Основаниями для такой квалификации, как раз и служат: мотив, цель, профессиональная подготовка. По указанным критериям выделяются такие типы, как новички, исследователи, профессионалы, хакеры – адикты. Стоит заметить, что отнесение хакера к одному из типов не исключает также отнесение его к другому типу.

В целом, следует подчеркнуть, что при исследовании личности компьютерного преступника необходимо подходить к ней, как к носителю различных форм общественной психологии, с приобретенными нравственными, правовыми, этическими и иными взглядами и ценностями, индивидуально–психологическими особенностями в условиях взаимодействия с современными компьютерными технологиями.

### Литература:

1. Алексеев А.И., Герасимов С.И., Сухарев А.Я., Криминологическая профилактики: теория, опыт, проблемы. - М: Норма, 2013.
2. Противодействие преступности. Особенная часть. Т. 2: учебник для вузов / Под ред. М.А. Кириллова, В.И. Омигова. 2–е изд. перераб. и доп. – Чебоксары: ЧКИ РУК, 2015. Т. 2. – С. 236.
3. Haker's jargon, 2017 [Электронный ресурс]. - Режим доступа: <https://haker.ru>
4. Haker's jargon, 2017 [Электронный ресурс]. - Режим доступа: <https://haker.ru>
5. Вейшенбаум Дж. Возможности вычислительных машин от суждений к вычислениям. - М. - 2002.
6. Rogers M. Psychology of lockers: Step toward a new technology, 2017 [Электронный ресурс]. - Режим доступа: <https://lafowar.com>



7. Rogers M. Psychology of lockers: Step toward a new technology, 2017 [Электронный ресурс]. - Режим доступа: [https// Iafowar.com](https://Iafowar.com)
8. Деннинг Д. Взломщики компьютерных систем 2018 [Электронный ресурс]. - Режим доступа: <http://www.securitylab.ru/news>
9. Антонян Ю.М. Психологическое отчуждение личности и преступное поведение. - Ереван, 2001. – С. 57.
10. Маркоф Дж., Хефнер К. Хакеры. - Киев. - 2006.
11. Психологос: энциклопедия практической психологии, 2017 [Электронный ресурс]. - Режим доступа: [http://www.psychologos.ru/articles/view/teoriya\\_socialnogo\\_naucheniya\\_alberta\\_bandury](http://www.psychologos.ru/articles/view/teoriya_socialnogo_naucheniya_alberta_bandury)
12. Rogers M. Psychology of lockers: Step toward a new technology 2014 [Электронный ресурс]. - Режим доступа: [https// Iafowar.com](https://Iafowar.com)
13. Братусь Б.С. Аномалия личности. - М. - 2008. – С. 15.

**Авторская колонка**

**ОСВОБОЖДЕНИЕ ОТ УГОЛОВНОЙ  
ОТВЕТСТВЕННОСТИ ЛИЦ, ВИНОВНЫХ  
В СОВЕРШЕНИИ ПРЕСТУПЛЕНИЙ В  
СФЕРЕ ПРЕДПРИНИМАТЕЛЬСТВА**

*Яхнис Анна Андреевна,  
Чиркова Алена Михайловна,  
Национальный исследовательский  
Нижегородский государственный  
университет им. Н.И. Лобачевского,  
г. Нижний Новгород*

*E-mail: [annet\\_swarovski.18@mail.ru](mailto:annet_swarovski.18@mail.ru)*

**УДК 343.211**

**Аннотация.** В статье рассматривается освобождение от уголовной ответственности лиц, виновных в совершении преступлений в сфере предпринимательства.

**Ключевые слова:** уголовная ответственность, законодательство, преступление, предпринимательство.

В соответствии со статьями 8, 34 и 35 Конституции Российской Федерации гарантируются единство экономического пространства, свободное перемещение товаров, услуг и финансовых средств, поддержка конкуренции, свобода экономической деятельности. Частная собственность признается и защищается наравне с иными формами собственности. Каждый вправе свободно использовать свои способности и имущество для предпринимательской и иной не запрещенной законом экономической деятельности.

Также, рассматривая данный вопрос, необходимо дать определение предпринимательской деятельности, дав ее определение. Оно содержится в статье 2 Гражданского Кодекса Российской Федерации, согласно которой предпринимательской является самостоятельная, осуществляемая на свой риск деятельность, направленная на систематическое получение прибыли от использования имущества, продажи товаров, выполнения работ или оказания услуг лицами, зарегистрированными в этом качестве в установленном законом порядке [1, 4].

Что касается вопроса освобождения от уголовной ответственности лиц, виновных в совершении преступлений в сфере предпринимательства, то данный вопрос является очень актуальным на сегодняшний день, а также очень интересным для обсуждения, именно поэтому по данной проблеме ведутся дискуссии не только в юридической практике, но и в юридической науке.

Что следует понимать под основаниями освобождения от уголовной ответственности? Сверчков В.В. говорит нам о том, что под такими основаниями понимаются обязательные субъективные и объективные признаки, предусмотренные законодательством, наличие которых предусматривает освобождение от уголовной ответственности. Так объективные условия имеют место до совершения преступления или в момент его совершения (к примеру, совершение преступления впервые), а субъективные могут возникнуть только после совершения преступления, и представляют собой постпреступное поведение виновного [7, 176].

В декабре 2011 года Уголовный кодекс Российской Федерации был дополнен положением, предусматривающим специальное основание для освобождения от уголовной ответственности лиц, впервые совершивших определенные экономические преступления. Данное положение содержится в ст. 76.1 УК РФ. Таковыми признаются лица, не имеющие неснятой или непогашенной судимости по тем же статьям на момент решения судом вопроса о возможности такого освобождения [4]. Данное основание является наиболее интересным для обсуждения, так как лица не подвергаются ответственности за совершение преступлений в сфере предпринимательства именно по тем же статьям. То есть, допустим, если индивидуальный предприниматель имеет неснятую или непогашенную судимость по ст. 169 УК РФ, по ст. 171 УК РФ и по ст. 196 УК РФ, и совершает преступление, предусмотренное ст. 178 УК РФ, то он освобождается от ответственности? По смыслу п. 11 Постановления Пленума Верховного Суда Российской Федерации от 15 ноября 2016 г. N 48 г. Москва "О практике применения судами законодательства, регламентирующего особенности уголовной ответственности за преступления в сфере предпринимательской и иной экономической деятельности" так оно и есть. Хотя, если задуматься, можно сделать вывод, что данное лицо вовсе не является добросовестным предпринимателем.

Данная новела была включена в российское уголовное законодательство в целях исключения возможности использования уголовного преследования для давления на бизнес в законодательстве предусмотрены дополнительные гарантии обеспечения прав и законных интересов предпринимателей, привлекаемых к уголовной ответственности. Поэтому, данное нововведение можно рассматривать с двух позиций и применительно к конкретной ситуации.

Что касается условий освобождения от ответственности за неуплату налогов или сборов (данное преступление предусмотрено ст. 198-199.1 УК РФ) [2], то таким условием является возмещение в полном объеме ущерба, причиненного бюджетной системе РФ. Это значит, что до назначения судебного заседания по соответствующему делу должны быть уплачены все недоимки, пени и штрафы (ч. 2 ст. 28.1 УПК РФ) [3].

Предприниматели отмечают, что на практике некоторые суды принимают в качестве подтверждающих факт возмещения причиненного ущерба только документы налоговых или иных уполномоченных органов о поступивших

средствах. В связи с этим ВС РФ уточнил, что соответствующим подтверждением являются и документы, удостоверяющие факт перечисления денег в счет задолженности налогоплательщика, например платежное поручение или квитанция с отметкой банка [4]. Также Суд указал, что частичное возмещение ущерба, равно как и полное, но осуществленное после назначения судом первой инстанции судебного заседания, не могут быть основанием для освобождения от ответственности, но признаются смягчающими наказание обстоятельствами.

Освобождение от ответственности за совершение преступлений, перечисленных в ч. 2 ст. 76.1 УК РФ, а именно: сокрытие денежных средств либо имущества организации или ИП, за счет которых должно производиться взыскание налогов и сборов, уклонение от уплаты таможенных платежей, неправомерное использование инсайдерской информации и др., возможно при соблюдении нескольких условий. В частности, при возмещении причиненного ущерба и внесении в федеральный бюджет денежного возмещения в размере двукратной суммы ущерба либо при перечислении в бюджет полученного в результате совершения преступления дохода и денежного возмещения, равного двукратному размеру этого дохода. Верховный Суд РФ отметил, что размер ущерба определяется на основании договоров, первичных учетных документов, выписок по расчетным счетам и т. д., в том числе путем проведения судебной экспертизы. При определении величины денежного возмещения доходом признаются не только денежные средства в любой форме (наличные, безналичные, электронные деньги), но и имущество, имущественные права, ценные бумаги и др. [4] Суд подчеркнул, что освобождение от ответственности за совершение этих преступлений возможно при возмещении ущерба и перечислении всех необходимых денежных средств в бюджет вплоть до удаления суда в совещательную комнату.

А как быть с размером дохода, подлежащего перечислению в федеральный бюджет, при принятии решения об освобождении от уголовной ответственности по делам о преступлениях в сфере экономической деятельности? Иванов Д.А. Крупенин Г.Р. предлагают такое решение этого вопроса: размер дохода, подлежащий перечислению в федеральный бюджет РФ, будет равен размеру дохода, извлеченному в результате совершения экономического преступления, указанного в ч. 2 ст. 76.1 УК РФ. Применительно к ст. 171 УК РФ (Незаконное предпринимательство), доход, подлежащий перечислению в федеральный бюджет, будет равен сумме выручки от реализации товаров (работ, услуг) за период осуществления незаконной предпринимательской деятельности без вычета произведенных лицом расходов, связанных с осуществлением незаконной предпринимательской деятельности [6, 6].

А Власенко В.В. говорит о втором условии освобождения от уголовной ответственности по делам о преступлениях в сфере экономической деятельности, данным условием является перечисление в федеральный бюджет денежного возмещения в размере пятикратной суммы причиненного ущерба

либо дохода, полученного в результате совершения преступления, указанного в ч. 2 ст. 76.1 УК РФ [5, 53].

Подводя итог, делаем вывод: ведение в Уголовный Кодекс РФ статьи 76.1 существенно упростило порядок освобождения от уголовной ответственности за совершение экономических преступлений и при выполнении виновным совокупности необходимых и достаточных условий (элементов), включенных в конструкцию данной нормы, позволяет избежать применения к нему принудительных мер уголовно-правового воздействия.

### Литература:

1. Гражданский Кодекс Российской Федерации: части первая, вторая, третья и четвертая. – М.: Издательство «Омега-Л», 2018. – 622 с. – (Кодексы Российской Федерации).
2. Уголовный Кодекс Российской Федерации: текст с изменениями и дополнениями на 1 октября 2016 года. – Москва: Эксмо, 2016. – 336 с. – (Актуальное законодательство).
3. Уголовно-процессуальный кодекс Российской Федерации. – М.: Издательство «Омега-Л», 2018. – 277 с. – (Кодексы Российской Федерации).
4. Постановление Пленума Верховного Суда РФ от 15.11.2016 N 48 "О практике применения судами законодательства, регламентирующего особенности уголовной ответственности за преступления в сфере предпринимательской и иной экономической деятельности" // Консультант Плюс: комп. справ.-правовая система / Компания «Консультант Плюс» [Электронный ресурс]. - Режим доступа: [http://www.consultant.ru/document/cons\\_doc\\_LAW\\_207109/](http://www.consultant.ru/document/cons_doc_LAW_207109/) (дата обращения 11.11.2018)
5. Власенко В.В. Субъективные условия освобождения от уголовной ответственности по делам о преступлениях в сфере экономической деятельности (ч. 2 ст. 76. 1 УК РФ) // Бизнес в законе. Экономико-юридический журнал. – 2013. – С. 53-56.
6. Иванов Д.А., Крупенин Г.Р. Возмещение вреда деловой репутации юридическим лицам, потерпевшим от преступлений // Российский следователь. - 2008. - № 24. - С. 5-8.
7. Сверчков В.В. Концептуальные основы решения проблем освобождения от уголовной ответственности: дис.... д-ра. юрид. наук / В.В. Сверчков. – Нижний Новгород, 2008.



**Авторская колонка**

**АНАЛИЗ ОСНОВНЫХ ПРИЧИН  
НЕАКТИВНОГО УЧАСТИЯ СТУДЕНТОВ  
В ПРОГРАММАХ МЕЖДУНАРОДНОЙ  
АКАДЕМИЧЕСКОЙ МОБИЛЬНОСТИ**

*Артемьева Ангелина Андреевна,  
Ростовский государственный экономический  
университет (РИНХ), г. Ростов-на-Дону*

*E-mail: artna11@yandex.ru*

**УДК 65.018**

**Аннотация.** Международная академическая мобильность является не только эффективным механизмом для улучшения качества образования, но и отличным способом развития потенциала студента. В данной статье исследование данных определило причины, которые не позволяют российским студентам принимать участие в программах академической мобильности. С помощью инструментов качества были выявлены причины, оказывающие значительное влияние на международную академическую мобильность в Российской Федерации.

**Ключевые слова:** высшее образование, международная академическая мобильность.

Академическая мобильность является необходимым условием для развития потенциала и конкурентоспособности молодых российских специалистов в глобальном пространстве, обмена опытом и развития национальной системы образования.

Целью исследования является выявление причин, оказывающих влияние на неактивное участие студентов в программах мобильности.

Для реализации поставленной цели были решены следующие задачи:

- определить причины, оказывающие влияние на неактивное участие студентов в программах международной академической мобильности;
- анализ причин неактивного участия студентов в программах международной академической мобильности. с помощью инструментов качества.

Основные результаты данной работы заключаются в определении причин, оказывающих влияние на неактивное участие студентов в программах академической мобильности. Для решения поставленной цели был использован

инструмент качества - диаграмма Исикавы (рис. 1). [1] Диаграмма позволяет графически отобразить взаимосвязи между решаемой проблемой и причинами, влияющими на ее возникновение.



Рис. 1 Факторы, влияющие на неактивное участие студентов в программах академической мобильности

Пояснение к рисунку: 1. ВУЗ (1.1 Сложность в оформлении документов, 1.2 Сложность при сдаче сессии, 1.3 Непонимание преподавателей, 1.4 Отсутствие дистанционного обучения, 1.5 Низкий уровень развития методов и механизмов обмена студентами); 2. Внешние факторы (2.1 СМИ, 2.2 Визовый барьер, 2.3 Политическая обстановка в государстве, 2.4 Слухи от людей, которые там были, 2.5 Природные катастрофы); 3. Семья (3.1 Материальное обеспечение семьи, 3.2 Помощь родственникам, 3.3 Отсутствие поддержки семьи, 3.4 Нежелание покидать семью на длительный срок, 3.5 Иные семейные обстоятельства); 4. Личные факторы (4.1 Страх перемен, 4.2 Страх неспособности к адаптации, 4.3 Наличие отношений, 4.4 Нежелание разлучаться с друзьями, 4.5 Страхи (высоты и т.д.))

В данной статье проведен анализ влияния факторов на нежелание обучающихся принимать участие в программах обмена студентов. Для определения значимости основных факторов был использован экспертный метод. В оценке причин участвовало десять экспертов. Оценки выставлялись по десятибалльной системе. По результатам экспертных оценок определилась мера согласованности по формуле (1):

$$W = \frac{12S}{n^2 * (m^3 - m)} \quad (1)$$

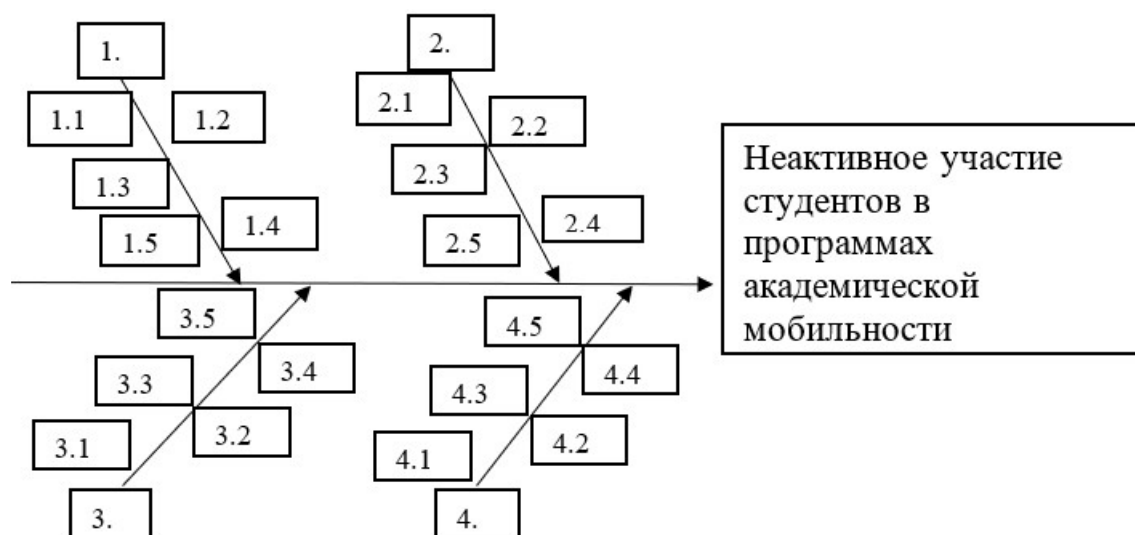
где

$m$  – количество экспертов;

$n$  – количество причин.

Данные и результаты вычислений приведены в таблице (таблица 1).

Таблица 1

Результаты экспертной оценки определения причин неактивного участия студентов в программах академической мобильности

Факторы	1	2	3	4	5	6	7	8	9	10
1. Материальное обеспечение семьи	10	10	10	10	9	10	10	10	10	9
2. Помощь родственникам	9	10	8	9	10	10	9	9	9	8
3. Отсутствие поддержки семьи	10	9	8	10	8	9	8	10	9	8
4. Сложность при сдаче сессии	8	7	8	10	9	10	10	8	10	9
5. Страх неспособности к адаптации,	8	10	8	9	9	9	7	8	10	8
6. Низкий уровень развития методов и механизмов обмена студентами	6	10	7	9	9	7	8	9	9	9
7. Слухи от людей, которые там были	7	8	9	8	7	9	7	6	8	8
8. Природные условия	7	9	7	5	6	4	4	4	8	6
9. Нежелание покидать семью на длительный срок	7	8	6	6	5	6	6	5	5	5
10. Иные семейные обстоятельства	5	7	5	5	6	5	6	5	5	6
11. Страхи (высоты и т.д.)	6	9	4	5	6	5	5	5	5	5
12. Сложность в оформлении документов	3	6	6	4	5	5	7	6	4	5
13. Наличие работы	4	6	7	4	5	4	5	4	8	4
14. Наличие отношений	4	5	3	4	4	5	6	5	9	5
15. Политическая обстановка в государстве	4	10	3	3	4	5	7	3	2	4
16 Непонимание преподавателей.	3	8	4	5	3	5	3	3	6	3
17. Визовый барьер	7	7	4	3	3	3	4	3	3	2
18. Нежелание разлучаться с друзьями	3	4	3	4	2	3	2	5	6	6
19 Отсутствие дистанционного обучения	3	9	5	2	3	4	5	2	2	2
20. СМИ	2	3	1	2	3	2	2	1	1	3

Мера согласованности экспертной оценки составила  $W=0,78$ , что является удовлетворительным результатом.

Диаграмма Парето позволяет распределить усилия для решения проблемы и выявить основные причины, над которыми необходимо работать. Данные для построения диаграммы Парето являются результаты экспертной оценки, по которым вычисляются сумма рангов и кумулята. [2] Результаты работы представлены на рисунке 2.



Рис. 2 Факторы, влияющие на неактивное участие студентов в программах академической мобильности

Пояснение к рисунку: 1. Материальное обеспечение семьи, 2. Помощь родственникам, 3. Отсутствие поддержки семьи, 4. Сложность при сдаче сессии, 5. Страх неспособности к адаптации, 6. Низкий уровень развития методов и механизмов обмена студентами, 7. Слухи от людей, которые там были, 8. Природные условия, 9. Нежелание покинуть семью на длительный срок, 10. Иные семейные обстоятельства, 11. Страхи (высоты и т.д.), 12. Сложность в оформлении документов, 13. Наличие работы, 14. Наличие отношений, 15. Политическая обстановка в государстве, 16. Непонимание преподавателей, 17. Визовый барьер, 18. Нежелание разлучаться с друзьями, 19. Отсутствие дистанционного обучения, 20. СМИ.

Как видно из диаграммы точка перегиба в точке 7 «Слухи от людей, которые там были». Со стороны семьи самыми весомыми факторами являются материальное обеспечение семьи, помощь родственникам, отсутствие поддержки семьи, со стороны вуза сложность при сдаче сессии и низкий уровень развития методов и механизмов обмена студентами. Такой личный фактор, как страх неспособности к адаптации, также оказывает влияние на неактивное участие студентов в программах академической мобильности. И также такой внешний фактор как слухи от людей, которые там были, тоже непосредственно оказывает влияние.

Исследовав причины низкой активности участия студентов в программах академической мобильности, можно сделать вывод, что стороны вуза необходимо проработать методы и механизмы обмена студентами. Система обучения должна быть разработана таким образом, чтобы обучающемуся, по возвращению в родной ВУЗ, нужно было сдавать как можно меньше экзаменов, большинство баллов по экзаменационным предметам были перенесены. Принимающий ВУЗ должен помогать иностранным студентам с процессом адаптации к новой окружающей среде, к иному менталитету, языку и к иной

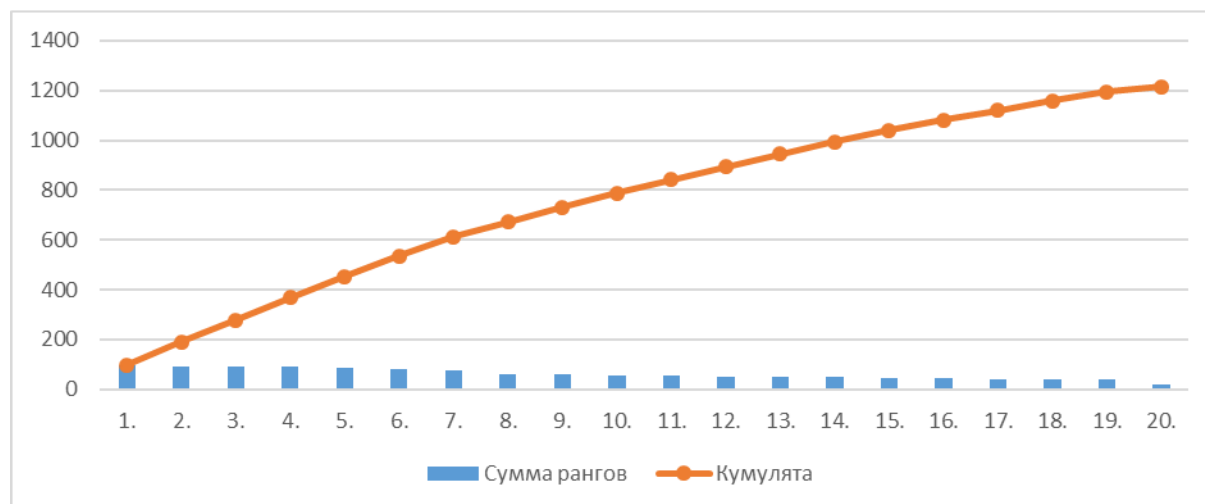
системе обучение в вузе, а также давать студентам возможность почувствовать в конкурсах, с целью получения грантов, или давать возможность зарабатывать на территории вуза.

### **Литература:**

1. Единый архив экономических и социальных данных [Электронный ресурс]. - Режим доступа: <http://sophist.hse.ru/> (дата обращения: 18.11.2018)
2. Электронная библиотека [Электронный ресурс]. - Режим доступа: <http://hrm.ru/> (дата обращения: 10.11.2018)



**Авторская колонка**

**АНАЛИЗ РЕАЛИЗАЦИИ ПРОЕКТА 5-100**

*Артемяева Ангелина Андреевна,  
Ростовский государственный экономический  
университет (РИНХ), г. Ростов-на-Дону  
Артемяева Рита Александровна,  
Руденко Наталья Васильевна,  
МБОУ Школа № 104,  
г. Ростов-на-Дону*

*E-mail: artna11@yandex.ru  
E-mail: ritart69@yandex.ru  
E-mail: nata\_rudenko@icloud.com*

**УДК 65.018**

**Аннотация:** В современном образовательном пространстве популярность вузов на международном уровне является одним из главных критериев формирования имиджа страны. В данной статье исследование данных с помощью простых инструментов качества определило степень реализации «Проекта 5-100».

**Ключевые слова:** высшее образование, международная академическая мобильность.

Рейтингование университетов является одним из способов оценки деятельности организации в целом. Присутствие вуза в международном рейтинге гарантирует, что квалификация выпускников соответствует всем стандартам образовательной организации.

Целью исследования является выявление с помощью простых инструментов качества определить степень реализации «Проекта 5-100».

Для реализации поставленной цели были решены следующие задачи:

- исследование международных рейтингов: QS World University Rankings; Times Higher Education World University Rankings (THE); Academic Ranking of World Universities (ARWU);

- анализ количества российских вузов мировых рейтингах университетов в период с 2012 по 2018 года.

Для решения поставленной цели был использован простой инструмент качества - гистограмма. [1] Гистограмма позволяет графически отобразить количественное соотношение данных.

Проект «5-100» существует с 2012 года. Главная задача проекта, это продвижение российских вузов в международных рейтингах. Для анализа реализации проекта, были исследованы три международных рейтинга: QS World University Rankings; Times Higher Education World University Rankings (THE);

Academic Ranking of World Universities (ARWU). Для анализа были взяты данные с 2012 года по 2018 год.

Первый рассмотренный рейтинг был QS World University Ranking. Составители рейтинга оценивают университеты по шести показателям: исследовательская деятельность, преподавание, мнение работодателей и карьерный потенциал, количество иностранных студентов и преподавателей. **Рейтинг QS** уделяет внимание репутации вузов в академической среде. В таблице 1 представлены результаты исследования. [3]

Таблица 1

Количество российских вузов в мировом рейтинге университетов QS World University Ranking с 2012-2018 года

Год	Количество вузов
2012-2013	1
2013-2014	1
2014-2015	10
2015-2016	18
2016-2017	21
2017-2018	22
2018-2019	24

Для наглядности результаты представлены в виде графика ниже.



Рис. 1 Количество российских вузов в мировом рейтинге университетов QS World University Ranking с 2012-2018 года

Как видно, с каждым годом количество российских университетов в **рейтинге QS увеличивается**. В 2012 году в список рейтинга входил только один отечественный вуз, Московский Государственный Университет, который занимал 116 место из 200 вузов. Согласно международному рейтингу в 2018 году МГУ занимает 95 позицию.

Далее был рассмотрен рейтинг Times Higher Education, сокращенно THE. Впервые данный рейтинг был опубликован в 2004 году. THE разработал новую

## Сфера знаний в вопросах культуры, науки и образования

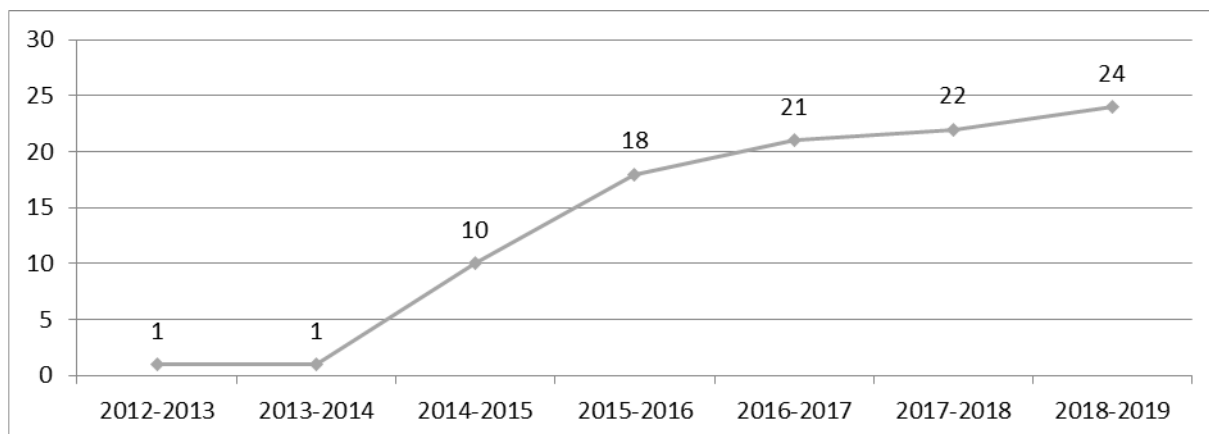
методику составления рейтингов. Он оценивает по качеству преподавания и исследовательской деятельности, по уровню распространения знаний и инноваций, а также оценивает эффективность вузов и качество их материальной базы на основе финансовых показателей.[2]

Таблица 2

Количество российских вузов в мировом рейтинге университетов Times Higher Education с 2012-2018 года

Год	Количество вузов
2012-2013	2
2013-2014	2
2014-2015	1
2015-2016	2
2016-2017	13
2017-2018	24
2018-2019	27

Для наглядности результаты представлены в виде графика ниже.



Рис. 2 График количества российских вузов в мировом рейтинге университетов Times Higher Education с 2012-2018 года

В 2012 году в рейтинг входило 400 университетов, из них только два российских вуза: МГУ, на 208 строчке списка, и Национальный Исследовательский Ядерный Университет МИФИ, который занимал 268 строчку рейтинга. По результатам исследования видно, что к 2018 году российские вузы сделали шаг на пути к прогрессу. Уже четыре российских университета – МГУ, НГУ, ТПУ и СПбГУ - вошли в топ-200. Всего же в список рейтинга вошли 27 российских вуза из 1103 мировых университетов.

Третий мировой рейтинг университетов, который был рассмотрен,

шанхайский рейтинг Academic Ranking of World Universities, сокращенно ARWU. Данный рейтинг сфокусирован на научной и академической деятельности вузов, чтобы снизить влияние особенностей национальных систем образования на итоговую оценку. [1]

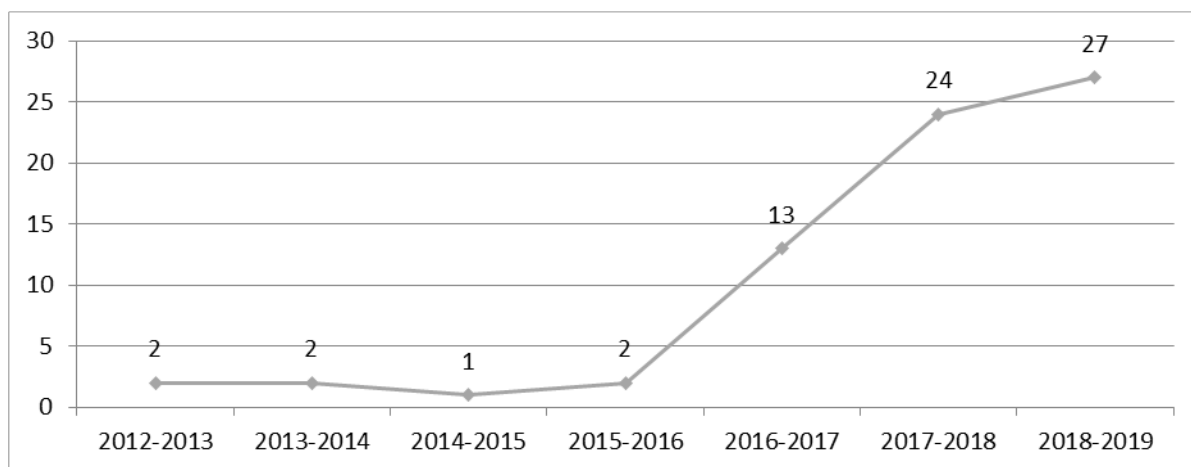
Таблица 3

Количество российских вузов в мировом рейтинге университетов Academic Ranking of World Universities с 2012-2018 года

Год	Количество вузов
2012-2013	1
2013-2014	2
2014-2015	2
2015-2016	2
2016-2017	3
2017-2018	3
2018-2019	4

Данные таблицы представлены на рисунке ниже.



Рис. 3 Количество российских вузов в мировом рейтинге университетов Academic Ranking of World Universities с 2012-2018 года

На сегодняшний момент в мировом рейтинге университетов присутствует только четыре отечественных вузов: МГУ входит топ-100, СПбГУ, Новосибирский Государственный Университет находятся в топе-500, и также в топ-1000 присутствует Московский физико-технический университет.

С 2012 по 2018 год российские вузы значительно расширили своё присутствие в ведущих мировых рейтингах. Если еще семь лет назад в них входило только два российских вуза, то в настоящее время в рейтинги включены уже почти 30 российских университетов. Очевидно, что запуск Проекта 5-100 привлёк внимание российских вузов как к теме рейтингования в целом, так и к самим моделям развития университетов.

**Литература:**

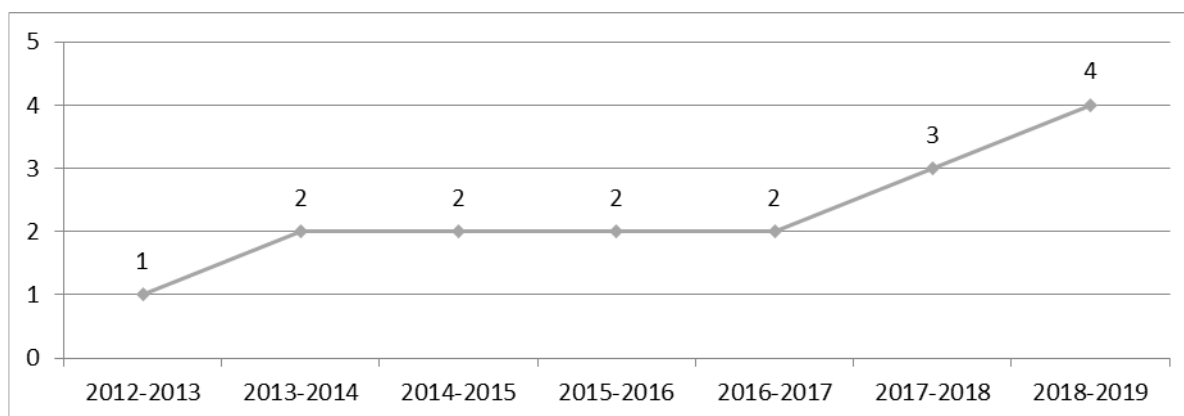
1. Рейтинг ARWU [Электронный ресурс] // Официальный сайт рейтинга [сайт]. - Режим доступа: <http://www.shanghairanking.com/> (дата обращения: 19.02.2017)
2. Рейтинг Times Higher Education [Электронный ресурс] // Официальный сайт рейтинга [сайт]. - Режим доступа: <https://www.timeshighereducation.com/> (дата обращения: 15.02.2017)
3. Рейтинг QS World University Rankings [Электронный ресурс] // Официальный сайт рейтинга [сайт]. - Режим доступа: <https://www.topuniversities.com/university-rankings> (дата обращения: 15.02.2017)

**Авторская колонка**

**РАЗВИТИЕ АДАПТАЦИОННЫХ  
СПОСОБНОСТЕЙ У ДЕТЕЙ  
ДОШКОЛЬНОГО ВОЗРАСТА КАК  
ПСИХОЛОГО-ПЕДАГОГИЧЕСКАЯ  
ПРОБЛЕМА**

*Баранова Эльвира Авксентьевна,  
Татаричка Ольга Михайловна,  
Чувашский государственный педагогический  
университет им. И.Я. Яковлева, г. Чебоксары*

*E-mail: olga2809-2008@mail.ru*

**УДК 373**

**Аннотация.** В статье представлен теоретический анализ понятия «адаптация», «адаптационные способности» и «социализация» у детей дошкольного возраста, рассматриваются условия успешной адаптации ребенка дошкольного возраста в условиях детского сада.

**Ключевые слова:** адаптация, адаптационные способности, дошкольный возраст, ребенок.

Приоритетной задачей Российской Федерации на настоящий момент выступает задача формирования подрастающего поколения, представители которого способны адекватно адаптироваться к изменяющимся социальным реалиям, обладают качествами, обеспечивающими возможность полноценной социализации, потенциал активного включения в социум и взаимодействия в нем. Существенную роль в этом играют адаптационные способности личности, фундамент которых закладывается на ранних этапах онтогенеза, уже в дошкольном детстве.

Дошкольное образовательное учреждение выступает институтом социализации детей на первой ее стадии, а группа сверстников представляет собой микроформу общества. Именно там ребенок дошкольного возраста знакомится с социальными нормами, приобретает определенные социальные навыки взаимодействия с социумом. Вектор социализации ребенка во многом определяется характером осуществляемых воспитателем психолого-педагогических воздействий. Поэтому именно в дошкольном возрасте важное значение имеет организация психолого-педагогического сопровождения детей, учитывающего индивидуальные особенности адаптационных резервов детей, когда компенсаторные возможности формирующейся личности ребенка еще велики и сохраняется возможность предотвратить формирование стойких



патологических проявлений. Грамотно и квалифицированно организованная психолого-педагогическая деятельность будет способствовать дальнейшей социально-психологической адаптации детей на последующих ступенях психологического и социального развития как личности.

Проблемам социализации, социальной адаптации и адаптационным способностям были посвящены работы как отечественных, так и зарубежных ученых. Изучение проблемы социально-психологической адаптации стояло в центре внимания таких ученых, как Г. Айзенк, Г. Гартман, А. Маслоу, Ф.Б. Березин, В.И. Медведев, А.А. Налчаджан, Ж. Пиаже, А.А. Реан и др. Разработке феномена социально-психологической адаптации и социального развития в отечественной психологии посвящены труды Л.С. Выготского, А.В. Петровского, А.Н. Леонтьева, Д.Б. Эльконина, А.В. Запорожца и др.

Существенное место в рамках изучения психологических аспектов сопровождения ребенка в детском учреждении уделено проблеме адаптации детей к условиям дошкольного образовательного учреждения – Л.И. Белкина, Л.А. Венгер, В.В. Холмовская, С.В. Паршукова, Е.А. Лисина и др.

Рассмотрим основные научные подходы к понятию «адаптация» и «адаптационные способности». Адаптация выступает одним из основных понятий в сфере знаний, которые изучают человека с позиций естественнонаучного, гуманитарного и общественно-научного подходов. В научных трудах, особенно русскоязычных, довольно часто встречается большое число взглядов и мнений на то, что считать адаптацией. В традициях отечественной школы физиологии со времен И.М. Сеченова, И.П. Павлова и А.А. Ухтомского, адаптацию рассматривали, как единую, целостную, интегративную реакцию организма, основной целью которого было поддержание жизнедеятельности в условиях постоянно изменяющейся внешней среды.

Термин «адаптация» в переводе с латинского означает «приспособление». Как отмечает Д.Б. Лукашенко [6], впервые он был введен в 1865 году Г. Аубертом, который характеризовал адаптацию как «изменения (приспособительного характера) чувствительности кожных анализаторов, а также как реакцию к действию внешних раздражителей». Позже учеными было выявлено, что такое «приспособление» характерно для функционирования всех органов чувств человека. Это предположение дало мощный толчок к всестороннему изучению вопроса адаптационных способностей в области биологии и антропологии, а позже термин стал упоминаться в разнообразных областях наук. В настоящее время каждая дисциплина определяет понятие «адаптации» и «адаптационных способностей» исходя из своей специфики и применительно к своему понятийному аппарату.

В педагогической науке В.С. Безрукова определяет адаптацию как способность человека изменять свое поведение, состояние или отношение к чему-либо в зависимости от изменения условий жизнедеятельности [3].

С позиции такого отечественного педагога-психолога, как Добряк С.Ю,

адаптация представляет собой процесс взаимодействия человека и окружающей среды, в результате которого у него возникают модели и стратегии поведения, адекватные условиям, меняющимся в этой среде [5].

С точки зрения психофизиологических и психологических основ адаптации, Ф.Б. Березин определяет ее как процесс установления оптимального соответствия личности и окружающей среды. В ходе этого процесса человек оказывается способным удовлетворять актуальные потребности и реализовывать значимые цели, а также обеспечивать соответствие психической деятельности и поведения требованиям среды [4].

Наиболее интересным видом адаптации выступает социальная адаптация. Социальная адаптация признается важным социально-психологическим компонентом развития личности. Согласно В.Г. Казанской, социальную адаптацию можно определить как процесс и результат установления гармоничных взаимоотношений между личностью и социальной средой в специфических для данного человека социальных ситуациях. А.А. Реан под социальной адаптацией понимает постоянный процесс активного приспособления индивида к условиям социальной среды и результат этого процесса [7]. Таким образом, социально-психологическая адаптация выступает как важнейший компонент социализации личности.

Приспособление индивида к условиям социальной среды начинается с момента рождения ребенка и продолжается весь жизненный путь.

Взросление ребенка, формирование его черт характера и поведенческих установок, знакомство с окружающим миром и обществом проходит очень интенсивно в период дошкольного возраста. Важнейшими социальными институтами в жизни дошкольника, помимо его семьи теперь занимают дошкольные учреждения, в частности детский сад. Ребенок оказывается в новом социальном окружении, получает новый для него социальный статус «воспитанника», знакомится с большим количеством сверстников и воспитателей. Перед ребенком ставится новая сложная задача – адаптация в детском коллективе, усвоение и соблюдение норм и правил детского сада, нахождение новых друзей. Успешность процесса адаптации и предупреждение причин возникновения социальной дезадаптации, в данном случае будет зависеть от ряда условий. В первую очередь, это создание благоприятных бытовых условий, в которых находится ребенок, соблюдение режима дня, а именно питания, бодрствования, сна, а также наличие спокойных взаимоотношений членов семьи и сверстников.

В дошкольных организациях, как и в любой другой структуре образования, существует своя программа. Все программы дошкольного образования делятся на два типа. Первый тип это комплексная программа, которая отражает полную специфику работы с ребенком, ее еще называют образовательной. Второй тип это парциальные (специализированные) программы с более узкой и ярко выраженной направленностью. Они предполагают основной упор на какое-либо одно направление в развитии и воспитании ребёнка. В настоящий момент

существует ряд парциальных программ развития и воспитания, предназначенных для учреждений дошкольного образования, где одной из целей выступает успешная адаптация ребенка. Такие программы разрабатывают и апробируют педагоги-психологи и социальные педагоги дошкольных учреждений [8]. К примеру, это психопрофилактическая программа адаптации детей младшего дошкольного возраста в детском саду Н.В. Русаковой «Рука в руке», программа Е.О. Севостьяновой «Дружная семейка», программа С.В. Муллаяровой «В детский сад без слез» и другие. Целью таких программ является создание благоприятного воспитательно-образовательного пространства семьи и детского сада в системе организации адаптации детей дошкольного возраста. В основе этих программ лежит взаимодействие воспитателя, специалистов детского сада, родителей и детей, направленное на создание благоприятной эмоциональной атмосферы в группе, которое создаёт основу для благоприятной адаптации детей [9].

В научной и методической литературе важное место уделяется конкретным формам и методам работы специалистов, обеспечивающим создание благоприятного воспитательно-образовательного пространства в дошкольном образовательном учреждении в целях успешной адаптации детей дошкольного возраста к условиям детского сада. Ключевым моментом здесь выступают режимные моменты дошкольника – это режим дня, питания, процессов бодрствования и сна. Рекомендуется строить режим с учетом возрастных особенностей детей. Помимо режимных моментов, у дошкольника должны быть сформированы внутренние этические инстанции, то есть ребёнок должен усвоить, что такое хорошо, а что такое плохо. Для усвоения понятий «хорошо» и «плохо» дошкольник должен видеть их проявления в том социальном окружении, где он находится, то есть в детском саду, дома, а также должен уметь их различать [9].

Подлинной социальной практикой ребенка в дошкольном возрасте выступает игра. Игра формирует у воспитанника положительные личностные качества и издавна славится своими воспитательными особенностями. Г.В. Плеханов указывал, что игра возникает в ответ на потребность общества в подготовке подрастающего поколения к жизни и представляет собой воспроизведение отношений между людьми [8]. Игра как бы проецирует реальную жизнь в обществе сверстников. Поэтому использование игры в развитии адаптационных способностей занимает одно из центральных мест.

Важно отметить, что успех социальной адаптации детей дошкольного возраста зависит от компетентности воспитателей, от их умения и желания создать атмосферу тепла, доброты, внимания в группе. Воспитатель выступает эталоном. Поэтому для повышения уровня нравственности, воспитатель сам должен соответствовать этому эталону. Он открывает дошкольнику мир социальных взаимоотношений, правил поведения в обществе. Если воспитатель будет служить образцом нравственности, правильно оценивать поступки детей, переводить знания о нормах морали в практические умения, то социальное

развитие дошкольника будет проходить результативно. Не менее важным условием успешной адаптации ребёнка к новым условиям жизни в детском коллективе является и установление доверительного делового контакта между семьей и детским садом, в ходе которого корректируется воспитательная позиция и родителей, и педагогов, что имеет прямое положительное влияние.

### Литература:

1. Федеральный закон. Приказ об утверждении федерального государственного образовательного стандарта дошкольного образования 17 октября 2013 года № 1155-ФЗ.
2. Федеральный закон. Распоряжение Правительства Российской Федерации от 29 мая 2015 г. N 996-р г. Москва. "Стратегия развития воспитания в Российской Федерации на период до 2025 года".
3. Безрукова В.С. Педагогика. Проективная педагогика: учебник для индустриально-педагог. техникумов и для студентов инженерно-педагогических специальностей. - Екатеринбург : Деловая книга, 1999.
4. Березин Ф.Б. Психологическая и психофизическая адаптация человека. - Л.: Наука, 1988. - 260 с.
5. Добряк С.Ю. Динамика психологической адаптации курсантов на первом и втором году обучения в военном вузе: дис. ... канд. психол. наук. - СПб., 2004. - 202 с.
6. Лукашенко Д.В. Взаимодействие личности с социальной средой через адаптивные модели // Alma mater (Вестник высшей школы). - 2014. - № 1. - С. 42–48.
7. Реан А.А. Психология адаптации личности. - СПб.: Прайм-Еврознак, 2008. - 479 с.
8. Социальная педагогика. Учебник и практикум для академического бакалавриата / Под ред. В.С. Торохтий. – М.: Юрайт, 2015. – 452 с.
9. Севостьянова Е.О. Дружная семейка: Программа адаптации детей к ДОУ. – М.: ТЦ Сфера, 2005.

**Авторская колонка**

**ИСПОЛЬЗОВАНИЕ СОВРЕМЕННЫХ  
ГАДЖЕТОВ КАК ЭЛЕМЕНТ  
ПОВЫШЕНИЯ КАЧЕСТВА  
САМОСТОЯТЕЛЬНОЙ РАБОТЫ  
СТУДЕНТОВ**

*Виноградов Евгений Валентинович,  
Костромской государственный  
университет, г. Кострома*

*E-mail: e-vinogradov@yandex.ru*

**УДК 378.147**

**Аннотация.** В статье рассматриваются возможности использования современных гаджетов в образовательном процессе вуза. Упор в исследовании направлен на применение смартфона для повышения качества образовательного процесса. Работа проведена на базе студентов педагогического профиля образования.

**Ключевые слова:** образование, педагогика, качество образования, смартфон, гаджеты.

**Вступление в проблему**

Мир вокруг современного студента немислим без новейших цифровых технологий и Интернета. Интернет проник во все сферы нашей жизни, включая образование. Всемирная сеть дает огромные возможности для развития образования, повышения его качества: дистанционное обучение, оперативный доступ к информации, скоростное общение. Современные гаджеты дают ранее недоступные инструменты в создании и оперативном получении информации, работу с новыми видами информационного ресурса.

Реализация единого информационного образовательного пространства в России и ориентация отечественного образования, как высшей, так и средней школы на цифровые рельсы требует от российских педагогов перехода на качественно иной уровень работы, уровень, в котором значительная роль отводится Интернету, как составной части культуры, науки, образования, окружающего нас мира.

Современные подходы к использованию информационных технологий предполагают реализацию коммуникационного взаимодействия участников образовательного процесса в различных режимах работы информационной среды. Электронные устройства обеспечивают современным пользователям



доступ к ресурсам глобальных сетей, позволяют организовать учебную деятельность с использованием прикладных и инструментальных программных средств. В течении последних лет перспективным направлением является разработка научно-педагогических основ создания и использования глобальной информационной среды непрерывного образования на основе создания единого информационного образовательного пространства, как на региональном, так и на общегосударственном уровне.

Единого информационного образовательного пространства определяется как среда, в которой любое образовательное учреждение может взаимодействовать с любым дополнительным образовательным и другим учреждением по вопросам совместной работы. В Федеральном законе «Об образовании в Российской Федерации» говорится о введении в образовательный процесс сетевой формы взаимодействия образовательных программ, в которой осуществляется возможность освоения обучающимися образовательной программы с использованием ресурсов нескольких организаций, которые осуществляют образовательную и воспитательную деятельность [1].

При всем разнообразии информационных и телекоммуникационных технологий, а также способов организации и передачи данных по компьютерным сетям, Интернет занимает в них центральное место. На сегодняшний день, это наверно единственная глобальная телекоммуникационная сеть, активно используемая в системе общего среднего и высшего образования в нашей стране. В последние годы Правительству РФ удалось добиться высокой скорости и надежности передачи через Интернет данных почти во всех уголках страны. Это обеспечило возможность коллективного доступа к учебным и информационным материалам, которые созданы как творческими коллективами, так и индивидуальными авторами и представляют собой широкий спектр материалов учебного назначения. От простейших электронных учебников, до электронных лабораторий, виртуальных учебных сред, сложных интерактивных систем, компьютерных моделей, электронных задачник и т.п. Количество пользователей и источников информации в сети Интернет постоянно увеличивается. Население страны, в первую очередь учащаяся молодежь активно пополняют ряды виртуальных жителей Интернет-пространства. Провайдеры, в своей борьбе за пользователя, постоянно улучшают качество предоставляемых телекоммуникационных услуг. Благодаря этому, высококачественный доступ к Интернет получают не только жители крупных городов, но представители малых населенных пунктов. Учреждения образования вынуждены «тянуться» за этими достижениями, чтобы не отстать от предприятий и организаций, работающих в экономической и других сферах.

В России, в рамках приоритетного проекта в области образования «Современная цифровая образовательная среда», развивается и совершенствуется нормативно-правовая база, регулирующая электронное образование, онлайн-обучение. Его целью является качественное и доступное онлайн-обучение граждан страны с помощью цифровых технологий. Технологии



обеспечат модернизацию российской системы образования под задачи цифровой экономики. В рамках проекта планируется до 2020 года выделить российским вузам на онлайн-обучение и связанные с ним нужды гранты в размере 1 млрд руб. К 2025 году в России будет создано 3500 онлайн-курсов, 10 тыс. преподавателей обеспечат передачу знания в режиме онлайн. [3].

Целью данного исследования является выявление и оценка влияния роли электронных устройств в повышение качества процесса обучения. Исследование проводилось в период 2014-2018 гг. на направление подготовки «Педагогическое образование», направленность «Начальное образование и информатика». С целью выявить активность использования гаджетов в образовательном процессе, нами проводилось анкетирование среди бакалавров 1 курса в начале и в конце изучения дисциплины «Информационные технологии». Так же проводилось наблюдение за использованием устройств во время учебных занятий. Общее количество респондентов варьировалось за время наблюдения от 24 до 29 студентов. В процессе обучения студентам выдавались задания, ориентированные на использование различных возможностей устройств.

### **«Умный» гаджет**

«Гаджетом называют некое устройство, с помощью которого можно упростить некоторые действия, совершаемые человеком. В современном мире, благодаря научно-техническому прогрессу, получили широчайшее распространение электронные гаджеты, отличительными особенностями каждого из них являются портативность, мобильность и эргономичность.» [3]

Цифровой класс нового поколения оснащается смартфонами, виртуальными очками, специальным ПО и образовательным VR-контентом. «Умные» мультимедийные гаджеты способны дать новое качество образования, конечно же при правильном их применении, главное – системном применении. Уже сейчас они позволяют обучаться по индивидуальным образовательным траекториям, выполнять виртуальные лабораторные работы, использовать компьютерные тренажеры, совершать виртуальные экскурсии за тысячи километров в течении одного занятия, «строить» и «разрушать» города и пр.

Интерактивные доски изменили структуру подачи материалов. Позволили расширить структуру и формы представления наглядного материала. Схемы, графики, трехмерные модели и даже тексты стали интерактивны. Ученик стал активной составляющей процесса обучения. Изменилось взаимодействие учителя и ученика, оно стало более насыщенным. Это повышает в том числе и креативность учебного процесса. А цифровая копия урока будет доступна тем, кто его пропустил или хочет повторить дома. Сенсорная поверхность подключенных парт позволяет использовать их и как экран, и как клавиатуру. Формируется индивидуальное рабочее пространство ученика как площадка для совместной работы, решения коллективных задач.

Судя по темпам появления новых и обновленных устройств, школа не сможет угнаться за всеми новинками, а вот многие ученики это сделать смогут. Таким образом в работе учителя, педагога возникает рано или поздно момент,

когда он уже не может игнорировать новые устройства. Значит необходимо использовать их в повседневной работе, заставить приносить пользу в процессе обучения.

По вопросу наличия гаджетов приведу такую выборку в среде студентов педагогической специальности за последние 5 лет. За основу возьмем студентов 2 курса (рис. 1).



Рис. 1 Наличие современных устройств в личном пользовании студентов

Наличие в выборке планшета связано с тем, что в предыдущие годы упор в привлечении устройств был сделан на них, но времена меняются. Еще быстрее меняется технология и возможности устройств.

Преобладающим направлением использования смартфона в повседневной жизни у большинства студентов было прослушивание музыки и общение, в основном, в социальных сетях. Большинство студентов первого курса не владели информацией о возможностях своих устройств. В основном на смартфонах присутствовали только стандартные приложения. За последние три года произошел существенный сдвиг в использовании возможностей устройств и выборе приложений. В это же время можно констатировать падение интереса к планшетами, хотя на количественных показателях это практически не отразилось, скорее на заинтересованности в их приобретении.

Представленная диаграмма показывает на рост востребованности возможностей смартфона молодыми людьми (рис. 2).

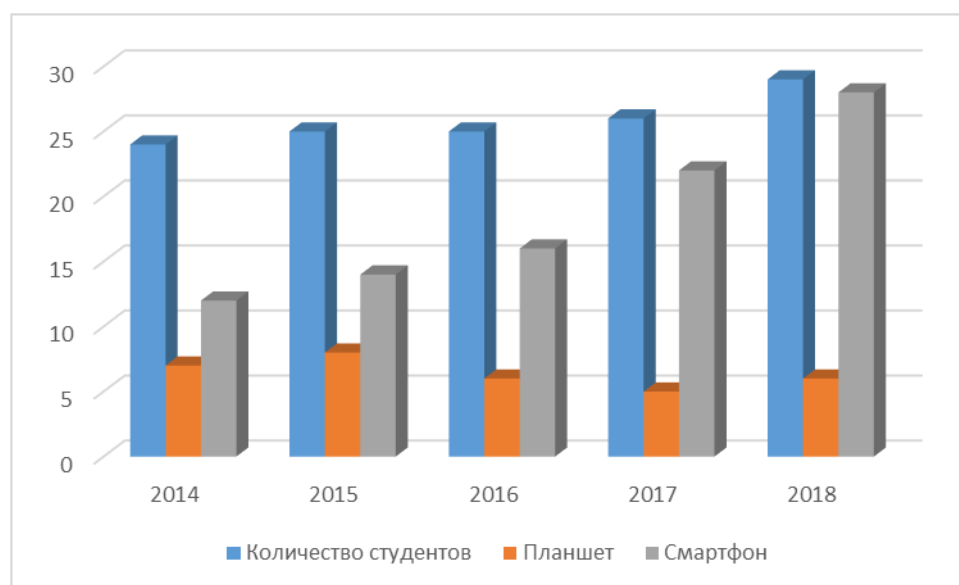

Рис. 2 Использование смартфона по видам деятельности

Добавлю к диаграмме следующее наблюдение: в 2014 году при проведении занятий на столе у студентов практически не наблюдалось телефонов, они возникали при необходимости провести вычисления (калькулятор). В 2018 году из 29 студентов у 22 смартфон перед началом занятия находится на столе (в руках).

### Смартфон как элемент образовательного процесса

Рассмотрим три действенных варианта применения смартфона в образовательном процессе позволившем говорить о влиянии на качество результата. Возможностей конечно же гораздо больше, может присутствовать и отрицательный эффект, но данные варианты показали в нашем исследовании положительный результат.

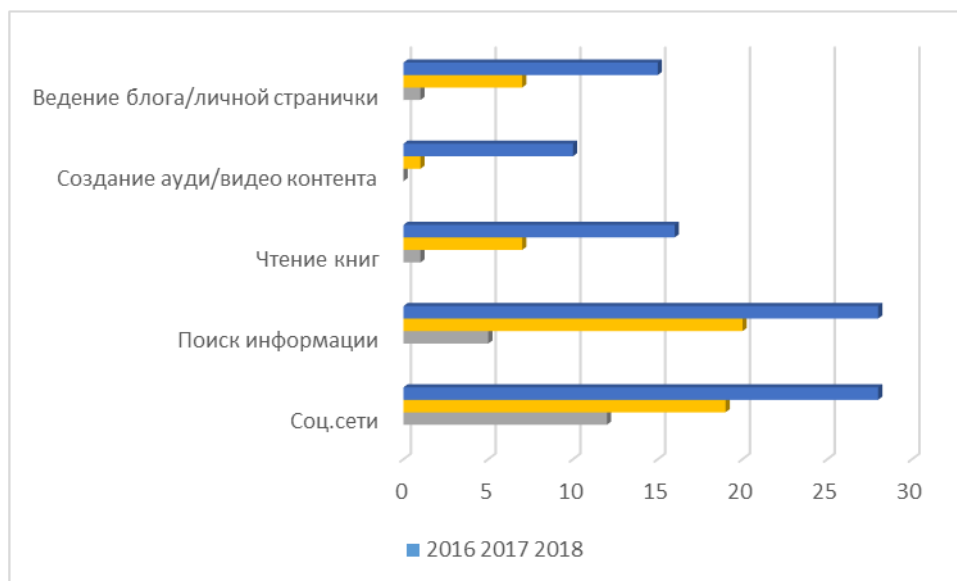
Первый вариант применения возможностей смартфона является наиболее массовым и известен достаточно давно, не только применительно к смартфонам. Назовем его – «чтение электронных книг».

Необходимо сказать, что в своей работе уже много лет веду для каждой группы свой электронный каталог пособий и материалов на yandex-облаке. Студенты с первых занятий приучены посещать облако постоянно. На нем вывешиваются материалы учебников, электронных версий лекций, описания лабораторных и практических занятий, кроме того, там периодически публикуются информационные материалы с дополнительными блоками, помогающими в выполнении самостоятельных работ.

Часть студентов используют электронные версии лабораторных и практических работ в качестве описаний при выполнении работы на компьютере. Им так оказывается удобней, чем использовать второй экран или печатное описание. Эти описания используют и те студенты, которые отсутствуют на занятии при самостоятельной работе с материалом или не

успевшие завершить работу на занятии. Формат представленных материалов может быть, как в pdf-формате, так и в форматах, позволяющих перенести информации в приложения на компьютере, облегчив ввод информации.

Стоит отметить, что за последние два года доля студентов, еженедельно посещающих облако, приблизилась к 90%.

Развитием данного варианта применения смартфона можно считать и работа с отчетами по практическим и лабораторным занятиям. При оперативной проверке отчетов, результаты студентам видны сразу в таблице в облаке и в течении дня они могут внести изменения в файл отчета. Большинство выполняет данную работу непосредственно в смартфоне, не затягивая время до попадания за домашний компьютер. Студенческая жизнь в нашем вузе насыщена и многие возвращаются домой достаточно поздно. Как правило загрузка приложений или использование редактора документов в браузере позволяет провести оперативные изменения в документах отчета.

Вторым вариантом использования смартфона или планшета можно считать обеспечение связи. Речь идет не о традиционной или классической связи, а видео связи. В своей работе активно использую систему «Мираполис» для проведения консультаций или дополнительных занятий. Данное приложение доступно, как на android, так и ios. Видеозапись консультаций некоторое время доступна в облаке. Студенты быстро привыкли к новой форме консультаций (рис. 3).



Рис. 3 Предпочтения в формах получения консультации по годам

Третьей формой активно внедряемой последние два года можно считать создание контента в форме видеоматериала. Технологии шагнули вперед в развитии данного направления. Произошло существенное упрощение к уровню знаний по владению инструментария видеосъемки и монтажа. С учетом (рис 1.) возросшего желания активно вести странички в социальных сетях и блоги,

возросло количество студентов, владеющих данным инструментарием на хорошем уровне. Так как будущим педагогам полезно овладеть данной технологией, создание видео контента, «обязаловка» в его создание позволяет лучше подготовить студента к учительскому поприщу.

В виде самостоятельной работы предлагаются задания по разработке обучающих видеороликов, разборке решения заданий. Созданные видеоролики используются следующим курсом студентов при изучении нового для них материала. В этом направлении востребованы записи разбора задач по программированию. И в целом следует отметить повышенный интерес студентов к такого вида заданиям. При проведении итогового анкетирования 88% опрошенных выделяют данный вид заданий как наиболее понравившийся и вызвавший наибольший интерес. При выборе инструментов для создания видеоролика студенты провели анализ подобных программных продуктов, большинство, 57% использовали 2 и более продукта.

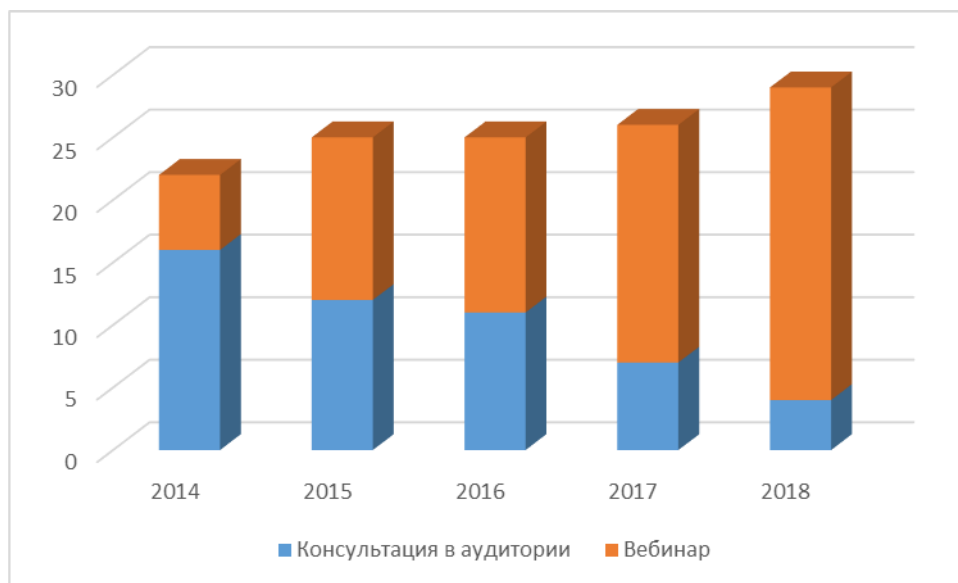
### **Выводы**

За последние годы проведено достаточно много исследований о пользе и вреде использования гаджетов в образовательном процессе. Мнения кардинально различны у разных авторов и единого мнения нет и, наверное, быть не может. Всех объединяет один важный, с нашей точки зрения, момент в рассуждениях – гаджеты вошли в жизнь нового поколения и игнорировать их не получится. Можно пытаться от них отгородиться, но можно искать положительные формы их внедрения в образовательный процесс, получать «плюсы» их использования обучающимися. В этом ключе хочу привести пример выводов из исследования Черникова К.Р., изучающего влияние гаджетов на повышение мотивации обучающихся к обучению: - «Одним из достоинств применения ИКТ в обучении является повышение качества образования за счет новизны деятельности, интереса к работе с компьютером. Использование ИКТ на уроках существенно повышает его эффективность, ускоряет процесс подготовки к уроку, позволяет учителю в полной мере проявить свое творчество, обеспечивает наглядность, привлекает большое количество дидактического материала, повышает объём выполняемой работы на уроке в 1,5–2 раза». [2]

Можно констатировать, что использование смартфонов и других гаджетов прочно вошло в работу современного студента с учебными материалами (рис.4). Студенты сделали свой выбор, основываясь на удобстве и выборе наиболее эффективных для них средств работы с информацией и обеспечения коммуникации. Часто оба направления используются ими только на внеаудиторной работе. Проблемы многих преподавателей и учителей школ, озвучивающих требования о запрете ношения смартфонов стенами учебного заведения, на учебных занятиях, основаны на отсутствии включения смартфона в образовательный процесс.



Рис. 4 Результаты анкетирования студентов по приоритетам применения смартфонов в образовательном процессе (2018 г.)

Невозможно заставить современного молодого человека отказаться от смартфона, он ими уже присвоен как часть личности. Не осознано, большинство из них проявляют чувство тревожности, неудовлетворенности при отсутствии смартфона «под рукой». С приходом новых студентов, смене поколения эта тенденция будет только нарастать, причем достаточно быстрыми шагами, измеряемыми не поколениями. Задача учителя обеспечить включение гаджета, в данный момент смартфона, в образовательный процесс, сделав таким образом обучение более комфортным и удобным для обучающегося.

Безусловно, все новое всегда приживается достаточно тяжело, но нам никуда не уйти от прогресса. Благодаря развитию современных технологий и их активному внедрению в повседневную жизнь молодого человека, гаджеты завоевали внимание современного студента, как основной источник связи и информации. Игнорировать данное положение безнадежно и запретами переключить внимание не получится. Сами студенты уже определили значимость смартфона и его роль в ИХ образовательном процессе (рис.5). К этому же пониманию следует стремиться и преподавателям, используя дополнительный ресурс роста качества образования.





Рис. 5 Оценка роли использования смартфона студентами (анкетирование 2018 г.)

В своей работе могу констатировать два важных достижения, рост мотивации и расширение знаний студентов по использованию возможностей современных электронных устройств в образовательном процессе. Что и показывает проведенный опрос среди студентов при завершении курса (рис.4).

Говорить о повышении качества результата образовательного процесса не буду, стоит подождать результатов работы теперешних студентов в школе. Надежды есть, жду результата.

### Литература:

1. Об образовании в Российской Федерации [Электронный ресурс]: ФЗ РФ от 29.12.2012 № 273-ФЗ // Консультант плюс: Справочные правовые системы: Законодательство. – Режим доступа: <http://www.consultant.ru>. (дата обращения: 08.11.2018)
2. Черников К.Р. Внедрение в процесс обучения планшетов и гаджетов и их влияние на повышение мотивации обучающихся к обучению // Молодежный научный форум: Технические и математические науки: электр. сб. ст. по мат. XXXII междунар. студ. науч.-практ. конф. - № 3 (32) [Электронный ресурс]. - Режим доступа: [https://nauchforum.ru/archive/MNF\\_tech/3\(32\).pdf](https://nauchforum.ru/archive/MNF_tech/3(32).pdf) (дата обращения: 08.11.2018).
3. [Электронный ресурс]. - Режим доступа: <http://neorusedu.ru>
4. [Электронный ресурс]. - Режим доступа: <http://composs.ru/chto-takoe-gadzhnet/>

**Авторская колонка**

**ОСОБЕННОСТИ ПРОЯВЛЕНИЯ  
ПСИХОСОМАТИЧЕСКИХ  
РАССТРОЙСТВ У ЛЮДЕЙ  
С НАРУШЕНИЯМИ  
ОПОРНО-ДВИГАТЕЛЬНОГО  
АППАРАТА (ОДА)**

*Воротникова Яна Романовна,  
Воронежский государственный  
университет, г. Воронеж*

*E-mail: kaede94@mail.ru*

**УДК 159.938**

**Аннотация.** Статья посвящена феномену психосоматических расстройств. В ней раскрываются основные факторы развития психосоматических заболеваний, анализируются особенности проявления желудочно-кишечных расстройств у людей, страдающих полиартритом и демонстрирующих различные типы отношения к болезни.

**Ключевые слова:** психосоматическое расстройство, нарушения ОДА, тип отношения к болезни.

На сегодняшний день в связи с социально-экономической ситуацией в обществе можно констатировать все возрастающий интерес к людям с ограниченными возможностями здоровья в целом и с нарушениями ОДА в частности. По данным ВОЗ нарушениями ОДА страдают 80% населения, большая часть из которых – в трудоспособном возрасте: от 30 до 50 лет. Кроме того, не вызывает сомнений тот факт, что личность человека, страдающего нарушениями ОДА, развивается в условиях социальной и эмоциональной депривации, обнаруживают проблемы самооценки, принятия себя, установления и поддержания социальных отношений, что в свою очередь может выступить в качестве фактора формирования и развития психосоматических заболеваний (К. Бингер, Ф. Александер, В. Харис, А.М. Вейн и др.). В связи с названными соображениями изучение данной проблематики видится нам актуальным.

Цель нашего исследования: изучить особенности проявления психосоматических расстройств у людей с нарушениями опорно-двигательного аппарата на примере желудочно-кишечных заболеваний.

Объект исследования: проявления психосоматических расстройств у людей с нарушениями опорно-двигательного аппарата.

В качестве предмета нашего исследования выступают особенности проявления психосоматических расстройств у людей с нарушениями опорно-двигательного аппарата, в частности, таких, как желудочно-кишечные болезни.

В качестве гипотезы исследования выступило предположение о том, что у лиц с полиартритом и наличием меланхолического, анозогнозического, неврастенического, сенситивного, ипохондрического и дисфорического типов отношения к болезни симптомы желудочно-кишечных расстройств проявляются чаще, чем у людей со сколиозом, имеющим паранойяльный, тревожный, гармоничный, апатический, эргопатический, эгоцентрический типы отношения к болезни.

В широком смысле слова под психосоматическим расстройством следует понимать нарушения функций внутренних органов и систем, возникновение и развитие которых по большей части связано с нервно-психическими факторами, переживанием острой или хронической психологической травмы, специфическими особенностями эмоционального реагирования личности. Следовательно, основным критерием, позволяющим отнести то или иное заболевание к психосоматическому, является наличие психологически значимых раздражителей из окружающей среды, которые во времени связаны с возникновением или обострением данного физического нарушения.

Все многообразие факторов, способствующих развитию психосоматических заболеваний можно условно разделить на 2 группы []:

- внутренние факторы включают в себя: особенности НС (высокая чувствительность к внешним раздражителям, слабый, неуравновешенный тип нервной системы); психологические факторы (наличие внутриличностного конфликта, алекситимия, гиперконтроль, избегающее поведение и т.д.);

- внешние факторы включают в себя длительное психотравмирующее воздействие на личность, хронический дистресс.

Объект эмпирического исследования: 100 пациентов Воронежской областной клинической больницы №1 в возрасте от 25 до 60 лет, из которых 56 женщин и 44 мужчины, страдающие расстройствами ЖКТ. В качестве контрольной группы взято 100 человек в возрасте от 25 до 60 лет, не страдающих желудочно-кишечными заболеваниями.

В качестве метода сбора эмпирической информации выступил метод стандартизированного самоотчета, представленный следующими методиками: а) гиссенский опросник психосоматических жалоб; б) методика диагностики типов отношения к болезни (ТОБОЛ).

В результате использования методики «Гиссенский опросник психосоматических жалоб» на выборке пациентов нами были получены следующие данные, представленные в таблице 1:

Таблица 1

Показатели интенсивности эмоционально окрашенных жалоб по поводу физического самочувствия

Группа	Желудочные жалобы высокий уровень	Желудочные жалобы низкий уровень
Пациенты	77%	23%
Контрольная	15%	85%

Нами брались результаты только по шкале «Желудочные жалобы», в связи с направленностью нашего исследования.

Итак, высокий уровень жалоб относительно желудочных заболеваний был отмечен у 77 человек из выборки в 100 человек, и у 15 человек в контрольной группе. Обладателей низкого уровня жалоб было значительно меньше – 23 респондента в группе пациентов и 85 в контрольной.

В целом можно сказать, что личностей с высокой интенсивностью жалоб среди официально зарегистрированных больных расстройствами ЖКТ определённно больше, чем людей, не обращавшихся с этой проблемой к врачу.

При использовании методики «Психологическая диагностика типов отношения к болезни» для определения типа отношения к болезни, нами были выявлены следующие показатели (таблица 2):

Таблица 2

Итоговые показатели

Тип отношения к болезни	Группы испытуемых		
	Пациенты		Контрольная
	Полиартрит	Сколиоз	
Гармоничный	3	1	45
Эргопатический	6	5	4
Анозогнозический	10	3	5
Тревожный	7	9	3
Ипохондрический	3	8	8
Неврастенический	1	7	5
Меланхолический	0	0	2
Апатический	9	0	8
Сензитивный	2	1	9
Эгоцентрический	0	3	3
Паранойяльный	2	7	1
Дисфорический	5	8	7

По результатам использования данной методики мы можем видеть, что число людей, имеющих гармонический тип, в контрольной группе составляет 45% опрошенных в данной категории, что резко контрастирует с количеством респондентов в группе пациентов – 3 человека с полиартритом и 1 со сколиозом. Люди, обладающие гармоничным типом отношения к болезни оценивают своё состояние без склонности к преувеличению его тяжести, но и без недооценки тяжести болезни. Они, как правило, стремятся во всё содействовать успеху

лечения и стремятся облегчить близким тяготы ухода за собой. В случае получения неблагоприятного прогноза заболевания обладатели этого типа переключаются на те области жизни, которые останутся им доступны.

Приверженцами эргопатического типа оказалось 6 людей, страдающих полиартритом и 5 – сколиозом из группы пациентов. Четверо – из контрольной группы. Для эргопатичных пациентов характерен уход от болезни в работу. Для таких людей работа на первом месте, а состояние здоровья оказывается второстепенным, из-за чего болезнь часто переносится «на ногах», а обследования носят избирательный характер.

Анозогнозического типа людей оказалось 10 среди полиартритных пациентов, 3 – среди сколиозных больных, и 5 – среди здоровых из контрольной группы. Пациенты такого типа воспринимают свою болезнь чрезмерно позитивно, гонят прочь мысли о недомогании и отрицают факт заболевания, зачастую не изъявляют желания обращаться за помощью к специалисту и в целом легкомысленно относятся к болезни и лечению.

Тревожного типа респондентов среди больных полиартритом было выявлено 7, среди больных сколиозом – 9, и в контрольной группе – 3. Для обладателей этого типа характерно мнительное и беспокойное отношение к своему состоянию. Они стараются как можно больше разузнать о своей болезни, ищут оценки «авторитетов», часто меняют лечащего врача. Очень интересуются объективными данными по своему заболеванию.

Ипохондрический тип в нашей выборке представлен тремя испытуемыми с полиартритом, 8 – среди больных сколиозом и также 8 – в контрольной группе. Такие люди чрезмерно сконцентрированы на своей болезни и иных неприятных ощущениях, зачастую преувеличенных. Сочетают в себе желание лечиться с неверием в успех, характерны постоянными требованиями тщательного обследования и боязни вреда и болезненности процедур.

Был также выявлен 1 человек с полиартритом, 7 – со сколиозом и 5 – из контрольной группы людей неврастенического типа отношения к болезни. Для этого типа характерны вспышки раздражения, особенно при болях, при неприятных ощущениях, при неудачах лечения. Раздражение нередко изливается на первого попавшегося и завершается раскаянием и угрызениями совести. Неумение и нежелание терпеть болевые ощущения. Нетерпеливость в обследовании и лечении, неспособность ждать облегчения. В последующем – критическое отношение к своим поступкам и необдуманном словам, просьбы о прощении.

Обладателей меланхолического типа отношения к болезни среди группы пациентов не оказалось, а в контрольной группе было выявлено 2 таких человека. Люди меланхолического типа крайне удрученно относятся к своей болезни, подвержены депрессивным тенденциям и суицидальным мыслям, сомневаются в успехе лечения даже при объективных данных и удовлетворительном самочувствии.

Апатический тип представлен в следующих результатах: 9 человек среди

больных полиартритом, не представлен среди страдающих сколиозом, и 8 респондентов из контрольной группы. Люди такого типа довольно равнодушно относятся к состоянию своего здоровья и пассивно подчиняются процедурам только при давлении со стороны. Зачастую имеет место утрата интереса к жизни и всему, что ранее волновало. Вялость и апатия в поведении и межличностных отношениях.

Сенситивный тип отношения представлен в соотношении 2 (полиартрит), 1 (сколиоз), 9 (контрольная группа). Очень сильно переживают, что фактом своего заболевания смогут как-то обременить окружающих людей, вызвать к себе неприязнь, стать объектом насмешек и сплетен и т.д. Колебания настроения связанные, главным образом, с межличностными контактами.

Эгоцентрического типа пациентов с полиартритом в нашей выборке не обнаружилось, а вот в двух остальных группах их соотношение оказалось равным – по 3 человека в каждой. Люди этого типа в связи со своим заболеванием ведут себя довольно демонстративно, всячески требуют к себе внимания, заботы и ухода со стороны близких, в сочетании с невниманием по отношению к окружающим. Другие люди, требующие внимания и заботы рассматриваются эгоцентриками, как «конкуренты» отношение к ним – неприязненное. Эмоциональная нестабильность, непрогнозируемость.

Пациентов с паранойяльным типом нашлось среди больных полиартритом – 2 человека, чуть меньше по количеству среди тех, кто страдает сколиозом – 7, и всего 1 человек из контрольной группы. Люди этого типа склонны думать, что их болезнь – результат внешних причин или чьего-то злого умысла. Крайне подозрительно относятся к разговорам о себе, лекарствам и процедурам. Стремление приписывать возможные осложнения и побочные действия лекарств халатности или злему умыслу врачей с сопутствующими обвинениями и требованиями наказаний в связи с этим.

Дисфорический тип отношения к болезни был выявлен у 5 пациентов с полиартритом, 8 пациентов со сколиозом, и 7 людей из контрольной группы. У таких людей доминирует гневливо-мрачное, озлобленное настроение, постоянный угрюмый и недовольный вид. Негативное отношение к здоровым людям, склонность винить в своей болезни других. Агрессивное, подчас деспотическое отношение к близким, требование во всем угождать [4].

В общем и целом можно сказать, что в данной выборке респондентов у людей с полиартритом преобладает анозогностический тип отношения к болезни (10 человек). Для данной категории людей из заявленной выборки характерны все типы отношения к болезни, кроме меланхолического и эгоцентрического.

У пациентов со сколиозом преобладает тревожный тип (9) и характерны все типы отношения к болезни, кроме меланхолического и апатического.

В контрольной же группе ярко выражено преобладание гармоничного типа отношения к болезни (45).

С целью проверки гипотезы о преобладающей частоте проявления симптомов желудочно-кишечных расстройств у лиц с полиартритом и сколиозом,



на нескольких этапах сравнения нами был использован параметрический критерий Стьюдента.

На первом этапе сравнивались средние значения, полученные на выборке людей с полиартритом и людей со сколиозом. Статистическая обработка данных позволила получить следующие результаты: у лиц с полиартритом и наличием меланхолического, анозогнозического, неврастенического, сенситивного, ипохондрического и дисфорического типов отношения к болезни симптомы желудочно-кишечных расстройств проявляются чаще, чем у людей со сколиозом, имеющих паранойяльный, тревожный, гармоничный, апатический, эргопатический, эгоцентрический типы.

На втором этапе сравнивались средние значения людей с полиартритом и контрольной группы, и были получены следующие результаты: у лиц с полиартритом и наличием меланхолического, анозогнозического, неврастенического, сенситивного, ипохондрического и дисфорического типов отношения к болезни симптомы желудочно-кишечных расстройств проявляются чаще, чем у людей, не имеющих нарушений опорно-двигательного аппарата.

На третьем этапе сравнивались средние значения людей со сколиозом и контрольной группы и были получены следующие данные: у людей со сколиозом, имеющих паранойяльный, тревожный, гармоничный, апатический, эргопатический, эгоцентрический типы отношения к болезни симптомы желудочно-кишечных расстройств проявляются чаще, чем у людей, не имеющих нарушений опорно-двигательного аппарата.

Исходя из вышесказанного, можно сделать общий вывод о том, что симптомы желудочно-кишечных расстройств у людей, имеющих нарушения опорно-двигательного аппарата в целом проявляются чаще, чем у людей без нарушений опорно-двигательного аппарата, а среди лиц, имеющих нарушения ОДА, страдающих полиартритом симптомы желудочно-кишечных расстройств проявляются чаще, чем у лиц, страдающих сколиозом. Однако, среди испытуемых с нарушениями ОДА не было выявлено ни одного обладателя меланхолического типа отношения к болезни, поэтому можно сказать, что гипотеза нашего исследования была подтверждена частично.

### Литература:

1. Александер Ф. Психосоматическая медицина. Принципы и практическое применение / *Psychosomatic Medicine it's Principles and Applications*. Пер. с англ. С. Могилевского. – Москва: Эксмо-Пресс, 2002. – С. 352.
2. Антропов Ю.Ф., Шевченко Ю.С. Психосоматические расстройства и патологические привычные действия у детей и подростков. – Москва: Издательство Института психотерапии, Издательство НГМА, 2000. – С. 320.
3. Гаранян Н.Г. Концепция алекситимии / Н.Г. Гаранян, А.Б. Холмогорова // Журнал социальной и клинической психиатрии. – 2003. – № 1. – С. 128–145.

4. Исаев Д.Н. Психосоматическая медицина детского возраста: рук. для врачей / Д.Н. Исаев. – Санкт-Петербург: Спец. лит., 1996. – С. 454.
5. Клиническая психология: учебник / Под ред. Б.Д. Карвасарского. – Санкт-Петербург: Питер, 2002. – С. 23.
6. Селье Г. Стресс без дистресса. – Москва, 1979. – С. 12.
7. Сидоров П.И., Парняков А.В. Клиническая психология: учебник. – 3-е изд., перераб. и доп. – Москва : ГЭОТАР-Медиа, 2008. – С. 880.
8. Судаков К.В. Системные механизмы эмоционального стресса. - Москва: Медицина, 1981. – С. 230.
9. Холмогорова А.Б., Гаранян Н.Г. Принципы и навыки психогигиены эмоциональной жизни // Психология мотивации и эмоций: монография / Под ред. Ю.Б. Гиппенрейтер. - Москва: 2002. – С. 548-556.

**Авторская колонка**

**«ОТНОШЕНИЕ К ДИАГНОЗУ» И  
«ОТНОШЕНИЕ К БОЛЕЗНИ»:  
СООТНОШЕНИЕ ПОНЯТИЙ**

*Воротникова Яна Романовна,  
Воронежский государственный  
университет, г. Воронеж*

*E-mail: kaede94@mail.ru*

**УДК 159.923**

**Аннотация.** Статья посвящена таким феноменам, как отношение к диагнозу и отношение к болезни, описаны компоненты отношения к болезни, предпринята попытка соотнесения рассматриваемых понятий.

**Ключевые понятия:** диагноз, болезнь, отношение, отношение к диагнозу, отношение к болезни.

Категории здоровья и болезни стали интересовать специалистов различной направленности с древнейших времен, поскольку затрагивают самую сущность человека.

Всемирная организация здравоохранения (ВОЗ) предлагает понимать под болезнью такое состояние, при котором имеет место повреждение структуры и функций организма под влиянием внешних и внутренних факторов. Кроме того, при переживании болезненного состояния у человека активизируются компенсаторно-приспособительные реакции, различные стратегии совладания с теми ограничениями, которые с неизбежностью несет за собой заболевание. Мы видим, что болезнь – это состояние, которое накладывает отпечаток на все течение жизни человека, и в некоторых случаях несет угрозу не только его социальному благополучию, но и физическому существованию, поэтому больной человек нуждается в квалифицированной помощи, а для ее оказания требуется установление объективных причин развития болезни и определение путей ее преодоления. Медицинское заключение о состоянии здоровья, определение болезни, травмы на основании специального исследования представляет собой диагноз [3], без которого невозможно эффективное лечение болезни.

Еще Л.С. Выготский подчеркивал, что в любом дефекте имеют место как физические причины, непосредственно его вызвавшие так и огромный пласт

психологических факторов, как помогающих избавлению от болезни или эффективной адаптации к жизни и деятельности в условиях заболевания (компенсаторные механизмы, копинг-стратегии), так и препятствующие выздоровлению (вторичные выгоды). В формировании вторичного дефекта, на наш взгляд, центральное место занимает отношение к болезни.

Отношение личности (В.Н. Мясищев) – это активная, сознательная, интегральная, избирательная, основанная на опыте связь личности с различными сторонами действительности.[2]

В контексте отношения к болезни рассматриваются его компоненты: эмоциональный (весь спектр чувств, обусловленных болезнью, а также те эмоциональные переживания, которые возникают в ситуациях, связанных с болезнью); мотивационно-поведенческий (выработка определенной стратегии поведения в жизненных ситуациях в связи с болезнью, а также связанные с болезнью реакции, способствующие адаптации или дезадаптации к ней); когнитивный (знание о болезни, ее осознание, понимание ее роли и влияния на жизненное функционирование больного, предполагаемый прогноз).[1]

Таким образом, отношение к диагнозу можно определить как способ реагирования личности на медицинское заключение о состоянии своего здоровья, сформулированное с опорой на объективные показатели, полученные в ходе специального исследования.

Отношение к болезни, в свою очередь, представляет собой, на наш взгляд, определенную степень присвоения себе личностью болезненного состояния, информации о нем с возникающими по поводу него чувствами; определение места болезни в жизни человека с последующей выработкой способов адаптации к заболеванию.

Сходство между данными понятиями, на наш взгляд, состоит в том, что они оба предполагают определенную степень осознанности либо сведений, содержащихся в заключении врача, либо своих субъективных переживаний, состояний, рисков, возможностей адаптации и т.п. Кроме того, как отношение к диагнозу, так и отношение к болезни может претерпевать изменения в зависимости от стадии принятия (отрицание, агрессия и т.п.)

Что касается различий между «отношением к диагнозу» и «отношением к болезни», базовым является то, что отношение к диагнозу предполагает позицию человека по поводу заключения о внешних, объективно регистрируемых приборами данных о состоянии его здоровья, в то время как отношение к болезни подразумевает учет не только внешних, но и внутренних проявлений переживаемого человеком состояния. Из этого можно сделать вывод, что понятие «отношение к болезни» является более широким и включает в себя в том числе и отношение к диагнозу.

**Литература:**

1. Вассерман Л.И., Иовлев Б.В., Карпова Э.Б. Психологическая диагностика отношения к болезни / Л.И. Вассерман, Б.В. Иовлев, Э.Б. Карпова [Электронный ресурс]. - Режим доступа: <http://www.medpsy.ru/library/library122.pdf> (дата обращения: 08.11.2018)
2. Мясищев В.Н. Психология отношений / В.Н. Мясищев [Электронный ресурс]. - Режим доступа: [http://alextoman.ru/wp-content/uploads/2012/12/psiholodgy\\_otnosheniya-%D0%9C%D1%8F%D1%81%D0%B8%D1%89%D0%B5%D0%B2.pdf](http://alextoman.ru/wp-content/uploads/2012/12/psiholodgy_otnosheniya-%D0%9C%D1%8F%D1%81%D0%B8%D1%89%D0%B5%D0%B2.pdf) (дата обращения: 05.11.2018)
3. Ожегов С.И., Шведова Н.Ю. Толковый словарь русского языка: 80 000 слов и фразеологических выражений / Российская академия наук. Институт русского языка им. В. В. Виноградова. - 4-е изд., дополненное. - М.: Азбуковник, 1999. - 944 с.

**Авторская колонка**

**ПУТИ ДУХОВНО-ПРАВСТВЕННОГО  
ВОСПИТАНИЯ МЛАДШИХ  
ШКОЛЬНИКОВ НА ВНЕУРОЧНОЙ  
ДЕЯТЕЛЬНОСТИ ПО  
ЛИТЕРАТУРНОМУ ЧТЕНИЮ**

*Говорина Марина Сергеевна,  
Колледж цифровых и педагогических  
технологий, г. Тюмень*

*E-mail: [govorina\\_1999@mail.ru](mailto:govorina_1999@mail.ru)*

**УДК 372.8 + 371**

**Аннотация.** В данной статье раскрывается понятие «духовно-нравственное воспитание младших школьников», направления задач воспитания и социализации и ценности каждого из них. Описывается значимость чтения для духовно-нравственного развития школьников, а также формы и методы воспитания во время внеурочной деятельности.

**Ключевые слова:** духовно-нравственное воспитание, начальная школа, задачи воспитания, ценности, внеурочная деятельность, литературное чтение.

Современные школьники сориентированы на развлечения, а не на труд. Произошла подмена ценностей: теперь в приоритете материальное благополучие (часто – любой ценой), а не ответственность за свои мысли, поступки, результаты труда. Чрезмерная опека родителей приводит к тому, что дети привыкают получать все в готовом виде, растут эгоистами, воспринимают заботу о себе как должное, не зная слово «спасибо». Уже в начальных классах можно встретить убеждение, что учиться необязательно, что родители позаботятся и о дипломе ВУЗа и о месте будущей работы. Под воспитанием, к сожалению, часто понимают лишь систему мероприятий (классные часы, экскурсии и т.д.). Несомненно, они оказывают существенное влияние на учеников, но надо помнить, что нравственное развитие происходит и в ежедневной учебной деятельности, которая является ведущей для младших школьников. [4].

Духовно-нравственное воспитание младших школьников - это один из аспектов воспитания, направленный на усвоение подрастающими поколениями и претворение в практическое действие и поведение высших духовных ценностей. [1]. Начальная школа является стержнем воспитания, определяющим нравственное развитие личности в младшем школьном возрасте, формирование гуманистического отношения и взаимоотношения детей, опора на чувства,



эмоциональную отзывчивость.

Общие задачи воспитания и социализации учащихся начальной школы классифицированы по направлениям, каждое из которых, будучи тесно связанным с другими, раскрывает одну из существенных сторон духовно-нравственного развития гражданина России и основано на определенной системе базовых национальных ценностей. Организация духовно-нравственного воспитания осуществляется по шести направлениям: гражданское, нравственное, творчества и трудолюбия, здорового образа жизни, экологическое, эстетическое. А каждое направление, в свою очередь, воспитывает определенные ценности:

Воспитание гражданственности, патриотизма, уважения к правам, свободам и обязанностям человека.

Ценности: любовь к России, к своему народу, к своей малой родине; служение Отечеству; правовое государство; гражданское общество; долг перед Отечеством, старшими поколениями, семьей; закон и правопорядок; межэтнический мир; свобода и ответственность; доверие к людям.

Воспитание нравственных чувств и этического сознания.

Ценности: нравственный выбор; смысл жизни; справедливость; милосердие; честь; достоинство; любовь; почитание родителей; забота о старших и младших; свобода совести и вероисповедания. Представления о вере, духовности, религиозной жизни человека и общества, религиозной картине мира.

Воспитание трудолюбия, творческого отношения к учению, труду, жизни.

Ценности: трудолюбие; творчество; познание; истина; созидание; целеустремленность; настойчивость в достижении целей; бережливость;

Формирование ценностного отношения к здоровью и здоровому образу жизни.

Ценности: здоровье физическое, здоровье социальное (здоровье членов семьи и школьного коллектива), активный, здоровый образ жизни;

Воспитание ценностного отношения к природе, окружающей среде (экологическое воспитание).

Ценности: жизнь; родная земля; заповедная природа; планета Земля;

Воспитание ценностного отношения к прекрасному, формирование представлений об эстетических идеалах и ценностях (эстетическое воспитание).

Ценности: красота; гармония; духовный мир человека; эстетическое развитие; художественное творчество. [2].

Психологи (Л.И. Айдарова, Л.И. Божович, В.В. Давыдов, Ю.А. Полуянов, Д.Б. Эльконин и др.) установили, что младший школьный возраст отличается повышенной восприимчивостью со стороны внешнего воздействия и верой в истинность всего услышанного. Поэтому огромный потенциал возможностей духовно - нравственного воспитания заложен в содержании литературных произведений, изучаемых как на уроках литературного чтения в начальной школе, так и во внеурочное время. На основе содержания произведений

литературы у младших школьников осуществляется развитие моральных качеств и гражданского сознания, коммуникативных способностей, а также формируется эмоционально - ценностное отношение к окружающему миру.

Внеурочная деятельность по литературному чтению способствует формированию личности обучающегося, обеспечивая понимание литературы как пути сохранения и передачи духовно - нравственных ценностей и традиций и средства формирования представлений о добре и зле, долге и чести, честности, смелости и справедливости. Деятельность на подобных занятиях должна быть направлена на творческое развитие младших школьников и на развитие интереса к самому чтению разных произведений литературы: произведений классиков отечественной и зарубежной литературы, современных писателей России и других стран, фольклора разных народов мира - былин, загадок, песен, пословиц и поговорок и т.д.

Привлечение обучающихся к чтению возможно за счет грамотного подбора интересного материала, насыщенного различными сюжетами и героями, которые будут близки опыту самих школьников. Только в этом случае можно рассчитывать на эмоциональный отклик учащегося на нравственную ситуацию и на произведение в целом. Переживая происходящие события с героями художественных произведений, он будет стремиться вынести реальный жизненный опыт, который может быть использован им самим на практике.

На внеурочных занятиях по литературному чтению уместно использование дискуссий, позволяющих младшим школьникам проявлять наибольшую активность, воспитывать в себе умение внимательно слушать других, четко излагать свое мнение и терпимо относиться к мнениям других людей. Посредством включения в процесс анализа литературного произведения и ситуации, требующей сравнения себя с героями, перемещения на их место и анализа поведения с точки зрения правильности и нормы, младшие школьники понимают, как следует поступить в той или иной ситуации. Очень важно при характеристике героев рассматривать как положительные, так и отрицательные качества личности, ведь зачастую именно от них зависят мотивы поведения.

В ходе анализа различных литературных произведений у младших школьников появляется уникальная возможность взглянуть на себя со стороны и, возможно, понять истоки конфликтов, которые возникают в реальной жизни. Через такое развитие аналитических способностей у младших школьников происходит осознание совершаемых ими поступков и формирование личности; понимание литературы как средства сохранения и передачи духовно - нравственных ценностей и традиций и средства формирования представлений о нравственных нормах.

Предлагая обучающимся лучшие образцы литературы, необходимо помнить, что это та высота, на которую педагог должен подняться для начала сам, иначе он просто не сможет донести до учащихся всей сути, которую хотел передать автор произведения, поэтому одним из важнейших условий для понимания произведений подобной направленности является образ самого

учителя, его личности, так как развитие и саморазвитие ученика происходит, прежде всего, в ходе чтения книг и общения с учителем. [3].

Таким образом, внеурочная деятельность по литературному чтению является одним из путей духовно-нравственного воспитания и развития младших школьников. На основе содержания произведений литературы у младших школьников осуществляется развитие моральных качеств и гражданского сознания, коммуникативных способностей, а также формируется эмоционально - ценностное отношение к окружающему миру.

### Литература:

1. Адамова А.Г. Сущность духовно-нравственного воспитания учащихся в контексте системного подхода // Вестник. - 2008. - С. 26.
2. Данилюк А.Я. Концепция духовно-нравственного развития и воспитания личности гражданина России. Стандарты второго поколения / А.Я. Данилюк, А.М. Кондаков, В.А. Тишков. – 4-е изд., Москва: Просвещение, 2014. - 24 с.
3. Курмелева Н.А. Духовно-нравственное развитие и воспитание школьников во внеурочной деятельности по литературному чтению / Н.А. Курмелева // Начальная школа. - 2014. - № 11. - С. 55.
4. Меньшикова Н.А. Воспитание нравственных качеств личности в учебной деятельности / Н.А. Меньшикова // Начальная школа. - 2012. - № 9. - С. 8.
5. Трегубова Н.Н. Духовно-нравственное воспитание младших школьников средствами фольклора // Проблемы и перспективы развития образования: материалы VIII Междунар. науч. конф. (г. Краснодар, февраль 2016 г.). - Краснодар: Новация, 2016. - С. 27-29.

**Авторская колонка**

**ПОВЫШЕНИЕ ЭФФЕКТИВНОСТИ  
ОБУЧЕНИЯ ИНФОРМАЦИОННЫМ  
ТЕХНОЛОГИЯМ ПРИ ПОДГОТОВКЕ  
СПЕЦИАЛИСТОВ ПО НАПРАВЛЕНИЮ  
«ТЕХНОСФЕРНАЯ БЕЗОПАСНОСТЬ»**

*Горбачев Сергей Игоревич,  
Булычев Сергей Николаевич,  
Фетисов Александр Георгиевич,  
Московский авиационный институт  
(Национальный исследовательский  
университет), г. Москва*

*E-mail: [bulychovsn@yandex.ru](mailto:bulychovsn@yandex.ru)*

**УДК 502.11**

**Аннотация.** На примере кафедры «Промышленная и техносферная безопасность и управление риском» ФГБОУ высшего образования «Московский авиационный институт (национальный исследовательский университет)» рассмотрены вопросы увеличения эффективности обучения информационным технологиям при подготовке инженеров-экологов. Проанализированы недостатки традиционных методов обучения владению программными продуктами. Обоснованы преимущества альтернативного подхода, совмещающего самостоятельную работу студентов с тьюторской деятельностью преподавателя. Предлагаемый авторами подход к обучению программным средствам сочетает преимущества поточной и индивидуальной форм организации образовательного процесса и отвечает требованиям ФГОС 3++.

**Ключевые слова:** информационные технологии, инженер-эколог, эффективность обучения, программное обеспечение, образовательные технологии, программный продукт.

**Введение**

Согласно Указу Президента Российской Федерации № 176 от 19 апреля 2017 г. «О стратегии экологической безопасности Российской Федерации на период до 2025 года» одним из внутренних вызовов экологической безопасности является низкий уровень экологического образования и экологической культуры населения, а одним из приоритетных направлений решения основных задач в области обеспечения экологической безопасности – развитие системы экологического образования и просвещения, повышение квалификации кадров в

области обеспечения экологической безопасности.

Эффективная работа инженера-эколога в настоящее время немыслима без навыков обращения с вычислительной техникой и программным обеспечением (ПО) различного назначения. Владение универсальными программными средствами необходимо для работы с текстовыми документами, нормативными актами, создания отчетов, проведения простейших инженерных расчетов, наглядного представления результатов работы. Проведение серьезных инженерных расчетов, научных исследований, постановка экспериментов и обработка результатов исследований требует опыта работы с системами компьютерной математики (Mathcad, Maple, Mathlab) и математической статистики (Statistica, SPSS). В качестве средств автоматизации рабочего места инженера-эколога широко применяются отечественные специализированные программные комплексы, позволяющие обеспечить формирование экологической отчетности предприятия, проведение эколого-инженерных расчетов и документооборота («Эколог», «Эко-мастер», «РОСА», «Логус», «Модуль природопользователя» и др.). Описание пространственного расположения источников загрязнения на промплощадке, анализ распространения загрязнений, расчет санитарно-защитной зоны предприятия, учет розы ветров и особенностей ландшафта требуют создания электронной модели местности в геоинформационных системах (MapInfo, Arcview и др.). Для проектирования экозащитных сооружений применяют инженерные (Autocad, Compas 3D, SolidWorks) и архитектурные (ArchiCAD) системы автоматизированного проектирования. Для разработки приложений, расширяющих возможности ПО и позволяющих адаптировать его под решение конкретных задач, применяют системы программирования (Delphi, C++) [1, 2].

Изучение такого широкого перечня программных продуктов требует большого числа часов аудиторной работы в рамках бакалаврской и магистерской подготовки студентов. Ограниченность часов, отводимым в учебных программах изучению информационных технологий, не позволяет в рамках учебного процесса полностью овладеть большинством из перечисленных программных средств. Например, на кафедре «Промышленная и техносферная безопасность и управление риском» МАИ бакалаврам, обучающимся по направлению «Техносферная безопасность», преподаются курсы «Информатика», «Информационные технологии в инженерной защите окружающей среды», «САПР экобиозащитной техники и технологии», магистрам - «Информационные технологии в сфере безопасности», «Информационные технологии проектирования экозащитной техники».

Речь идет в первую очередь о формировании устойчивых базовых навыков и освоении основных приемов работы с ПО. Однако даже решение такой ограниченной задачи недостижимо в рамках программы инженерной подготовки без ущерба для формирования других общекультурных и профессиональных компетенций. Решение этой задачи в условиях дефицита учебного времени может быть достигнуто исключительно за счет интенсификации самого

образовательного процесса [3].

### **Анализ применяемых образовательных технологий**

Преподавание компьютерных программ не только при вузовской подготовке инженера-эколога, но и практически по любым направлениям подготовки реализуется по классической схеме, главной особенностью которой является непосредственное обучение студентов преподавателем, когда преподаватель объясняет и говорит, что делать студентам, а последние на своих компьютерах в дисплейном классе выполняют его указания. По сути, такой подход представляет собой «компьютерную лекцию» с элементами самостоятельной работы студента [4].

На практике подобная схема реализуется либо просто в форме рассказа преподавателя, содержащего последовательность действий (например, «... зайдите в пункт меню... введите в появившемся диалоговом окне значение... нажмите на кнопку...»), либо подкрепляется одновременной демонстрацией перечисляемых действий на компьютере с выводом изображения на экран посредством проектора [3].

Самым существенным недостатком такого подхода является низкая скорость изучения программного продукта вследствие вынужденной ориентации преподавателя на средний уровень подготовки студентов. Особенностью обучения программным средствам является регулярное возникновение проблем при взаимодействии с интерфейсом изучаемой программы даже у достаточно опытных пользователей, что приводит постоянному прерыванию монолога преподавателя вопросами студентов и просьбами о помощи. В итоге большая часть времени преподавателя расходуется на помощь отдельным студентам в решении возникших у них проблем, в то время как значительная часть обучаемых простаивает в ожидании очередной порции объяснений и инструкций. Доступ студента к изучаемому материалу линейен и напрямую зависит не только от среднего уровня подготовки студентов в группе, но и от уровня наиболее отстающих студентов, на помощь которым тратится большая часть учебного времени. Такая классическая схема эффективна лишь в случае примерно одинакового уровня подготовки обучаемых. Однако реальные студенческие группы обладают очень широким разбросом способностей студентов в плане восприятия информации. Объясняется это психологическими различиями людей по способам восприятия информации (зрительное, слуховое, тактильное и др.). Также студенты отличаются способностью к длительной концентрации внимания. Формирование групп обучаемых с учетом их психологических особенностей на практике не представляется возможным. В итоге лектор вынужден ориентироваться еще и на средний уровень когнитивных способностей группы. Это приводит к тому, что часть студентов получают меньше информации, чем могли бы воспринять (простаивают), другие находятся в состоянии постоянного стресса, поскольку по тем или иным причинам неспособны выполнять требуемые действия с нужной скоростью. В итоге преподаватель стоит перед дилеммой: дать большей части группы планируемый



материал, пожертвовав наиболее отстающими, либо добиться усвоения от всех, но двигаться с очень низкой скоростью. Оба варианта приводят к падению дисциплины среди обучаемых, а также ухудшению условий протекания и результата образовательного процесса.

Вариант обучения с параллельной демонстрацией действий преподавателя на экране эффективнее, чем просто рассказ, однако требует от обучаемого большей концентрации зрительного внимания и лишает его значительной доли самостоятельности в работе. Обучение часто сводится к механическому повторению за действиями преподавателя и оставляет менее глубокий след в памяти обучаемого по сравнению с самостоятельным поиском решения [3].

Обучение работе с ПО «в режиме реального времени» требует от преподавателя профессионального владения программным продуктом. Тем более что глубокие навыки требуют каждодневной практической работы с программными продуктами, решение с их помощью сложных практических задач. Учитывая то, что преподаются десятки разноплановых программ, обладать необходимыми навыками одному человеку физически не представляется возможным. В таких условиях преподаватель должен затрачивать значительное время на подготовку к занятиям, причем время подготовки в разы превышает время самой «компьютерной лекции». Особую важность в этих условиях приобретает стабильность работы оборудования и ПО. В противном случае лекция грозит превратиться в непрерывную борьбу с техническими и программными средствами дисплейного класса.

Серьезным недочетом классического подхода в компьютерном образовании является принципиальная невозможность изучать более одной программы одновременно.

Время преподавателя и студентов при классическом подходе расходуется нерационально и неэффективно. Основная причина этого в механическом переносе принципов и подходов, применяемых в образовательных технологиях при изучении курсов фундаментальных и технических дисциплин, на малоподходящую для этого почву.

Основным принципом информационных технологий является автоматизация всех процессов. Вполне логично предположить, что повышение эффективности в изучении прикладных компьютерных программ может быть достигнуто через автоматизацию самого процесса обучения. Под автоматизацией здесь понимается не только использование мультимедийных технологий при обучении, электронных учебников, обучающе-контролирующих систем, а в первую очередь замена (в рамках аудиторной работы студентов) лекционной формы подачи материала на самостоятельную работу.

### **Альтернативный подход к изучению программных продуктов**

Сущность альтернативного подхода [3] к обучению компьютерным программам состоит в том, что в дисплейном классе студенты самостоятельно осваивают программный продукт по методическим материалам. Форма методических указаний не принципиальна, важно только, чтобы они

представляли собой как можно более подробные пошаговые руководства по работе с изучаемой программой. На практике наиболее хорошо зарекомендовали себя пособия в электронной форме, например в виде HTML или PDF документа. Такие пособия, в отличие от полноценных интерактивных обучающих систем, требуют гораздо меньшей трудоемкости при разработке. По сравнению с бумажными методическими материалами, методические материалы в электронном виде практически не требуют никаких материальных затрат при изготовлении и тиражировании, обладают практически неограниченными графическими возможностями, могут быть наиболее близки по виду к изучаемому программному продукту (например содержат большое число скриншотов программы), удобны в работе (переход от методички к программе осуществляется простым переключением окон) и позволяют быстро вносить необходимые изменения и правки. Те действия, которые перечислены в пособии, студент шаг за шагом практически реализует в рабочем окне изучаемой программы. Широко применяемые для обучения видеоуроки при аудиторной работе в дисплейном классе применимы в меньшей степени, чем электронные пособия.

При этом работа с примерно одинаковой эффективностью ведется как при одиночной, так и при парной работе студентов. Особая эффективность достигается при проектной форме обучения студентов, когда необходимо не только пройти фиксированный материал, но и реализовать некоторый групповой проект. Работа над проектом ведется группой от 2 до 5 студентов и формирует навыки творческой и коллективной работы у студента. Групповая работа организуется на принципах мозгового штурма.

Роль преподавателя при такой форме обучения начинает носить характер тьюторской деятельности, при которой его основной задачей становится помощь и консультирование по сложным вопросам и ситуациям, с которыми студент не может справиться сам, индивидуальное планирование образовательного процесса и контроль его результатов. Последнее реализуется в форме самостоятельных индивидуальных заданий, позволяющих определить уровень освоения материала и выявить вопросы, над которыми обучаемому требуется дополнительно поработать.

Преимуществами предлагаемого альтернативного подхода является [3]:

- повышенная средняя групповая скорость изучения программных продуктов. Достигается за счет того, что скорость освоения материала отдельным студентом меньше лимитируется. Преподаватель может основное время уделять студентам, испытывающим трудности с освоением нового материала. У обучаемых появляется также дополнительный мотивационный стимул в результате спонтанно возникающей соревновательности в освоении материала;

- навыки и практический опыт, полученные в результате самостоятельной работы студента, характеризуются повышенной устойчивостью и высокой степенью остаточных знаний. Студент не просто пассивно получает знания, а

активно самостоятельно наработывает их в рамках группового решения творческих задач;

- возможность параллельного изучения студентами неограниченного числа программных продуктов. В силу того, что студенты осваивают материал с различной скоростью, уже через несколько занятий возникает ситуация, когда часть группы заканчивают работу с предыдущей программой, а часть, уже приступила к изучению новой. Также «многозадачность» в работе дисплейного класса обеспечивает устранение академических задолженностей студентов без дополнительных затрат времени преподавателя;

- в любой момент обучаемый может вернуться к ознакомлению с недостаточно глубоко усвоенным учебным материалом, что важно при выполнении самостоятельных работ;

- более производительно расходуется время преподавателя, поскольку отсутствует необходимость подготовки к каждому занятию;

- более эффективно расходуется время студента, т.к. появляется возможность гибкого формирования индивидуального расписания занятий студента. Особенно это актуально для студентов старших курсов, часто совмещающих обучение с работой по специальности;

- обеспечивается непрерывность и гибкость образовательного процесса;

- отсутствует необходимость устанавливать на все компьютеры дисплейного класса специализированное лицензионное ПО. Достаточно установить его на минимальное число компьютеров, необходимое для последовательного прохождения обучения всех студентов группы в течение времени изучения курса;

- в связи с переходом современного высшего образования на потоковую форму обучения возможно увеличение численности одновременно обучаемых студентов до 30-35 человек;

- создаются материально-технические и организационные предпосылки для перехода на дистанционные формы образования;

- в процессе учебной деятельности естественным образом формируется позитивная творческая обстановка, мотивирующая обучаемого на получение новых знаний.

### **Выводы**

Предлагаемый авторами подход к изучению программных средств при подготовке инженера-эколога обладает существенными преимуществами по сравнению с традиционным. Его применение не подразумевает каких-либо дополнительных материальных затрат со стороны учебного заведения, переделки учебных планов или изменения характера учебной нагрузки. Внедрение подхода в учебный процесс требует от преподавателя только предварительной подготовки комплекса методических материалов, адаптированных полностью под самостоятельную работу студента. Это разовая работа, результатами которой можно пользоваться в течение многих лет. При этом на первом этапе, в условиях дефицита времени и отсутствия возможности

разработки методических материалов сразу по всем читаемым программам, возможно использование готовых уроков или руководств пользователя по ПО, с последующей их доработкой в течение 1-2 лет, проводимой с учетом практического опыта их применения студентами, требованиями рабочих программ дисциплин и образовательных стандартов.

Предлагаемый подход к изучению программных средств представляет собой гибридный метод, совмещающий в себе самостоятельное изучение учебного материала с возможностью получения квалифицированной помощи преподавателя в случае трудностей самостоятельного прохождения очередного этапа. Подход обеспечивает оптимальное сочетание массовости и поточности в плане организации образовательного процесса с преимуществами индивидуального обучения для отдельного студента.

### **Литература:**

1. Горбачев С.И., Булычев С.Н., Фетисов А.Г. Информатика: учебное пособие. - М.: МАТИ, 2008. - 284 с.
2. Булычев С.Н., Горбачев С.И. Информационные технологии в сфере управления охраной труда // Оборонный комплекс – научно-техническому прогрессу России. - 2014. - № 4 (124). - С. 11–15.
3. Горбачев С.И., Булычев С.Н. Повышение эффективности обучения информационным технологиям при подготовке инженеров-экологов // Интернет-журнал «Мир науки». - 2017. - Т. 5. - № 5.
4. Горбачев С.И., Булычев С.Н., Фетисов А.Г. Информатизация в сфере охраны труда [Электронный ресурс]: учебное пособие. - М.: НИЦ ИНФРА-М, 2016. – 562 с.

**Авторская колонка**

**РАЗВИТИЕ ПОЗНАВАТЕЛЬНОЙ  
ДЕЯТЕЛЬНОСТИ НА УРОКАХ ФИЗИКИ**

*Григорьева Нарьяна Константиновна,  
Северо-Восточный федеральный  
университет им. М.К. Аммосова,  
Физико-технический  
институт, г. Якутск*

*E-mail: grigorevaip65@mail.ru*

**DEVELOPMENT OF COGNITIVE ACTIVITY IN PHYSICS LESSONS**

**УДК 373**

**Аннотация:** Формирование интереса младших школьников к науке физика, усилению внимания к развитию мышления, самостоятельности и активности. Если ввести пропедевтический курс для 5-6 классов, то к 7 классу сформируется устойчивый интерес к изучению физики, будет обеспечен более высокий уровень усвоения знаний и умений по физике в соответствии с ФГОС, сформируются элементы творческого отношения к изучению физики.

**Ключевые слова:** пропедевтический курс, формирование интереса к физике.

**Abstract.** Formation of interest of younger schoolchildren to the science of physics, increased attention to the development of thinking, independence and activity. If we introduce a propaedeutic course for grades 5-6, then by grade 7 a sustained interest in studying physics will be formed, a higher level of knowledge and skills in physics will be provided in accordance with the GEF, elements of creative attitudes towards the study of physics will be formed

**Key words:** propaedeutic course, formation of interest in physics.

Физика является фундаментом научного миропонимания и его необходимо ввести с младших классов. Под пропедевтикой мы понимаем вводный курс, систематически изложенный в сжатой элементарной форме, который осуществляет предварительную подготовку учащихся к изучению предмета в основной школе и далее в старшей школе.

Актуальность данной работы обусловлена необходимостью формирования интереса младших школьников к науке физика, усилению внимания к развитию мышления, самостоятельности и активности.

Объектом исследования является процесс развития познавательной деятельности младших школьников при изучении физики.

Предмет исследования это пропедевтический курс для обучения младших школьников физике, с использованием межпредметных связей.

Если ввести пропедевтический курс для 5-6 классов, то к 7 классу сформируется устойчивый интерес к изучению физики, будет обеспечен более высокий уровень усвоения знаний и умений по физике в соответствии с ФГОС, сформируются элементы творческого отношения к изучению физики.

Целью работы является разработка для младших школьников пропедевтического курса по физике, направленная на обеспечение более высокого уровня усвоения знаний и умений в средней школе.

Поставлены следующие задачи: ознакомить учащихся с теми физическими явлениями, с которыми они непосредственно сталкиваются в окружающем мире; сформулировать и развить у школьников способность наблюдать, продвигать и планировать в соответствии с ходом эксперимента, проводить анализ и сравнения; повысить интерес к изучению физики.

Физика является одним из самых сложных предметов школьной программы. Поэтому начать обучение физике необходимо в младшем школьном возрасте, когда когнитивная деятельность учащихся находится на высоком уровне.

Чтобы сформировать единую целостную картину мира вокруг нас, изучается предмет физика, которая закладывает основы естественнонаучного образования. И, по нашему мнению, изучение физики нужно ввести в самом юном возрасте.

Пропедевтический курс по физике является необходимой базой для развития способностей младших школьников. Физический эксперимент развивает у детей в младшем школьном возрасте не только визуально-образное, но и абстрактное мышление. Данный курс знакомит ребенка с миром физической реальности.

Во-первых, законы, изучаемые в физике, лежат в основе всех других естественных наук.

Во-вторых, техническое оснащение кабинетов физики способствует формированию навыков и умений.

Психологические исследования подтверждают, что у детей в возрасте 11-12 лет наблюдается повышенный интерес, любопытство к явлениям природы, попытка экспериментировать, исследовать что-то самостоятельно.

Без эксперимента не может быть рационального преподавания физики. Эксперименты в физике повышают когнитивную деятельность и желание учиться. Обучение в физике без практических опытов и экспериментов неизбежно приводит к формализму и механическому запоминанию. Поэтому работа учителя должна быть направлена на то, чтобы ученик увидел опыт и сделал это сам.

После изучения пропедевтического курса, младшие школьники могут развивать такие навыки, как умение вести простые наблюдения и описывать их;



планировать простые эксперименты и исследования; способность производить простые прямые измерения величин с использованием инструментов, часто используемых в повседневной жизни: часы, линейки, мензурки, весы и т. д.

Результаты работы по этой программе:

- курс физики 5-6 класса является первой ступенью в изучении физики, поэтому некоторая часть понятий и явлений, рассматриваемых на этой ступени изучения физики, только повторяется на второй. В большинстве же случаев знания на второй ступени углубляются и расширяются;

- результаты опросов учащихся МАОУ «Саха политехнический лицей» показали, что они знакомы с большим количеством физических терминов (сила всемирного тяготения, масса, температура, атом и т.д.). Многие объяснить эти термины с научной точки зрения не смогли, хотя некоторые величины были изучены ранее в начальной школе на уроках «Окружающего мира». Поэтому одним из результатов пропедевтического курса физики является восполнение пробелов в знаниях учащихся, что позволит в дальнейшем более успешно изучать физику;

- на уроках учащиеся учатся наблюдать, измерять, задавать вопросы планировать простейший эксперимент. То есть в работе используется не только репродуктивный метод, но предоставляется возможность учащимся самим участвовать в процессе создания собственных образовательных продуктов (гипотез, исследований, терминов и т.д.) - метод научного познания. Этот метод способствует повышению качества знаний учащихся основной школы;

- было проведен опрос учащихся 5-6 классов МАОУ СПЛ, которое показало, что после изучения пропедевтического курса физики у 73% учащихся наблюдается рост познавательного интереса к предмету. Этот курс им нравится, и он поможет им в дальнейшем при изучении школьного курса физики.

Подводя итог, можно сказать, в пропедевтическом курсе младшие школьники научатся использовать полученные знания, умения и навыки в повседневной жизни.

В пропедевтическом курсе младшие школьники СПЛ учатся использовать полученные знания, умения и навыки в повседневной жизни (быт, экология, охрана здоровья, охрана окружающей среды, техника безопасности и др.).

Курс направлен на овладение навыками самостоятельного приобретения новых знаний, организации учебной деятельности, постановки целей, планирования, самоконтроля и повышение интереса к изучению физических явлений и законов на основе демонстрационных экспериментов.

Т.о. у них повышается интерес к изучению физики. Следовательно, большинство учащихся СПЛ выбирают технические направления обучения.

Известно, что человек, который заинтересован в конечном результате, достигает успеха. Таким образом, заинтересовав ученика, мы продолжим стремление к знаниям, к изучению физических явлений и законов на основе демонстрационных экспериментов. И это будет необходимой базой для развития способностей школьников, которая позволит развить у них способность

наблюдать, продвигать и планировать свою деятельность в соответствии с ходом эксперимента.

### Литература:

1. Бетев В.А. Теоретические основы методики обучения физике (пропедевтический курс) / В.А. Бетев: Автореф. дис... канд. пед. наук. – Самара, 1995. – 48 с.
2. Бирюкова А.В. Реализация межпредметных связей (физика + математика). Трудности и перспективы их решения / А.В. Бирюкова [Электронный ресурс]. - Режим доступа: <http://festival.1september.ru/articles/514055/> (дата обращения: 22.02.2013)
3. Биярсланова А.М. Преодоление затруднений младших школьников при обучении математике на основе деятельностного подхода / А.М. Биярсланова: Дис. канд. пед. наук. – Махачкала, 2006. – 196 с.
4. Гальперштейн Л. Забавная физика: научно-популярная книга. – М.: Детская литература, 1993.
5. Кокшарова Т.А. Обучение физике в V-VI классах в условиях реализации интегративного образовательного процесса // Физика в школе. - 2007. - № 4. - С. 30.

**Авторская колонка**

**ИНКЛЮЗИВНОЕ ОБРАЗОВАНИЕ**

*Дьяченко Анастасия Владимировна,  
Северо-Кавказский федеральный  
университет, г. Ставрополь*

*E-mail: [dyachenko.anastasiya99@mail.ru](mailto:dyachenko.anastasiya99@mail.ru)*

**УДК 376.3**

**Аннотация.** В данной статье говорится о роли и значении инклюзивного образования в жизни ребенка с ограниченными возможностями здоровья. Освещаются задачи инклюзии и требования к специалистам, педагогам и родителям.

**Ключевые слова:** инклюзивное образование, дети с ограниченными возможностями здоровья, развитие, командная работа, семья, интеграция, специальная программа.

Инклюзивное образование - это совместный процесс обучения детей с ограниченными возможностями здоровья и детей, не имеющих нарушений здоровья.

Для детей с ограниченными возможностями здоровья, как и для любого нормально развивающегося ребенка важным этапом в жизни является процесс обучения. Важно, чтобы данный процесс шел не в урон ребенку, а наоборот способствовал его развитию, становлению себя как личности и дальнейшей благополучной социализации.

Еще Л.С. Выготский говорил о том, что необходимо включать детей с особыми образовательными потребностями в среду обычных детей: «Чрезвычайно важно с психологической точки зрения не замыкать аномальных детей в особые группы, но возможно шире практиковать их общение с остальными детьми» [1, с. 121]. В «Великой дидактике» Я.А. Коменского встречается идея совместного обучения нормально развивающихся детей и детей, имеющих нарушения. Он писал: «...этим недостаткам и уклонениям в способностях лучше можно помочь, пока они новы ... должен быть такой порядок, чтобы медленные были перемешаны с быстрыми, тупые с более понятливыми, упрямые с послушными и чтобы все руководились одними и теми

же наставлениями и примерами, пока нуждаются в руководителе...» [2, с.96] Инклюзивное образование является довольно тяжелым процессом. Поэтому педагоги и специалисты, которые включены в данный процесс, особо нуждаются в организационной помощи и поддержке.

Интеграция инклюзивного образования способствует получению максимального уровня образования, ребенок с ограниченными возможностями здоровья получает не только багаж знаний, но и становится творческой, разносторонней личностью. Благодаря инклюзивному образованию, специалисты могут задеть все сферы жизни, чтобы научить ребенка не только науке, но и элементарному функционированию в обществе.

Семья - это союз, способствующий формированию ребенка как личности, позволяющий ему физически и интеллектуально расти и развиваться. Часто родители в силу недостаточного опыта или неподлежащего собственного уровня образования нуждаются в помощи, коррекции и советах специалистов в данной области. Особенно в этом нуждаются семьи, имеющие ребенка с ограниченными возможностями здоровья. Даже имея высокий уровень интеллекта и достаточный багаж знаний по воспитанию детей, этим семьям необходимо знать, как правильно обращаться с таким ребенком и какие правильные чувства проявлять к нему, чтобы он вырос полноценным, а главное, социализированным человеком, который в дальнейшей жизни сможет функционировать в обществе самостоятельно, без помощи своих родителей. Именно эту цель так старательно пытаются донести специалисты, педагоги и врачи до родителей, имеющих детей с дефектами различного рода, так как считают, что она является главной. Без достаточного уровня социализации ребенок с ограниченными возможностями здоровья не сможет осилить даже элементарного уровня образования и общаться со сверстниками ему будет невероятно сложно.

Также в инклюзивном образовании важна командная работа педагогов, врачей, родителей и специалистов. Их совместная работа должна преследовать одну цель - развитие, обучение и воспитание ребенка.

Особо важным аспектом для инклюзивного образования является педагогический совет. Перед педагогическим советом стоит целый ряд важнейших задач:

- разработка образовательной программы;
- демократизация системы управления школой;
- коллективная работа педагогов, направленная на повышение уровня учебно-воспитательной работы;
- обсуждение, утверждение и организация выполнения планов всех подразделений школы и другими вопросами жизни и деятельности школы;

Планирование, составление программ, техник, методик и т.д. должны обсуждаться всем коллективом специалистов для того, чтобы максимально извлечь пользу из всех методик и к концу обучения ребенок смог освоить как можно больше знаний, умений, навыков, социализироваться и стать творческой, разносторонней личностью. Также создаются творческие группы для решения

методических и организационных задач.

В заключении можно смело заявить, что важным условием инклюзивного образования является наличие высококвалифицированных педагогов, которые полностью отдаются своему профессиональному делу и преследуют только положительные цели. Для наиболее качественного процесса обучения помимо педагогов и специалистов должны быть задействованы родители. Им необходимо вникать в суть процесса инклюзивного образования и во внеурочное время вести ребенка по тому же направлению. Именно совместная правильная работа приведет к поставленной цели.

### **Литература:**

1. Выготский Л.С. Проблемы дефектологии / Сост., авт. вступ. ст. и библиогр. Т.М. Лифанова; Авт. коммент. М.А. Степанова. - М.: Просвещение. - 321 с.
2. Каменский Я.А. Великая дидактика. Латинский текст с русским переводом Андрея Адольфа и Сергея Любомудрова. Издание книжного магазина К.И. Тихомирова. - М., 1896.

**Авторская колонка**

**НЕКОТОРЫЕ ВОПРОСЫ  
О ПРАВОВЕДЕНИИ  
И ЕГО ПРЕПОДАВАНИИ**

*Жадан Владимир Николаевич,  
Елабужский институт Казанского  
(Приволжского) федерального  
университета, г. Елабуга*

*E-mail: vlad.zhadan60@yandex.ru*

**УДК 340**

**Аннотация.** В статье рассматриваются некоторые вопросы о правоведении и его преподавании на основе нормативно-правового акта в сфере образования, общетеоретических положений и авторского понимания правоведения и его преподавания.

**Ключевые слова:** вопросы, правоведение, преподавание.

Вопросам организации образовательного процесса в образовательных организациях высшего образования (далее – ВУЗ) Российской Федерации (далее – Россия, РФ), повышения качества обучения студентов, использования современных педагогических технологий, активных и интерактивных, и иных методов и форм обучения посвящено много публикаций. В определенной степени изучена методика преподавания определенных циклов и групп учебных дисциплин, входящих в основные профессиональные образовательные программы высшего образования (далее – ОПОП ВО) – программу бакалавриата по соответствующему направлению подготовки (квалификации, профилю), в том числе и правовых дисциплин (например, правоведение) на неюридических факультетах (отделениях) ВУЗов [1]. В тоже время актуальность вопросов преподавания указанных дисциплин не становится меньше, а поэтому предметом данного рассмотрения будут некоторые вопросы о правоведении и его преподавании.

Обязательные требования при реализации ОПОП ВО определяются федеральными государственными образовательными стандартами высшего образования (далее – ФГОС ВО) по соответствующим направлениям подготовки, в том числе и по неюридическим направлениям подготовки (например, по программе бакалавриата по направлению подготовки 44.03.01 «Педагогическое образование» [2] и т.д.).



В ФГОС ВО по направлению подготовки 44.03.01 «Педагогическое образование» указывается, что «Содержание высшего образования по направлению подготовки определяется программой бакалавриата, разрабатываемой и утверждаемой Организацией (дополнено автором – ВУЗом) самостоятельно» (п. 1.4). К базовой части ОПОП и тем самым к обязательным дисциплинам относятся следующие: философия, история (история России, всеобщая история), иностранный язык, безопасность жизнедеятельности (п. 2.2) [2], а другие дисциплины ВУЗ определяет самостоятельно.

Как известно, изучаемые правовые (юридические) дисциплины производны от соответствующих отраслей права (знаний) и наук. Не является исключением и правоведение, которое изучается в ВУЗах на неюридических факультета (отделениях) в объеме учебного времени, содержания и порядке реализации указанной дисциплины, которые устанавливаются ВУЗом самостоятельно.

В юридической науке в части названия указанной дисциплины используются термины «Правоведение», «Основы правоведения», «Основы правоведения и антикоррупционной деятельности», «Основы правоведения и противодействия коррупции» и другие. При этом автор разделяет научный подход, что эти термины и понятия являются очень близкими, и в данном случае не входят в предмет исследования.

Так, А.В. Афолина определяет правоведение как науку, которая посвящена изучению вопросов, связанных с основами правовой грамотности человека [3].

М.А. Шалагина считает, что правоведение – это общественная наука, изучающая право как особую систему социальных норм, а также различные аспекты правоприменительной деятельности [4].

В юридическом словаре термины «правоведение» и «юриспруденция» используются как синонимы, и правоведение (лат. *juris-prudentia* – правоведение, от лат. *jus* – право и лат. *prudencia* – предвидение, благоразумность, мудрость) определяется как комплексная наука, изучающая сущностные свойства государства и права; совокупность правовых знаний; практическая деятельность юристов и система их подготовки [5].

В научной литературе также рассматривают правоведение (или юридическая наука, юриспруденция) как систему общественных наук, изучающих явления государственно-правовой действительности [6].

Автор разделяет научные подходы, что понятие «Правоведение» многогранное и может употребляться в следующих значениях: а) правоведение – это отрасль специальных общественных знаний, в пределах и посредством которых осуществляется теоретико-прикладное освоение государственно-правовой действительности [7]; б) правоведение как юридическая наука представляет собой общественную науку, изучающую право как особую систему социальных норм, правовые формы организации и деятельности государства и политической системы общества в целом [8]; в) правоведение как учебная дисциплина – это система знаний, формируемая на основе отбора научных знаний в образовательных целях [9]. При этом правоведение как учебная

дисциплина (основанная на правовой базе и данных науки) изучается, как правило, на неюридических факультетах ВУЗов, и предполагает дать студенту на основе знаний всех государственно-правовых наук наиболее общие представления о государстве и праве, правовом взаимодействии личности и общества, структуре права и его действии, конституционных основах государства и правовой системы, нормах и отраслях права, а также о правовом регулировании его будущей профессиональной деятельности.

В свою очередь, объектом правоведения является государство и право, и государственно-правовые явления, а предметом правоведения – перечень вопросов, которые изучают и рассматривают: а) систему основных правовых понятий; б) государство как общественно-политическое явление; в) право как социально-политического явления общественной жизни; г) взаимосвязь между государством и правом; д) основные понятия и положения различных отраслей права [3].

В научной и учебной литературе имеются и другие подходы и определения понятия «правоведение».

С.Г. Богацкая определяет следующим образом цель курса – овладение знаниями в области права, знакомство с системой права, выработанной человеческой цивилизацией и играющей ведущую роль в регулировании жизни современного общества; воспитание студентов в соответствии с принципами правового государства; задачи курса: выработка умения понимать законы и другие нормативно-правовые акты; обеспечение соблюдения законодательства, принятия решений и совершения юридически значимых действий в точном соответствии с законом; овладение навыками анализа законодательства и практики его применения, ориентации в нормативно-правовых актах (дополнено – автором) и специальной литературе; изучив курс «Правоведение», студент должен: а) иметь представление о сущности и принципах функционирования правового государства; б) понимать сущность, характер и взаимодействие правовых явлений, уметь ориентироваться в системе отраслей права; в) знать основы конституционного строя РФ, основные права и обязанности граждан РФ, механизмы функционирования государственной власти; г) уметь пользоваться нормами конституционного (дополнено автором), гражданского, трудового, административного, экологического и других отраслей права в сфере будущей профессиональной деятельности [10, с. 7].

По мнению автора, правоведение преследует цель дать студентам необходимые знания об основных правовых понятиях и государственно-правовых явлениях, определяющих основы устройства общества и государства, основы правовой системы и отраслей российского права, а также о правовом положении человека и гражданина в России, как демократическом федеративном правовом государстве с республиканской формой правления.

Правоведение основывается на Конституции РФ, нормативно-правовых актах РФ и ее субъектов, а также на общепризнанных принципах и нормах международного права и международных договорах РФ, которые являются

составной частью ее правовой системы.

Правоведение на основе Конституции РФ, нормативно-правовых актах РФ и ее субъектов рассматривает основы конституционного строя РФ, права, свободы и обязанности человека и гражданина, федеративное устройство РФ, систему государственных органов в РФ, избирательное право и избирательный процесс в РФ, место и роль, функции и полномочия Президента РФ, Федерального Собрания РФ, Правительства РФ, судебной власти, иных органов государственной власти РФ, органов государственной власти в субъектах РФ, местного самоуправления РФ, и основные положения гражданского, семейного, трудового, административного, уголовного и экологического права, а также правовые основы регулирования отношений в сфере образования и противодействия коррупции, и согласно ФГОС ВО обеспечивает подготовку студентов по неюридическим направлениям и профилям.

Все вышеизложенное свидетельствует о практической значимости учебной дисциплины «Правоведение» и о необходимости студентами получения качественных знаний, умений и навыков по толкованию и применению Конституции РФ, нормативно-правовых актах РФ и ее субъектов в сфере прав и свобод человека и гражданина, практики деятельности органов государственной власти и органов местного самоуправления.

Правоведение как учебная дисциплина и согласно рабочего учебного плана Елабужского института Казанского (Приволжского) федерального университета относится к базовой части ОПОП бакалавриата, являющейся обязательной учебной дисциплиной для освоения обучающимися (студентами) на всех неюридических факультетах, в том числе и по направлению подготовки 44.03.01 «Педагогическое образование».

ФГОС ВО по направлению подготовки 44.03.01 «Педагогическое образование» не определяет количество часов, которые отводятся на лекции и практические занятия, но, как правило, объем лекционных и практических занятий предусматривает равное количество учебного времени.

Ведущая роль в формировании у студентов знаний о правовых положениях, умений и навыков их применения отводится преподавателю. От его педагогического мастерства, интеллектуальной и профессиональной подготовки, личной увлеченности преподаваемым предметом зависит то, насколько полно студенты овладеют учебным материалом, предусмотренным программой по конституционному праву.

В современных условиях к преподавателям предъявляются высокие требования, а поэтому они должны уметь проектировать педагогический процесс, управлять им и прогнозировать результаты обучения.

В таких условиях преподаватель постоянно вынужден решать нелегкую задачу, искать «золотую середину» между традиционными формами (лекции, семинарские и практические занятия) и методами работы (объяснение, рассказ) со студентами, и методами активного обучения (дискуссия, «мозговой штурм» и т.д.), современными образовательными технологиями (интерактивного,

модульного, деятельностного обучения и др.).

Внедрение нововведений и связанная с этим ломка традиционных представлений отдельных преподавателей и коллективов кафедр в целом зависят не только от качества новых образовательных технологий, как иногда считают, но и от многих других факторов: от материально-технической базы кафедры (включающей мультимедийное и видеопроекторное оборудование, выход в Интернет и локальную сеть ВУЗа с доступом к электронно-библиотечному фонду, к информационным справочным и поисковым системам (КонсультантПлюс, Гарант) и т.д.), методического обеспечения преподаваемых дисциплин, качественного состава преподавателей, психологического климата на кафедре и т.д.

Важное значение в преподавании правоведения, при котором приобретаются качественные знания, умения и навыки, необходимые выпускникам ВУЗов для успешной профессиональной деятельности, в значительной степени также зависит от уровня учебно-методического обеспечения, то есть наличия и эффективности использования методических пособий, учебной литературы, электронных и справочных пособий, материалов юридической практики по отраслям права.

По мнению автора, в ходе проведения занятий по правоведению преподаватель не только может использовать традиционные методы обучения по передаче информации, но и должен применять активные и интерактивные методы обучения с использованием мультимедийных и видеопроекторных средств, позволяющих демонстрировать юридически значимые слайды, схемы, видеосюжеты и т.д., и направленные на развитие творческого, критического мышления, умения активно и эффективно работать с информацией. Сегодня большое значение должно уделяться активному включению студентов в процесс познания. Более того образовательный процесс должен учитывать индивидуальные способности студентов и поощрять обратную связь. Для этого целесообразно использовать элементы проблемно-поисковых и игровых методов, которые позволяют вовлекать в обсуждение правовых проблем через практические ситуации максимальное число студентов.

Представляет интерес и научно-исследовательская работа студентов, которая предусматривает не только самостоятельную подготовку ими докладов (рефератов) по проблемам правоведения, но и участие в деятельности проблемных групп студенческого научного кружка по юридическим наукам, участие в научно-практических конференциях разного уровня (вузовского, всероссийского и международного) и конкурсах научных работ.

Таким образом, на основе нормативно-правового акта в сфере образования, анализа общетеоретических положений юридической и педагогической наук, научных подходов и авторского понимания рассмотрены некоторые вопросы о правоведении и его преподавании.

**Литература:**

1. Болонина С.В. Научно-методические основы преподавания правовых дисциплин в неюридических вузах: автореф. дис. канд. пед. наук: 13.00.08. – М., 2000. – 45 с.
2. Приказ Минобрнауки России от 22.02.2018 № 121 «Об утверждении федерального государственного образовательного стандарта высшего образования – бакалавриат по направлению подготовки 44.03.01 «Педагогическое образование» [Электронный ресурс]. - Режим доступа: <https://bazanpa.ru/minobrnauki-rossii-prikaz-n121-ot22022018-h3988803/>
3. Афонина А.В. Шпаргалка по правоведению [Электронный ресурс]. - Режим доступа: [https://www.e-reading.by/bookreader.php/88781/Afonina-Pravovedenie.\\_Shpargalka.html](https://www.e-reading.by/bookreader.php/88781/Afonina-Pravovedenie._Shpargalka.html)
4. Шалагина М.А. Правоведение. Понятие, предмет и методы правоведения [Электронный ресурс]. - Режим доступа: <https://law.wikireading.ru/27197>
5. Словари и энциклопедии на Академике [Электронный ресурс]. - Режим доступа: <https://dic.academic.ru/dic.nsf/ruwiki/1104424>
6. Введение в правоведение: понятие, предмет и система дисциплины [Электронный ресурс]. - Режим доступа: <https://lawbook.online/prava-respubliki-osnovyui/vvedenie-pravovedenie-ponyatie-predmet-sistema-42718.html>
7. Предмет правоведение его цели задачи [Электронный ресурс]. - Режим доступа: <http://lectmania.ru/1x2914.html>
8. В системе юридических наук [Электронный ресурс]. - Режим доступа: <https://helpiks.org/3-46184.html>
9. Правоведение как учебная дисциплина [Электронный ресурс]. - Режим доступа: <http://allrefs.net/c12/432yq/p7/>
10. Богацкая С.Г. Правоведение: учеб. пособие для вузов. – М.: ЮНИТИ-ДАНА, 2003. – 319 с.
11. Поддубняк А.А. Правоведение: актуальность преподавания в образовательных учреждениях высшего профессионального образования неюридического профиля // Ученые записки Крымского федерального университета имени В.И. Вернадского. Юридические науки. – 2015. – № 1. – С. 89-93.
12. Современные методы преподавания правоведения в вузе [Электронный ресурс]. - Режим доступа: <https://pandia.ru/text/78/356/1705.php>



**Авторская колонка**

**НАПРАВЛЕНИЯ  
СОЦИАЛЬНО-ПСИХОЛОГИЧЕСКИХ  
ИССЛЕДОВАНИЙ  
СОЦИАЛЬНЫХ СЕТЕЙ**

*Жижина Мария Викторовна,  
Саратовский государственный  
университет, г. Саратов*

*E-mail: zhizhina5@mail.ru*

**УДК 159.9**

**Аннотация.** На основе анализа российских социально-психологических работ выделены наиболее значимые направления в изучении социальных сетей.

**Ключевые слова:** социально-психологические исследования, социальные сети.

В настоящее время в контексте психологической науки изучение социальных сетей - это отдельная область исследовательской практики. По проблеме социальных сетей защищен ряд диссертационных работ, проведено несколько междисциплинарных исследований, написаны монографии и научные статьи, ну и, конечно же, проблема социальных сетей являлась темой научных конференций. Теоретический анализ российских социально-психологических работ по проблеме социальных сетей позволил систематизировать результаты имеющихся исследований, выделив следующие направления.

Так, к первой, наиболее многочисленной группе, можно отнести исследования, направленные на изучение влияния социальных сетей на психику, сферу общения, проведения досуга, психологическое самочувствие, настроение, когнитивные процессы, социализацию, социальные установки, ценностные ориентиры, самопрезентацию, контекст жизненных ситуаций, семейные взаимоотношения, представления о будущем партнере и браке, социальную адаптацию, результативность деятельности (Е.И. Богомолова, М.С. Безбогова, М.В. Буданова, А.Н. Васильева, А.В. Вараксин, Н.А. Гладских, О.Т.П. Емельянова, Д.С. Корниенко, Н.А. Руднова, И. Самосват, Н.К. Слепцова, Н.В. Матрехина, Т.Д. Марцинковская, Д.А. Шмидт, Т.Ю. Шумских, Е.А. Юрьева и др.).

В качестве второй области можно выделить исследования, связанные с изучением взаимосвязи личностных особенностей человека с его поведением в



**социальной сети** (А.С. Панфилова, О.В. Рубцова, В.К. Смирнова). Ко второй группе также можно отнести исследования популярной среди отечественных авторов темы, связанной с изучением взаимосвязи индивидуально-психологических особенностей с самопрезентацией личности в социальных сетях (И.А. Абитов, И.И. Бабаева, Е.П. Белинская, О.В. Гавриченко, И.Ю. Кадацких, С.С. Нестеренко, Т.В. Смолякова, Г.А. Окушова, О.А. Пикулева, Е.А. Тезикова, И.А. Уманская). Проблемы, связанные с изучением типологии пользователей социальных сетей также можно отнести к данной области (Г.В. Солдатова, Е.Ю. Зотова, А.И. Чекалина, О.С. Гостимская). Наряду с обозначенными исследованиями вторая область также включает в себя работы, связанные с изучением медиаиммунитета, культуры медиапотребления, медиакомпетентности личности в мире социальных сетей (Д.А. Давыдов, А.С. Коповой, Т.С. Крайникова, Г.Н. Малюченко, Е.Е. Пронина, Г.В. Солдатова, А.В. Федоров, И.В. Чельшева).

**Третья группа исследований** акцентирует внимание на изучении социально-психологических функций социальных сетей и анализу роли социальных сетей в жизни человека (Е.В. Аржаных, И.В. Задорин, Е.Ю. Колесникова, О.А. Гуркина, Е.М. Новикова, Д.В. Мальцева, Е.И. Рассказова).

**Четвертая группа связана** с рассмотрением социальных сетей в контексте анализа проблемы *информационно-психологической безопасности личности* (И.Б. Бовина, Н.В. Дворянчиков, Р.А. Воронкин, Г.В. Грачев, С.М. Ненашев, А.В. Муромцева, В.В. Муромцев, Г.В. Солдатова, Т.В. Слярова, А.А. Шумилова).

**К пятому направлению** можно отнести работы, связанные с *информационно-психологическими манипуляциями в социальных сетях* (Г.В. Грачев, А.А. Васильев, Е.В. Лазуткина и др.).

**Наконец, к шестой группе** можно отнести исследования, посвященные изучению *влияния социальных сетей на формирование аддиктивного поведения*, точнее на возникновение медиазависимости от социальных сетей, однако стоит отметить, что отдельных психологических исследований в отечественной науке по изучению зависимости от социальных сетей пока нет, но имеются серьезные исследования в области интернет-зависимости (А.Е. Войскунский, М.И. Дрепа, А.Е. Жичкина, Н.А. Кузнецова, В.А. Лоскутова-Бурова, Е.А. Петрова, И.В. Чудова).

В целом результаты исследований в этой области позволяют сделать вывод, что наиболее популярными среди отечественных исследователей являются направления, связанные с изучением трансформационного (или, скорее, манипулятивного) воздействия социальных сетей на поведение человека.

### Литература:

1. Единый архив экономических и социальных данных [Электронный ресурс]. - Режим доступа: <http://sophist.hse.ru/> (дата обращения: 18.11.2018)
2. Электронная библиотека [Электронный ресурс]. - Режим доступа: <http://hrm.ru/> (дата обращения: 10.11.2018)

**Авторская колонка**

**ИНТЕГРАЦИЯ ИНОСТРАННОГО ЯЗЫКА  
В СОВРЕМЕННОМ ОБРАЗОВАТЕЛЬНОМ  
ПРОЦЕССЕ С ПРИМЕНЕНИЕМ  
ПРОЕКТНОЙ МЕТОДИКИ**

*Заречнева Нина Георгиевна,  
Национальный исследовательский Томский  
государственный университет, г. Томск*

*E-mail: zarechnng@gmail.com*

**УДК 811**

**FOREIGN LANGUAGE'S INTEGRATION WHILE APPLICATION OF  
PROJECT METHOD IN THE MODERN EDUCATIONAL PROCESS**

**Аннотация.** Статья отражает роль межпредметной интеграции при обучении иностранному языку. Автор данной статьи анализирует достоинства и эффективность метода проектов; его актуальность и приоритет в интегрированном обучении иностранному языку.

**Ключевые слова:** межпредметная интеграция, метод обучения, обучение иностранному языку, культура языка

**Abstract.** The present article reflects intersubject integration while teaching the foreign language. The author of the paper analyzes the advantages and effectiveness of the project method, its topicality and priority in the integrated foreign language teaching.

**Key words:** intersubject integration, teaching method, foreign language teaching, language culture.

**Введение**

Современные требования в образовательных стандартах третьего поколения к изучению иностранных языков предполагает взаимодействие межкультурного, профессионально-ориентированного подхода в обучении иностранных языков. В связи с этим, стоит отметить, что принцип интеграции устанавливает взаимодействие иностранного языка с профессиональными дисциплинами. Изучение языка на интегративной основе способствует повышению научного уровня знаний студентов и развивает их профессиональную компетентность. Включение проектов в иноязычное образование создает условия связанные с профессиональной деятельностью, устанавливает связи между иностранным

языком и дисциплинами профессионального цикла, а также способствует развитию коммуникативных навыков и анализа презентаций. Итак можно сказать, что проектная методика предполагает активное использование знаний иностранного языка в профессиональной деятельности.

Задача данного исследования показать актуальность внедрения инновационных педагогических технологий в образовательный процесс обучения иностранному языку на примере проектной методики. Автор подчёркивает, что проектный метод основанный на использовании инновационных технологий является одним из приоритетных и способствует интеграции студентов на межкультурном уровне, поскольку уровень иноязычной грамотности является показателем цивилизованности общества. Отсюда следует, что в условиях интегрированного обучения приоритетным направлением признается профессионально-ориентированное обучение иностранному языку, которое основано на потребностях студентов в его изучении основанных на профессиональных и лингвистических знаниях и на междисциплинарной интеграции.

### **Результаты**

Результаты исследования инновационных педагогических методов обучения иностранному языку и овладение иноязычной культурой в процессе межкультурной коммуникации подтверждают взаимодействие языка и коммуникации и являются важным условием для студентов, чтобы интегрироваться в международную среду. Согласно исследованию Балыковой Е.Ю. основной целью обучения иностранному языку на интегративной основе, является взаимопроникновение учебных дисциплин и их связь с иностранным языком. [1] Переход на многоуровневую систему иноязычного профессионального обучения предусматривает не только владение навыками общения на иностранном языке, но и приобретение профессиональных знаний по выбранной специальности. Отсюда следует, что приоритетным направлением в условиях интеграции признается профессионально-ориентированное обучение иностранному языку студентов всех специальностей. Следует обозначить, что профессионально-ориентированное обучение – это сочетание овладения профессионально-ориентированным иностранным языком со знанием культуры изучаемого языка и приобретением профессионально-лингвистических знаний. В связи с этим в данной работе содержание профессионально-ориентированное обучения иностранному языку реализовано в технологии проектного обучения. Интеграция обучения заключается в том, что какому бы аспекту языка мы не обучали, формируются все остальные аспекты и виды речевой деятельности т.е. цель методики проектов – это формирование коммуникативной компетенции, создание условий при которых студенты самостоятельно приобретают знания из различных источников и развивают у себя исследовательские и коммуникативные умения работая в группах. Проект является интегрированным видом деятельности, когда при обмене информацией собранного материала студенты вступают в иноязычную коммуникацию. Исследования обучения

основанного на проекте Дьюи Дж. описал проект как интегрированный подход, представляя студентам знания вовлекающие их в область планирования, решения проблем и как результат исследования, представление презентаций. [2] Он утверждает, что проектное обучение опирается на коммуникативные навыки с использованием инновационных технологий в качестве когнитивного инструмента для развития критического мышления студентов. Марш Д. провел исследование на основе проектного обучения и считает, что использование онлайн ресурсов может быть использовано в качестве возможности эффективного усвоения коммуникативных навыков и найти онлайн информацию по любой теме в научно-исследовательской работе по проекту. [3] В данной работе в рамках практического анализа, важно отметить приоритет метода проектов в современном иноязычном образовании в условиях глобализации и интеграции и его активное использование в процессе преподавания иностранного языка. В ходе работы над проектом студенты ТГУ Радиофизического факультета (РФФ) использовали аутентичные источники по профильным дисциплинам на английском языке. Результаты работ были представлены в форме презентации, в которой демонстрировались интеграционные связи с профильными дисциплинами и английским языком. В ходе работы студенты усовершенствовали иноязычную лексику на основе общей и профессиональной лексики, что повысило научный уровень знаний и профессиональную компетентность студентов. Можно утверждать, что в таком подходе происходит интегрированная мотивация, основой которой является интерес к самому языку и стране изучаемого языка. Мотивация же – это знания, которые приводят к успеху, к достижению цели.[4] В связи с этим нельзя не отметить и то, что новизна как компонент интегрированного содержания урока является одним из главных факторов, обеспечивающих интерес студентов. Здесь имеется ввиду новизна содержания учебных материалов, новизна формы урока, новизна видов работ, так как информативность материала – это одна из важных предпосылок эффективности занятия в процессе использования проектной методики. Важно отметить, что проект направлен на решение задач для будущей профессиональной деятельности студентов, что обеспечивает интеграционные связи с профессиональными дисциплинами и наполняет процесс обучения языковым содержанием.

### **Выводы**

Актуальность исследования в условиях интеграции языкового образования обусловлена развитием инновационных педагогических технологий. С использованием онлайн ресурсов, интернета, внедрением творческих заданий изучаются другие предметы посредством английского языка. В этом случае происходит не только изучение языка, но и приобретение профильных знаний, что является основным принципом междисциплинарной интеграции. Исходя из вышесказанного, в рамках повышения научно-исследовательского потенциала студентов, можно утверждать, что проектная методика способствует мотивации и самообразованию студентов. Также при осуществлении проектной

деятельности устанавливается связь между иностранным языком и дисциплинами профессионального цикла. Практический анализ метода проектов со студентами ТГУ РФФ на уроках иностранного языка доказывает, что проектная деятельность обеспечивает прочное усвоение учебного материала, развивает самостоятельность, способность ориентироваться в потоке информации и совершенствовать коммуникативные навыки. По итогам проекта студенты показали знание иностранного языка в своей профессиональной деятельности в сфере физики, активно использовали профессиональные термины на английском языке и продемонстрировали лингвистические навыки. Известный лингвист У. Килпатрик описал проект как учебный подход предоставляя студентам задания, вовлекающие их в область планирования решения проблема и как результат исследования представление ими презентаций. [5] Он утверждает что проектное обучение обеспечивает возможность индивидуализации языкового образования когда подразумевается максимальное сближение процесса обучения с процессом развития коммуникативности. Проектная методика обеспечивает развитие умений общаться свободно в рамках темы проекта. В связи с этим, следует отметить, что проектная форма работы является одной из актуальных инновационных педагогических технологий в образовательной деятельности иноязычного проекта, когда студенты обсуждают и анализируют свои презентации. В заключении важно обозначить что интегрированный подход в проектной методике формирует знания разных предметов в единстве с иностранным языком. Введение в педагогические технологии элементов исследовательской деятельности студентов на основе применения проектной методике способствует преодолению языкового барьера в ситуациях реального общения.

### Литература:

1. Балыкова Е.Ю. Использование метода проектов на уроке английского языка / Системные технологии. - 2015. - № 16.
2. Дьюи Дж. Метод проектов в школе / Лицейское и гимназическое образование. - 2003. - № 4.
3. Марш Д. Содержание и язык интегрированного обучения / Cambridge University Press. - 2010.
4. Заречнева Н.Г. Семантика формирования мотивации в изучении иностранных языков на неязыковых факультетах / Язык и культура. - 2015. - С. 173-176.
5. Килпатрик У. Метод проектов / Лицейское и гимназическое образование. - 2003. - № 4.



**Авторская колонка**

**КРАТКИЙ ОБЗОР МОДЕЛЕЙ  
ПРЕДСТАВЛЕНИЯ ЗНАНИЙ ПРИ  
ПРИМЕНЕНИИ МЕТОДОВ  
МАШИННОГО ОБУЧЕНИЯ ДЛЯ  
ПРЕДСКАЗАНИЯ ОПТИМАЛЬНОЙ  
ОБРАЗОВАТЕЛЬНОЙ  
ТРАЕКТОРИИ УЧАЩЕГОСЯ<sup>1</sup>**

*Крупа Татьяна Викторовна,  
ООО «ГлобалЛаб», г. Москва*

*E-mail: info@globallab.org*

**УДК 371.64/.69**

**Аннотация.** Применение методов машинного обучения для формирования личных образовательных траекторий за счет полной или частичной автоматизации является важным направлением в развитии современных цифровых систем.

В настоящее время количество исследований на данную тему не велико, но уже сейчас можно определить перспективные направления и значимые тренды, деятельность в рамках которых способна приводить к значимому улучшению результатов при построении образовательных траекторий. При проведении такого рода исследований и построении цифровых систем необходимо всестороннее рассмотрение существующих моделей представления знаний.

В рамках доклада приводится обзор моделей представления знаний при применении методов машинного обучения для предсказания оптимальной образовательной траектории учащегося.

**Ключевые слова:** анализ больших данных, искусственный интеллект, модели представления данных, рекуррентная нейронная сеть, моделирование поведения учащегося, предсказание образовательной траектории, повышение точности предсказания образовательной траектории, образовательная траектория.

В области искусственного интеллекта понятие «знание» часто определяют через понятие «логический вывод», например: «знания – это формализованная информация, на которую ссылаются и которую используют в процессе логического вывода» [1, с. 6]. Однако наиболее конструктивным для создания компьютерных систем является определение категории знания через категорию данных. Наиболее четкое и строгое определение с точки зрения соотношения данных и знаний ввел Д.А. Поспелов, который выделил шесть характеристик,

<sup>1</sup> "Исследование выполнено в рамках ФЦП «Исследования и разработки по приоритетным направлениям развития научно-технологического комплекса России на 2014-2020 годы», Соглашение о предоставлении субсидии от 26.09.2017 г. No 14.576.21.0100, Уникальный идентификатор работ RFMEFI57617X0100".



усложняющих данные и превращающие их в знания: внутренняя интерпретируемость, структурированность, связность, шкалирование, семантическая метрика, наличие активности [4, с. 26-27. 10, с. 70-90].

В своей статье «Из истории искусственного интеллекта: история искусственного интеллекта до середины 80-х годов» Д.А. Поспелов выделяет следующие задачи, решаемые представлением знаний как ведущим направлением искусственного интеллекта: «...а) как собрать знания о проблемной области и, в частности, как получить с помощью опроса эти знания от специалистов в данной области; б) как представить эти знания в базе знаний в форме, удобной для последующей обработки на ЭВМ; в) как сохранить непротиворечивость и достичь полноты знаний при объединении знаний, получаемых из различных источников; г) как классифицировать собранные знания и как обобщать их в процессе накопления; д) как их использовать при решении различных задач.» [10, с. 70-90]. В свою очередь, Э.В. Попов [9, с. 86-88], а также И.Б. Фоминых, Е.Б. Кисель, М.Д. Шапот [12, с. 25] особый акцент делают на выделение двух проблем, связанных с представлением знаний: ЧТО представлять и КАК представлять и подчеркивает, что в искусственном интеллекте основной акцент делался на второй проблеме в ущерб первой; также он отмечает, что эти две проблемы не независимы друг от друга, так как «...в некотором выбранном способе представления невозможно (либо в принципе, либо эффективно) выразить некоторое ЧТО» [11, с. 54].

Первым критерием классификации является концептуальный подход к представлению знаний, при этом можно выделить следующие подходы: символьный (это традиционные модели, такие как фреймы, семантические сети, продукции), коннекционистский подход (нейронные сети), эмерджентный подход (применение принципов эволюции и самоорганизации – эволюционные вычисления, генетические алгоритмы и т.д.; применение моделей социальных систем – решение задачи сообществом интеллектуальных агентов), а также смешанный подход, когда в одной модели объединяются, например, нейронные сети и продукционные системы.

Такое деление не очень принято в отечественной литературе, но, тем не менее, достаточно распространено в иностранной [6, с. 109-111]. Часто в качестве одной из ключевых современных проблем представления знаний называют объединение символьных и коннекционистских подходов. Одной из концепций, объединяющей разные подходы (нечеткую логику, нейронные сети, генетические алгоритмы) является концепция «мягких вычислений» [14, с. 73-77].

Второй критерий связан с понятиями тезауруса и онтологии. А.С. Нариньяни даже ввел аббревиатуру ТЕОН, которая символизирует необходимость объединения этих двух подходов для разработки систем, реализующих в той или иной степени понимание естественного языка.

Как определено Ю.Н. Филипповичем и А.В. Прохоровым в их исследовании «Семантика информационных технологий: Опыты словарно-тезаурусного

описания» «...формализацию знаний путем именованя предметов и отношений между ними словами-понятиями естественного языка называют тезаурусным описанием, а результаты такого описания – тезаурусами» [13, с. 101]. Иначе говоря, тезаурус можно рассматривать как модель парадигматической структуры плана содержания языка [5, с. 180-182]. Основная идея словаря-тезауруса заключается в том, что он как бы «противоположен» обычному толковому словарю: в толковом словаре входами являются слова, упорядоченные по тому или иному признаку (обычно по алфавиту), а выходами толкования этих слов; в тезаурусе же все наоборот – входом являются «идеи» («смыслы», «когнитивные области»), упорядоченные тем или иным способом, а выходом – слова, выражающие данные «смыслы» [5, с. 182].

Что касается онтологии, то единого мнения о том, что это такое, нет. Рассмотрим определения, данные в статье Р. Мизогучи «Шаг в направлении инженерии онтологий» [7, с. 11-37]: а) онтология – явная спецификация концептуализации; б) онтология – некоторая теория (совокупность) понятий, или словарь понятий, используемых в качестве строительных кирпичиков систем обработки информации; в) онтология – соглашение о совместно используемых (shared) концептуализациях. Формально модель онтологии задается следующей тройкой [16, с. 11-37]:

$$O = (X, R, \Phi),$$

где  $X$  – конечное множество концептов предметной области,  $R$  – конечное множество отношений между концептами,  $\Phi$  – конечное множество функций интерпретации, которые задаются на множестве  $X$  и/или  $R$ .

Третий критерий связан с традиционным делением моделей представления знаний на логические и эвристические, и рассмотрением базовых формализмов представления знаний, таких как семантические сети, логика предикатов, продукции и т.д.

В логических моделях представления знаний отношения, существующие между отдельными единицами знаний, выражаются исключительно средствами того логико-математического языка, который используется для представления знаний. В основе всех логических моделей лежит понятие формальной логической системы (теории):

$$M = \langle T, P, A, F \rangle,$$

Здесь  $T$  – множество базовых элементов,  $P$  – множество синтаксических правил, позволяющих строить из  $T$  синтаксически правильные выражения,  $A$  – множество априорно истинных выражений (аксиом),  $F$  – семантические правила или правила вывода, которые используются для формального вывода из аксиом и ранее выведенных истинных выражений других истинных выражений.

Эвристические модели представления знаний, в отличие от логических, имеют разнообразный набор средств, передающих специфические особенности конкретной предметной области [12, с. 117]. Следуя к эвристическим моделям в работе «Статические и динамические экспертные системы» отнесены сетевые, продукционные, фреймовые и объектно-ориентированные модели; также дополнительно добавлен класс специальных эвристических моделей представления знаний – сюда можно отнести, например, алгебраические подходы к представлению знаний [2, с. 52-64].

В основе сетевых моделей лежит понятие сети, образованной помеченными вершинами и дугами; где вершины сети представляют некоторые сущности (объекты, события, процессы, явления), а дуги – семантические отношения между сущностями, которые они связывают (например, отношения «часть-целое», «причина – следствие», «объект – свойство объекта», и многие другие) [12, с. 124].

Фрейм-представления были предложены М. Минским [8, с. 23-26]. Фрейм можно понимать как структуру данных, предназначенную для представления некоторой стандартной, стереотипной ситуации. Каждый фрейм имеет слоты, а каждый слот, в свою очередь, может иметь определенное значение; можно выделять фреймы-прототипы и фреймы-экземпляры, реализуя, таким образом, отношение обобщения/конкретизации. К слотам могут быть привязаны условия, которые должны выполняться, чтобы произошло получение слотом конкретного значения или процедуры, которые вызываются при обращении к слоту для получения его значения, также слоты могут иметь значения по умолчанию.

Объектно-ориентированный подход фактически является развитием фреймового; в его основе лежат понятия объекта и класса [12, с. 99-102]. В качестве трех китов, на которых основан объектно-ориентированный подход, или, более конкретно, объектно-ориентированное программирование, часто называют инкапсуляцию, наследование и полиморфизм. Гради Буч выделяет 7 главных элементов объектной модели: абстрагирование, инкапсуляция, модульность, иерархия, типизация, параллелизм, сохраняемость [3, с. 301-322].

В продукционном подходе знания представляются в виде множества правил «ЕСЛИ, ТО». Такое представление знаний для моделирования на компьютере процесса принятия решений первым предложил использовать А. Ньюэлл. В архитектуре программных систем продукции традиционно выделяют три основных компонента: базу данных, в которой хранится текущая информация о решаемой задаче; базу знаний – множество продукции; интерпретатор (машину вывода), выполняющий преобразование базы данных на основе продукции с использованием некоторой стратегии вывода [15, с. 81].

**Литература:**

1. Аванесов В.С. Основы педагогической теории измерений // Педагогические измерения. – № 1.
2. Бениаминов Е.М. Алгебраические методы в теории баз данных и представлении знаний. – М.: Научный мир, 2003. – 184 с.
3. Буч Г. Объектно-ориентированный анализ и проектирование с примерами приложений на С++, 2-е изд. / Пер. с англ. – М.: «Издательство Бином», СПб.: «Невский диалект», 2000. – 560 с., ил.
4. Достоверный и правдоподобный вывод в интеллектуальных системах / Под ред. В.Н. Вагина, Д.А. Поспелова. – М.: ФИЗМАТЛИТ, 2004. – 704 с.
5. Кобозева И.М. Лингвистическая семантика: учебник. Изд. 3-е, стереотипное. – М.: КомКнига, 2007. – 352 с. (Новый лингвистический учебник.).
6. Люгер Джордж Ф. Искусственный интеллект: стратегии и методы решения сложных проблем, 4-е издание: Пер. с англ. – М.: Издательский дом «Вильямс», 2003. – 864 с.: ил. – Парал. тит. англ.
7. Мизогучи Р. Шаг в направлении инженерии онтологий // Новости искусственного интеллекта. – 2000. – № 1-2. – С. 11-37.
8. Минский М. Фреймы для представления знаний. – М.: Энергия, 1979. – 152 с.
9. Попов Э.В. Общение с ЭВМ на естественном языке. Изд. 2-е, стереотипное. – М.: Едиториал УРСС, 2004. – 360 с.
10. Поспелов Д.А. Из истории искусственного интеллекта: история искусственного интеллекта до середины 80-х годов // Новости искусственного интеллекта. – 1994. – № 4. – С. 70-90.
11. Смолин Д.В. Введение в искусственный интеллект: конспект лекций. – 2-е изд., перераб. – М.: ФИЗМАТЛИТ, 2007. – 264 с.
12. Статические и динамические экспертные системы: учеб. пособие / Э.В. Попов, И.Б. Фоминых, Е.Б. Кисель, М.Д. Шапот. – М.: Финансы и статистика, 1996. – 320 с.: ил.
13. Филиппович Ю.Н., Прохоров А.В. Семантика информационных технологий: Опыты словарно-тезаурусного описания. С предисловием А.И. Новикова. – М.: МГУП, 2002. 368 с. – Книга в комплекте с CD ROM.
14. Ярушкина Н.Г. Основы теории нечетких и гибридных систем: учеб. пособие. – М.: Финансы и статистика, 2004. – 320 с.: ил.
15. Яхно Т.М. Системы продукции: структура, технология, применение. – ВЦ РАН, Новосибирск. – 1990. – 127 с.
16. Soh L.-K., Blank, T. Integrating Case-Based Reasoning and Meta-Learning for a Self-Improving Intelligent Tutoring System // International Journal of Artificial Intelligence in Education. – 2008. – № 18. – P. 27-58.

**Авторская колонка**

**ОСОБЕННОСТИ ОБУЧЕНИЯ  
ИНОСТРАННОМУ ЯЗЫКУ  
В БИЛИНГВАЛЬНОЙ СРЕДЕ**

*Маманова Рената Ильдаровна,  
Казанский (Приволжский) федеральный  
университет, г. Казань*

*E-mail: renata1995@mail.ru*

**УДК 37.013.2**

**Аннотация.** Статья посвящена особенностям обучения в билингвальной среде. Раскрывается понятие «билингвизм», различные подходы к определению и его типы. Затрагивается вопрос влияния билингвизма на мышление и овладение третьим языком. Особое внимание обращается на методику обучения билингвальных студентов, проводится анализ исследований по данному вопросу, в ходе чего даются некоторые методологические рекомендации.

**Ключевые слова:** билингвизм, двуязычие, сбалансированный билингвизм, несбалансированный билингвизм, иммигранты, преподавание иностранного языка.

В последние годы в России усиливаются и углубляются интеграционные процессы, расширяются экономические, социальные и культурные связи между народами, на фоне чего возрастает мотивация для изучения иностранных языков. Обучение иностранным языкам в настоящее время во многих российских регионах осуществляется на фоне национально-русского билингвизма.

Понятие «билингвизм» было впервые введено В.А. Аврориным в 1938 году как «одинаково свободное владение двумя языками. Иначе говоря, двуязычие начинается тогда, когда степень знания второго языка приближается вплотную к степени знания первого».

Концепции и теории билингвизма имеют различные аспекты. Представители психолого-педагогического направления (Л.С. Выготский, А.А. Леонтьев, Р.К. Миньяр-Белоручев, Т.М. Савельева, В.С. Худницкий и др.) рассматривают билингвизм как социокультурный феномен, который проявляется в усилении роли социокультурного компонента, в развитии информационного пространства, потребности двуязычного обучения при профессиональной



подготовке, развитие дистанционной формы обучения, обучения в режиме онлайн и др.

Представители лингвистического направления (В.А. Виноградов, Ю.А. Жлуктенко, Ю.В. Розенцвейг, М.М. Михайлов и др.) определяют билингвизм как владение двумя языками. По мнению В.Ю. Розенцвейга, понятие билингвизма включает в себя владение двумя языками при постоянном переключении с одного языка на другой, в зависимости от обстоятельств [13], при этом, как указывают Д.А. Салимова и А.А. Тимерханов, билингвы без затруднений думают на нужном в данный момент языке [14]. Такая точка зрения преобладает и в работах зарубежных ученых.

Двуязычие представляет собой попеременное использование двух или более языков, однако степень использования языков и их соотношение определяется различными учеными и исследователями неодинаково. Например, американский лингвист Л. Блумфильд придерживался мнения, что билингвизм подразумевает владение каждым из языков на равном уровне (на уровне родного языка) [9], таким образом, к билингвам могут быть отнесены большинство жителей Канады, Швейцарии и жителей пограничных с Францией районов Бельгии. Согласно другой точке зрения, выраженной У. Вайнрайхом, уровень владения родным и иностранным языком могут отличаться [6]. Проблема билингвизма исследуется также в работах таких лингвистов, как У.Ф. Маккей, Е. Пил, Х. Хелфрик и др. Анализ данных работ показывает, что не все ученые придерживаются мнения, что билингвизм – это равное или почти равное владение двумя языками. Исследователи подчеркивают, что нужно принимать во внимание такую динамическую категорию, как языковые умения, которые подразделяются на продуктивные (письмо и говорение) и рецептивные (чтение и аудирование). Таким же образом, например, А.Р. Диболди и Дж. Макнамара причисляют к билингвам любого человека, обладающего компетентностью в одном из четырех аспектов языка [2].

Касательно российской действительности, где каждый билингв, кроме родного языка, может свободно общаться на русском языке, более корректной будет следующая формулировка: билингвизм – это свободное владение двумя языками.

Таким образом, можно выделить билингвизм сбалансированный и несбалансированный. Сбалансированный билингвизм – это вид двуязычия, при котором индивид владеет двумя языками в одинаковой степени. Несбалансированный билингвизм – это двуязычие, который характеризуется разным уровнем владения двумя языками.

Многие годы исследователи билингвизма изучали, влияет ли данное явление на интеллектуальное развитие человека или нет. М. Сэйерс в ходе своего исследования выявил, что билингвизм тормозит интеллектуальное развитие. К такому же заключению пришли исследователи из США, изучавшие детей иммигрантов. Однако в 1960-х годах К. Ламберт и Д. Пил выявили благоприятное влияние билингвизма, что было подтверждено последующими



исследованиями. В настоящее время принято считать, что при правильном обучении в благоприятных социокультурных условиях двуязычие способствует развитию определенных интеллектуальных сторон личности, таких как гибкость и креативность.

При обсуждении вопроса влияния билингвизма на мышление нельзя не упомянуть и проблему влияния билингвизма на овладение третьим языком. Гипотеза о том, что билингвам легче изучать третий язык, чем монолингвам, была выдвинута в 60-е – 70-е годы в работах таких ученых, как М. Джейкобсон и М. Аймхоф [3], Л. Лерия и С. Кохат [4], В. Вильдомц [5].

Данные исследования показали, что:

- а) билингвы демонстрируют более высокий уровень овладения третьим языком, чем монолингвы;
- б) одновременное изучение двух языков оказывает положительное влияние на умственное и лингвистическое развитие;
- в) уровень грамотности в рамках родного языка позитивно влияет на процесс изучения третьего языка [1].

Билингвизм также способствует изучению иностранного языка (ИЯ) с точки зрения процесса запоминания, так как знание двух языков дает больше возможностей для установления способствующих запоминанию связей. Данный фактор работает вне зависимости от степени близости языков, так как «связи, которые мы применяем для запоминания, могут быть искусственными, не отражать существенных отношений действительности, но они годны для запоминания» [10].

Таким образом, можно сделать вывод о том, что большинство исследователей оценивают билингвизм как положительное явление.

Важным фактором при построении обучения билингва является источник билингвизма. В российской действительности можно выделить два: национально-русский билингвизм и билингвизм иммигрантов. Как уже отмечалось выше, национальный билингвизм в большинстве случаев подразумевает свободное владение русским языком, что позволяет его использовать в качестве языка-посредника при обучении ИЯ. Однако уровень русского языка мигрантов зачастую гораздо ниже, что вынуждает к обращению к родному языку при изучении ИЯ.

В настоящее время не существует четко разработанной методики обучения иностранному языку билингвальных студентов. По мнению Д.Г. Матвеевой, в образовательной системе мало учитывается наличие иммигрантов. В большинстве случаев обучение строится по программам, учебникам и учебным пособиям, которые составляются для русскоговорящих учащихся, и в таком случае владение родным языком и особенности национального языка не могут быть учтены при обучении иностранному языку [11]. Однако при использовании принципа опоры на родной язык качество преподавания языка в национальной аудитории могло бы быть гораздо выше при условии создания учебных пособий, методики обучения, которые бы учитывали особенности родного языка.

И.А. Читао в своей диссертационной работе также пишет о том, что проблема взаимосвязанного обучения русскому и иностранному языкам не освещена методической наукой. Она считает, что для установления взаимодействия родного, русского и иностранного языков, их роли в обучении, следует учитывать характер билингвизма, место каждого из языков в образовательной, социальной системе региона и цели обучения каждому из языков в конкретных национальных образовательных учреждениях [18].

Эти исследования подчеркивают мысль о том, что в данных условиях русский язык является языком-посредником, поэтому при обучении иностранному языку следует уделить особое внимание уровню владения русским языком.

Многие исследователи вопроса обучения иностранному языку в билингвальных условиях считают, что следует при помощи сопоставительного анализа выявлять сходства и различия родного и русского языка. Данный подход может способствовать более легкому усваиванию сходных языковых явлений, так как отличительные особенности обуславливают типичные ошибки и могут предупредить возможные нарушения языковых норм.

В статье Ж.А. Хашегульговой приводятся результаты эксперимента, проведенного на 1 и 3 курсах ИНГГУ. Студентам был предоставлен список слов одинакового значения на трех языках, и к каждому слову на каждом из языков они должны были написать свои ассоциации [16]. По результатам эксперимента становится очевидным, что студенты-билингвы имеют разные ассоциации при восприятии одного и того же слова, что может создавать трудности в процессе перевода.

По мнению Т.М. Оздеаджиевой, на основе сопоставительного анализа возможно построить эффективную систему упражнений, которая бы активизировала деятельность учащихся во время занятий. Она выделяет принцип наглядности, подразумевающий усвоение лексического значения иностранного языка при зрительной наглядности, нежели при переводе на родной язык, так как обучаемый запоминает связь лексического значения непосредственно с самим предметом [12].

Студенты-билингвы часто вынуждены преодолевать языковые и психологические барьеры. Процесс обучения ведется на русском языке, которым не все студенты владеют на высоком уровне. Порой они затрудняются высказывать свое мнение из-за небольшого словарного запаса, сложности проникновения в иную национальную культуру, мировосприятие. Для того, чтобы способствовать диалогу культур в их сознании, необходимо обучать студентов механизму перекодирования содержания мысли с родного языка на иностранный, где основой является алгоритм перекодирования русскоязычного содержания на иностранный язык [13].

По мнению Т.К. Цветковой, изучение иностранного языка также происходит при помощи родного языка, который является для билингва готовой системой знаний. Это означает, что студент-билингв неизбежно сравнивает родной и

изучаемый языки, выделяя во втором то, что похоже на родной язык и пропуская явления, специфичные только для иностранного языка. Однако верное осознание ИЯ возможно только тогда, когда обучающийся понимает его системные различия от родного языка [17].

Самым сложным умением, которое формируются в рамках коммуникативной компетенции, является умение воспринимать текст как продукт речевой деятельности и умение строить собственные высказывания в процессе общения. Однако уровень речевой подготовки у многих двуязычных студентов недостаточно высок, что подчеркивает проблему развития письменной монологической речи у студентов-билингвов, изучающих ИЯ с опорой на русский язык. При чтении текстов студенты воспринимают звуки, слова с опорой на уже имеющихся у них опыт восприятия и воспроизведения, подводят звуки ИЯ под шаблоны родного языка.

Однако студенты-билингвы должны не только правильно читать тексты с фонетической точки зрения, но и понимать, что каждый текст обладает типологической общностью, самобытностью, национальными отличиями. Если в переводном тексте встречаются слова, этимологически сходные с языком перевода, то данное соответствие всплывает в памяти билингва в качестве предполагаемого эквивалента. По мнению Т.А. Глебовой, такой подход с практической точки зрения не оправдан, так как значение, синтаксическая и семантическая сочетаемость, стилистические особенности даже в близкородственных языках очень редко совпадают полностью [8]. Поэтому одной из важнейших задач в обучении иностранному языку является формирование адекватного образа ИЯ, включающее в себя грамматические и лексические особенности изучаемого языка.

Обучение ИЯ в билингвальной среде нужно строить таким образом, чтобы речевые и грамматические нормы родного, первого иностранного (в нашем случае русского) и изучаемого языка не смешивались в сознании обучающихся.

М.Г. Аствацатрян в своем исследовании отметил некоторые специфические принципы обучения ИЯ в национальной аудитории. Среди частнометодических принципов выделены следующие:

- учет подвижного соотношения систем первого и второго языков при овладении третьим;
- осуществление дифференцированного подхода к учащимся в зависимости от уровня развития билингвизма [7].

Таким образом, на основании данного анализа можно сделать вывод о том, что в настоящее время нет четко разработанной методики обучения билингвальных студентов иностранному языку, поэтому необходимо продолжать исследования в данной области. Однако можно выделить некоторые особенности касательно данного вопроса. При обучении двуязычных студентов необходимо учитывать характер билингвизма. Очевидно, что при сбалансированном билингвизме первый иностранный язык (в нашем случае русский), может служить посредником при обучении второго ИЯ. Доказано, что у сбалансированных

билингвов лучше развит механизм языкового переключения – они способны строить устные высказывания без первоначального перевода на родной или русский язык. Несбалансированные билингвы зачастую владеют русским языком хуже, чем родным, поэтому опора на русскую речь при изучении ИЯ может оказаться дестабилизирующим фактором, и, в таких случаях, необходимо обращаться к национальному языку. Однако одной из основных целей обучения ИЯ является создание в сознании студентов адекватного, обособленного образа изучаемого языка. Даже у близкородственных языков наблюдаются некоторые семантические отличия похожих слов, грамматические, синтаксические отличия похожих структур. Обращение к родному, русскому языку целесообразно на начальных этапах обучения, тогда как на более продвинутом этапе следует изучать иностранный язык более обособленно, с его культурными и национальными особенностями.

### Литература:

1. Cenoz J. The additive effect of bilingualism on third language acquisition: a review [Текст] / J. Cenoz // *International Journal of Bilingualism*. – Vol. 7. – No. 1. – March 2003. – Pp. 71-87.
2. Diebold A.R. Incipient bilingualism // D. Hymes ed. *Language in culture and society*. - New York: Harper and Row, 1964. - Pp. 495–511; MacNamara J. The Bilingual's linguistic performance – a psychological overview // *Journal of Social Issues*. - 1967. - Vol. 23, issue 2. - Pp. 58–77.
3. Jacobsen M., & Imhoof, M. (1974). Predicting success in learning a second language. - *Modern Language Journal*, 58(7). - Pp. 329-336.
4. Lerea L., & Kohut S. (1961). A comparative study of monolinguals and bilinguals in a verbal task performance. *Journal of Clinical Psychology*. - 17(1). - Pp. 49-52.
5. Vildomec V. *Multilingualism*. Leiden. A. W. - Sythoft, 1963. - p. 58.
6. Weinreich U. *Languages in contact: findings and problems*. - The Hague, 1963.
7. Аствацатрян М.Г. Лингводидактические основы обучения иностранным языкам в национальной аудитории (в школе и в вузе) // *Иностранные языки в высшей школе*. - 2006. - № 4. - С. 68-78.
8. Глебова Т.А. Особенности обучения английскому языку студентов-билингвов с опорой на русский язык / Т.А. Глебова // I Международная научно-методическая конференция "Русский язык - посредник в диалоге культур" (в рамках программы "Русский язык в XXI веке"). МГИМО (У) МИД России, 19-20 февраля 2009 г. Сб. статей. -М.: МГИМО Университет, 2009. Глебова Т.А. Особенности обучения английскому языку студентов-билингвов с опорой на русский язык.
9. Знаменская Т.А. Формирование двуязычной компетенции при изучении иностранного языка // *Образование и наука*. - 2013. - № 1. - С. 94–106.
10. Лapidус Б.А. *Обучение второму иностранному языку как специальности* // учебное пособие. - М.: Высш. Школа, 1980. – 173 с.

11. Матвеева Д.Г. Методика совершенствования навыков употребления видовременных форм глагола у студентов-билингвов. Английский язык для специальностей естественно-научного направления: диссертация на соискание ученой степени кандидата пед. наук. - Улан-Удэ, 2005.
12. Оздеаджиева Т.М. О роли дидактических принципов при обучении студентов иностранному языку // Научный журнал «Академа» (статьи и публикации ученых). - 2005. - № 1 [Электронный ресурс]. - Режим доступа: <http://www.academa.ru>
13. Розенцвейг В.Ю. Основные вопросы теории языковых контактов // Новое в лингвистике. Языковые контакты. - Вып. VI. - М., 1972. - С. 5–25.
14. Салимова Д.А., Тимерханов А.А. Двужычие и перевод: теория и опыт исследования: моногр. - М. : Флинта; Наука, 2012. - С. 4.
15. Сомова С.В. Формирование билингвальной компетенции специалиста в области преподавания иностранных языков. // Лингвострановедение: методы анализа, технология обучения. Пятый межвузовский семинар по лингвострановедению: сб. статей: В 2 ч. – Ч. I. Языки в аспекте лингвострановедения. – М.:МГИМО Университет, 2008. – 266 с.
16. Хашегульгова Ж.А.. Некоторые проблемы обучения иностранному языку в условиях ингушско-русского двужычия // Преподавание иностранных языков и культур: теоретические и прикладные аспекты (Лемпертовские чтения - VI). Материалы международного научно-методического симпозиума. - Пятигорск: изд-во ПГЛУ, 2004. - 255 с.
17. Цветкова Т.К. Диалог культур и межкультурное пространство // Лингвострановедение: методы анализа, технология обучения. Четвертый межвузовский семинар по лингвострановедению: сб. статей: В 2 ч., Ч. I. – М.: МГИМО-Университет, 2007. – 260 с.
18. Читао И.А. Взаимосвязанное обучение словосочетанию русского и английского языков учащихся адыгейской школы. Автореферат диссертации на соискание ученой степени кандидата педагогических наук. - Майкоп, 2007.



**Авторская колонка**

**ОБРАЗ МАТЕРИ  
У СОВРЕМЕННЫХ  
ПОДРОСТКОВ**

*Марченко Мария Александровна,  
Воронежский государственный  
педагогический университет,  
г. Воронеж*

*E-mail: marygrace@mail.ru*

**УДК 159.9**

**Аннотация.** В статье рассматривается проблема «образа матери» у современных подростков, представленная в современных психолого-педагогических исследованиях. Анализируются современные позиции психологов по вопросам сущности, структуры, характеристики «образа матери».

**Ключевые слова:** образ матери, подростковый возраст, отношения.

Особый научный интерес в исследованиях образа связан с представлением образа матери, поскольку представления о матери играют важную роль в психической жизни человека. образу матери принадлежит важная роль, отводимая в рамках процесса формирования образов, позволяющих сформировать личность человека. По мнению авторов Л.И. Божович, Л.С. Выготского, И.В. М.И. Лисиной, Т.В. Леус, В.С. Мухиной, Д.Б Эльконина и др. образ матери является значимым на протяжении всей жизни человека.

В античном мире было упомянуто понятие «образ», с того момента данный термин пережил большое количество преобразование, но не потерял своей актуальности и для современных исследователей. Образ воспринимается как взаимосвязь, установленная между внутренним и внешним мирами. Главной характеристикой образа считается категория предметности, но при этом параллельно с ней реализуются категории активности и субъективности. А значит, понятие образ можно представить как системно образное восприятие, определенное многомерностью и наличие большого количества различных уровней.

При создании и представлении образа матери, ребенок опирается на образ собственной матери, дополняя его информацией из источников информации и пережитого опыта взаимодействия с другими детьми и их мамами. Любой ребенок использует его в качестве основы, к которой впоследствии добавляет



отдельные черты, о которых узнает в процессе общения с окружающими. Осуществляя наблюдение за тем, как у детей выстраиваются отношения с их матерями, дети самостоятельно способны отработать навыки материнства при организации ролевых игр или сюжетных, например «дочки-матери». Но, тенденции современной массовой культуры, способны изменить восприятия ребенка. Большинство источников массовой информации преподносят образ матери в искаженном виде, комплекс чувств ребенка, связанных с образом матери – деформируется, а значит происходит и искажение тех обязанностей, которые исторически выполняла мама в семье [1].

Большое количество фильмов и мультипликационных лент предлагают искаженные варианты образов матерей и всего материнства. Подобное отклоняющееся представление о матери не способно предоставить подрастающему ребенку базис для формирования положительного образа мамы, образ искажается. В результате все чаще встречаются случаи, когда матери отказывают от своих детей, выражают пренебрежение своими обязанностями, используются насильственные методы воспитания. Все это также не способствует формированию образа «хорошей мамы». Такое девиантное материнство нарушает как психологическое, так и эмоциональное состояние ребенка [2]. Именно образ матери выступает в качестве основы для формирования личного образа и примера для подражания.

Образ матери является одним из самых значимых в образной сфере человека, но для категории современных подростков, формирование образа матери является проблемным, поскольку данный возраст является одним из самых проблемных и тяжелых периодов в развитии человека.

Изучив, проанализировав и обобщив характеристики образа матери, выделенные отечественными и зарубежными исследователями (М.И. Лисицина, Е.В. Пономарева, В.С. Мухина, Ю.С. Газизова, Т.В. Гудкова, Д.В. Винникот, Д.Б. Эльконин, К.Г. Юнг, Дж. Боулби и др.), нами был составлен собирательный образ матери.

Мать – это женщина, нацеленная на благополучие ребенка. От культурной составляющей матери зависят поведенческие реакции и чувства ее ребенка. Быть мамой - духовная потребность женщины. Матери присущи внимательность, отзывчивость, забота, любовь, защита и обеспечение безопасности для своего ребенка. Мать предана семье и детям, умеет поддержать и понять в трудных жизненных ситуациях, у нее мягкий и нежный внешний образ. Мать удовлетворяет жизненно необходимые потребности ребенка, является основным источником информации о внешнем мире, способствует позитивной социализации ребенка в общество.

Женский образ матери оказывает влияние на формирование эмоционального состояния ребенка, то какие моральные и нравственные качества закладываются в самом раннем детстве. В любой семье именно за женщиной-матерью закрепляется функция по созданию эмоционального микроклимата, который способен удовлетворить потребности растущего

поколения. Женщина-мама несет ответственность за то, чтобы ввести своего ребенка в сферу, сопряженную с расширением круга общения ребенка, она прививает ему семейные и бытовые традиции. Мама передает свой жизненный опыт, на который накладываются оценки папы, своему ребенку, за счет чего формируется характер у подрастающего сына или дочери, при этом происходит формирования личности ребенка [3].

Образ матери служит образцом, который передается из поколения в поколение. Женщина сравнивает себя с ним, оценивает себя. Благодаря имеющимся представлениям об образе матери женщина может корректировать и изменять свою стратегию поведения по отношению к ребенку.

Образ матери соотносится с понятием идеальной матери. Чем ближе к идеальному у ребенка сформирован образ матери, тем наиболее хорошим и успешным родителем он станет. Обобщенный образ матери в представлениях каждого человека содержит в основе образ конкретного человека, а именно его матери. Полученный образ матери ребенок проецирует на себя и в последующем применяет, воспроизводит его в модели собственной семьи.

Под «образом матери» мы понимаем модель поведения женщины, обладающей определенными установками и функциями воспитания, чувства и поведение которой определяет культура и общество, для которой роль матери есть духовная потребность, реализуемая через любовь, понимание и принятие своего ребенка, и модель, которая через вереницу исторических и культурных событий становится символом уважаемым и авторитетным. «Образ матери» включает в себя три составляющих: «образ собственной матери», «образ идеальной матери», «образ себя как матери». Каждая составляющая подвергается индивидуальным изменениям при влиянии внешних факторов (социума, окружающей среды и т. д.) и при влиянии внутреннего воздействия (семьи, индивидуальных особенностей и черт характера и др.). Эти изменения и являются особенностями образа у каждой личности [1].

По мнению Г.Г. Филипповой подростковый период (с 10-11 до 15 лет) и период юности является этапом дифференциации мотивационных основ половой и родительских сфер поведения. В данный период происходит формирование образа себя как будущей матери, так же происходит формирование качеств образа идеальной матери, уточнение образа материнства. Что же конкретно происходит в данный возрастной период? Происходит «примеривание» образа матери на себя в условиях реального осознания себя как будущей матери. Признание обществом возможности половых отношений в данном возрасте вне брака взрастило проблему угрозы беременности (угрозу, исходящую от ребенка). Становится возможным и реальным образ ребенка-монстра, который девушка относит к себе самой. Возможно отвержение материнства [4].

«Образ матери» современных подростков состоит из трех компонентов – представления о матери, эмоциональное отношение к матери и представление о будущем материнстве. Для положительного «образа матери» в подростковом возрасте необходимо наличие теплых взаимоотношений в семье, в частности

мать-ребенок, наличие длительного контакта с младенцем, образовательного компонента (теоретические и практические навыки матери). Также важную роль играет наличие сформированной взаимосвязи полового и материнского аспектов созревания. Вместе с тем, как отмечают исследователи, «образ матери» девочек, воспитываемых в семье, отличается от «образа матери» сложившегося у девочек, оставшихся без попечения родителей. Это происходит за счёт психологических особенностей детей данной категории и их социального окружения.

Результаты психологических исследований показывают значимость образа матери в жизни каждого человека, особенно в жизни девочек, поскольку играет важную роль в становлении образа материнства (образа себя как матери). К настоящему времени в работах представлены исследования репрезентации образа матери у детей младшего школьного возраста, у женщин и мужчин. Что касается подростков, то образ матери у данной возрастной категории малоизучен.

### **Литература:**

1. Выготский Л.С. Собрание сочинений / Л.С. Выготский. – Москва: Просвещение, 2012. – 369 с.
2. Винникот Д.В. Маленькие дети и их матери / Д.В. Винникот. - Москва: Класс, 1998. - 47 с.
3. Исенина Е.И. Понятие «базовые качества матери» / Е.И. Исенина // Материнство. Психолого-социальные аспекты (норма и девиация). - 2002. - № 7. - С. 20-24.
4. Филиппова Г.Г. Психология материнства / Г.Г. Филиппова. - Москва: Институт психотерапии, 2002. - 240 с.

**Авторская колонка**

**НЕПРЕРЫВНОЕ ЭКОЛОГИЧЕСКОЕ  
ОБРАЗОВАНИЕ КАК УСЛОВИЕ  
ФОРМИРОВАНИЯ ЭКОЛОГИЧЕСКОЙ  
КУЛЬТУРЫ В РЕСПУБЛИКЕ МОРДОВИЯ**

*Рябова Евгения Васильевна,  
Рябов Андрей Алексеевич,  
Мордовский государственный  
педагогический институт имени  
М.Е. Евсевьева, г. Саранск*

*E-mail: riabova-e@rambler.ru*

**УДК 502**

**Аннотация.** В статье проблема экологического образования исследуется в контексте развития экологической культуры подрастающего поколения на различных этапах его развития. Подчеркивается необходимость в рамках регионального экологического образования (на примере Республики Мордовия) создавать условия для успешного решения проблемы формирования экологической культуры на разных уровнях системы непрерывного экологического образования.

**Ключевые слова:** экологическая безопасность; экологизация, экологическое образование; экологическая культура; экологическое сознание; культурные ценности; модернизация, непрерывное образование.

В процессе формирования духовной составляющей общества основная роль принадлежит образованию, представляющему силу, больше всего ориентированную на будущее. Обращение к образованию, в данном случае, обусловлено модернизационными и инновационными тенденциями современной экономики, в том числе, и экологическими проблемами. Если различные области и сферы хозяйства направлены на удовлетворение материальных и духовных потребностей человека, то система образования «создает» самого человека, оказывая влияние на различные составляющие его общего развития.

Система экологического образования – это механизм, который обеспечивает формирование экологического мировоззрения. Экологическое образование шире, чем просто предметное преподавание. Для того, чтобы экологическая культура состоялась, нужно всю систему образования сделать экологической. В настоящее время экологическое образование и воспитание занимают приоритетное место среди других видов образования и воспитания. Экологическая составляющая

привносит в образование новый комплекс философско-методологических и педагогических идей, призванных обновить его традиционную систему. Экологическое мировоззрение должно стать стержнем, вокруг которого система образования. Мировоззрение человека начинает формироваться с раннего детства и формируется поэтапно. Очень важно помочь ему на каждом из этих этапов.

Сегодня большая часть людей занимающихся экологическим образованием, – естественники. И мы упорно ожидаем, что в рамках этого круга что-то произойдет. Мы уверены, что так получится не скоро. Дело в том, что естественники полагают, что необходимо дать знание живой природы, жизни биосферы. Мы согласны, но это только половина дела. Есть круг специалистов, который утверждает, что «охрана природы – это трансформированное отношение людей друг к другу» [2, с. 119], то есть общество ждет от экологического образования – изменения отношений людей друг с другом и с природой. Но знание законов не связано напрямую с этими взаимоотношениями. Дети в школе все эти законы изучают и знают, но ведут себя по-прежнему. Важное место в экологическом воспитании принадлежит выработке у подрастающего поколения нового образа мышления – бережного отношения к природе. Очень важно, чтобы все наши призывы, принципы и правила были соразмерны возможностям принятия решения одним человеком или семьей. Тогда ответственность будет пониматься человеком как личная. Мы думаем, что формирование экологической культуры – это не задача какого-то одного ведомства. Это суммарный процесс развития гражданского общества. Мы не согласны с тем, что можно экологическую культуру создать просто так, одной пропагандой.

Анализ опыта Республики Мордовия в сфере образования и просвещения подтвердил необходимость разработки и внедрения современных региональных систем формирования экологической культуры населения. Такие системы должны обеспечить эффективную работу со всеми категориями населения на основе использования всех соответствующих инструментов: эколого-просветительской деятельности, экологической пропаганды, экологического образования. Реализация государственной политики в области экологического образования и воспитания подрастающего поколения в Мордовии осуществляется через непрерывную систему экологического образования, включающую в себя: дошкольные учреждения, начальную школу, среднюю школу, учреждения дополнительного, профессионального образования, ВУЗы, общественные экологические организации. Вся многогранная и сложная система экологического образования направлена на изменение человеческого сознания и формирование опережающего мышления.

Детский сад является первым звеном системы непрерывного образования, в дошкольном детстве закладываются основы личности, в том числе позитивное отношение к природе, окружающему миру. В большинстве детских садов созданы условия для занятий с детьми: имеется всё необходимое для работы, проведения опытов, иллюстрации и картины по темам (времена года, растения,



животные, деревья, овощи) и материал о художниках–пейзажистах; макеты, художественная и методическая литература; альбомы, муляжи грибов, фруктов и овощей, гербарии листьев деревьев и лечебных трав, подборка диафильмов, пластинок, магнитофонных записей с голосами птиц, животных, шума моря, детскими песнями о природе, наглядные пособия –пирамида «Времена года», «Животные мира» и прочее. Дети и воспитатели сада активно принимают участие в конкурсе экологических сказок и поэтических произведений. Многие школы и детские сады участвуют в создании экологических троп.

Экологически культурная личность должна обладать экологическим мышлением, то есть уметь правильно анализировать и устанавливать причинно-следственные связи экологических проблем и прогнозировать экологические последствия человеческой деятельности.

С целью привлечения внимания детей и взрослых к экологической проблематике, пропаганды идей бережного отношения к природным ресурсам своего региона среди учащихся общеобразовательных школ и учреждений дополнительного образования работа ведется через объединения (кружки), научные общества. Базой для этого служит «Республиканский Центр дополнительного образования детей». В течение 2017/18 учебного года было проведено более 60 мероприятий оздоровительного и эколого-биологического характера (исследовательский конкурс работ по эколого-этнографическому проекту «Дерево Земли, на которой я живу»; конкурс «Зеленая планета»; конкурс экологического плаката, посвященный Международному Дню биоразнообразия; конкурс «Защитим лес»; конкурс «Сохраним Ель» и др.) [4].

Природоохранная деятельность активно осуществляется и в районах республики. Многие из них взяли курс на ресурсо- и энергосбережение, как важные составляющие устойчивого развития. В поселках работает программа раздельного сбора мусора. Здесь вполне уместно привести цитату Робина Мюррея из книги «Creating wealth from waste» («Создание богатства из отходов»): «Старая система создает отходы из благосостояния, теперь мы нуждаемся в создании благосостояния из отходов» [1, с.12].

Большое внимание в работе с юными натуралистами уделяется охране птиц. Ежегодно с ноября по март проводится Акция «Наши зимующие птицы». Все наблюдения оформляются в виде исследовательских работ. Во время Акции воспитанники учатся хронометрировать поведения птиц, описывать погодные условия, распознавать зимующих птиц в своей местности. Лучшие работы были отмечены благодарностями Союза охраны птиц.

МОУ ДОД «Центр дополнительного образования детей «ЮНИТЭР» – это образовательное учреждение, являющееся центром экологического обучения и воспитания учащихся в муниципальном районе Рузаевка Республики Мордовия. Воспитанники Центра не раз становились призерами Всероссийской олимпиады по биологии и победителями Республиканского слета юных экологов. Исследовательские работы воспитанников были представлены на Международном детском экологическом форуме «Зеленая планета» и



награждены дипломами лауреата. «ЮНИТЭР» в тесном контакте работает с детской общественной экологической организацией «Зеленый мир», членами которой являются уже более 40 % школьников. Ежегодно юные экологи участвуют в республиканской научно-практической конференции, посвященной Международному Дню Земли, цель которого взглянуть глазами юных экологов на Землю как на наш общий дом, где все происходящие процессы взаимообусловлены и взаимосвязаны. При центре «ЮНИТЭР» создан клуб экологической журналистики. Именно клубом проводится конкурс экологических сказок и поэтических произведений, отбирается материал для участия во всероссийском конкурсе. Клуб экологической журналистики разрабатывает сценарии для агитбригад и детского экологического театра. Члены Клуба собирают и оформляют материал о природоохранной и экологической работе, освещают деятельность Центра в СМИ, ведут постоянную рубрику в местной газете «Как живешь, Экоград» и выпускают газету «Вестник «ЮНИТЭРа», где освещаются экологические проблемы города, публикуются лучшие творческие работы школьников, описывают конкурсы и мероприятия экологического содержания, проводимые на базе Центра и школ. Клуб экологической журналистики Центра награжден специальным дипломом Всероссийского конкурса «Золотое перо Руси» за плодотворную работу по формированию экологической культуры у подрастающего поколения и проведение массовых литературных конкурсов о красоте и экологических проблемах родного края. Воспитанники Центра награждаются дипломами лауреатов литературного конкурса Международного детского экологического форума «Зеленая планета» в номинации «Литературное творчество».

В Центре создан и успешно работает детский экологический театр под руководством педагогов дополнительного образования. Именно они ставят театрализованные представления по экологическим сказкам для показа на сцене центра для детей дошкольного и школьного возраста. Такая форма экологического воспитания нетрадиционная, но очень эффективная и плодотворная. Через сказки, через переживания героев на сцене, дети лучше разбираются в экологических вопросах и воспринимают экологические проблемы как лично значимые. Детский экологический театр готовит выступления экологических агитбригад, которые ежегодно успешно выступают на Всероссийском и в Республиканском конкурсе экологических агитбригад.

Важное направление работы по формированию экологического воспитания и образования в районах республики – это проведение экологических конференций школьников. На научных площадках школьники выступают со своими научными исследованиями по изучению природы региона и проблем ее сохранения. Так, в Мордовском государственном университете им. Н.П. Огарева стало традицией ежегодное проведение Республиканской научно-профориентационной конференции школьников «Многоликая Мордовия: потенциал устойчивого развития республики», привлекающей к участию огромное количество юных исследователей. Организаторы конференции

исходили из положения, что экологически культурная личность должна иметь экологические знания по основным разделам экологии и экологии родного края, то есть знать природу своего родного края: горные породы и месторождения полезных ископаемых, рельеф, климат, реки и водоемы, почвы, растительность и животный мир, ландшафты; знать особенности культурного наследия. Экологическая конференция для школьников и студентов «Заповедная страна» была организована в рамках Года особо охраняемых природных территорий и Года экологии и проходил на территории Мордовского заповедника. В Мордовском государственном педагогическом институте им. М.Е. Евсевьева ежегодно проходит конференция для школьников республики «Экология вокруг нас».

В республике полным ходом идет процесс экологизации пришкольных лагерей, развитие стационарных лагерей-школ. Экологические лагеря стали успешной формой экологического воспитания и образования в летний период.

Исходя из настоятельной потребности общества, экологическое воспитание и образование требуется не только дошкольникам и школьникам, но и будущим специалистам, профессионалам своего дела. Ежегодно специализированные факультеты и кафедры мордовских вузов выпускают более 300 квалифицированных специалистов-экологов. Кроме того, на базе МГПИ им М.Е. Евсевьева постоянно проводятся курсы повышения квалификации и профессиональной переподготовки экологов.

На уровне министерств также уделяется большое внимание проведению республиканских мероприятий экологического направления, так как они дают возможность повышать уровень знаний учащихся и способствуют привлечению детей к изучению природного и историко-культурного наследия региона. В республике ежегодно проходят Дни защиты от экологической опасности (Международный день птиц, День экологических знаний, Всемирный день Земли, Всемирный день защиты детей).

Сегодня самое необходимое – создание механизма обмена наработками и достижениями по проблеме. Передачи на телевидении, радио, взаимодействие с библиотеками, музеями, парками, вовлечение в эту работу гуманитарных вузов – ещё один путь решения проблемы. Невозможно решать вопросы повышения экологической культуры общества и без участия тех, кто непосредственно занимается проблемами культуры общества. Нужно устанавливать более тесные связи с творческой интеллигенцией.

В заключении стоит отметить, что экологическое образование немыслимо вне исторически сложившихся традиций взаимодействия этноса и природы, использования богатого потенциала этнопедагогического наследия региона в формировании экологической культуры личности, что нашло отражение в региональной концепции воспитания, в содержании и системе образования в Республике Мордовия. Национальные традиции, культурные ценности помогают осваивать мир, транслируя индивиду опыт предшествующих поколений, принципы жизнедеятельности, регламентируют жизнь человека, служат

нравственными ориентирами поведения. Поэтому актуальным в Республике Мордовия в рамках экологического образования становится поиск методов активизации гражданской активности у молодежи и расширения форм участия общественности в обсуждении и решении хозяйственных проектов, в политических и социальных процессах, контроле за состоянием окружающей среды, в благоустройстве своего города, территорий.

И еще, мало любить природу, надо понимать людей. Каждому из нас в процессе обучения важно соотнести полученные знания и навыки с собственными проблемами, интересами, задачами как на личном, так и на общественном уровне. Иначе абстрактные понятия работать не будут и принципы не воплотятся в жизни людей.

### Литература:

1. Murray R. *Creating Wealth from Waste*. - Demos, London, 1999.
2. Брудный А.А. Природа и культура: великое противостояние: проблемы культуры и экология // *Общественные науки и современность*. - 1996. - № 4. - С. 113-121.
3. Гринева С.В. Включенность экологического фактора в систему моральных и материальных ценностей общества // *Вестник СГУ*. - 2006. - № 44. - С. 142-150.
4. ГБОДО РМ Республиканский Центр дополнительного образования детей [Электронный ресурс]. - Режим доступа: <http://cdod.edurm.ru/index.php/glavnaya> (дата обращения: 24.01.2018)

**Авторская колонка**

**ИСТОРИЯ ПСИХОЛОГИИ  
КАК УЧЕБНОГО ПРЕДМЕТА  
ОБЩЕОБРАЗОВАТЕЛЬНОЙ ШКОЛЫ**

*Тимохина Дарья Вадимовна,  
Национальный исследовательский Томский  
государственный университет, г. Томск*

*E-mail: dahatim@mail.ru*

**УДК 159.9**

**Аннотация.** В настоящей статье была рассмотрена история психологии как учебного предмета на протяжении всего периода ее преподавания, причины введения психологии в учебные планы школ и гимназий, причины ее исключения из них, а также затронуто современное состояние психологии как школьной дисциплины.

**Ключевые слова:** психология, школа.

**Abstract.** In the present article, we examined the history of psychology as a school subject throughout the entire period of its teaching, the reasons for introducing psychology into the curricula of schools and gymnasiums, the reasons for its exclusion from them, and also touched upon the current state of psychology as a school subject.

**Key words:** psychology, school.

В современном обществе, разительно отличающемся даже от периода двадцатилетней давности, совершенно в иных условиях формирования и становления оказывается подрастающее поколение. Процессы глобализации, информатизации общества, изменения принципов взаимодействия с миром и социумом оказывают иную степень давления на них. Сталкиваясь со многими проблемами в периоды наибольшей чувствительности (сенситивные периоды), младшие и старшие школьники не всегда знают, как с ними работать и даже к кому они могут обратиться за помощью. Представление о себе, о внутреннем мире других людей, понимание себя и окружающего мира – все это формируется на протяжении многих лет. И здесь важно понимать, что основы этого закладываются в раннем возрасте и продолжают развиваться в течение всего школьного возраста. В связи с этим, важность психологического просвещения посредством изучения психологии предстает в другом свете. Ведь изучение психологии (а также ее преподавание) включает в себя не только раскрытие

отдельных вопросов психологии, проведение тренингов или предупреждения различных девиаций в поведении учеников. Оно должно включать в себя комплексное образование, вбирая в себя такие структуры как учреждения основного и дополнительного образования, социальные службы, детские организации, и, конечно же, семья.

В данной статье мы бы хотели рассмотреть историю преподавания психологии в российских и советских школах, причины введения этой дисциплины, а также причины ее выведения из перечня общеобразовательных предметов. Изучению данной тематики посвящены труды многих исследователей: В.Н. Карандашев, И.В. Вачков, И.В. Дубровина, А.С. Лисянская, Т.А. Крылова, А.Д. Андреева, Е.Е. Данилова, Г.И. Челпанов и ряд других. Вопрос о введении психологии в школьные дисциплины был поднят еще в начале XIX века [3]. Однако столкнувшись с такими проблемами как отсутствие учебных пособий, квалифицированных педагогов и собственно готовности учащихся к познанию данной науки (на тот момент еще неоформленной окончательно), психология была выведена из учебной программы. В течение более чем 80 лет учащиеся школ и гимназий могли соприкоснуться с психологией только в рамках курса логики и философии [3].

В 1905 г. исходя из идеи о том, что преподавание психологии расширит кругозор учащихся и будет способствовать «более вдумчивому отношению к окружающим явлениям, равно как и к самим себе» [3, с. 47], было приложено много сил (проведены различные опросы, свидетельствующие о готовности учеников к осознанному подходу в изучении психологии, представлено множество докладов и статей) для реализации психологической науки как школьной дисциплины [6]. Отметим, что во второй половине двадцатого столетия психология уже рассматривалась как учебный предмет с достаточным количеством описанных и подтвержденных фактов, вследствие чего она уже могла открывать «ученикам доступ к пониманию их собственного субъективного мира» [5, с. 96]. Однако, несмотря на оказанное внимание этой дисциплине, интерес со стороны преподавателей и учеников, в виду большей ориентации системы образования того времени на твердо установленные наукой факты и отстранение от рассмотрения в средних классах гипотез и предположений, в скором времени (1916–1917 гг.) психология в очередной раз была исключена из учебного плана. Среди причин этого также можно выделить реорганизацию образования после социалистической революции (переход на единую для всех программу), выделялись также недостаточность методического материала и проблема преподавательского состава – непосредственно преподавателей психологии не готовили в вузах, а педагоги (историки, филологи) не обладали тем уровнем готовности, чтобы преподавать психологию, совмещая и опираясь на внутренний опыт учеников и программу учебного пособия [3].

В поствоенный период в Советском союзе наблюдался ренессанс психологии как практической науки, так и учебной дисциплины (как предмет психология была введена в 1947 г.). Этому способствовал бурный рост

публикаций, освещающих и анализирующих опыт и успехи преподавания психологии в школах в дореволюционный период. В ближайшие десять лет (с 1947 по 1958 гг.) психология вводилась во всех школах СССР с постепенным увеличением количества преподавательских часов и усовершенствованием педагогических навыков путем прохождения краткосрочных курсов, а затем и курсов повышения квалификации [3].

Но с развитием технологий и науки, был осуществлен переход на восьмилетнюю систему обучения и переориентация школ на подготовку учеников к практической деятельности. В связи с этим были пересмотрены учебные планы и психология была исключена из них, однако некоторые школы на территории Советского Союза (Эстония) сохранили психологию в качестве факультативной дисциплины, которая стояла (вместе с педагогикой) в ряду наиболее посещаемых факультативов [2, 3].

В этот же период начинают оформляться тенденции в преподавании психологии, связанные с личностным ростом, развитием личностных умений, а также развитием разнообразных программ преподавания психологии как школьного предмета [4].

Возвращение же психологии как учебной дисциплины в российские школы началось в конце 80-х гг. прошлого столетия, при этом числилась она как факультативная дисциплина. Закреплением в качестве дисциплины по выбору психология обязана накоплению научных фактов, обогащению теоретической базы, возрастающему интересу со стороны учащихся и появлением вариативного компонента школьной программы (1990-е гг.). Но преподавание психологии этого периода отличалось несистематичностью и определялось интересами педагога и учеников [3].

Таким образом, мы можем видеть, что попытки внедрения психологии как учебной дисциплины вводился еще задолго до официального становления психологии как науки, и, отчасти, одной из причин провала этих попыток на первых этапах было отсутствие оформленности психологической науки как таковой. Серьезной причиной послужила неготовность учеников изучать психологию не путем заучивания бессмысленных для них терминов и понятий. Важны также уровень профессиональной подготовки педагога и его готовность к взаимодействию с учеником.

В период с конца 1990-х гг. и по сегодняшний день было предпринято множество попыток ввести психологию в качестве учебной дисциплины и как предмет по выбору и как обязательный предмет школьной программы, однако зачастую важности этому предмету не предавалось, как и не выделялось достаточное количество часов. Говоря о сегодняшнем дне, отметим, что очередному введению психологии поспособствовало возросшее в нашей стране количество трагических происшествий и трагедий, происходящих в образовательных учреждениях (Отрадное, Пермь, Керчь). Все чаще поднимается вопрос о роли школы и школьной психологической службы в оказании детям помощи при адаптации в жестких условиях внешней среды и о внимании к



душевному состоянию учащихся. Принимаются меры по сохранению и укреплению психического здоровья обучающихся, снижению рисков их дезадаптации при социализации в школе. На данный момент принята Концепция развития психологической службы в системе образования, которую планируют реализовать к 2025 году, создаются центры, объединяющие в себе внештатных специалистов–психологов, формируются общие базы исследований и развития психического здоровья школьников.

Анализируя историю преподавания психологии в нашей стране как науки, которая учит пониманию прежде всего себя, и соглашаясь на нововведения, возникает вопрос об их долгосрочности и поддержании на качественном уровне. Насколько высоко будет оценена психология как учебный предмет в этот раз?

### Литература:

1. Дубровина И.В. Психология как учебный предмет общеобразовательной школы / И.В. Дубровина // Вестник практической психологии образования: научно–методический журнал / Ред. Е.И. Метелькова. – 2007. – № 2 (11). – С. 88–94.
2. Кала У.В. Психологическая служба в школе [Текст] / У.В. Кала, В.В. Раудик. – М.: Знание. – 1986. – 80 с.
3. Карандашев В.Н. Методика преподавания психологии: учебник для бакалавров / В.Н. Карандашев. - 3–е изд., пер. и доп. - М.: Издательство Юрайт. - 2015. - 376 с.
4. Попова М.В. Психология как учебный предмет в школе: учебное методическое пособие. – М.: ВЛАДОС, 2000. – 288 с.
5. Рыбников Н.А. Преподавание психологии в средней школе // Советская педагогика. – 1940. – № 8. – С. 91–99.
6. Самарин Ю.А. Очерки по методике преподавания психологии в средней школе [Текст]: научное издание / Ю.А. Самарин; ред. Ю.А. Соколов. – М.: Академия педагогических наук РСФСР. – 1950. – 186 с.

**Авторская колонка**

**СУЩНОСТЬ И СОДЕРЖАНИЕ  
ВОЗМОЖНЫХ СТРАТЕГИЙ ВЫХОДА  
НА ВНЕШНИЙ РЫНОК**

*Аксенова Дарья Васильевна,  
Шматков Руслан Николаевич,  
Сибирский государственный университет  
путей сообщения, г. Новосибирск*

*E-mail: axenov-v@mail.ru*

**УДК 13**

**Аннотация.** В данной статье всесторонне рассматриваются такие вопросы, как необходимые условия и возможные стратегии для выхода фирмы на внешний рынок.

**Ключевые слова:** внешний рынок, конкурентный рынок, конкуренция, предприниматель.

В последнее время предприятия стали серьезнее подходить к такому вопросу, как необходимые условия для выхода своего предприятия на внешний рынок. Поэтому нашей целью является разобраться в том, что же должны учитывать предприниматели, какие шаги предпринимать и каких стратегий придерживаться для того, чтобы вывести свою фирму на международный рынок? Для этого давайте рассмотрим теоретические аспекты данного вопроса (рисунок 1).



Рис. 1

Начнем с того, что вследствие ежегодного повышения уровня деловой активности между странами и динамичных операций на внешних рынках, компании все чаще сталкиваются с необходимостью применения накопленного

внутри страны опыта для осуществления операций за рубежом. Процесс интернационализации компаний, которые занимаются инновационной деятельностью, является одним из наиболее актуальных на сегодняшний день вопросов, так как выход на международный рынок для таких компаний связан не только с преодолением стандартных барьеров (языковой, культурный и т.д.), но и с необходимостью учитывать ряд более специфических факторов, таких, например, как жизненный цикл товара, в силу характера своей продукции [3].

Очевидно, что компания, планирующая выход на внешний рынок, должна выбрать конкретный рынок, на котором сосредоточит все свои маркетинговые усилия. Обоснованием данного выбора является совокупность трех параметров:

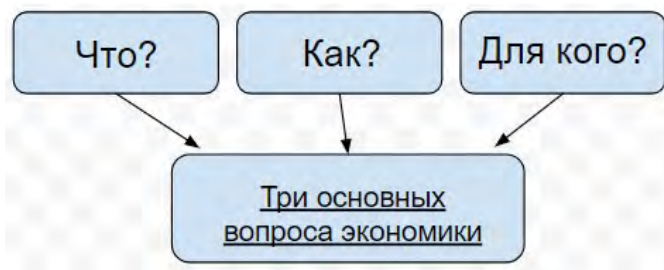
- условия и потенциал рынка;
- интенсивность используемых на выбранном рынке приемов конкуренции;
- возможности компании и цели, которые она перед собой ставит.

Потенциал конкретного рынка определяется его емкостью: объем товарооборота. Основными препятствиями на пути предприятия, планирующего выход на внешний рынок, являются таможенные барьеры, нетарифные ограничения, юридические препятствия.

Вторым параметром при выборе внешних рынков является изучение интенсивности и практических приемов конкурентов. Конкуренция должна изучаться в следующих направлениях:

- выявление эффективно действующих конкурентов;
- определение структуры конкуренции;
- установление критериев конкурентоспособности (цен, технических новшеств и т.п.).

Третий параметр связан с определением целей и возможностей предприятия. Должен быть проведен анализ фактического положения предприятия на внешнем рынке, что позволит узнать слабые и сильные стороны его деятельности, определить запасы предприятия, которые можно успешно использовать на внутреннем и внешнем рынках.

### **КОНКУРЕНЦИЯ И НАУЧНО-ТЕХНИЧЕСКИЙ ПОТЕНЦИАЛ**

Одним из основных препятствий для продвижения фирмы является конкуренция. Она ускоряет обновление форм и методов хозяйственной жизни, ищет новые товары, новые рынки сбыта.

Для повышения своей конкурентоспособности производители должны повышать и активно использовать свой научно-технический потенциал, представляющий собой совокупность финансовых, информационных, организационных и иных ресурсов, необходимых для того, чтобы осуществить научную и научно-техническую деятельность (обратимся к рисунку 2) [2].



Рис. 2

Эффективность использования научно-технического потенциала характеризуется следующими основными показателями:

- увеличение массы прибыли и повышение рентабельности;
- снижение себестоимости продукции и услуг;
- повышение производительности труда;
- повышение качества продукции и услуг. [5]

Все параметры учтены, теперь нужно выбрать правильную тактику-беспроеигрышную стратегию, с помощью которой предприятие пересечет финишную прямую, тем самым выйдет на внешний рынок.

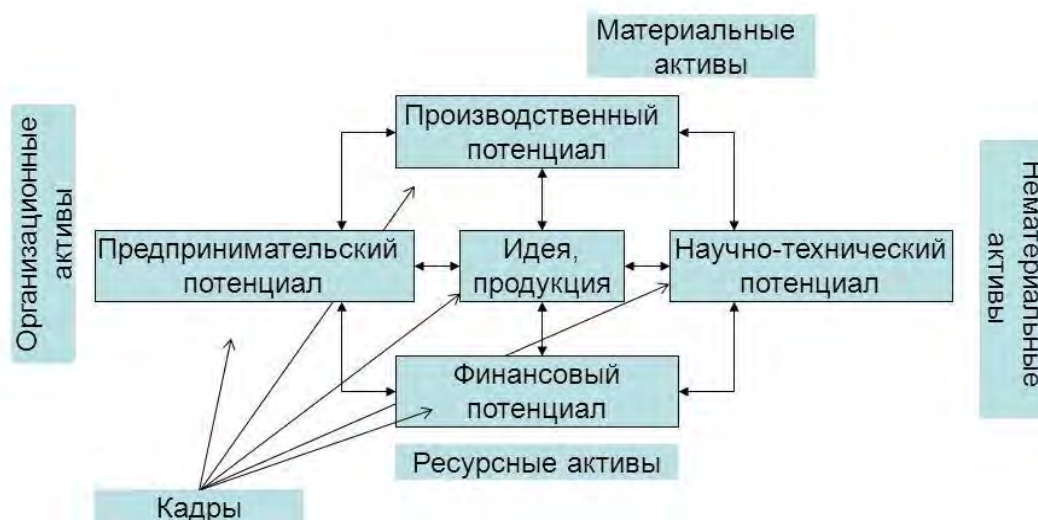
Стратегия выхода на рынок определённой страны с определённым товаром является одной из самых распространённых стратегий международного маркетинга. В зависимости от принятой стратегии формулируются мероприятия маркетинговых программ. Они могут быть ориентированы: на максимум эффекта независимо от степени риска; на минимум риска без ожиданий большого эффекта.

### **СТРАТЕГИЯ ЭКСПОРТА**

Экспорт представляет собой самый простой способ выхода на внешний рынок. В международном маркетинге различают нерегулярный и активный экспорт.

- нерегулярный экспорт – не пассивный уровень вовлечения, когда фирма время от времени экспортирует свои излишки и продает товары местным оптовикам, которые представляют зарубежные фирмы;
- активный экспорт может быть только тогда, когда у фирмы цель расширить

свои экспортные операции на конкретном рынке.

Применяя стратегию экспорта фирма производит все свои товары в собственной стране, предлагая их на экспорт в видоизмененном или в не преобразованном виде. Преимущество этой стратегии заключается в том, что она требует минимальных изменений в товарном ассортименте фирмы, ее структуре и программе деятельности.[2]

### **СОВМЕСТНАЯ ПРЕДПРИНИМАТЕЛЬСКАЯ ДЕЯТЕЛЬНОСТЬ**

Данная стратегия выхода фирмы на внешний рынок основывается на соединении ее усилий с коммерческими предприятиями страны-партнера с целью создания производственных и маркетинговых мощностей. В отличие от экспорта при совместной предпринимательской деятельности формируется партнерство, в результате которого за рубежом создаются определенные мощности.

### **СТРАТЕГИЯ ПРЯМОГО ИНВЕСТИРОВАНИЯ**

Одно из преимуществ данной стратегии в том, что фирма может сэкономить деньги за счёт более дешевой рабочей силы или более дешевого сырья за счет льгот, предоставляемых иностранными правительствами зарубежным вкладчикам.

Применяя стратегию прямого инвестирования, фирма сохраняет полный контроль над своими капиталовложениями.

### **КАНАЛЫ ТОВАРОПРОДВИЖЕНИЯ**

Важной задачей, которую необходимо решить предприятиям, выходящим на внешний рынок, является выбор каналов распределения движения товаров, с помощью которых они доводятся до зарубежных покупателей.

На выбор каналов товаропродвижения оказывают влияние следующие факторы[3]:

- размер фирмы, объем ее деятельности;
- состав управленческих кадров;
- доход фирмы от коммерческой деятельности.

Выбор каналов товаропродвижения целесообразно осуществлять на основе трех основных критериев:

- достаточная продолжительность существования данного канала товародвижения;
- минимум затрат на освоение каналов продвижения товаров;
- минимум инвестиций на создание каналов товародвижения;

После выбора каналов товаропродвижения налаживается сотрудничество с посредническими структурами, рассматривается периодичность их контроля и возможность замены.

Таким образом, перед тем как выдвигать свою фирму на внешний рынок, предприниматель должен учитывать все необходимые условия маркетинга, не допускать превышения издержек производства и просчитывать каждый шаг в товаропродвижении.

**Литература:**

1. Свиридова О.И. Продовольственная безопасность, экспортный потенциал и рекомендации по выходу сельскохозяйственных предприятий на внешние рынки // Известия Санкт-Петербургского аграрного университета. – 2016. - № 44.
2. Горюнова Н.А. Инновационный потенциал российских предприятий на внешнем рынке // Известия ТулГУ. Экономические науки. – 2013. - № 3-1.
3. Горюнова Н.А. Инновационный потенциал российских предприятий на внешнем рынке // Известия ТулГУ. Экономические науки. – 2013. - № 1-2.
4. Аширова С.А. Стратегия проникновения на внешние рынки предприятий производителей погружного насосного оборудования // Вестник Казанского государственного аграрного университета. – 2011. - № 1.
5. Основные стратегии выхода на внешний рынок [Электронный ресурс]. – Режим доступа: [https://vuzlit.ru/314121/osnovnye\\_strategii\\_vyhoda\\_vneshniy\\_rynok](https://vuzlit.ru/314121/osnovnye_strategii_vyhoda_vneshniy_rynok)
6. 9 стратегий выхода на внешние рынки: расширяем бизнес правильно [Электронный ресурс]. – Режим доступа: [powerbranding.ru/marketing-strategy/market-entry/](http://powerbranding.ru/marketing-strategy/market-entry/)



**Авторская колонка**

**АНАЛИЗ ОСНОВНЫХ МЕТОДОВ  
ПЛАНИРОВАНИЯ В  
СОЦИАЛЬНО-КУЛЬТУРНОЙ СФЕРЕ**

*Вицелярова Карина Николаевна,  
Захарова Юлия Николаевна,  
Краснодарский государственный  
институт культуры, г. Краснодар*

*E-mail: kvicelyarova@mail.ru*

**УДК 65.012.2**

**Аннотация.** В научной статье представлен анализ и характеристика основных методов планирования в социально-культурной сфере.

**Ключевые слова:** методы планирования, сфера культуры, экстраполяция, инновационное управление, динамика, нормы и нормативы, относительные величины.

В настоящее время в сфере культуры сложилось несколько групп методов планирования. Каждая из этих групп позволяет решать специфический класс задач и не имеет универсального характера. Более того, полноценное планирование предполагает систематическое использование различных методов, в зависимости от задач, решаемых на конкретном этапе разработки (рисунок 1).

**Аналитическое планирование.** Эти методы планирования называются также методами экстраполяции, так как они связаны с выявлением тенденций, действовавших в предшествующий период, факторов, определявших развитие этих тенденций, и предположении, что эти тенденции и факторы будут действовать и в планируемый период. Поскольку центральным моментом аналитического планирования является анализ содержания и итогов предшествующего периода, иногда его называют также планированием «от достигнутого уровня».

В определенном смысле нет и не может быть планирования, так или иначе, не опирающегося на анализ достигнутого уровня. Проблема заключается в добротности и достоверности технологии анализа этого уровня. По своему технологическому содержанию аналитическое планирование фактически совпадает с методами прогнозирования. Итогом прогностического анализа является некоторое предположительное знание о будущем. Оно не является

плановым документом. Но может им стать, если результаты прогнозирования будут утверждены в качестве плановых показателей.



Рис. 1 Виды методов планирования

**Аналитическое прогнозирование** основано на методе аналитического выравнивания.

**Аналитическое выравнивание** – наиболее эффективный способ выявления основной тенденции развития. Оно состоит в подборе для данного ряда аналитически теоретической кривой, выражающей основные черты фактической динамики, т.е. в подборе такой плавной кривой, которая наилучшим образом описывает эмпирическую линию. При этом применяют метод наименьших квадратов, когда наилучшим приближением выровненных данных к эмпирическим считается такое, при котором сумма квадратов отклонений минимальна:  $\sum (y_i - \bar{y})^2 = \min$ , где  $y_i$  – фактические уровни,  $\bar{y}$  – теоретические уровни. Выбор линии наиболее соответствующей этому условию является самым важным этапом [1].

Например, если характер динамики дает основание предположить, что уровни растут с более или менее устойчивой скоростью, то математическим выражением такой тенденции будет прямая, уравнение которой имеет вид:

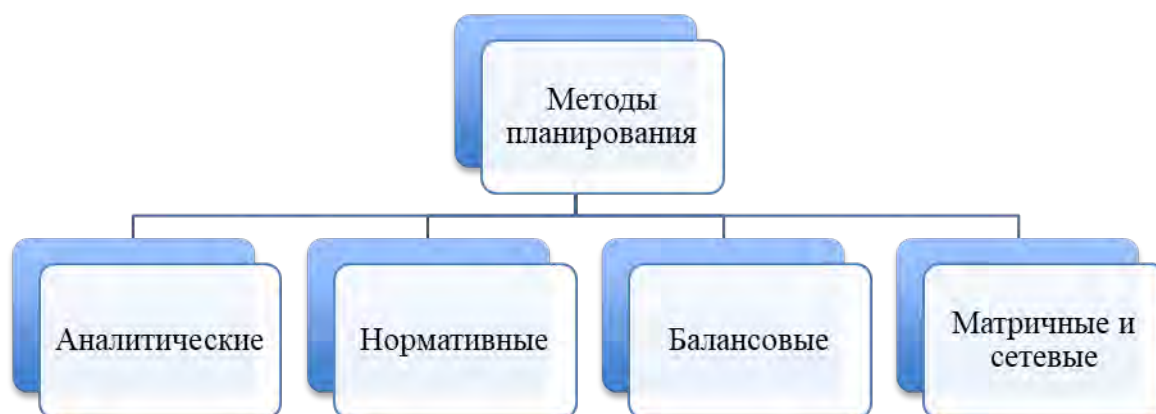
$$Y = a + vt,$$

где  $a$  – свободный член,

$v$  – коэффициент регрессии,

$t$  – номер года (интервала, момента времени).

Чтобы отыскать параметры  $a$  и  $v$ , необходимо решить систему уравнений

способом наименьших квадратов:

$$\begin{cases} \sum y = na + b \sum t \\ \sum yt = a \sum t + b \sum t^2 \end{cases},$$

где  $Y$  – фактические уровни,  
 $n$  – число уровней,  
 $t$  – время (порядковый номер).

Например: Определить тенденцию изменения численности зрителей театров на 1000 человек населения Краснодарского края по данным таблицы 1.

Таблица 1

Численность зрителей театров

Годы	Численность зрителей театров, чел. (Y)	Порядковый номер года (t)	Расчет		Теоретические уровни $y^t = a + bt$
			$t^2$	$yt$	
2012	94	1	1	94	94,6
2013	96	2	4	192	96,3
2014	97	3	9	291	98,0
2015	104	4	16	416	99,7
2016	99	5	25	495	101,4
Итого:	490	15	55	1488	490,0

Порядок расчета упростится, если  $t$  подобрать так, чтобы их сумма была равна нулю. Тогда необходимо начало отсчета времени перенести в середину ряда.

При этом:

$$a = \frac{\sum y}{n}, \quad b = \frac{\sum yt}{\sum t^2}$$

При четном числе уровней значение  $t$  устанавливается следующим образом:  
 4 3 2 1 -1 -2 -3 -4

Решим систему уравнений для наш его примера

$$\begin{cases} \sum y = na + b \sum t \\ \sum yt = a \sum t + b \sum t^2 \end{cases} \begin{cases} 490 = 5a + b15 \\ 1488 = 15a + b55 \end{cases} \begin{cases} 98 = a + 3b \\ 99,2 = a + 3,7b \end{cases}$$

## Сфера знаний в вопросах культуры, науки и образования

$$\begin{aligned}1,2 &= 0,7b \\ b &= 1,7 \\ 98 &= a + 3 * 1,7 \\ 98 &= a + 5,1 \\ a &= 92,9\end{aligned}$$

Уравнение прямой имеет вид:  $Y_t = 92,9 + 1,7t$  – уравнение выровненного ряда.

Величина параметра в показываает среднегодовое увеличение показателя, а – среднее значение ряда.

Подставим полученное уравнение к нашим данным и получим теоретические уровни.

Таким образом, аналитическое выравнивание показало, что за 2012-2016 гг. численность зрителей театров на 1000 человек населения имела тенденцию увеличения. В среднем численность зрителей увеличивалась на 1,7 чел., а среднегодовое значение составило 92,9 чел.

Наглядным отображением фактических уровней и теоретических является графическое их отображение (рисунок 2). При этом по выровненным данным прослеживается более ясная и четкая тенденция изменения явлений.



Рис. 2 Фактическое и теоретическое значение числа зрителей театров на 1000 человек населения

Для того, чтобы спрогнозировать число зрителей, к примеру в 2020 г., необходимо в наше уравнение подставить уровень года равный 9 и получим прогнозное значение числа зрителей театров на 1000 человек населения в Краснодарском крае в 2020 г. ( $Y_t = 92,9 + 1,7 * 9 = 108,2$  чел.).

Нормативное планирование заключается в обосновании плановых заданий с помощью норм и нормативов.

Под нормой понимается показатель расхода ресурсов (финансовых, материальных, трудовых и т. д.) на единицу работы; под нормативом – совокупность производимых или потребляемых услуг и товаров на единицу (потребителя, финансирования, площади, оборудования и т.д.). Нормы и нормативы выражаются в абсолютных и относительных показателях, коэффициентах, процентах, удельных весах и прочих единицах.

Использование нормативного метода предполагает наличие и использование нормативной базы, которая включает в себя:

- систему показателей, выбранных в качестве нормативных;
- методику расчета количественных значений этих показателей;
- расчет (определение) конкретных нормативных количественных значений показателей;
- утверждение конкретных норм и нормативов;
- процедуру пересмотра норм и нормативов.

В сфере культуры используются различные нормы и нормативы, прежде всего, связанные с планированием финансовой и хозяйственной деятельности: затраты труда, использования финансовых ресурсов и основных фондов, расхода материалов, энергии, топлива. Так, нормы расхода (затрат) времени учитывают затраты времени на осуществление единицы работы [2].

Не зная реальных затрат времени, нельзя спланировать время, требуемое для подготовки конкретного вечера, лекции, цикла и т. д.

Нормы обслуживания выражают количество посетителей, кружков, коллективов, оборудования на одного работника. Величиной, обратной норме обслуживания, является норма численности, т.е. число работников, необходимых для проведения единицы работы. По этим нормам часто планируются штатные расписания. Реже применяются в практике планирования нормы труда и нормы выработки, в которых выражается объем работы в единицу времени. В основном эти нормы используются при планировании сдельно оплачиваемых работ по хозяйственному содержанию и благоустройству. Рассмотренные нормы относятся к нормам затрат труда, поскольку обеспечивают при планировании эффективность использования трудовых ресурсов. Кроме них в практике планирования широко применяются нормы и нормативы использования финансовых ресурсов, определяемые инструкциями и положениями государственных органов финансового контроля.

К этой группе относятся и нормы оплаты труда (ставки, оклады, тарифы, разряды, категории по оплате и прочие нормативы, определяющие размеры фонда заработной платы), а также нормативы использования финансовых ресурсов [2]. Существуют также нормы и нормативы использования основных фондов – зданий, сооружений, машин и оборудования, киноаппаратуры, музыкальных инструментов, книг и т. д. К таким нормативам относятся, например, норматив использования зала, отдельных помещений и т. д. Важное место в планировании деятельности учреждений культуры занимают и нормы расхода материалов, топлива, сырья, электроэнергии, инвентаря. Нормативным

методом планируется размещение и развитие сети учреждений культуры (количество учреждений различного типа в различных регионах, количество мест в учреждениях на 1 тыс. населения).

Под нормированием материальных ресурсов понимается процесс определения минимальной величины их расхода.

Под нормативной базой понимается совокупность норм и нормативов, применяемых на предприятии для плановых и аналитических целей.

Нормы и нормативы могут устанавливаться в натуральном, стоимостном измерении и в процентах.

Под нормой расхода понимаются максимально допустимые плановые расходы сырья, материалов, топлива, которые могут быть использованы для производства единицы продукции (работы), то есть плановое задание по количеству сырья и материалов. Для этого рассчитываются различные коэффициенты: выполнения плана, планового задания и динамики. Относительные величины выполнения плана выражают степень выполнения плановых заданий за определенный период времени и исчисляются как отношение фактически достигнутого уровня к плановому заданию в процентах:

$$K_{\text{вып.пл.}} = \frac{Y_i}{Y_{\text{пл}}},$$

где  $Y_i$  – текущий уровень,  
 $Y_{\text{пл}}$  – плановая величина.

Относительные величины планового задания показывают, какое планируется изменение показателей по сравнению с базисным периодом, и определяются как отношение планового задания на предстоящий период к фактически достигнутому уровню за предшествующий период:

$$K_{\text{пл.з.}} = \frac{Y_{\text{пл}}}{Y_o},$$

где  $Y_o$  – базисный уровень.

Относительные величины динамики характеризуют изменения одноименных явлений во времени и получаются в результате сопоставления показателей каждого последующего периода с предыдущим или первоначальным.



$$K_{\partial.б} = \frac{Y_i}{Y_o},$$

где  $Y_i$  – текущий уровень,  
 $Y_o$  – базисный уровень.

Относительные величины динамики выражаются в виде коэффициентов и в процентах. Основным условием правильного их вычисления является сопоставимость отчетной и базисной величин. Выбор базы для сравнения в каждом конкретном случае зависит от поставленной задачи.

Относительные величины динамики, планового задания и выполнения плана находятся в определенной взаимосвязи, а именно: произведение относительных величин выполнения, плана и планового задания равно относительной величине динамики.

$$K_{\partial} = K_{\text{вып.пл.}} \cdot K_{\text{пл.з.}}$$

Взаимосвязь относительных величин выполнения плана, планового задания и динамики дает возможность по двум имеющимся относительным величинам определять третью относительную величину.

Например: Согласно плана мероприятий («дорожной карты») «Изменения в отраслях социальной сферы Краснодарского края, направленные на повышение эффективности сферы культуры» были получены следующие показатели.

Таблица 2

План мероприятий социально-культурной сферы Краснодарского края

Показатель	Годы		
	2015 год	2016 год	
		План	Факт
Доля публичных библиотек, подключенных к информационно-телекоммуникационной сети «Интернет» в общем количестве публичных библиотек в Краснодарском крае, %	42	46	48

Расчет показателей:

$$K_{\text{пл.з.}} = 1,095$$

$$K_{\text{вып.пл.}} = 1,043$$

$$K_{\partial} = 1,143$$

Следовательно, в плане мероприятий («дорожной карты») было запланировано увеличить удельный вес публичных библиотек, подключенных к

информационно-телекоммуникационной сети «Интернет» в общем количестве публичных библиотек в Краснодарском крае на 9,5 % (коэффициент планового задания), план был перевыполнен на 4,3 % (коэффициент выполнения плана), в 2016 г. по сравнению с 2015 г. удельный вес увеличился на 14,3 %.

Таким образом, в настоящее время показатели анализа плана нужно знать для внутрифирменного планирования и прогнозирования экономической деятельности организаций. Недовыполнение или перевыполнение производственных заданий наносят существенный ущерб фирме. При невыполнении надо платить штрафы (неустойку по договору), при перевыполнении отвлекаются средства фирмы или предприятия без гарантии реализации продукции.

### Литература:

1. Алексанова Ж.А. Планирование деятельности учреждений культуры [Текст] // Справочник руководителя учреждения культуры. – 2010. – № 3. – С. 5–1.
2. Воропаев В.И. Функциональные модели управления проектной деятельностью для разных заинтересованных сторон [Текст] / В.И. Воропаев, Я.Д. Гельруд, О.А. Клименко // Управление проектами и программами. – 2014. – № 4. – С. 266-279.

**Авторская колонка**

**ГОРОДСКАЯ СРЕДА И ФАКТОРЫ,  
ВЛИЯЮЩИЕ НА ЕЕ РАЗВИТИЕ**

*Володина Александра Алексеевна,  
Черняева Анна Ильинична,  
Юго-Западный государственный  
университет, г. Курск*

*E-mail: volodina-alexandra@mail.ru  
E-mail: aniuta.cherniaeva@yandex.ru*

**УДК 711**

**Аннотация.** В данной статье рассмотрено понятие городской среды, как основы для жизни современных людей, и главные факторы, которые оказывают влияние на ее формирование и устойчивое развитие.

**Ключевые слова:** город, городская среда, устойчивое развитие, экономическое развитие, экологическая ситуация, социальная сфера.

В условиях современного этапа совершенствования жизни характерными чертами являются большой темп урбанизации и стремительное увеличение населения городов. Исходя из того, что город представляет собой крупный населённый пункт, жители которого заняты не сельским хозяйством, а в основном производственной деятельностью. В таких условиях образуется особая обстановка, которая значительно отличается от природных, - городская или урбанизированная среда.

Городская среда - это совокупность условий, в которых каждый человек проводит значительную часть своей жизни, имеющая сложную структуру, которая обладает природными, социальными и экономическими особенностями. Именно она оказывает наибольшее воздействие. Потому что представляет собой особую среду обитания, представленную в основном материальным, созданным человеком, и природным миром. Данная среда не всегда весьма благоприятна для существования, поэтому необходимо знать и учитывать пути ее улучшения.

Улучшение состояния основной среды обитания современного человека затрагивает все подсистемы города, поэтому пространственная организация городской среды должна рассматриваться как важнейший компонент муниципального управления. Здесь особо недопустимо принятие управленческих решений, ориентированных на краткосрочный результат. Ведь город должен быть комфортным «домом» для его жителей, благоприятным

местом для развития всех аспектов современной жизни, что должно достигаться путём устойчивого развития города и его основной структурной базой, от которой зависит благополучие данной среды. Рассмотрим факторы, влияющие на формирование городской среды, и пути ее улучшения, которое непосредственно связано с развитием данного региона и государства.[1]

Устойчивое развитие - это процесс изменений, в котором эксплуатация природных ресурсов, направление инвестиций, ориентация научно-технического развития, развитие личности и институциональные изменения согласованы друг с другом и укрепляют нынешний и будущий потенциал для удовлетворения человеческих потребностей и устремлений.

Если говорить об устойчивом развитии на государственном уровне, то следует заметить, что система путей решения данной проблемы предполагает обеспечение сбалансированного решения социально-экономических задач и проблем сохранения благоприятной окружающей среды и природно-ресурсного потенциала в целях удовлетворения потребностей нынешнего и будущего поколений.

Устойчивое развитие региона предполагает экономически эффективное, направленное на социальную сферу жизни и экологически допустимое развитие социально-экономической системы в целом и подразумевает сохранение и преумножение всех компонентов совокупного капитала общества. Нельзя считать регион устойчиво развивающимся только по признаку повышения экономических показателей.

Устойчивое развитие должно быть нацелено на достижение высокого качества жизни населения, при позитивной динамике комплекса показателей.

На уровне города основными задачами становятся формулировка и реализация политики, направленной на укрепление своей культуры и источников знаний путем создания условий, благоприятных для конкретного вида основанного на знаниях развития.

Развитие любого города – сложный процесс, который затрагивает множество аспектов и зависит от большого числа внешних и внутренних причин. Содержание данного процесса может сильно различаться, и это различие обусловлено в большей степени особенностями каждого города, его производственной структурой и специализацией, географическим положением, начальным уровнем экономического и социального положения.

В городских условиях на уровень жизни людей влияют пять основных групп факторов:

- жилая среда,
- производственные факторы,
- социальные факторы,
- биологические факторы,
- индивидуальный образ жизни.

Поиски пути стабильного долгосрочного территориального устойчивого развития непосредственно городов занимают все более важное место в системе

государственных приоритетов любой страны.

Серьезные проблемы развития населенных пунктов имеют все шансы быть сопряжены с главными функциями города: приумножать человеческий капитал, совершенствовать жилищный сектор и сферу услуг, увеличивать производственно-экономический потенциал. Важно знать, что именно является базой для формирования и развития городской среды, чтобы было возможным прийти к рациональному плану действий.

В данной статье мы рассмотрим экологические, экономические и социальные стороны базы формирования городской, которые в большей степени влияют на данный процесс.

В первую очередь экологическая ситуация оказывает большое влияние на территориальную среду, где очень тесно и в большом количестве сосредоточены промышленные предприятия и население. В обстоятельствах города в особенности четко выражается техногенное влияние на состояние здоровья человека и естественную сферу. Помимо этого, весьма резко противоречия между экологическими аргументированными условиями к устройству населенных пунктов, учитывающими формирование широких санитарно-предохранительных и буферных зон, повышение длины технических сетей, коммуникаций, и прагматичными промышленными раскладами, присутствие этого преимущества стремится к уменьшению затрат на постройку и использование трубопроводных, автотранспортных, энергетических и телефонных коммуникаций.

Любой большой район, отображающий собою зону с некоторыми естественными критериями и определенным видом домашнего изучения, требует особого рассмотрения с экологической точки зрения. Кроме этого экологическое положение регионов и городов в окончательном счете устанавливает и общемировое положение природных компонентов.

Присутствие в населенных пунктах травяных насаждений считается одним из более подходящих экологических условий. Зеленые насаждения чистят атмосферу, кондиционируют воздушное пространство, снижают уровень шумов, препятствуют возникновению неблагоприятных ветровых режимов, кроме того, зелень в городах благотворно действует на эмоциональное состояние человека. Присутствие данных зеленых насаждений должно быть максимально приближено к месту жительства человека, только лишь в таком случае они имеют все шансы проявлять наибольший благоприятный экологический результат. Но в населенных пунктах зеленые насаждения находятся весьма неравномерно.

Зеленое строительство в районах новостроек связано с значительными проблемами как технического, так и экономического характера. Но озеленение городских территорий принадлежит к количеству более значимых экологических событий в населенных пунктах.

В то же время город постоянно выступает в качестве экономического центра притяжения, крупного образования. Подобным способом, его

долговременные возможности никак не могут рассматриваться только лишь равно как доля его саморазвития. Формирование большого города неразрывно связано с окружением в целом. Формирование городской среды в значительном обуславливается общеотраслевой квалификации района. [2]

Одна с основных проблем экономического развития населенных пунктов – трансформация многофункциональной структуры. Переход от однофункциональных населенных пунктов к многофункциональным значит, во-первых, наиболее полное и разумное применение городских ресурсов, во-вторых, это дает городу наибольшее социальное многообразие. Он изменяет не только собственный производственный профиль, но и среду.

Типичен такого рода способ трансформации, равно как внедрение в горнопромышленные центры предприятий простой индустрии и машиностроения, проектных и научно-исследовательских учреждений, как правило сопряженных с основной отраслью, средних специальных и высших учебных учреждений и иных видов деятельности.

Это дает возможность вовлекать в производство свободные трудовые ресурсы, расширяет возможности выбора деятельности и специальности, делает городскую среду наиболее привлекательной в интересах молодого поколения, решающего вопросы собственного будущего и создает условия, при которых город становится орудием экономического формирования в регионе и государстве в целом.

Экономическое благосостояние определяется взаимодействием не только лишь факторов внешней и внутренней среды города, но и качеством управления его социально-экономическим развитием. В управлении развитием города рационально применять стратегическое планирование, маркетинг и др. В конечном результате социально-экономическое развитие должно быть ориентировано на увеличение благосостояния населения, которое возможно на основе стабильного экономического развития города при объединении усилий абсолютно всех подсистем. Для решения проблемы управления социально-экономическим развитием города следует в абсолютной мере исследовать критерии, характеризующие структуру социально-экономической системы города, и, сформировать стратегию развития города.[3]

Значительное влияние на формирование и развитие социальной сферы оказывают функционально-экономическое значение города, характер и уровень развития структуроопределяющих отраслей, уровень развития которых отражается в составе, структуре и степени развития социальной сферы.

Социально-экономическое развитие города должно быть направлено на формирование не только экономической, но и социальной областей в территории населенного пункта, которое обязано быть нацелено на создание требуемых условий для повышения уровня жизни населения города.

Социальных проблем городов имеется огромное многообразие. Проанализируем наиболее часто встречающиеся общественные трудности свойственные большей части городов.



Городской общественный транспорт – один из основных социальных институтов современного общества, необходимый компонент социальной инфраструктуры. В свою очередь, формирование городов, рост численности населения массовая потребность в транспортной коммуникации вызывают перемены института общественного транспорта, функция которого состоит в увеличении доступности органов медицины, образования, культуры, торговли, в массовом удовлетворении необходимости лица в передвижении. Современная жизнедеятельность невозможна в отсутствие успешного функционирования городского общественного транспорта, появившегося с целью удовлетворения социальных нужд общества в передвижении и обеспечивающая мобильность человека в городском пространстве.

Указанные факторы и условия действуют во взаимосвязи друг с другом: от географического положения и экологической ситуации во многом зависит производственная деятельность района, что является основой для экономического развития которая в свою очередь оказывает существенное влияние на социальную сторону жизни населения. Поэтому необходимо учитывать воздействие всех причин, ослабляя действие одних, усиливая другие, создавая тем самым благоприятную ситуацию для наиболее полного удовлетворения различных потребностей населения, для его нормальной жизнедеятельности. [5]

### Литература:

1. Тетиор А.Н. Экология городской среды: учебник для студ. учреждений высш. проф. образования / А.Н. Тетиор. - М.: Издательский центр «Академия», 2013. - 4-е изд., перераб. и доп. - 352 с. - (Сер. Бакалавриат).
2. Ануфриев А.А. Городское планирование как система организации устойчивого развития городов // Молодой ученый. - 2016. - № 11. - С. 260-264.
3. Гутнов А.Э., Лежава И.Г. Будущее города. - М.: Стройиздат, 1977. - 126 с.
4. Пупырев Е.И. Комплексная модернизация объектов жизнеобеспечения современного мегаполиса / Под редакцией д.т.н. Мирного А.Н. - М.: Академия коммунального хозяйства им. К.Д. Памфилова, 2013. - 343 с.
5. Перцик Е.Н. Города мира. География мировой урбанизации. - М.: «Международные отношения», 1999. - 380 с.
6. Гончаров В.В., Мошкевич М.Л. Проблемы развития городской транспортной инфраструктуры // Молодежь и XXI век – 2015: материалы V Международной молодежной конференции, 2015. – С. 245-246.
7. Лыгина Н.И., Мошкевич М.Л. Формирование системы показателей количественной оценки устойчивого социально-экономического развития городов // Известия Юго-Западного государственного университета. - 2016. - № 5 (68). – С. 194-202.

**Авторская колонка**

**ФОРМИРОВАНИЕ  
КЛИЕНТООРИЕНТИРОВАННОСТИ  
КАК ДОМИНАНТЫ  
СОВРЕМЕННОГО МЕНЕДЖМЕНТА**

*Гришина Кристина Андреевна,  
Финансовый университет при  
Правительстве Российской  
Федерации, г. Калуга*

*E-mail: kristina.grishina.1998@list.ru*

**УДК 65.015**

**Аннотация.** В статье подчеркивается необходимость широкого восприятия клиентоориентированности не только как исключительно маркетингового подхода к продвижению товаров и услуг, но и как современной многомерной концепции управления. Проанализировано множественное влияние организационных элементов (организационной культуры и структуры, специфики тактического и стратегического управления, HR-сферы, маркетинга, технологических подсистем) на уровень клиентоориентированности и общей конкурентоспособности компании.

**Ключевые слова:** клиентоориентированность, управление, менеджмент.

В современных высококонкурентных условиях для укрепления рыночных позиций в долгосрочной перспективе бизнес-структуры стали все активнее применять инструменты маркетинга как концепции, трансформирующей менеджмент и ориентирующей все ресурсы фирмы на клиентов, их желания и потребности.

Клиентоориентированность представляет собой результат систематической работы по созданию наиболее высокой (относительно конкурентов, потребительской ценности), позволяющей в конечном итоге привлекать новых и удерживать имеющихся потребителей, увеличивая объем продаж и прибыль предприятия, а также обеспечивая его финансовую устойчивость. Гельманова З.С. и Петровская А.С. подчеркивают: зачастую клиентоориентированность отождествляют с производством качественной продукции и качественным сервисом, однако любой клиент имеет право на гарантированно качественное обслуживание и уважительное отношение, даже если покупка не состоялась - это базовые нормы взаимоотношений с клиентами, актуальные для любой организации и не являющиеся определением клиентоориентированности [3].

В этой связи под истинной организационной клиентоориентированностью мы предлагаем рассматривать комплексный подход к менеджменту, изменяющий не только маркетинговую парадигму и фронт-офисные функции, но все бизнес-процессы, во всем многообразии взаимодействующих инфраструктурных, технологических, управленческих, маркетинговых, ассортиментных, социально-экономических элементов (таблица 1).

Подчеркнем, что клиентоориентированное предприятие отличается тем, что в нем все процессы организованы и ориентированы не только на внешнего «клиента-потребителя», но и на внутренний «клиент-персонал» предприятия. Многие исследователи отмечают, что показатель «клиентоориентированности» предприятия коррелирует со степенью удовлетворения клиентов и ожиданиями от работы персонала организации. От общего психологического климата в коллективе, от сервисной атмосферы зависит возможность ориентации работников на клиента. Компетенции, профессионализм и этические нормы вместе с условиями работы прямо влияют на поведение и ценности персонала [5].

При оценке и сравнении взаимосвязи внутренней и внешней клиентоориентированности персонала также необходимо подчеркнуть прямую зависимость между бизнес-процессами. Квалифицированный сотрудник сможет оказать внешнему клиенту более совершенное обслуживание, качественный сервис, если для него самого создана оптимальная атмосфера и отношения со стороны коллег. В ситуации, когда функционально работник не выходит на внешнего клиента, все равно сама атмосфера формирует поддержку тому персоналу, который непосредственно контактирует с клиентами. Прослеживается зависимость, когда рост удовлетворенности внешнего клиента связан с повышением степени удовлетворенности персонала.

Итак, понимание того, что невозможно осуществлять управление организацией на основе прежних взглядов, методов, принципов приводит к ориентации деятельности бизнес-структур на применение клиентоориентирующих стратегий как философии и совокупности практических приёмов управления организацией, а значит преобразует клиентоориентированность в ключевую функцию менеджмента и бизнеса в целом.

Таблица 1

Влияние организационных элементов на уровень клиентоориентированности компании

Компонент	Характеристика
Корпоративная (организационная) культура	Организационная культура представляет собой паттерн коллективных базовых представлений и ценностей, неформальное сознание организации, которое, отражаясь и формируясь в поведении работников те взаимодействия, непосредственно влияет на её взаимодействие во внутренней и внешней среде.
Специфика управления	Влияние концепции партнерских отношений, инициирование внедрения маркетинга взаимоотношений (маркетинга партнерских отношений), повышение рыночной власти, интеграции с компаниями партнеров на формирование новых ценностей и уровень взаимоотношений.
Стратегические ориентиры	Стратегии развития фирмы на основе рыночного поведения, конкурентоспособности, жизненного цикла, потенциала развития, отраслевых особенностей и управленческих инициатив. Четко описанная, обоснованная, признанная и осознанная персоналом стратегия развития требует индикаторов и критериев оценки с позиции возникновения изменения и решения промежуточных задач
Организационная структура	Структура компании выстраивается для реализации стратегии, организация по принципам маркетинга партнерских отношений выделяет категории взаимоотношений с текущими покупателями, с потенциальными и новыми покупателями, с партнерами, посредниками, поставщиками, инвесторами, СМИ.
Человеческие ресурсы (HR)	Первостепенная роль трудовых ресурсов, человеческого фактора во взаимоотношениях. Выполнение профессиональных функций поддерживается информационными и организационно-техническими технологиями, принципами маркетинга взаимоотношений, функционально-экспертными качествами, достаточным объемом полномочий для выполнения процессов при особых категориях взаимоотношений.
Систематический анализ клиентов и их потребностей	Формирование системы сведений о принадлежности покупателя к конкретной группе, дифференцированным сегментам и стратам, отличающихся по потребностям, стандартам покупательского поведения, устоявшимся нормам, платежеспособности. Выделяют социальные группы пенсионеров, студентов, предпринимателей, группы новаторов и консерваторов, лояльных и негативно настроенных покупателей.
Технологические особенности	Маркетинговые технологии ускоряют и стандартизируют отношения в компании и между компанией и клиентами. В технологической цепочке выделяют внешние контакты с общественностью и потребителем (коммуникации); внутренние контакты (коммуникации); значительная роль клиентоориентированности должна уделяться при создании, внедрении и коммерциализации разнообразных инновационных проектов.
Специфика построения всех бизнес-процессов	Процесс формируется вокруг партнера, клиента, требует значительных изменений в подходах и содержании. Коммуникационный процесс на уровне массовой аудитории, направленный на информирование рыночного сегмента, можно заменить интерактивным взаимодействием с несколькими узкими группами.
Деятельность по удержанию потребителей	Удовлетворенные потребители выгодны для компании, выстроенное взаимодействие с постоянными клиентами способствует экономии средств на привлечении новых покупателей. Лояльные клиенты готовы ждать, делать предоплату, оплачивать определенную наценку в связи с известностью товара и гарантией качества, рекомендуют своим знакомым данную продукцию. Новые потребители-компаньоны более заинтересованы в контактах с фирмой и выгодны предприятию. По оценкам экспертов, один разочарованный клиент повлияет на отказы 35 потенциальных покупателей.

**Литература:**

1. Аренков И.А., Рихтер К., Лобарева Ю.С. Принципы формирования клиентоориентированной компании // Маркетинг менеджмент в цифровой экономике. - 2016. - Т. 2. - № 1. - С. 4-20.
2. Аренков И.А., Крылова Ю.В., Ценжарик М.К. Клиентоориентированный подход к управлению бизнес процессами в цифровой экономике // Научно-технические ведомости СПбПУ. Экономические науки. - 2017. - Т. 10. - № 6. - С. 18-30.
3. Гельманова З.С., Петровская А.С. Клиентоориентированный подход к развитию фирмы // Международный журнал прикладных и фундаментальных исследований. - 2016. - № 10-2. - С. 292-298.
4. Крюкова А.А., Логуа Р.А. Анализ методических подходов, методов и моделей клиентоориентированного управления // Основы ЭУП. - 2012. - №3 (3).- С.70-74.
5. Шкирандо О.И. Внутренняя клиентоориентированность организации: сущность и преимущества // Международный научно-исследовательский журнал. - 2017. - № 3-2 (57). - С. 116-117.
6. Шуклина З.Н. Доминанта клиентоориентированности в маркетинге инноваций // Современное общество и власть. - 2015. - № 1 (3). - С. 113-116.

**Авторская колонка**

**ВАЛОВЫЙ ВНУТРЕННИЙ ПРОДУКТ  
РОССИИ: СТРУКТУРА, ДИНАМИКА И  
ПЕРСПЕКТИВЫ ИЗМЕНЕНИЯ**

*Дьяченко Наталья Александровна,  
Научный руководитель:  
Иода Юлия Владимировна,  
Липецкий государственный  
технический университет,  
г. Липецк*

*E-mail: natalidyachenk@yandex.ru*

**УДК 33**

**Аннотация.** В статье рассмотрено понятие и роль валового внутреннего продукта, проведен анализ его динамики за последние годы, исследована структура ВВП России, представлен прогноз изменения ВВП, определены факторы и перспективы роста ВВП России.

**Ключевые слова:** валовый внутренний продукт, экономический рост, структура ВВП, валовая прибыль экономики, валовое накопление, расходы на конечное потребление, факторы роста ВВП.

О состоянии экономики в целом, о перспективах экономического роста можно судить по различным показателям. Одним из важнейших показателей экономического развития государства является валовый внутренний продукт (ВВП). ВВП характеризует конечный результат производственной деятельности всех экономических единиц, являющимися резидентами страны.

Актуальность данной работы обусловлена тем, что показатель ВВП имеет очень важное значение для экономики в целом. Рост ВВП, направленный на повышение благосостояния народа, стимулирует эффективность труда, главного ресурса экономики и основного источника увеличения валового внутреннего продукта.

Вопросы исследования ВВП достаточно широко изучены в научной литературе. Так, проблемы воспроизводства ВВП исследовались рядом ученых, среди которых можно выделить следующих: Абалкин Д., Анчишкин А., Бункина М., Вечканов Г., Кушлин В., Логвинов Л., Львовым Д., Овчинников Г., Плышевский Б., Яковец Ю. и другими российскими учеными. Вместе с тем, несмотря на значительное число научных публикаций, проблемы повышения ВВП и улучшения его структуры требуют проведения дополнительного анализа.

Структура использования ВВП России в 2015-2016 гг. отражена в табл. 1.



Таблица 1  
Структура использования ВВП России, в рыночных ценах [5]

Наименование	2016 г.		2015 г.	
	млрд. рублей	в % к итогу	млрд. рублей	в % к итогу
Валовой внутренний продукт, в т.ч.:	85880,6	100	83232,6	100
расходы на конечное потребление	59604,2	70,7	58107,8	69,7
домашних хозяйств	43829,9	52,0	43262,5	51,9
государственного управления	15444,0	18,4	14536,9	17,5
некоммерческих организаций, обслуживающих домашние хозяйства	330,3	0,3	308,4	0,3
валовое накопление	20423,8	24,2	18617,0	22,3
валовое накопление основного капитала	18146,6	21,5	17261,1	20,7
изменение запасов материальных оборотных средств	2277,2	2,7	1355,9	1,6
чистый экспорт (экспорт минус импорт)	4264,8	5,1	6711,4	8,0
статистическое расхождение	1587,7	-	-203,6	-

В структуре использования ВВП России в 2015-2016 гг. преобладали расходы на конечное потребление (69,7% - 2015 г., 70,7% - 2016 г.), а также валовое накопление (22,3% - 2015 г., 24,2% - 2016 г.).

Структура ВВП России по источникам доходов показана в таблице 2.

Таблица 2  
Структура ВВП России по источникам доходов, в текущих рыночных ценах [5]

Наименование	2016 г.		2015 г.	
	млрд. рублей	в % к итогу	млрд. рублей	в % к итогу
Валовой внутренний продукт	85880,6	100	83232,6	100
в том числе:				
оплата труда наемных работников (включая оплату труда и смешанные доходы, не наблюдаемые прямыми статистическими методами)	39976,3	46,6	37471,5	45,0
чистые налоги на производство и импорт	9191,7	10,7	9271,7	11,1
валовая прибыль экономики и валовые смешанные доходы	36712,6	42,7	36489,4	43,9

В структуре ВВП России по источникам доходов в 2015-2016 гг. преобладала оплата труда наемных работников (45,0% - 2015 г., 46,6% - 2016 г.), а также валовая прибыль экономики и валовые смешанные доходы (43,9% - 2015 г., 42,7% - 2016 г.).

Доля отраслей в ВВП России показана в таблице 3. Операции с недвижимостью и другие услуги вносят наибольший вклад в развитие российского ВВП. Их удельный вес в экономике России в 2016 и 2015 гг. составил 17,3%. На втором месте стоит оптовая и розничная торговля – 15,8%.

Таблица 3

Доля отраслей в ВВП России (% за исключением налогов) [5]

Наименование	2012	2013	2014	2015	2016
Гостиницы и рестораны	1	1	0,9	0,9	0,9
Государственное управление	6,4	6,7	8,6	8,3	8,2
Добыча полезных ископаемых	11,1	10,4	9,1	10,1	9,6
Домашние хозяйства	0	0	0,6	0,7	0,7
Здравоохранение	3,7	4	3,9	4,1	4,2
Коммунальные услуги	1,6	1,7	1,6	1,6	1,7
Обрабатывающие производства	15	15,1	13,7	13,9	13,7
Образование	3	3,1	2,8	2,7	2,6
Операции с недвижимостью и др. услуги	12	12,1	16,8	17,3	17,3
Оптовая и розничная торговля	18,8	17,4	16,1	15,9	15,8
Производство электроэнергии, воды, газа	3,4	3,5	2,9	2,7	2,9
Рыболовство	0,2	0,2	0,2	0,3	0,3
Сельское хозяйство	3,8	3,8	4	4,3	4,4
Строительство	6,8	7	6,5	5,4	5,2
Транспорт и связь	8,7	9	7,4	7,5	7,6
Финансовая деятельность	4,5	5	4,9	4,3	4,9

Несмотря на ориентированность экономики на добычу и продажу полезных ископаемых, их взнос в ВВП РФ плавно сокращается. В 2016 г. на добычу и обработку полезных ископаемых пришлось порядка 23,3%, в 2015 г. – 24%, а в 2012 г. – уже 26,1%. Получается, что за 4 года их удельный вес сократился почти на 4%. Это обусловлено неким всплеском активности на рынке услуг. Кроме того, увеличивается и основная отрасль, занимающаяся импортозамещением, – сельское хозяйство. Если в 2012 г. его доля была равна 3,8%, то к настоящему времени - уже 4,4%, тогда как в абсолютных цифрах - это новые 400 млрд. рублей. Оптовая и розничная торговля, наоборот, значительно сдала свои позиции - за 4 года потеряла 3%.

Динамика ВВП России в 1998-2016 гг. отражена в таблице 4. В 1998 г. величина ВВП России по паритету покупательной способности (ППС) составила 1759,9 млрд. долл., в 2000 г. – 2059,8 млрд. долл., в 2015 г. – 2773,6 млрд. долл., в 2010 г. – 3300,9 млрд. долл.

В 2014 году рост ВВП был равен 0,6% вместо запланированных 2,5 %. Рецессия началась в ноябре 2014 г., когда было отмечено первое сокращение ВВП на 0,5 % в сравнении с ноябрём 2013 года.

Таблица 4

## Динамика ВВП России в 1998-2016 гг. [5]

Год	ВВП в текущих ценах, млрд. руб.	ВВП в ценах 2003 г., млрд. руб.	ВВП в ценах 2008 г., млрд. руб.	ВВП в ценах 2011 г., млрд. руб.	Отношение ВВП к прошлому году (в ценах 2008 г.),%	Индекс-дефлятор, %	ВВП по ППС в ценах 2011 г., млрд. долл.
1998	2629,6	9584,6	21190,2	-	-	-	1759,9
1999	4823,2	10193,4	22536,0	-	106,4	172,5	1872,5
2000	7305,6	11217,3	24799,9	-	110,0	137,6	2059,8
2001	8943,6	11788,4	26062,5	-	105,1	116,5	2164,7
2002	10830,5	12310,1	27312,3	-	104,8	115,6	2267,4
2003	13208,2	13208,2	29304,9	-	107,3	113,8	2432,8
2004	17027,2	14156,0	31407,8	-	107,2	120,3	2607,4
2005	21609,8	15058,7	33410,5	-	106,4	119,3	2773,6
2006	26917,2	16286,5	36134,6	-	108,2	115,2	2999,8
2007	33247,5	17676,5	39218,7	-	108,5	113,8	3255,8
2008	41276,8	18604,2	41276,8	-	105,2	118,0	3426,7
2009	38807,2	-	38048,6	-	92,2	102,0	3158,7
2010	46308,5	-	39762,2	-	104,5	114,2	3300,9
2011	59698,1	-	41457,8	59698,1	104,3	115,9	3441,7
2012	66926,9	-	42882,1	61798,2	103,4	108,3	3562,8
2013	71016,7	-	43447,6	62588,9	101,3	104,8	3608,4
2014	79199,7	-	43722,7	63046,8	-	-	3634,7
2015	83232,6	-	-	61263,6	-	108,2	3531,9
2016	86043,6	-	-	61125,9	-	103,6	н.д.

По итогам третьей оценки Росстата, которая была проведена в декабре 2015 г., ВВП РФ в 2014 году повысился на 0,7%

В конце 2014 г. Минэкономразвития допустило падение ВВП в 2015 году на 0,8 %, а Банк России предсказал снижение ВВП на 4,8%, если среднегодовая цена за баррель нефти сложится на уровне \$60. В поправках к государственному бюджету, принятых в апреле 2015 г, отмечено падение ВВП на 3 %.

За первое полугодие 2015 года снижение ВВП составило 3,5% в годовом выражении, причём в I квартале падение составило 2,2%, а во II квартале - 4,7 % по данным Внешэкономбанка, или 5-5,5 % год к году.

В феврале 2017 года Росстат скорректировал расчёты ВВП за 2015 г. и улучшил его итоги - экономика потеряла не 3,7%, как прогнозировалось раньше, а 2,8%. Причиной такого существенного изменения было названо поздно поступающие в Росстат информационные данные.

В 2016 году Минэкономразвития ожидал рост ВВП на 0,7 %, при условии

среднегодовых цен на нефть не ниже \$50 за баррель. Всемирный банк прогнозировал падение ВВП России на 0,7 %, при цене на нефть около \$49,4. По прогнозу рейтингового агентства Moody's, среднегодовая цена за баррель нефти составила \$48. В ноябре 2016 года президент страны заявил, что снижение ВВП РФ в данном году может составить 0,3%. По данным Росстата, фактическое снижение ВВП России в 2016 году составило 0,2%.

По данным Росстата, в первом полугодии 2017 года рост ВВП России составил более 6,4% и достиг примерно \$722 млрд. с учётом среднего курса доллара за полугодие. При этом стоит отметить, что ранее официальными СМИ сообщалось, что рост ВВП с января по июнь 2017 года составил всего 1,5% в сравнении с аналогичным периодом прошлого года. Однако, производя оценку на основании данных Росстата, на которую и ссылались эти источники, значение получается совсем иным.

Основными причинами падения темпов роста ВВП России (вплоть до отрицательных значений, то есть уже сокращения ВВП в абсолютном выражении) за последние годы следующие:

- чрезмерное укрепление рубля до 2012 года (последняя девальвация, начавшаяся в 2013 году, либо не дала эффекта, либо он будет несколько отсроченным и незначительным);
- ограничение денежной массы (жесткая денежно-кредитная политика с 2003 года и, как следствие, рост внешнего корпоративного долга и удорожание кредита);
- вступление в ВТО и снижение импортных пошлин на некоторые группы товаров;
- отток капитала и параллельное снижение внутренних инвестиций.

Основными факторами роста ВВП являются следующие: привлечение к работе дополнительных ресурсов, увеличение работы предприятий за счет научного и технического прогресса, использования актуальных и инновационных технологий, повышение квалификации специалистов.

Рассмотрим также прогноз ВВП на 2017-2018 гг.

Специалисты Всемирного банка уверены в существенных изменениях ВВП России в 2017-2018 годах. Тем не менее, небольшой его рост все-таки предвещают: в 2017 году - ВВП на уровне 1,5% в 2018 году - ВВП на уровне 1,7%. В представленных ВБ документах указан и главный фактор, позволяющий экономике РФ улучшиться. Они указывают на рост заработных плат, которые увеличат показатели потребления - это и приведет к экономическому росту в 2017-2018 годах. Кроме того, специалисты уверены, что главным двигателем экономики России также выступает совокупный инвестиционный спрос. Согласно оценкам ВБ, его обусловит пополнение товарно-материальных запасов, которое должно начаться в 2017 году и продолжится в 2018 г. [3]

В свою очередь, глава ЦБ РФ поделилась информацией о том, что в 2017-2018 годах темпы роста ВВП России можно будет назвать умеренными. Так, после проведенных расчетов стало известно, что в процентном соотношении

рост внутреннего валового продукта составит 1,7%-2,3%. Это обусловлено тем, что в рассматриваемом периоде продолжится восстановление и увеличение показателей внутреннего спроса [3].

Темпы роста ВВП в 2017-2018 годах нельзя назвать стремительными, но их умеренность наоборот является отличным показателем. Это явление связывается со структурными ограничениями, которые и будут тормозить рост экономики. К этим структурным ограничениям эксперты относят неблагоприятную демографическую ситуацию и инвестиционную «погоду».

Увеличению ВВП России может способствовать реализация следующих мероприятий.

- сокращение темпов инфляции и достижение ее целевого уровня в размере 4%. Снижение инфляции может привести к повышению степени предсказуемости экономической жизни, кредитные ресурсы станут более доступными; ценовая политика станет более понятной и будет стимулировать потребительский спрос в экономике, что в результате обеспечит способствовать социальную стабильность;

- совершенствование бюджетной политики, для этого необходимо следующее. Прежде всего следует стремиться к бездефицитности бюджета с учетом ограничения увеличения долга государства, что приведет к росту доверия к макроэкономической политике государства. Также следует осуществлять бюджетную поддержку производительных отраслей (в первую очередь, транспортной и социальной инфраструктуры);

- улучшение инвестиционного климата, для этого следует: реформировать контрольно-надзорные органы, имея целью уменьшение функций государства и количества контрольных органов. Также следует осуществлять всемерную поддержку предприятий малого и среднего бизнеса; реализовывать меры по защите собственности и безопасности предпринимателей [1, с. 4];

- осуществлять меры, направленные на развитие конкуренции, в том числе для увеличения доступа на российский рынок иностранных товаров;

- стимулирование несырьевого экспорта посредством реализации системы следующих мероприятий: ликвидация существующих барьеров для экспорта и для осуществления внешнеэкономической деятельности; реализация мер, направленных на уменьшение административного ограничения несырьевого экспорта; ликвидация существующих барьеров для импорта, так как эффективность экспорта зачастую обусловлена эффективностью завязанного на выпуск данных экспортных товаров продукции импорта; решение имеющихся проблем импортозамещения;

- институциональные реформы в социальных сферах – в образовании, здравоохранении, реформирование пенсионной системы. Для этого прежде всего требуется развитие собственно человеческого капитала, а также рациональное расходование финансовых средств [2, с. 84];

- инновационное развитие экономики России. Для этого целесообразно прекратить опережающий рост тарифов на энергоносители, создать механизмы

кредитования производственной деятельности, совершенствовать финансирование научно-исследовательских разработок.

Также следует освободить производство добавленной стоимости и инвестиции от слишком высокого уровня налогового бремени, привести политику закупок контролируемых государством крупных компаний в соответствие с задачами развития российской промышленности [4, с. 64].

Таким образом, ВВП - важнейший макроэкономический показатель, позволяющий измерить общую динамику развития экономики страны в целом. Динамика ВВП на основе официальных данных Росстата выглядит следующим образом: 2012 г. (+3,4%), 2013 г. (+1,3%), 2014 г. (+0,6%), 2015 г. (-3,7%), 2016 г. (-0,2%). В целом за 2012-2016 гг. (цепной индекс): +1,3%. То есть за пять лет прирост ВВП составляет всего лишь 1,3%.

Кроме того, сложившаяся в последние годы структура ВВП России не является оптимальной. Ее диверсификация, преодоление однобокой сырьевой ориентации являются серьезной стратегической задачей развития экономики.

В современных условиях развития экономики РФ достижение стабильного экономического роста и повышение общественного благосостояния становятся возможными лишь посредством концентрации всех ресурсов на перспективных направлениях развития нового технологического уклада, обеспечения добросовестной конкуренции, значительного увеличения инновационной и инвестиционной активности в стране, радикального улучшения качества регулирования экономики со стороны государства, а также путем осуществления стимулирования трудовой, творческой и предпринимательской энергии человеческих ресурсов.

### Литература:

1. Губанов С. Об экономической модели и долгосрочной стратегии новой индустриализации России // Экономист. - 2016. - № 2. - С. 3-10.
2. Осетрова О.В. Пути обеспечения устойчивого экономического роста в РФ // Научно-методический электронный журнал «Концепт». – 2017. – Т. 3. – С. 81–85.
3. Прогноз ВВП России на 2018 год [Электронный ресурс]. – Режим доступа: <http://god-2018s.com/novosti/prognoz-vvp-rossii-na-2018-god-tempy-ekonomicheskogo-rosta>
4. Рикунова А.В., Склярова Е.Е. Экономический рост в России: условия и факторы его достижения // Научно-методический электронный журнал «Концепт». – 2016. – Т. 12. – С. 61–65.
5. Сайт Федеральной службы государственной статистики [Электронный ресурс]. - Режим доступа: [http://www.gks.ru/wps/wcm/connect/rosstat\\_main/rosstat\\_ru/statistics/accounts/#](http://www.gks.ru/wps/wcm/connect/rosstat_main/rosstat_ru/statistics/accounts/#)



**Авторская колонка**

**ОБЪЕДИНЁННАЯ  
АВИАСТРОИТЕЛЬНАЯ КОРПОРАЦИЯ:  
РОЛЬ В РАЗВИТИИ ЭКОНОМИКИ  
РОССИИ, ВОЗМОЖНЫЕ  
ПЕРСПЕКТИВЫ**

*Ерофеев Ярослав Павлович,  
Зырянов Сергей Константинович,  
Викулов Артём Викторович,  
Научный руководитель:  
Кудрякова Надежда Валерьевна,  
Комсомольский-на-Амуре  
государственный университет,  
г. Комсомольск-на-Амуре*

*E-mail: sozin99@mail.ru*

**УДК 658.52.011.55**

**Аннотация.** В данной работе проанализировано влияние современной авиационной промышленности на развитие экономики Российской Федерации, проведён прогноз возможных перспектив этого влияния на основе постоянной модернизации и введения высокотехнологичных принципов производства в эту отрасль.

**Ключевые слова:** авиационная промышленность, экономика России, бюджет России, Объединённая Авиастроительная Корпорация, корпорация РосТех.

Авиационная промышленность - одна из основных отраслей машиностроения Российской Федерации. Появившись более 100 лет тому назад, она успешно продолжает своё развитие в настоящее время.

В 1991 году СССР распался и был запущен процесс разрушения машиностроительных, в том числе и самолётостроительной отрасли. Хаотическая приватизация начала 1990-х и отмена системы государственных закупок по заявкам авиапредприятий закончили процесс отключения отрасли от государственного финансирования [1].

К концу 90-х годов государство пришло к выводу, что отрасль находится в катастрофическом состоянии. Было ограничено иностранное участие в капитале и управлении ключевыми предприятиями. Начались попытки создать характерные для успешных капиталистических экономик инструменты финансирования отрасли. Например, возникла лизинговая компания Ильюшин Финанс Компани. Для продвижения военной продукции создан

Рособоронэкспорт. Государство начало консолидацию авиастроительных активов, создав «Объединённую авиастроительную корпорацию» и «Вертолёты России». В 2005 году была принята Стратегия развития авиационной промышленности РФ на период до 2015 года. С 2004 по 2009 год объём государственного финансирования авиапрома России увеличился в 20 раз. В 2008 году указом Президента РФ в Жуковском создан Национальный центр авиастроения России (НЦА). В 2007 году рост объёма производства в авиационной промышленности составил 16,6 % в реальном исчислении, из них в гражданском авиастроении - 10,2 %, в военном - на 19,7 %. За этот год объём производства в авиационной промышленности России составил 230 млрд. руб., из которых на экспорт пришлось около 30 % [2].

На 2009 реализуется стратегия развития газотурбинного двигателестроения в авиационной промышленности Российской Федерации на 2008-2015 годы и на период до 2025 года. Объем инвестиций составил - 410,9 млрд рублей.

За 5 лет реализации Стратегии рост объема продаж авиационной техники превысил ожидаемый уровень (в Стратегии - 196,1%) и в 2010 году составил 212,7%. По итогам 2011 года предусматривается рост производства до 386 единиц авиатехники (124 самолета и 262 вертолета). Экспорт продукции отрасли увеличен с 58,5 млрд рублей в 2004 году до 152 млрд рублей в 2011 году. Выпуск продукции отрасли увеличен с 148,9 млрд рублей в 2004 году до 409,3 млрд рублей в 2011 году.

Авиационная промышленность по праву именуется локомотивом модернизации российской экономики. Именно в этой отрасли внедряются инновационные решения, оказывающие системный эффект на развитие всего промсектора.

В 2010 году было выпущено более 100 военных самолётов; объём выручки российских предприятий авиапрома составил более 504 млрд. рублей, из которых 31 % - доля самолётостроения, 18 % - верто-лётостроения, 24 % - двигателестроения, 8 % - агрегатостроения, 11 % - приборостроения, 8 % - производства спецтехники. В 2011 году было выпущено 267 вертолётов. В 2014 году «Объединённая авиастроительная корпорация» поставила заказчикам 161 самолёт (124 военных и 37 гражданских); «Вертолёты России» - 271 вертолёт.

Восстановление авиационной промышленности в России, новые торговые соглашения и заказы других государств способствуют нормализации экономической ситуации в стране и увеличению бюджета [3].

По оценкам Минпромторга РФ объём мирового авиарынка с 2012 по 2025 год вырастет в 3,2 раза (рисунок 1). Долю российских производителей гражданской авиационной продукции на мировом рынке запланировано довести до 3,6%, увеличение выручки в отрасли в 3,5 раза, повышение производительности труда в 9,4 раза (рисунок 1) [4].

## Сфера знаний в вопросах культуры, науки и образования



Рис. 1 Объём мирового авиационного рынка

Сложившаяся конъюнктура на рынке реактивных самолетов вполне благоприятна для нашей страны. Мировые гиганты типа Boeing и Airbus практически полностью выкладываются на рынке пассажирских перевозок, разрабатывая новые и модифицируя старые версии летательных аппаратов. Россия не может конкурировать здесь с гигантами, будем прорываться на региональные рынки.

Не все так плохо на рынке транспортников. Согласно данным статистики, по итогам 2015 года ОАК – крупнейшее предприятие авиапрома нашей страны – выручила более 225 миллиардов рублей. Несколько десятков построенных пассажирских лайнеров, проданные в страны третьего мира, общую картину на мировом рынке не изменили (рисунок 2). Но цифры в 21% прибыли в авиастроительной отрасли на фоне практически нулевого роста прибыли в целом по промышленности нашей страны, вселяют оптимизм [5].

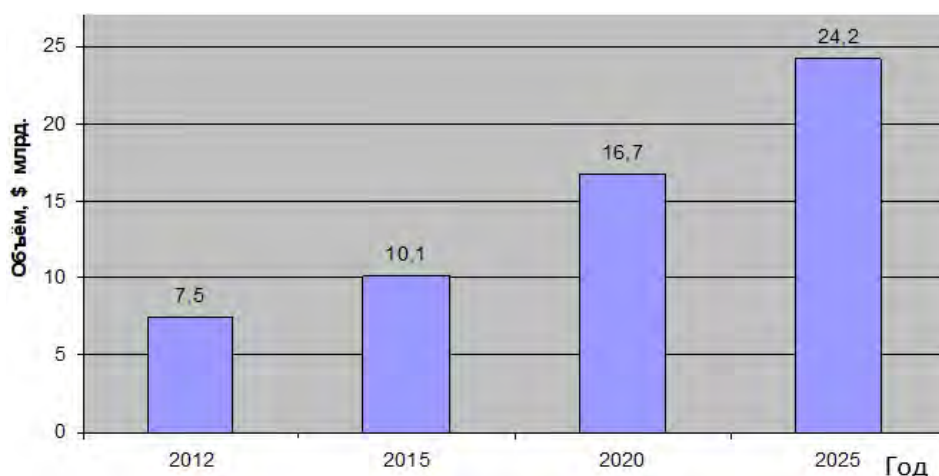

Рис. 2 Статистика производства гражданских самолётов Sukhoi Superjet 100

**Литература:**

1. 70 лет со дня создания Минавиапрома СССР: структура, история, статистика [Электронный ресурс]. – Режим доступа: <https://oko-planet.su/spravka/spravkafinances/9859-70-let-so-dnya-sozdaniya-minaviaproma-sssr.html> (дата обращения: 21.01.2018)
2. Государственная программа Российской Федерации «Развитие авиационной промышленности на 2013-2025 годы» :гос. Программа от 15 апр. 2014 г. № 303. Правительство РФ. – 2014. - № 94. – Ст. 135.
3. Годовые отчёты ОАО «ОАК» [Электронный ресурс]: база данных содержит сведения о деятельности ОАО «ОАК». – Электрон. дан. (10 файлов). – М., 2016. - Режим доступа: [http://www.uacrussia.ru/ru/investors/reports/annual\\_reports](http://www.uacrussia.ru/ru/investors/reports/annual_reports) (дата обращения: 15.02.2018)
4. Перспективы гражданского авиастроения России [Электронный ресурс]: база данных содержит сведения о состоянии гражданского авиастроения России. – М., 2013. – Режим доступа: [http://www.memoid.ru/node/Perspektivy\\_grazhdanskogo\\_aviastroeniya\\_Rossii](http://www.memoid.ru/node/Perspektivy_grazhdanskogo_aviastroeniya_Rossii) (дата обращения: 15.02.2018)
5. Туровец О.Г. Организация производства и управление предприятием / О.Г. Туровец, В.Б. Родионов, М.И Бухалков. – М.: Под редакцией О.Г. Туровца, 2002. – 528 с.

**Авторская колонка**

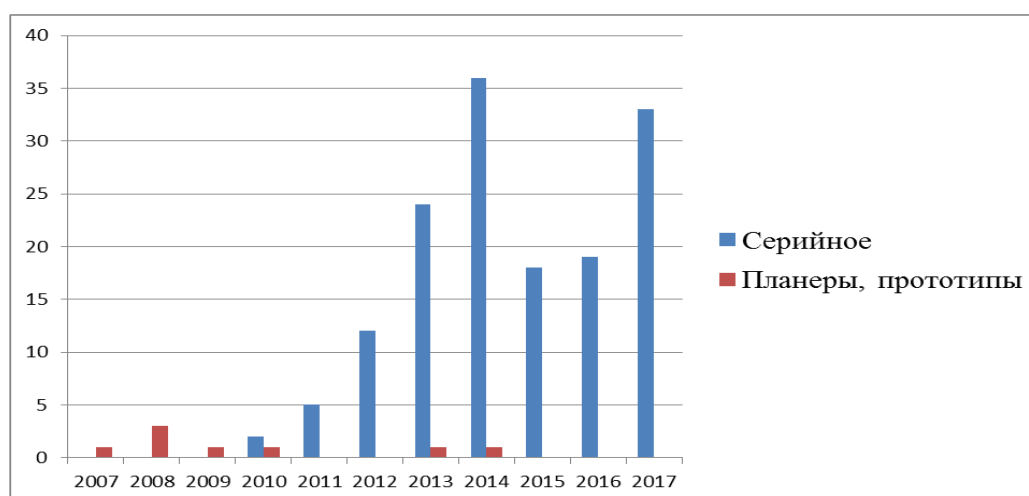
**ЦЕНООБРАЗУЮЩИЕ ФАКТОРЫ  
ДЛЯ РЫНКА КОММЕРЧЕСКОЙ  
НЕДВИЖИМОСТИ Г. ТЮМЕНИ**

*Ефимова Жанна Анатольевна,  
Тюменский государственный  
университет финансово-экономический  
институт, г. Тюмень*

*E-mail: zhannaPortniagina@yandex.ru*

**УДК 338.5**

**Аннотация.** В настоящее время оценочная деятельность является одним из важнейших элементов инфраструктуры общественных отношений. Особый интерес представляет рынок коммерческой недвижимости, который гораздо меньше по объему, сложнее для изучения и анализа, и разнообразнее рынка жилой недвижимости. Автором статьи предложена классификация объектов коммерческой недвижимости. Для изучения процесса оценки проведен анализ сегмента рынка коммерческой недвижимости методом построения экономико-математической модели с целью выявления факторов имеющих непосредственное влияние на стоимость предложений.

**Ключевые слова:** оценка, коммерческая недвижимость, классификация, модель, ценообразующий фактор.

Оценка недвижимости необходима для проведения любых сделок с недвижимостью – купли-продажи, заключения договоров аренды, проведения процедур приватизации, осуществления доверительного управления, а также при банкротстве предприятий, для целей залога, ипотеки, налогообложения, принятия инвестиционных решений, в судебных спорах. Таким образом, оценочная деятельность является одним из важнейших элементов инфраструктуры общественных отношений и самостоятельным профессиональным видом деятельности в условиях рыночной экономики.

Многообразный рынок недвижимого имущества структурирован специалистами в большое количество различных классификаций. Наиболее показательной для рынка недвижимости является классификация по назначению объекта. Выделяя объекты в группы по назначению, авторы единогласно выделяют среди прочих жилую и нежилую, или коммерческую недвижимость.

Под коммерческой недвижимостью понимается любая недвижимость

предназначенная для извлечения прибыли. Рынок коммерческой недвижимости гораздо меньше по объему, чем рынок жилья, количество сделок невелико, но в связи с высокой доходностью является привлекательным для инвесторов.

Наименее изученным направлением в сфере оценки недвижимости является оценка объектов коммерческой недвижимости. Огромное разнообразие объектов, полярное отличие их характеристик, многообразие использования и сравнительное небольшое количество, а зачастую и существование в единственном экземпляре, усложняют процесс оценки. Коммерческая недвижимость также дифференцируется внутри группы. Так например Асаул А.Н. приводит деление на объекты торговли, гостиницы, офисная, конгрессно-выставочная, складская недвижимости, гаражи-стоянки [1]. В свою очередь автором статьи предложена собственная классификация объектов коммерческой недвижимости по назначению или характеру использования, которая имеет обобщенный характер, и максимально охватывает все существующие типы недвижимости. В классификацию вошли следующие категории:

Торговая недвижимость - помещения используемые для розничной и оптовой реализации готового товара, без какого-либо его преобразования. Включает в основном торговые центры, комплексы, а также встроенные в жилые дома и отдельно стоящие помещения. Характеризуется удобным местоположением, как правило в местах активного трафика передвижения людей.

Свободного назначения – объекты, используемые для размещения заведений общественного питания, спортивного характера, рекреационных и научных целей – кафе, бары, спортзалы, лаборатории, студии танца, салоны красоты, пекарни и мн.др.

Офисная недвижимость представлена различного рода бизнес-центрами, деловыми домами, предназначена для расположения офисов компаний, физ.лиц.

Производственно-складская недвижимость предназначена для хранения продовольственной и промышленной продукции, осуществления производства различного масштаба. Отличается крупными форматами помещений, максимально простыми и функциональными планировками, невзыскательным внешним видом.

Вероятностная природа оценки свидетельствует о том, что между различными факторами, влияющими на результирующий показатель (стоимость объекта), существует, как правило функциональная связь, при которой каждому допустимому набору факторных признаков  $x_1, x_2, x_3, \dots, x_n$  может соответствовать некоторое статистическое распределение результирующего признака  $y$  [4].

Применение корреляционного и регрессионного анализа позволяет установить закономерность влияния основных факторов на изучаемый показатель как в их совокупности, так и каждого из них в отдельности.

Корреляционно-регрессионный анализ лежит в основе создания большинства эконометрических моделей, к числу которых следует отнести и



модели оценки стоимости. Для построения моделей оценки этот метод можно использовать, если количество аналогов (сопоставимых объектов) в 5-10 раз превышает количество факторов стоимости (элементов сравнения) [2].

Характеристики объектов недвижимости, выступающие в роли ценообразующих факторов (факторных признаков) регрессионной модели, могут иметь разнообразную природу. Часть из них являются количественными характеристиками (площадь объекта, высота потолка, количество входных групп, и др.), другие – дискретными (год постройки, этаж), третьи носят качественный характер (наличие парковки, тип здания, особенности планировки помещения и др.) Все перечисленные факторы имеют очевидное влияние на ценообразование объектов недвижимости, однако носят нелинейный характер.

С целью изучения ценообразующих факторов для рынка коммерческой недвижимости был отобран ряд предложений продажи объектов недвижимости аналогичных по назначению и находящихся в одном диапазоне площадей. Объектом исследования стал рынок коммерческой недвижимости г. Тюмени. Диапазон площадей был выбран в промежутке от 100 до 200 кв.м. т.к. предложения по данному диапазону площадей представляют максимальную долю от общего количества, в районе 50 % в среднем по различным источникам. Назначением объекта было выбрано торговое [6].

Для анализа влияния на стоимость были проанализированы следующие характеристики помещений: площадь, этаж, наличие парковки, высота потолка, год постройки, количество входных групп, планировка, расположение относительно автомобильной дороги, состояние ремонта. Параметры площадь, этаж, высота потолка, год постройки, количество входных групп задавались в абсолютных численных показателях. Параметр наличие парковки принимался за 1 – в случае наличия, и 0 в случае отсутствия. Для анализа планировки все конфигурации планировок условно были сгруппированы в 2 группы: свободная планировка – не более двух просторных залов правильной формы (сан.узел, душевая и небольшие подсобные помещения в расчет не принимаются), или кабинетная планировка, при наличии более двух залов, также без учета сан.узла, душевой и небольших подсобных помещений. Расположение относительно дороги может принимать 2 значения – помещение, имеющее непосредственный выход на активную автомобильную дорогу или пешеходный бульвар – расположенные на 1 линии, или помещения находящиеся во дворах, не имеющие прямого выхода к дорогам и др. путям перемещения потенциальных покупателей – 2 линия. Для характеристики состояния ремонта автором было принято подразделение на 6 групп:

- черновая отделка;
- помещение требующее ремонта (с видимыми нарушениями целостности покрытий, конструктивных элементов, инженерных систем);
- помещения с ремонтом, осуществленным более 7 лет назад;
- современный простой ремонт – осуществленный менее 7 лет назад;
- современный хороший ремонт – осуществленный менее 7 лет назад с

применением высококачественных материалов и технологий;

- ремонт по дизайн-проекту.

Автором был проведен факторный анализ 100 объектов коммерческой недвижимости, что составляет 42% от всех выставленных на продажу объектов недвижимости с определенными параметрами.

Средняя цена квадратного метра, определенная с помощью метода наименьших квадратов, составляет 59,38 тыс.руб/кв.м., что подтверждается следующей моделью.

Модель 2: МНК, использованы наблюдения 1-100

Зависимая переменная: Р

Робастные оценки стандартных ошибок (с поправкой на гетероскедастичность), вариант НС1

	<i>Коэффициент</i>	<i>Ст. ошибка</i>	<i>t-статистика</i>	<i>P-значение</i>	
Rem	0,600292	1,62850	0,3686	0,7148	
Etag	15,1644	7,10451	2,134	0,0403	**
Pa	3,46559	1,36379	2,541	0,0159	**
S	-0,0129351	0,00824630	-1,569	0,1263	
H	13,1314	18,7959	0,6986	0,4897	
Year	0,0290465	0,0237719	1,222	0,2304	
Vhod	-8,42419	3,83425	-2,197	0,0351	**
Lin	-23,4462	5,24795	-4,468	<0,0001	***
Plan	-2,05450	4,98795	-0,4119	0,6831	
Среднее зав. перемен	59,38884		Ст. откл. зав. перемен	19,40688	
Сумма кв. остатков	5803,598		Ст. ошибка модели	13,26147	
R-квадрат	0,964521		Испр. R-квадрат	0,955920	
F(1, 99)	131,7558		P-значение (F)	3,06e-23	
Лог. правдоподобие	-163,0953		Крит. Акаике	344,1905	
Крит. Шварца	359,8295		Крит. Хеннана-Куинна	349,9228	

В результате анализа полученной модели значимыми факторами были определены местоположение относительно дороги (1/2 линии), \*\*\* говорит о том, что коэффициент достоверен с 99% степенью точности. Также достоверными коэффициентами с 95% степенью точности - \*\*, являются показатели этажности, наличия парковки, и количества входных групп.

F-критерий для полученной модели составляет 131,7558 Критическое значение для F(1,99) = 4,07855. Факт того, что F-критерий для полученной модели больше, чем F-критическое свидетельствует о том, что модель статистически значима.

R-квадрат для полученной модели составляет 0,964521, что означает, что модель адекватна, так как показатель. Оценка показателя K-квадрат производится следующим способом: до 0,5 - неадекватна, от 0,5 до 0,8 - достаточно адекватна, больше 0,8 - адекватна.

Из проведенного анализа можно сделать вывод, что наибольшее значение

при формировании стоимости продажи коммерческого помещения в г.Тюмени имеют характеристики: местоположение относительно дороги (1/2 линии), показатели этажности, наличия парковки, и количества входных групп. Полученные выводы справедливо отражают специфику коммерческой недвижимости, т.к. для осуществления успешной торговли ключевую роль играют расположение помещения относительно пешеходных потоков, равно как и расположение на 1 этаже, поскольку перемещение на прочие этажи может создать потенциальному покупателю дополнительные препятствия на пути. Учитывая современные тенденции развития крупных городов, оснащенность торговыми площадями на человека, наличие или отсутствие парковки также может иметь определяющее значение при выборе места посещения. Показатель же количества входных групп имеет определяющее значение для нормального функционирования торгового объекта, ведь для динамичного оборота товара необходимо наличие отдельного входа для осуществления погрузочно-разгрузочных работ.

### Литература:

1. Асаул А.А. Экономика недвижимости: учебник для вузов. 3-е изд. Стандарт третьего поколения. - СПб.: Питер, 2013. - 416 с.
2. Грибовский С.В. Оценка стоимости недвижимости: учебное пособие. - М.: Маросейка, 2009. - 432 с. - С. 83.
3. Грязнова А.Г., Федотова М.А. Оценка недвижимости: учебник. - 2-е изд., переработанное и доп. - М. 2008. - 560 с.
4. Левандовская И.В. Экономико-математическое моделирование: учебное пособие / И.В. Левандовская, И.С. Дмитренко, О.Н. Кузнецова, Н.С. Грудкина. – Краматорск: ДГМА, 2008. – 157 с.
5. Тэпман Л.Н. Оценка недвижимости / Под редакцией В.А. Швандара. Учебное пособие. Изд-во «ЮНИТИ-ДАНА». - М., 2004.
6. Домофонд [Электронный ресурс]. – Режим доступа: <https://www.domofond.ru/prodazha-kommercheskay-nedvizhimost-tyumen-c2547> (Дата обращения: 25.11.2018)

**Авторская колонка**

**ВНУТРЕННИЙ МАРКЕТИНГ  
КАК СРЕДСТВО ПОВЫШЕНИЯ  
ЭФФЕКТИВНОСТИ ПРЕДПРИЯТИЙ**

*Ипатова Евгения Николаевна,  
Российский государственный  
социальный университет, г. Москва*

*E-mail: jane\_089@mail.ru*

**УДК 65.01**

**Аннотация.** Важным элементом маркетинговой деятельности современных организаций становится внутренний маркетинг, как средство увеличения эффективности предприятий. Маркетинговый подход в управлении человеческими ресурсами организации ориентирован на отношение к персоналу как внутреннему клиенту или потенциальному клиенту. В статье рассматривается сущность механизма внутреннего маркетинга персонала и этапы его реализации. Раскрывается содержание внутреннего маркетинга в сфере услуг, анализируются подходы к пониманию его сущности. Рассматриваются основные аспекты внутреннего маркетинга как единого управленческого процесса интеграции множественных функций организации.

**Ключевые слова:** сфера услуг, внутренний маркетинг, персонал как внутренний целевой рынок, клиентоориентированность.

Практическое представление механизма связано с материальной организацией, создаваемой и функционирующей с определенными целями, механизм предназначен для достижения заданного состояния объекта.

Согласно проведенному анализу, в отечественной и зарубежной научной литературе понятие «механизм внутреннего маркетинга персонала» как таковое не встречается.

Олейник К. утверждает, что внутренний маркетинг персонала сосредоточен на внутренних целевых группах организации. С одной стороны, это все сотрудники и их специфические требования, интересы и мотивы, а с другой, речь идет о «стратегически важных» сотрудниках, их приверженности и от которых зависит в настоящее время и в будущем конкурентоспособность организации [6].

На основании анализа и обобщения существующих толкований внутреннего

маркетинга нами сформулировано следующее определение: «Внутренний маркетинг персонала - деятельность, основанная на маркетинговом подходе применительно к сотрудникам уже занятым в организации и направленная на удовлетворение их потребностей и удержании, посредством создания соответствующих условий работы и эффективного применения корпоративных и функциональных стратегий».

Результаты исследования научных работ зарубежных и отечественных авторов (материалы ученых Johannes Springer, Marie-Christine Stemann M.A., Moser, K., Zempel J., Thomas Muller, Лобанова Д., Дрейка С, Дураковой И.Б., Соловьевой Ю.П.) позволяют сделать вывод о том, что основными специфическими целями внутреннего маркетинга персонала являются:

- повышение идентификация сотрудников с компанией;
- формирование внутреннего потенциала сотрудников через соответствующие мероприятия развития персонала;
- повышение удовлетворенности сотрудников [9];
- формирование корпоративной культуры, отвечающей всем потребностям персонала [8];
- формирование лояльности и удовлетворенности сотрудников [1.4];
- удержание сотрудников [11].

В соответствии с изложенным, нами установлено: механизм внутреннего маркетинга персонала - совокупность и последовательность процедур, процессов и отношений, приводящих к удовлетворению потребностей сотрудников и их удержанию.

Внутренний маркетинг, являясь одним из ключевых элементов философии любого бизнеса, представляет собой целенаправленную управленческую деятельность в области развития клиентоориентированности компании, формирования лояльности собственного персонала. Цель создания системы внутреннего маркетинга в компании состоит в том, чтобы, осуществляя координацию взаимодействия между внутренними поставщиками и потребителями, мотивируя персонал на качественное обслуживание потребителей и эффективную реализацию корпоративных стратегий, обеспечить достижение устойчивого конкурентного преимущества и рыночных целей компании.

Зарубежные специалисты давно осознали роль внутреннего маркетинга в повышении эффективности деятельности компании сферы услуг. Так, Л. Берри и А. Парасураман, понимает внутренний маркетинг как «привлечение, развитие, мотивация и удержание квалифицированного персонала предлагаемой работой, удовлетворяющей их потребности», как «философию отношения к работнику как к клиенту и стратегия создания работы-продукта в соответствии с потребностями сотрудника-клиента» [1].

По К. Гренроосу, основной идеей внутреннего маркетинга является мотивирование персонала компании «на осмысленное обслуживание клиентов, клиентоориентированность и заинтересованность в результатах работы с

помощью активного применения маркетингового подхода к внутриорганизационному рынку сотрудников» [2].

Сегодня возрастает интерес к этой стороне маркетинговой деятельности компании и со стороны российских ученых и практиков.

По мнению исследователей в этой области, мероприятия внешнего маркетинга способствуют привлечению потребителей на предприятие сферы услуг, а мероприятия внутреннего маркетинга - формированию их лояльности (в конечном итоге, приверженности) через предоставление большей потребительской ценности услуги и более полного удовлетворения потребностей потребителя [3].

Сущность внутреннего маркетинга раскрывается в трех подходах, рассматривающих его как [4]:

- систему взаимоотношений организации с персоналом;
- внутрифирменную философию рыночной ориентации;
- способ реализации стратегии компании и формирования единых ценностей у всех ее сотрудников.

При этом персонал компании рассматривается как внутренний целевой рынок, на котором проводят сегментацию и изучают потребности каждого выделенного сегмента. Удовлетворение этих потребностей происходит в обмен на соблюдение установленных стандартов качества обслуживания внешних потребителей.

Ориентация организации на персонал как внутренних клиентов рассматривается как один из факторов рыночного успеха и основана на следующих посылах [3]:

- повышение качества взаимодействия с персоналом приводит, в конечном итоге, к улучшению качества отношений с потребителями;
- в качестве объекта внутренней ориентации выступают взаимоотношения между отдельными сотрудниками и отделами организации в процессе цепочки создания ценности услуг;
- целью внутренней ориентации компании является обеспечение добавочной ценности на каждом этапе ценностной цепочки.

Ориентация на клиентов связывает внутреннюю и внешнюю ориентацию компании, т.е. выступает как связующее звено между ориентацией на конкурентов и ориентацией на персонал. В рамках этого подхода сущность внутреннего маркетинга - заключается в том, что удовлетворенность контактного персонала способствует повышению возможностей компании в более полном и эффективном удовлетворении потребностей потребителей. Как следствие, повышаются возможности компании в удержании потребителей, что является дополнительной гарантией ее долгосрочного функционирования на рынке. Концепция внутреннего маркетинга подразумевает, что персонал компании должен быть мотивирован на выполнение работы, ориентированной на потребителя.

Результатом внутреннего маркетинга является взаимодействие внутренних



поставщиков и потребителей, которое формирует систему мониторинга и поощрений, улучшает межфункциональные связи, способствует повышению качества внутренних услуг, росту удовлетворенности персонала и в итоге позитивно влияет на взаимодействие с внешними потребителями.

Ф. Котлер рассматривает внутренний маркетинг как процесс, включающий следующие аспекты [5]:

- формирование культуры обслуживания;
- развитие маркетингового подхода к управлению кадрами;
- распространение маркетинговой информации среди персонала;
- внедрение системы поощрения и признания персонала.

Раскроем каждый из перечисленных аспектов.

Культура обслуживания. Именно из нее вытекает программа внутреннего маркетинга. Она может иметь успех лишь в том случае, если предпринимательская культура не ориентирована на обслуживание потребителей. Внутренняя программа маркетинга предъявляет высокие требования к менеджерам и руководству компании. Основным барьером в разработке и реализации таких программ является среднее звено управления. Проблема в том, что система поощрения менеджеров среднего звена в основном основывается на достижении определенного уровня издержек, поэтому основное внимание они уделяют отслеживанию цен и увеличению прибыли.

Одновременно и руководство компании должно относиться положительно как к потребителям, так и к своему персоналу. Достаточно часто компании проводят тренинги для контактного персонала, чтобы научить их качественному обслуживанию потребителя. Но результат этого обучения проявится лишь в том случае, если руководство будет поддерживать работников, хорошо работающих с потребителями.

Переход на систему управления, ориентированную на потребителя, может потребовать изменений как в найме, обучении, системе поощрения персонала и методах разрешения жалоб потребителей, так и в полномочиях сотрудников. Для этого менеджер должны общаться как с потребителями, так и с контактным персоналом. Внутренняя программа маркетинга будет эффективна только при поддержке руководителей. Компания не может ожидать от персонала работы, ориентированной на потребителя, если это не поддерживается менеджерами компании.

Разработка маркетингового подхода к управлению человеческими ресурсами включает создание таких рабочих мест, которые могли бы привлечь хорошие кадры, процесс найма персонала; их начальное обучение и реализацию программ непрерывного обучения персонала.

Менеджеры должны применять принципы маркетинга для привлечения и удержания хороших сотрудников, т.е. они должны научиться понимать их нужды так же, как изучают нужды потребителей. Маркетологи с помощью методов маркетинга должны проводить исследования рынка персонала и выбирать лучших специалистов для компании, воздействуя на них с помощью комплекса

маркетинга.

Для персонала основные составляющие комплекса маркетинга - это сама работа, оплата труда, выгоды, хорошее местоположение, транспорт, автостоянка, рабочие часы, престижность работы и перспективы продвижения [5]. Сотрудник, нанимаясь на работу, ищет определенные выгоды, так же как и любой покупатель изучает товар, собираясь сделать покупку. Поэтому компания должна формировать привлекательный имидж для своих потенциальных и существующих сотрудников и потребителей, развивать рекламу в отношении перспективного найма. Использование маркетингового подхода при создании рабочих мест и преимуществ компании помогает ей привлекать и удерживать хороших сотрудников.

В компаниях, где отсутствует внутренний маркетинг, сотрудники, не ориентированные на удовлетворение запросов потребителей, часто пытаются переложить ответственность за их обслуживание на других. И наоборот, если компания применяет внутренний маркетинг, сотрудники помогают устранить ошибку своего коллеги до того, как ее заметит потребитель. Соответственно, в компаниях, в которых коллектив работает неслаженно, создается некомфортная среда для потребителей. Процедура найма как раз и нужна для того, чтобы выявить хороших сотрудников для компании.

Доведение маркетинговой информации до рядовых сотрудников. Сотрудники часто имеют возможность предупредить возникновение тех или иных проблем для потребителя, если обладают соответствующей информацией. Однако достаточно часто руководитель маркетингового подразделения сообщает менеджерам о предстоящих событиях, различного рода рекламных кампаниях, новых средствах продвижения услуг, но считает не обязательным предоставлять весь необходимый объем информации контактному персоналу.

Введение системы наград и поощрений. Общение с сотрудниками компании должно строиться так, чтобы они получали оценку своей работы. Результаты оценки обслуживания должны сообщаться сотрудникам. Положительно влияет на отношение персонала к работе и потребителям оценка уровня обслуживания, данная потребителем, при условии, что результаты оценки доведены до сведения всех, а тот, кто обслуживает хорошо, получает определенный вид вознаграждения. В основном, системы вознаграждения основано на достижении сотрудниками целей по масштабам затрат: достижение определенной себестоимости услуг, достижение определенных целей по объему сбыта и т.п. Однако уже появляется достаточное количество компаний, которые поощряют персонал за довольного потребителя. Очевидно, что если компания хочет иметь сотрудников, ориентированных на потребителя, то и вознаграждать сотрудников нужно именно за обслуживание потребителя, т.е. система наград и премий должна быть основана на оценке уровня обслуживания потребителей.

Таким образом, внутренний маркетинг предполагает применение методов традиционного маркетинга по отношению к персоналу компании, при этом стандарты оказания услуг внешним потребителям рассматриваются как

внутренний продукт, который продается персоналу компании как внутреннему потребителю. Внутренний маркетинг обеспечивает привлечение, обучение, мотивирование и удержание квалифицированного персонала за счет создания условий рабочих, удовлетворяющих нужды персонала.

**Литература:**

1. Долгова И.В. Внутренний маркетинг как инструмент обеспечения качества услуг санаторнокурортной организации // Социально-гуманитарные знания. - 2014. - № 9. - С. 113-124.
2. Лисечко Н.А. Методические аспекты развития внутреннего маркетинга в сфере услуг // Науч. вестн. Уральской акад. гос. службы: политология, социология, экономика, право. – 2010. - № 10. – С. 92–98.
3. Лебединцева Е.С. Эффективность совершенствования внутреннего маркетинга на предприятиях потребительской кооперации // Российское предпринимательство. - 2011. - № 4 (109). - С. 145–150.
4. Махортова А.В. Внутренний маркетинг как инструмент мотивации труда персонала // Экономика и управление в XXI веке: тенденции развития. - 2014. - №19–1. - С. 40–45.
5. Резник Г.А. О роли маркетинга в системе стратегического управления предприятия // Российский журнал менеджмента. - 2016. - № 4. - С. 17.
6. Кибанов А.Я., Дуракова И.Б. Управление персоналом организации: актуальные технологии найма, адаптации и аттестации / А.Я. Кибанов, И.Б. Дуракова. – М.: Кнорус, 2010.
7. Christian F. Olejnik Personalmarketing MEMOSYS-Centrum für Systemische Erwachsenenpädagogik. - Essen. - 2011.
8. Manfred Kirchgeorg Zielgruppe – Definition im Gabler Wirtschaftslexikon. - URL: <http://wirtschaftslexikon.gabler.de/Definition/zielgruppe.html>
9. Thomas Müller. Woher nehmen, wenn nicht stehlen? Personalmarketing in der Sozialwirtschaft 17. Juni 2011. - URL: [http://www.fakd.org/files/symposium\\_mueller2.pdf](http://www.fakd.org/files/symposium_mueller2.pdf)

## СТРАТЕГИЧЕСКИЙ МЕНЕДЖМЕНТ

### Авторская колонка

*Калинина Дарья Романовна,  
Финансовый университет  
при Правительстве  
РФ (КФ), г. Калуга*

*E-mail: [daruyshka0@gmail.com](mailto:daruyshka0@gmail.com)*

### УДК 005

**Аннотация.** В статье проанализированы современные концептуальные направления развития стратегического менеджмента в современных условиях, которые характеризуются организационным стратегическим видением.

**Ключевые слова:** менеджмент, эффективность, стратегия, анализ.

В современных условиях стратегический менеджмент трактуется как теория и практика обеспечения конкурентоспособности и эффективности решений путем разработки стратегии организации при возложении ответственности за эту работу на ее руководителей. При этом, стратегии могут быть обоснованными только в случае применения к их разработке научных подходов, методов системного анализа, прогнозирования и оптимизации.

Объекты, с которыми имеет дело стратегический менеджмент, это организации, т.е. прежде всего предприятия. Любые предприятия независимо от их отраслевой принадлежности и характера бизнеса, которым они занимаются [2].

Предметом стратегического управления являются:

- проблемы, которые прямо связаны с генеральными целями организации;
- проблемы и решения, связанные с каким-либо элементом организации, если этот элемент необходим для достижения целей, но в настоящее время отсутствует или имеется в недостаточном объеме;
- проблемы, связанные с внешними факторами, которые являются неконтролируемыми [2].

Проблемы стратегического управления чаще всего возникают в результате действия многочисленных внешних факторов. Поэтому, чтобы не ошибиться в выборе стратегии, важно определить, какие экономические, политические, научно-технические, социальные и другие факторы оказывают влияние на

будущее организации.

Сущность стратегического менеджмента заключается в определении уровня развития организации в настоящий момент, анализе перспектив ее развития через несколько лет, исследовании способов достижения желаемого результата. [1]

Для решения задач менеджмента необходимо хорошо понимать ситуацию развития деятельности организации, а также определять стратегию ее функционирования [4]. Для решения всех поставленных задач необходима основа, которая обеспечит процесс принятия стратегических решений, основанным на результатах анализа прошлых, настоящих и будущих ситуаций.

Стратегический менеджмент представляется совокупностью пяти взаимосвязанных процессов: анализ внешней и внутренней среды организации, определение миссии и целей ее деятельности, анализ и выбор стратегии развития, реализация разработанной стратегии, выполнение и оценка контроля стратегии [3].

Сравнивая стратегическое планирование и стратегический менеджмент, следует отметить, что стратегическое планирование предусматривает принятие оптимальных управленческих решений, в то время как стратегический менеджмент направлен на достижение новых результатов: поиск новых рынков, товаров, новых технологий. Систему стратегического планирования можно представить как аналитический процесс, а стратегический менеджмент как организационный [4].

В стратегическом планировании применяются экономические и технологические переменные. В стратегическом менеджменте принимаются во внимание психологические, социологические и политические факторы. Стратегический менеджмент содержит следующие элементы: формирование стратегии; развитие деловых способностей организации; управление внедрением стратегии и развитие способностей организации.

### Литература:

1. Бригхем Е.Ф. Основы финансового менеджмента. - М.: «Молодежь», 2000. - 323 с.
2. Кыштымова Е.А., Лытнева Н.А. Стратегический анализ как метод формирования информационно-аналитического обеспечения прогнозирования элементов собственного капитала // Научные записки ОрелГИЭТ. - 2014. - № 2 (10).
3. Финансы предприятий: учебник / Руководитель авт. кол. и науч. ред. проф. А.М. Поддериогин. - 3-е изд., перераб. и доп. - М.: Финансы, 2002. - 460 с.
4. Региональное управление экономикой: монография / Н.В. Парушина, Н.А. Лытнева, И.Г. Ершова, и др. - Воронеж: Научная книга, 2010. - 212 с.

**Авторская колонка**

**ПРОБЛЕМЫ ВНЕДРЕНИЯ ИННОВАЦИЙ  
В ЖЕЛЕЗНОДОРОЖНОМ ТРАНСПОРТЕ**

*Козыревская Анна Владимировна,  
Усатая Екатерина Романовна,  
Иркутский государственный  
университет путей сообщения  
(ФГБОУ ВО ИрГУПС), г. Иркутск*

*E-mail: rock2.5@mail.ru*

**УДК 656.072**

**Аннотация.** В статье рассматриваются проблемы стимулирования приобретения и использования более совершенного подвижного состава.

**Ключевые слова:** железнодорожный транспорт, экономическое стимулирование, подвижной состав, инновационные вагоны.

Российская Федерация, наряду с США и КНР, является лидером по протяженности сети железных дорог. По грузообороту железнодорожного транспорта Россия занимает первое место в Европе и второе место в мире, после США. Эффективная работа железнодорожников определяет успехи или проблемы металлургов, угольщиков, нефтяников, аграриев, представителей многих других секторов экономики. От того, насколько быстрыми и конкурентоспособными будут железнодорожные перевозки, зависят стратегические позиции России на мировых рынках.

Подобно кровеносной системе организма, железнодорожный транспорт обеспечивает согласованное эффективное функционирование всего хозяйственного комплекса самой большой по территории страны.

Поэтому проблемы железнодорожной отрасли непосредственно сказываются на экономическом развитии России. Следовательно, модернизация сети железных дорог и подвижного состава являются первоочередными задачами для успешного функционирования и роста экономики.

Для организации тяжеловесного движения «Стратегией развития железнодорожного транспорта в Российской Федерации до 2030 года» [1] предусматривается (начиная с 2008 года) выполнение работ по подготовке обеспечения беспрепятственного пропуска грузовых поездов с повышенными осевыми нагрузками до 25 - 30 тс в зависимости от рода груза.

В августе 2013 года Правительством Российской Федерации была принята



государственная программа «Развитие промышленности и повышение ее конкурентоспособности» [2], заключающаяся в создании конкурентоспособной, устойчивой, структурно сбалансированной промышленности, способной к эффективному саморазвитию на основе интеграции в мировую технологическую среду и разработке передовых промышленных технологий, нацеленной на формирование новых рынков инновационной продукции, эффективно решающей задачи обеспечения обороноспособности страны.

Задачами программы является опережающее создание инновационной инфраструктуры для развития новых отраслей, а также снятие регуляторных барьеров и формирование паритетных условий для вывода на рынок инновационной продукции. Данная программа предполагает стимулирование увеличения доли внебюджетных источников финансирования и поэтапное сокращение объемов прямого государственного финансирования различных отраслей.

Правительством Российской Федерации были утверждены Правила предоставления субсидий [3], согласно которым российские лизинговые организации могут рассчитывать на возмещение потерь в доходах при предоставлении скидки на условиях приобретения инновационных вагонов с повышенной осевой нагрузкой. Также согласно этим Правилам на возмещение части затрат могут претендовать российские компании, которые приобрели инновационные вагоны с повышенной осевой у российских кредитных организаций.

Под определением «инновационные вагоны» имеется в виду вагоны с осевой нагрузкой 25 тс и более. Таким образом Правительство мотивировало покупателей на приобретение обновленного вагонного парка, а также обеспечило работой заводам-изготовителям.

В 2016 году Правительство Российской Федерации поручает Министерству транспорта и Министерству промышленности и торговли до 13 апреля 2016 года представить предложения по определению полигонов для проведения испытаний и опытной эксплуатации железнодорожных инновационных вагонов с повышенной осевой нагрузкой 27 тс на ось, в том числе с учетом тяжеловесного движения [4]. Несмотря на отсутствие данных предложений от профильных министерств (на сегодняшний момент существует лишь проект ГОСТ, разработанный ОАО «ВНИКТИ» [5]), уже в 2018 году утверждаются требования, предъявляемые к грузовому инновационному железнодорожному подвижному составу, где фигурирует новое восприятие осевой нагрузки - от 27 тс и более [6].

У данных государственных инициатив достаточно как сторонников, так и противников. Так, существует мнение, что де-факто в полной мере субсидиями и компенсациями смогли воспользоваться только угледобывающие компании и крупнейшие заводы по производству полувагонов.

Во-первых, не все грузы в силу своих свойств могут использовать полную грузоподъемность инновационных вагонов (например, прокат черных металлов, легковесные грузы), однако Прейскурант 10-01 обязывает платить тариф по

грузоподъемности вагона, что увеличивает стоимость перевозимой тонны. Данный факт привел к тому, что дисконтирование порожнего пробега привело к превращению инновационных полувагонов в «углевозы», работающие на закольцованных дальних экспортных маршрутах. А поскольку при загрузке на обратном пути скидка теряется, то отчасти взятие попутного груза становится невыгодным, что создает дефицит вагонов.

Во-вторых, методика расчета скидки не всегда объективна и прозрачна, в итоге разные производители вагонов со схожими характеристиками по необъяснимым причинам получают разную скидку или не получают ее вовсе. Так, в 2013 году, чтобы стимулировать спрос на инновационные вагоны, Федеральная служба по тарифам (ныне – Федеральная антимонопольная служба Российской Федерации, ФАС) предоставила скидку на пять моделей вагонов АО «Тихвинский вагоностроительный завод». В конце 2014 года скидку получили две модели АО «Научно-производственная корпорация «Уралвагонзавод» имени Ф. Э. Дзержинского». Однако другим изготовителям пришлось добиваться положенных льготных условий (так, ФАС одобрила скидку на модель полувагона 12-2143 производства АО «Алтайвагон» лишь в 2017 году [7]).

Сама же скидка варьируется – от 6 до 30% от тарифа ОАО «Российские железные дороги» (ОАО «РЖД») в зависимости от дальности перевозки. Позже ФАС посчитала, что эти скидки носят дискриминационный характер, и предложила изменить их структуру - предоставлять их в размере до 80% от экономии ОАО «РЖД» (до этого экономия оценивалась по методике анализа эксплуатационных расходов, разработанной ВНИИЖТ).

Еще одним существенным фактором является отсутствие единой государственной политики в части унификации подвижного состава, процедуры ремонта, технологических процессов ремонта запасных частей, их не взаимозаменяемость. Поэтому преимущества инновационного состава зачастую нивелировались за счет отсутствия нормального сервиса.

С другой стороны, конструкции инновационных вагонов в Российской Федерации пока еще не имеют настолько отличающиеся конструкции от типовых вагонов, чтобы имелась необходимость для их обслуживания строить дополнительные сервисные центры или же новые цеха в существующих депо.

Также существует мнение, что необходимо обеспечивать равные тарифные условия для перевозок во всех видах подвижного состава, независимо от их деления по признаку инновационности, то есть экономическая эффективность инновационных вагонов должна обеспечиваться исключительно их техническими характеристиками, а не искусственными мерами тарифного стимулирования.

Стоит отметить, что сама по себе идея стимулирования приобретения и использования более совершенного подвижного состава была подсказана обстоятельствами: достаточно большой износ рабочего парка, при практически полном прекращении производства вагонов, низкая покупаемость в связи завышенными ценами на новый нетяговый подвижной состав, и как следствие

дестимулирование отечественной экономики. Однако реализация госпрограммы столкнулась с рядом описанных выше проблем.

На сегодняшний день идут активные дискуссии об отмене субсидирования использования инновационного железнодорожного подвижного состава. Считается, что преференции уже дали свой положительный эффект, и теперь необязательны: рынок наполнился необходимым количеством подвижного состава, а в случае, если государство хочет и дальше поощрять использование инновационного подвижного состава, то ввести «особые» тарифы, на неинновационные вагоны.

Экономический эффект от введения в эксплуатацию инновационных грузовых вагонов будет более ощутим при массовой замене вагонов, так как за счет увеличенного объема кузова и повышенной грузоподъемности у компании-перевозчика снижаются эксплуатационные расходы, а грузовладельца появляется возможность перевозить больший объем груза, используя меньшее количество вагонов.

При массовом списании старого подвижного состава восполнение парка только инновационными вагонами способно оставить без ресурса попутные грузы: минерально-строительные, химические и лесные, минудобрения. Поэтому считаем необходимым рассчитывать тарифы по фактической загрузке.

Необходимо учитывать и то, что для перевозчика экономическая эффективность связана с возможностью повысить средний вес поезда, а значит сократить расходы на локомотивные бригады, обслуживание локомотивов, топливо, а также на осмотр вагонов на длинных маршрутах. При этом возрастают расходы на содержание и ремонт путей и искусственных сооружений, износ которых повышается от тяжеловесных поездов.

В виду вышесказанного, можно сделать вывод, что модернизация подвижного состава необходима и экономически обоснована, для этого нужно создать общую методику для расчета окупаемости инновационного вагона для исключения производства неперспективных и не востребуемых вагонов, а также разработать гибкую систему размеров предоставляемых скидок и субсидий.

**Литература:**

1. Постановление Правительства Российской Федерации от 17 июня 2008 г. № 877-р «Об утверждении Стратегии развития железнодорожного транспорта в Российской Федерации до 2030 года».
2. Постановление Правительства Российской Федерации от 29 августа 2013 года №1535-р «Об утверждении Государственной программы «Развитие промышленности и повышение её конкурентоспособности».
3. Постановление Правительства Российской Федерации от 19 ноября 2014 г. № 1223 «Об утверждении Правил предоставления субсидий из федерального бюджета на возмещение потерь в доходах российских лизинговых организаций при предоставлении скидки при условии приобретения инновационных вагонов с повышенной осевой нагрузкой, а также на возмещение части затрат российским организациям на уплату процентов по кредитам, полученным в российских кредитных организациях на приобретение инновационных вагонов с повышенной осевой нагрузкой, в рамках подпрограммы «Транспортное машиностроение» государственной программы Российской Федерации «Развитие промышленности и повышение ее конкурентоспособности».
4. Резолюция Правительства Российской Федерации от 9 февраля 2016 года №ДМ-П9-12пр «О решениях по итогам совещания о перспективах развития транспортного машиностроения».
5. Проект стандарта «Технические требования «Полигоны испытательные для железнодорожного подвижного состава и объектов инфраструктуры железнодорожного транспорта» Открытого акционерного общества «Научно-исследовательский и конструкторско-технологический институт подвижного состава» (ОАО «ВНИКТИ»).
6. Постановление Правительства Российской Федерации от 20 февраля 2018 г. № 175 «О предоставлении субсидий из федерального бюджета организациям, оказывающим услуги, связанные с железнодорожным подвижным составом, на возмещение части затрат, связанных с приобретением грузового железнодорожного подвижного состава».
7. «Одобрена правлением ФАС скидка на порожний пробег для инновационных вагонов производства ОАО «Алтайвагон» – это восстановление рыночной справедливости» / информационное агентство «РЖД-Партнер» [Электронный ресурс]. - Режим доступа: <http://www.rzd-partner.ru>

**Авторская колонка**

**МЕТОД SERVQUAL КАК  
ПРОГРЕССИВНЫЙ ИНСТРУМЕНТ  
ОЦЕНКИ КАЧЕСТВА  
СЕРВИСА ОРГАНИЗАЦИИ**

*Логинова Мария Андреевна,  
Саратовский государственный  
технический университет имени  
Гагарина Ю.А., г. Саратов*

*E-mail: schalita@ya.ru*

**УДК 33**

**Аннотация.** В данной статье рассматривается один из наиболее эффективных инструментов оценки качества организации - метод SERVQUAL. Актуальность выбранной темы обусловлена возросшей потребностью прогрессивных организаций обладать четкой и эффективной системой управления.

**Ключевые слова:** метод SERVQUAL, качество обслуживания, система управления.

Проблемы организации и совершенствования маркетинговой деятельности очень актуальны в настоящее время, так как большинство предприятий либо не обладают четко выстроенной системой управления маркетингом, либо нуждаются в ее существенном преобразовании.

Маркетинг является неотделимой частью системы управления деятельностью организации, которая направлена в первую очередь на удовлетворение желаний и нужд потребителя. Поэтому необходимо понимать рыночные процессы в экономике и умело организовывать коммерческую деятельность.

Анализируя экономическую деятельность любого предприятия, необходимо определить его сильные и слабые стороны, узнать целевую аудиторию и оценить его главных конкурентов. Для этого необходимо выстроить метод измерения и анализа, позволяющий обеспечить повышение эффективности и качество работы компании. Здесь уместны слова американского эксперта в области управления персоналом Джека Филипса: «Для того чтобы чем-то управлять, надо найти способом измерить это, а что измеряемо, то и управляемо» [1].

Обслуживание - специфический продукт, не имеющий материальную форму, но в то же время, каждый может ощутить на себе и оценить его качество.

Значит, главным образом необходимо определить метод, позволяющий на должном уровне управлять качеством обслуживания клиентов на предприятии.

На мой взгляд, одним из лучших методов оценки и измерения качества является метод SERVQUAL, получивший свое название от английских слов: service - сервис и quality, что значит качество. Метод разработан В.А. Зейтгамл, А. Парасураманом и Л.Л. Берри в конце прошлого столетия путем эмпирических исследований на базе концепции сервисного обслуживания.

Данный метод основывается на опросе потребителей, в рамках которого респонденты должны указать рейтинг нескольких характеристик предоставляемого обслуживания, сгруппированных по основным измерениям сервиса.

Этот метод содержит 5 основных категорий:

- осязаемость. Это все, что потребитель может видеть, слышать, чувствовать и к чему может прикоснуться. Данный компонент особенно важен, так как во время оказания услуги клиент должен получить материальное удовлетворение ее качеством. К нему относят: месторасположение предоставляемой услуги, эстетика, удобства, оборудование и внешний вид персонала;

- надежность. Это способность выполнять обещанное клиенту точно и в срок;

- ответная реакция. Это реакция персонала компании на запросы, желания и настроения клиентов. Данная категория включает в себя такие элементарные вещи как благожелательное приветствие клиента, быстрой отклик на жалобы и предложения;

- гарантия. Данная категория характеризует способность компании вызвать доверие клиента благодаря профессионализму и компетентности. Если клиент получил какой-либо ущерб от оказываемой услуги, компания должна сразу среагировать и проверить профессиональный уровень сотрудников, провести обучающие тренинги или семинары;

- эмпатия. Она подразумевает индивидуальный подход к конкретному клиенту, учет особенностей, стремление понять потребности клиента, желание провести индивидуализированное обслуживание [2].

Для того чтобы клиент смог оценить предоставленный ему сервис, используется шкала Лайкерта с несколькими интервалами от фраз «полностью не согласен» до «полностью согласен», при помощи которых оценивающий должен дать двойную оценку: своим ожиданиям и восприятиям оказанного сервиса для каждой категории [3].

Позднее разработчиками была предложена тройная оценка, где оценка ожидания подразделяется на оценку минимального уровня качества и оценку желаемого качества предоставления услуги. Благодаря различным уровням ожиданий, модель Service Quality дает оценку не только «сервисного превосходства», но и степень «адекватности сервиса». Также респондент должен оценить относительную важность пяти измерений сервиса по сто балльной шкале. Данная оценка позволяет построить более точный анализ результатов и



построить правильное управляющее воздействие для повышения качества сервиса [4].

Эксперты рекомендуют проводить данный метод измерения качества услуг SERVQUAL не реже одного раза в полугодие. Полученные измерения, проводимые на следующей итерации процесса, показывают, насколько удачными с точки зрения устранения выявленных несоответствий оказались предпринятые исправленные действия. Таким образом, можно организовать непрерывный процесс измерения и улучшения качества предоставляемых услуг предприятия [5].

Несмотря на то, что некоторые исследователи поставили SERVQUAL под сомнение, рассматриваемый метод широко распространен благодаря своей простоте и наглядности. Более того, большинство руководителей компаний считают, что модель SERVQUAL дает возможность в полном объеме исследовать потребности и нужды потребителей, а также определить эффективность сервиса каждой конкретной организации, вследствие чего гарантируется максимально продуктивный подход к повышению качества обслуживания.

### Литература:

1. Джек Филипс. Рентабельность как процесс.
2. Описание модели [Электронный ресурс]. - Режим доступа: <https://4brain.ru/blog/модель-servqual/>
3. Хилл Н., Брайерли Дж., Мак-Дуголл Р. Как измерить удовлетворенность клиентов / Пер. с англ. - М.: ИНФРА-М, 2010. - 176 с.
4. Малхотра Нэреш К. Маркетинговые исследования. Практическое руководство. Пер. с англ. - 3-е изд. - М.: Издательский дом «Вильямс», 2002. - 960 с.
5. Копанева И.Н. Как измерить удовлетворенность потребителя / И.Н. Копанева // Методы менеджмента качества. - 2003. - № 6. - С. 21-26.

**Авторская колонка**

**КОНЦЕПТУАЛЬНЫЕ  
ПОЛОЖЕНИЯ ПОВЫШЕНИЯ  
КОНКУРЕНТОСПОСОБНОСТИ  
НАЦИОНАЛЬНОЙ ЭКОНОМИКИ**

*Мухамедова Зарема Хабибовна,  
Гундобина Севиль Хабибовна,  
Эмиров Сулейман Куртусманович,  
Крымский университет культуры,  
искусств и туризма, г. Симферополь*

*E-mail: zarema\_habibovna@mail.ru*

**УДК 334.758**

**Аннотация.** Рассмотрены концептуальные положения повышения конкурентоспособности национальной экономики, выделены преимущества развития международной и региональной экономики, а также в соответствии с современными представлениями о конкуренции, вызывающие необходимость инновационного совершенствования субъектов региональной экономики.

**Ключевые слова:** конкурентоспособность, инновации, национальная экономика, малое предпринимательство.

Конкурентоспособность национальной экономики как одна из базовых экономических категорий, являющаяся предметом многочисленных специализированных и публичных дискуссий. В научной и периодической литературе под конкурентоспособностью страны распространено понимание о способности страны существовать в «агрессивной среде» мировой экономики.

Формирование конкурентоспособности экономики страны является приоритетной задачей социально-экономической политики государства, неоднократно закрепленными нормами российского законодательства в Конституции Российской Федерации и Гражданском кодексе РФ [1,2].

Как утверждают А. Филипенко, С. Боринец и др., конкурентоспособность – «способность страны или фирмы разрабатывать и производить товары и услуги или более высокого качества, или с ценами значительно низкими по сравнению с конкурентами»[3].

Несколько отличается мнение Дж. Сакса, который утверждает, что «конкурентоспособность нации – соответствие экономических структур и институтов экономическому росту в рамках структуры мировой экономики вообще...экономика становится конкурентоспособной в мире. Если экономические институты и политика страны обеспечивают стабильный и

## Сфера знаний в вопросах культуры, науки и образования

быстрый экономический рост» [4].

Концептуальные положения повышения конкурентоспособности национальной экономики, которые базируются на исследованиях международных рейтингов:

- развитие национальной инновационной системы;
- формирование комплексной системы управления развитием трансграничных инновационных систем;
- повышение качества управления экономическими процессами;
- обеспечение в долгосрочной перспективе улучшения макроэкономической динамики [5].

Позитивные макроэкономические изменения в первую очередь заключаются в увеличении промышленного производства, ВВП на душу населения, повышении продуктивности и качества труда, поддержке высокого уровня занятости населения, рост объемов экспорта продукции, услуг.

Концептуальные положения повышения конкурентоспособности национальной экономики представлены на рисунке 1.



Рис. 1 Концептуальные положения повышения конкурентоспособности национальной экономики

Рассматривая концепцию повышения конкурентоспособности национальной экономики как экономическую стратегию государства, можно сказать, что существует ряд направлений в экономике страны, которые требуют значительного совершенствования в упрощении налоговой системы; реформировании системы администрирования налогов; поддержка конкуренции, развитие инфраструктуры, формирование промышленной политики, основывающейся на кластеризации экономики и развитии национальной инновационной системы.

Развитие и рост человеческого капитала признается одним из важнейших факторов повышения конкурентоспособности национальной экономики. Высокое качество начального, среднего и высшего образования, создание условий для поддержания принципа «образование на протяжении всей жизни», качество окружающей среды и охраны здоровья, способность воспринимать новое признаются базовыми основами для создания национального ресурса формирующего возможности стабильного экономического развития.

Совершенствование системы образования национальной экономики необходимо осуществлять по следующим направлениям:

- увеличение объемов финансирования образовательных учреждений (начального и среднего образования);

- уменьшения количества высших учебных заведений финансируемых государством с одновременным увеличением объемов их поддержки на основе проведения аттестации учебных заведений независимыми экспертами, состоящими из представителей академической науки и бизнеса, использованием системы оценки, которая основывается на совмещении анализа учебной и научной деятельности учебного заведения;

- создание специального фонда финансирования по привлечению зарубежных ученых для временной работы в отечественных учебных заведениях.

Основным субъектом рыночной экономики является предприниматель, который определяет стратегию развития бизнеса, заинтересованный в постоянном улучшении и росте параметров развития организации.

В современных условиях важнейшей составляющей этой роли становится инновационная составляющая, которая приобретает первичное значение по отношению к остальным функциям, обуславливает их масштаб.

Кроме того, государственным структурам необходимо обеспечить устойчивое развитие нации, формируя институциональное поле и имеющийся экономический потенциал. На современном этапе для экономики страны важнейшее значение имеет реализация кластерных стратегий, повышение качества корпоративного управления и формирования частно-государственного партнерства для реализации задач инновационного развития.

В современных представлениях о малом предпринимательстве инновационная активность является определяющей (Й. Шумпетер, П. Друкер). Предпринимательство становится таковым, если предприниматели генерируют

## Сфера знаний в вопросах культуры, науки и образования

инновационные идеи и изыскивают возможности реализации достижений науки и техники для повышения эффективности и удовлетворения потребностей общества, то есть предпринимательство органически связано с новаторством. Инновации превращаются в миссию и делают соответствующую функцию главной. При этом малые предприятия ориентированы на удовлетворение индивидуализированного спроса преимущественно конечных потребителей.

Инновационная функция малого предпринимательства заключается в поиске новых идей, непосредственной разработке и осуществлении инноваций, способствовании инновационной деятельности средних и крупных предприятий. В этой связи может рассматриваться роль малого предпринимательства в национальном, региональных, отраслевых и корпоративных инновационных процессах [6]. Инновационная деятельность малых предприятий, в силу специфики их деятельности, не предполагает внедрение сложных продуктов и технологий, требующих значительных материальных, финансовых и человеческих ресурсов. В тоже время на уровне малых предприятий такие инновации могут разрабатываться и в определенной степени доводиться до конечного использования. При этом инновационная функция малого предпринимательства проявляется в разных формах (рисунок 2).



Рис. 2 Детализация инновационной функции малого предпринимательства



Помимо этого изучение мировой и российской практики позволяет детализировать инновационную функцию малого предпринимательства.

Малые предприятия могут (1) заниматься различными видами инноваций; (2) проходить все фазы создания инноваций или специализироваться на отдельных стадиях инновационного процесса. В рамках инновационной функции малого предпринимательства возникают особые процессы обучения и абсорбции знаний, учитывая широкую специализацию сотрудников и отсутствие иерархий, и, следовательно, в другом качестве формируется сам человеческий капитал.

Преобладание инновационных ориентаций в секторе значительно усиливает другие функции малого предпринимательства за счет:

- новых сфер приложения ресурсов, их большего объема и повышения интенсивности использования;
- создание новых продуктов, производств (или отдельных стадий в цепочке создания стоимости), потоков экономического обмена, инвестиций (характеризующихся новыми направлениями и объемом), отраслей, услуг, а также влияния на институты, конкуренцию;
- за счет расширения и развития сектора.

Эффективность национального бизнес-сектора, определяется следующими факторами:

- способностью снизить риски и преодолеть дисбалансы, вызванные нестабильностью внешней среды;
- способностью сформировать стратегию деятельности, направленную на достижение стабильного роста, предполагающей достижение максимального удовлетворения потребностей покупателей, соблюдения этических стандартов деятельности, повышения гибкости производства, обеспечения непрерывного внедрения инноваций;
- уровнем концентрации и капитализации бизнеса, участия в стратегических альянсах с предприятиями, формирующими цепочку ценностей и являющимися лидерами в отрасли;
- взаимодействием большого и малого бизнеса, наличием механизма повышения устойчивости малого бизнеса на основе использования контрактной, договорной системы.

Вывод. Концептуальные положения повышения конкурентоспособности национальной экономики основываются на развитии национальной инновационной системы за счет внедрения интерактивной модели инновационного процесса; внедрения сегментированной структуры национальной инновационной системы; формирования комплексной системы управления трансграничными инновационными системами; повышения качества интеллектуального капитала региона; определения источников финансирования региональной инновационной системы; обеспечение роста в долгосрочной перспективе макроэкономической динамики; улучшения качества управления экономическими процессами.



**Литература:**

1. Федеральный закон от 26.07.2006 N 135-ФЗ (ред. от 29.07.2018) «О защите конкуренции» (с изм. и доп., вступ. в силу с 19.08.2018).
2. Комментарий к Конституции Российской Федерации / Под ред. В.Д. Зорькина. - М.: Норма: ИНФРА-М, 2011. - С. 328.
3. Международные экономические отношения / А.С. Филипченко, С.Я. Боринец, В.А. Вергун и др. – К: Либідь, 1992. - 234 с.
4. Sachs J. Press Releses. - WEF, 1999 [Электронный ресурс]. - Режим доступа: <http://www.weforum.org>.
5. О рейтинге конкурентоспособности государств и методике его определения [Электронный ресурс]. - Режим доступа: <http://www.iimp.kz/default>.
6. Кузнецова Е.А. Роль малого предпринимательства в инновационных процессах // Российское предпринимательство. – 2012. – Том 13. – № 4. – С. 24-28.

**Авторская колонка**

**ПРОБЛЕМЫ ПРИМЕНЕНИЯ СИСТЕМЫ  
СБАЛАНСИРОВАННЫХ ПОКАЗАТЕЛЕЙ  
В ЗАРУБЕЖНОЙ ПРАКТИКЕ  
УПРАВЛЕНИЯ ПРЕДПРИЯТИЕМ**

*Панфиленкова Дарья Петровна,  
Государственный университет  
управления, г. Москва*

*E-mail: [dpanfilenkova@gmail.com](mailto:dpanfilenkova@gmail.com)*

**УДК 338.242.2**

**Аннотация.** Цель статьи – рассмотреть теоретические аспекты системы сбалансированных показателей (ССП), их значение для современного бизнеса, тонкости внедрения и применения на практике в западных компаниях, какие есть сложности при этом, а также, какой результат дает данная система. В результате были выявлены ключевые проблемы применения системы сбалансированных показателей в практике управления западными предприятиями.

**Ключевые слова:** система сбалансированных показателей, СПП, управление предприятием, менеджмент, система стратегического управления.

Развитие компании представляет собой сложнейший динамический процесс, подверженный влиянию большого ряда факторов и сильно зависящий от тех рыночных условий, в которых он протекает. Исходя из этого, у компаний может появиться ряд затруднений с развитием, которые необходимо в максимально короткие сроки устранять, чтобы не допустить ухода компании с рынка. В этих целях в компании должна быть создана система показателей, которая могла бы в режиме реального времени отслеживать, насколько эффективно действует компания в целом.

Данную роль способна играть система сбалансированных показателей эффективности (Balanced Scorecard - BSC), которая позволяет существенно улучшить управленческий процесс на предприятии. Это особенно актуально, когда у предприятия бизнес в нескольких сферах, либо производится большая линейка продукции. Привычный способ оценивать деятельность компании, основываясь только на изучении показателей по финансам в их динамике, не позволяет мгновенно отреагировать на ситуацию на рынке, которая постоянно меняется. Существует также риск перекоса внимания управленческой системы в сторону одного лишь роста прибыли, при игнорировании других значимых

элементов: инновационного развития компании, клиентской и кадровой политики и т.п. Все это логично ведет к росту убытков, снижению охвата рынка и в конечном счете к банкротству компании. Для того, чтобы избежать подобного исхода, и нужна система BSC[1].

Система сбалансированных показателей (она же BSC или ССП) была разработана в начале 1990-х годов американскими экономистам Р. Капланом и Д. Нортоном и с тех пор широко применяется как эффективный инструмент стратегического управления. Данная система позволяет интегрировать в один управленческий механизм оперативные и стратегические задачи, финансовую составляющую деятельности компании и нефинансовую (в нее входят контакты с клиентами, рост и развитие компании, внутренние бизнес-процессы и т.д.). Как учетно-аналитический инструмент, система сбалансированных показателей необходима для стратегического подхода к управлению предприятием. Применение ССП обеспечивает целерациональную деятельность компании, грамотную постановку целей, разработку планов, а также эффективный контроль над их реализацией[5].

Многие зарубежные и отечественные экономисты сходятся во мнении, что ССП должна охватывать ключевые направления деятельности компании.

В странах с развитой рыночной экономикой (такие как Великобритания, США и др.) ССП давно применяют большое количество крупных развивающихся компаний. Среди них Hewlett-Packard, Philips, AT&T, Siemens, Avon и другие.

Стратегическое планирование не является новинкой для западных компаний, так как большинство из них имеют стратегические планы развития на ближайшие 3-5 лет.

Многие предприятия четко формулируют и прописывают миссию компании, детализируют стратегические карты. Но компаний с налаженной системой стратегического управления полного цикла, а именно: постановка целей, определение миссии, стратегии компании и доведение этой информации до всех сотрудников компании - очень мало.

Нередко причиной этому является тот факт, что высшее руководство считает стратегическое управление прерогативой высшего менеджмента, которая для нижестоящих уровней неприменима. Но исследования, которые проводятся в рамках ССП доказывают противоположное: успех и достижение стратегических задач непосредственно зависит от исполнителей, то есть от низового уровня.

В своем классическом варианте система сбалансированных показателей работает с четырьмя блоками: финансы, работа с клиентами, внутренние бизнес-процессы и управление персоналом. Но количество блоков может быть больше – все зависит от вида деятельности компании и тех условий, в которых она функционирует.

Для целей оценки выбирают показатели, указывающие на степень устойчивости положения предприятия, наличие у него способностей выпускать продукцию, пользующуюся спросом у потребителей и обеспечивающей

корпорации получение намеченных и стабильных результатов хозяйственной деятельности [2].

Прежде чем внедрять систему сбалансированных показателей, компании необходимо проанализировать свою рыночную среду, выявить ее недостатки и преимущества. Но это в теории. На практике большинство компаний сразу же приступают к проведению семинаров для высшего менеджмента, где они занимаются изучением кейсов и теории, а на основе этого формируют дерево целей.

Отличительной чертой внедрения ССП в западных странах является принцип «снизу-вверх» - от низовых структур до высшего менеджмента [4]. Большое значение для этого имеет эффективная система управления, прозрачная и обеспечивающая информационную поддержку операционных процессов, а также высокая квалификация сотрудников.

Главные положения использования ССП западными компаниями указаны в таблице 1.

Таблица 1

**Главные положения использования системы сбалансированных показателей западными компаниями [3]**

Критерии	Принципы
Финансовые	Доходность капитала; инвестиционная рентабельность; рост курсовой цены акций
Данные отчетности	Достоверные данные бухгалтерской отчетности в целях управленческих решений по каждой составляющей
Эффективность работы	Эффективность работы предприятия обеспечивается за счет роста производительности труда
Описание бизнес- процессов	Подробное и понятное описание бизнес-процессов, координация деятельности подразделений компании
Способ внедрения	«Снизу вверх», требуется высокого уровня квалификации кадров
Начальный этап внедрения системы	Оценка рыночных условий деятельности компании, их плюсы и минусы

Компаниями на западе используется главным образом классическая методика *Balanced Scorecard*, которая была предложена ее разработчиками Капланом и Нортон. Главной трудностью данной системы является ее адаптация к конкретным условиям рынка с целью повышения эффективности работы методики.

Помимо этого, имеются и иные проблемы, которые возникают главным образом в конкретных компаниях вследствие недостатков текущей системы управления:

- отсутствие полной информации по отчетности, ее недостаточная достоверность, неэффективное применение;
- неполное, некачественное описание основных бизнес-процессов;
- отсутствие инициативы сотрудников, ведущее к перекладыванию всего груза ответственности за результат применения ССП на топ-менеджеров.

Тем не менее, система становится все более и более популярной на рынке. Результаты, полученные в ходе применения ССП и изучения кейсов, позволяют выявить ее достоинства и недостатки, а также позволяют создать базу для ее модернизации.

Специалисты в области ССП подразделяют процесс развития данной концепции на три этапа:

- первый: ССП как инструмент повышения эффективности работы компании;
- второй: ССП как инструмент стратегического управления;
- третий: ССП как стратегический контрольный инструмент.

Компания по управленческому консалтингу 2GC провела в 2015 году исследование европейских и американских компаний, которые внедрили у себя ССП, и выявила среди них такую градацию по этапам развития ССП. Первый этап развития ССП применяет 39% компаний в Европе и США, второй этап – 36% компаний, а третий – 25%.

Большинство западных компаний в рамках работы с Balanced Scorecard используют автоматизированные системы управления. Это позволяет компаниям: структурировать и упорядочить применение ССП; собрать разрозненные данные, которые невозможно сопоставить, в единую систему, дающую необходимую информацию; соединить показатели производительности; помочь менеджерам принять эффективные решения, пользуясь возможностью быстро получить актуальную информацию о производительности компании.

Во всем мире признается возможность системы Balanced Scorecard трансформировать общее видение стратегии компании в конкретные, измеримые цели, что и активно используется предприятиями. По оценкам исследователей, до 40% крупнейших компаний в США («Fortune 500») и до 60% крупных («Fortune 1000»), в своей деятельности используют данную систему [6].

До 70% компаний во всем мире применяют ССП в своей работе – такие данные приводит международная консалтинговая компания Bain&Company, занимающаяся управленческим и стратегическим консалтингом [6].

Стоит обратить внимание, что проведение исследований по применению ССП было сконцентрировано в том числе на диагностике проблем, с которыми сталкиваются компании в процессе внедрения данной системы. Так, были выделены ее положительные и отрицательные аспекты, условно поделенные на измеримые (финансово) и неизмеримые. К первым относятся такие преимущества внедрения ССП в условиях зарубежного рынка, как:

- оптимизация доходных и расходных статей как текущей, так и стратегической деятельности организации;
- формализация и конкретизация стратегии компании путем выделения четырех сфер ее деятельности (клиентура, инновации, внутренние процессы и, наконец, финансовая сфера);
- возможность повысить лояльность клиентов во всех бизнесах компании.

К неизмеримым преимуществам применения ССП относятся:

- создание оптимальных значений показателей работы как всей компании, так и ее отдельных структур;
- возможность путем оптимизации автоматизировать и ускорить оборот всех информационных потоков в работе компании;
- создание сбалансированной штатной структуры организации за счет индивидуализации должностных обязанностей сотрудников, без их дублирования.

При этом исследователями был выявлен и ряд проблем, возникающих в ходе внедрения системы Balanced Scorecard. Их также можно подразделить на преодолимые и непреодолимые. Первые включают в себя:

- рост расходов на модернизацию имеющейся управленческой системы;
- изначальное акцентирование лишь на тех критериях, которые легко измеряются и вполне однозначны (такие как рентабельность или оборачиваемость капитала);
- сопротивление новой системе со стороны ряда руководителей и сотрудников компании (временное).

Непреодолимыми недостатками ССП следует считать:

- невозможность создать единый и универсальный набор критериев для оценки деятельности компаний даже в рамках одной рыночной отрасли;
- невозможность адекватным образом измерить эффекты, которые оказывает внедрение данной системы, ни в текущей, ни в стратегической перспективе;
- рост транзакционных издержек на купирование оппортунистского поведения нелояльных сотрудников компании.

На основании изложенного можно сказать, что система сбалансированных показателей, разработанная Р. Капланом и Д. Нортон, является достаточно популярным управленческим инструментом среди западных компаний. При этом система (как минимум, в западных условиях) имеет ряд как преимуществ, так и определенного рода недостатков, некоторые из которых являются при этом непреодолимыми.

Сопоставляя данные аспекты работы системы Balanced Scorecard, причем взвешенно и осторожно, можно стимулировать ее массовое использование деятелями рынка во всех сферах. По нашему мнению, то, насколько широко данная система применяется компаниями во всем мире, говорит о том, что ее преимущества значительно перевешивают недостатки. Кроме того, модернизация концепции, на наш взгляд, в будущем способна будет преодолеть и те трудности, которые сейчас кажутся в рамках ССП непреодолимыми.



**Литература:**

1. Баронина Т.В., Романовская А.В. Особенности применения сбалансированной системы показателей как основы стратегического управления // Социально-экономическая политика России при переходе на инновационный путь развития. – 2010. – С. 227-230.
2. Голышкова И.Н., Федорова Е.И. Выбор критериев эффективности системы управления Исследование влияния отраслевой специфики на систему и процессы менеджмента организации [Текст]: сборник статей по материалам научного студенческого семинара / Под. ред. д-р экон. наук, проф. Л.С. Зеленцовой, кан. экон. наук, доц. В.Б. Воронцова. - М. : Издательский дом ГУУ, 2017. - 150 с.
3. Крылов С.И. Сбалансированная система показателей как аналитический инструмент стратегического управления в условиях современной рыночной экономики // Экономический анализ: теория и практика. – 2007. – №. 24.
4. Ковалева И.А. Управление сбытовой деятельностью на химико-фармацевтических предприятиях: диссертация на соискание ученой степени кандидата экономических наук: 08.00.05 / Государственный университет управления. - Москва, 2006. – 166 с.
5. Kaplan R.S., Norton D.P. The balanced scorecard: an excerpt from the CGMA book 'Essential Tools for Management Accountants' // Journal of Accountancy. – 2016. – Т. 221. – №. 5. – С. 39-42.
6. Morard B., Stancu A., Jeannette C. A comparison between two balanced scorecards: Optimal vs. kaplan and norton model // Journal of Economics, Business and Management. – 2015. – Т. 3. – №. 2. – С. 302-308.

**Авторская колонка**

**RESEARCH TECHNIQUE  
OF INFORMATION SECURITY**

*Сейтенова Жансая Азаматқызы,  
Научный руководитель: Ахметова Ж.Ж.,  
ЕНУ им. Л.Н. Гумилева, г. Астана*

*E-mail: m-zhan123@mail.ru*

УДК 004

*Seitenova Zhansaya Azamatkyzy.  
ENU named after L.N. Gumilyov,  
Scientific supervisor: Akhmetova Zh.Zh.  
E-mail: m-zhan123@mail.ru*

**Abstract.** The article is written about the problem of ensuring the information security of modern automated systems. As the analysis shows, at present there are two main approaches to assessing the information security of automated systems. Noted on the need for a model of the object of evaluation. And also about how to achieve objectivity of the initial data in several ways.

**Key words:** automated systems, information security, methods, risk, problem solving, protection.

The problem of ensuring information security of modern automated systems (AS) of companies is among the first and most important. The complexity of these systems, the ramification of the computer networks that form their basis, further aggravate the situation. In theoretical terms, one of the current areas is the development of information security assessment techniques at the stages of design, development and operation of the AS.

The importance of this direction lies, above all, in justifying the need to use certain information security tools and methods for their use, as well as in determining their sufficiency or insufficiency for a particular AS. In addition, information security, like any characteristic, must have units of measurement. Obviously, in its essence, the assessment of information security is complex. Complexity is manifested in the fact that it characterizes the security of information and supporting infrastructure from the totality of threats and at all stages of the AS life cycle.

The analysis shows that currently there are two main approaches to the assessment of information security systems.

The first one is based on the characteristics of the protective mechanisms for the object's assessment and the adequacy of the protection system. The essence of the approach is that the conclusion about the level of information security is made on the basis of the value of the indicator of the effectiveness of the protection system. At the same time, within the framework of this approach, attention is paid only to one of the aspects of information security - protection of information from unauthorized access.

The second approach is based on a close connection of the system of indicators of quantitative assessments of information security of the AS with the effectiveness of the functioning of this AS under the influence of all types of information security threats. The second approach is methodologically more accurate from the point of view of system analysis, since in this case one of the basic principles of the system approach is fulfilled, which is that each element of the system, performing a certain function, contributes to the achievement of the goal (implementation of the system-wide function). The effectiveness of the functioning of this element can be said when there is an increase in the efficiency of the system as a whole. That is, if in the form of the company's activity associated with the use of the AS, there is an improvement in the situation, an increase in the relevant indicators, then we can also talk about the effectiveness of the information security system.

The analysis shows that the development of an information security assessment methodology involves the existence or development of an assessment object model, a model of a protection system, and in some cases a potential intruder model (for example, when evaluating a military system AS).

The presence of an assessment object model is necessary to determine the relationships existing in it, processes, identify specific elements that require protection, characteristic vulnerabilities and threats, as well as develop information security indicators. A potential intruder model is needed to determine the specific strategies of the violator's behavior, as well as to clarify the nature of the threats he originates.

One of the most common is the so-called assessment of the requirements of regulatory documents. As a result of satisfying one or another of the requirements, the ASs are assigned to one or another security class. An example of such an approach is the international standard "Criteria for evaluating the security of information technologies" developed in the framework of the project "General Criteria". Due to the lack of an appropriate theory and calculated ratios, this standard does not include units of measure and quantitative assessment of information security in the AS. Another risk-based approach involves assessing the risks associated with the implementation of security threats to plant resources.

Known methods can be classified according to the type of decision-making procedure used in them into one-step, in which risk assessments are performed using a one-time decision procedure, and multi-step, with a preliminary assessment of key parameters.

One-step methods are usually used at the initial stage of designing the AS, when the key factors determining information security have not yet been identified. The disadvantage of one-step procedures is the high degree of “subjective factor” in the risk assessment and the difficulty of using them for risk analysis.

Multi-stage techniques with preliminary estimation of key parameters are more constructive. For example, the risk assessment methodology outlined in special recommendations implies a preliminary assessment of two parameters: potential damage and the likelihood of a threat. However, a fairly “hard” mechanism for obtaining risk assessments significantly limits the capabilities of this technique. There are known methods for obtaining risk assessments with a preliminary assessment of three key parameters (CRAMM method). Here, in addition to potential damage and the likelihood of a threat being implemented, the degree of vulnerability of the AS is assessed. It can be said that the CRAMM risk assessment method is more constructive compared to the NIST method, since it allows analyzing a larger number of parameters on more accurate scales. However, in essence, the risk assessment output mechanism presented in CRAMM remained tabular, that is, it reflects only the relationships between the levels defined for the input data scales and the magnitude of risk.

There is a well-known approach to defining a set of risks as a cartesian product of a set of threats, a set of vulnerabilities, and a set of assets of the object being assessed -  $R = Y \times V \times A$ . This set of risks determines the set of damages  $U = R \times S$ , where  $S$  is the set of assets values. Based on the estimates of the elements of these sets, it is proposed to introduce generalized and partial integral indicators of security. As a generalized integral indicators of security it is proposed to use:

- average risk of damage to asset owners from the effects of all types of threats without the use of security measures, which characterizes vulnerability;
- average damage to the owners of assets in the implementation of all types of threats without the use of security.

As a private integral indicators of security proposed to use:

- the average risk of damage during the realization of a threat of a certain type through all possible vulnerabilities to assets of all types, characterizing the degree of danger of a threat of a certain type, and the corresponding damage;
- average risk of damage from the impact of all types of threats through all possible vulnerabilities on a certain type of assets, characterizing the vulnerability of assets of a certain type, and the corresponding damage to it, etc.

Thus, the issue of assessing information security in the AS, despite the currently existing solutions, remains relevant. With all the importance of this direction, to date there are no easy-to-describe and sufficiently accurate methods for assessing information security of the AS (precision should be understood, first of all, the adequacy of the models used in the evaluation).

The solution to the problem of improving methods for assessing the level of information security of the AS is associated with the initial conditions that should be set in the technical specifications for the AS, as well as increasing the objectivity of the initial data used in the calculation. Initial conditions should contain a model of the

expected behavior of the offender. A qualified intruder has more opportunities, therefore, the assessment will need to consider a greater number of possible channels of unauthorized access.

To improve the objectivity of the source data in several ways. First, by increasing the complexity of the approach to the problem of evaluation, which should be expressed in the inclusion in the consideration of protection measures not only primarily of an organizational or software-technical nature, but of all measures of sufficiently accurate assessment of protection measures, including physical protection. Secondly, it is possible to increase the objectivity of the source data by changing the approach to resource assessment, for which, first of all, it is necessary to determine the appropriate assessment criterion.

**References:**

1. Melnikov V.V. Information security in computer systems. – Moscow: Electroninform, 1997. – Pp. 28-35.
2. Malyuk A.A. Introduction to information security in automated systems / A.A. Malyuk, S.V. Pazinin, N.S. Pogozhin. - M.: Hotline - Telecom, 2001. – 148 p.

**Авторская колонка**

**ЦЕЛЬ И ЗАДАЧИ ФИЗИЧЕСКОГО  
ВОСПИТАНИЯ СТУДЕНТОВ**

*Зарубина Виктория Евгеньевна,  
Перегудова Наталья Викторовна,  
Кемеровский государственный  
университет, г. Новокузнецк*

*E-mail: viktoria.e.z@mail.ru*

**УДК 796**

**Аннотация.** Статья рассматривает вопросы формирования и развитие студентов, раскрывает сущность и значение физического воспитания.

**Ключевые слова:** физической, период, умственной, культуры, физических, занятий, занятия, учебных, нагрузок, вырабатывать, предупреждают, нагрузками, неделю, ЧСС, приобретение.

Говорить и писать о том, что технический прогресс, стремительное развитие науки и все возрастающее количество новой информации, нужной современному специалисту, делают учебный труд студента все более сложным, усиленным, считаю излишним. И поэтому роль физического воспитания и других отраслей направленного использования физической культуры в ВУЗах значительна и универсальна, растет значение физической культуры как средства улучшения режима жизни, активного отдыха, поддержания и повышения работоспособности студентов на протяжении всего периода обучения в вузе. Наравне с этим методами физической культуры обеспечивается общая и специальная физическая подготовка применительно к условиям будущей профессии.

В единстве с законодательством высшее учреждение, решая цели профессиональной подготовки, должна предоставить и физическую подготовку студентов. Физическое воспитание является важной частью общего воспитания студенчества.

Физическая культура в основах законодательства РФ о физической культуре и спорте представлена в ВУЗах как учебная дисциплина и важный компонент полного развития личности, важность которого проявляется через гармонизацию



духовных и физических сил, Развитие таких общечеловеческих ценностей, как здоровье, физическое и психическое благополучие, физическое совершенство.

Свои образовательные и развивающие функции физическая культура наиболее радикально реализовывает в целенаправленном педагогическом процессе физического воспитания.

Решая своеобразные задачи, физическое воспитание студенчества играет в то же время существенную роль в нравственном, волевом и эстетическом развитии, вносит значительный вклад в подготовку высокообразованных и всесторонне развитых специалистов.

Мы полагаем, что поднятие роли направленного использования средств физической культуры в период обучения в вузе специалистов актуальна в наше время в связи с тем, что рабочий режим студента характеризуется малоподвижностью, однообразием рабочей позы на протяжении 10-12 часов. Физические упражнения в этих условиях – основной фактор противодействия отрицательным последствиям гиподинамии, а также умственной и нервно-эмоциональной нагрузки. Затраты времени на занятие физическими упражнениями при этом компенсируются благодаря повышению общей работоспособности, в том числе и умственной.

Многими исследованиями установлено, что динамика умственной работоспособности у студентов на протяжении всего периода обучения в ВУЗе зависит от объема физических нагрузок в режиме дня и учебной недели. Наблюдается тесная связь между физической и умственной работоспособностью. Повышение физической работоспособности при правильных занятиях по физическому воспитанию сопровождается улучшением функционального состояния центральной нервной системы, что благоприятно отражается на умственной работоспособности студентов. Для ее поддержания и повышения наиболее результативен двигательный режим в объеме 6-8 часов занятий в неделю. Совмещение двигательных нагрузок с умственной деятельностью осуществляется эффективно, если учитываются следующие принципиальные положения.

1. Занятия физическими упражнениями (обязательные и самостоятельные), как правило, должны содержать в первой половине каждого семестра 70-75% упражнений, направленных на развитие скоростных способностей, скоростно-силовых качеств и скоростной выносливости. Интенсивность нагрузки у студентов по ЧСС может достигать до 160-170 уд/мин.

Во второй половине каждого семестра примерно 70-75% применяемых средств необходимо использовать для воспитания силы, общей и силовой выносливости. Причем интенсивность в этот период несколько снижается (ЧСС доходит до 150 уд/мин.). Такое построение учебных и самостоятельных занятий оказывает стимулирующее влияние на умственную работоспособность студентов.

2. На занятиях физической культуры, проводимых на первой паре, целесообразно использовать нагрузки малой интенсивности (ЧСС – 110-150 уд/

мин) или средней интенсивности (ЧСС в диапазоне 130-150 уд/мин). Приемлемая моторная плотность находится в пределах 50-60%. Основное назначение таких занятий – это обеспечение сокращения периода вталкивания в умственную деятельность, что, в конечном счете, активизирует и увеличивает период высокой работоспособности и обеспечивает лучшее усвоение учебного материала. Занятия с такими нагрузками позволяют сохранить отличную умственную активность до конца учебного дня, включая самоподготовку.

В случае, когда урок проводится на 3-4-й паре, ЧСС не должна превышать 150-160 уд/мин. Большие нагрузки для групп с невысокой физической подготовленностью планировать нецелесообразно.

3. Проведение физических занятий с нагрузками большой интенсивности больше 2 раз в неделю с малотренированными студентами существенно снижает умственную деятельность в течение учебной недели. Поэтому при планировании физических нагрузок важно учитывать уровень физической подготовленности.

4. Занятия различными видами спорта по-разному оказывают воздействие на умственную работоспособность. Так, с одной стороны, игровые виды и единоборства предъявляют высокие требования к психике, что обусловлено повышенным функционированием эмоционально-психических механизмов. Следствием таких занятий является снижение умственной активности. С другой стороны, непродолжительные игровые эмоциональные нагрузки стимулируют учебную деятельность. Наилучший эффект достигается тогда, когда содержание физкультурных занятий достаточно разнообразно.

5. В период экзаменационной сессии занятия желательно проводить не более 2-х раз в неделю на свежем воздухе с интенсивностью, сниженной до 60-70% от обычного уровня. Целесообразно использовать упражнения циклического характера (плавание, лыжи, бег).

Таким образом, направленность занятий физическими упражнениями в период сессии может быть по своему характеру как оздоровительно-профилактической (в основном для не спортсменов), так и поддерживающей (преимущественно для спортсменов).

Для того, чтобы систематизировать физическую культуру в рамках высших учебных заведений, необходимо было выяснить ее цели и задачи, которые мы рассмотрим в данной статье.

**Целью физического воспитания студентов** является формирование умения управлять жизненно необходимыми двигательными действиями в различных условиях и вырабатывать потребность к систематическим занятиям физическими упражнениями, что является необходимым компонентом здорового образа жизни.

Закалка, крепкое здоровье и всесторонняя физическая подготовленность увеличивают производительность труда, предупреждают заболевания, повышают творческую активность человека, физически развитые и закаленные люди успешнее справляются со своей профессиональной работой в любых

условиях, быстрее овладевают новыми производственными умениями и навыками.

Решение образовательных, развивающих, воспитательных и оздоровительных задач, соответствующих требованиям Государственного стандарта, предусматривает достижение поставленной цели.

**Достижение этой цели предусматривает решение следующих задач:**

- создание общего представления о физической культуре общества и личности, ее роли в личностном, социальном и профессиональном развитии специалиста;

- приобретение основ теоретических и методических знаний по физической культуре и спорту, обеспечивающих грамотное самостоятельное использование их средств, форм и методов;

- формирование осознанной потребности к физическому самовоспитанию, самосовершенствованию, здоровому образу жизни;

- обеспечение общей и профессионально-прикладной физической подготовленности;

- приобретение опыта творческого использования деятельности в сфере физической культуры и спорта для достижения жизненных и профессиональных целей.

- формирование жизненно важных систем двигательных умений и навыков.

- овладение специальными знаниями в области физического воспитания

- соразмерное развитие всех форм и функций человека, содействующее укреплению здоровью и совершенствованию физических качеств

- оптимальное развитие силы, быстроты, ловкости, гибкости и выносливости

- воспитание нравственных, физических, психических качеств и свойств, необходимых для личностного и профессионального развития;

Таким образом, можно сказать, что физическая культура это деятельность человека, направленная на укрепление здоровья и развитие физических способностей. Она развивает организм гармонично и сохраняет отличное физическое состояние на долгие годы. Физкультура является частью общей культуры человека, а также частью культуры общества и представляет собой совокупность - ценностей, знаний и норм, которые используются обществом для развития физических и интеллектуальных способностей человека.

Итак, мы видим, что физическое воспитание лишь тогда сохранит свое содержание как часть системы воспитания, когда педагогический процесс будет опираться на указанные принципы. Нарушение хотя бы одного из них неизбежно приведет не только к простому невыполнению какой-либо одной из педагогических задач, но к нарушению воспитательной системы в целом.

**Литература:**

1. [Электронный ресурс]. - Режим доступа: <https://xreferat.com/103/634-1-fizicheskoe-vozpitanie-v-vysshih-uchebnyh-zavedeniyah.html>
2. [Электронный ресурс]. - Режим доступа: <http://2balla.net/Fizkul-tura/Fizicheskoe-vozpitanie-v-vysshih-uchebnyh-zavedeniyah.html>
3. [Электронный ресурс]. - Режим доступа: [https://ru.wikipedia.org/wiki/Заглавная\\_страница](https://ru.wikipedia.org/wiki/Заглавная_страница)

**Авторская колонка**

**ВЛИЯНИЕ ЗАНЯТИЙ ВОЛЕЙБОЛОМ  
НА УРОВЕНЬ ФИЗИЧЕСКОЙ  
ПОДГОТОВЛЕННОСТИ  
ШКОЛЬНИКОВ 13-14 ЛЕТ**

*Комарова Нина Анатольевна,  
Навдаева Мария Владимировна,  
Мордовский государственный  
педагогический институт имени  
М.Е. Евсевьева, г. Саранск*

*E-mail: ninasm@bk.ru*

**УДК 796**

**Аннотация.** В статье приведены результаты исследования влияния занятий волейболом на показатели физической работоспособности школьников 13-14 лет. Результаты тестирования общей физической подготовленности учащихся в течение учебного года позволили выявить практически по всем компонентам развития физических качеств очевидное преимущество занимающихся в секции по волейболу. Эти занятия приводят к значительному улучшению у школьников скоростно-силовой подготовленности, силовой выносливости и быстроты, в меньшей мере – общей выносливости.

**Ключевые слова:** школьники, волейбол, физическая подготовленность, физические качества.

Проблема физического развития подрастающего поколения сегодня справедливо рассматривается в качестве одной из приоритетных социально педагогических задач. Для укрепления здоровья учащихся особую роль играет применение разнообразных рациональных двигательных режимов и оздоровительных физических упражнений, которые бы удовлетворяли требования учебного процесса и соответствовали закономерностям развития физических качеств школьников.

Волейбол – один из самых популярных, доступных и массовых видов спорта. Волейбол характеризуется большим многообразием игровых ситуаций, необходимостью быстрого реагирования на них, многочисленными прыжковыми движениями, постоянной изменчивостью интенсивности физических и эмоциональных нагрузок. Все это оказывает положительное влияние на организм человека и способствует укреплению здоровья и долголетию. Систематические занятия волейболом укрепляют опорно-двигательный аппарат, улучшают подвижность суставов, способствуют тренировке практически всех

групп мышц, улучшению кровообращения, укреплению сердечно-сосудистой и дыхательной систем, развитию всех физических качеств, воспитанию чувства ответственности перед командой, умению работать сплоченно, трудолюбия, смелости, упорства, настойчивости, дисциплинированности и умения быстро реагировать на изменение ситуации. Занятия волейболом стимулируют и умственное развитие занимающихся, способствуют их правильному физическому и психологическому развитию. Регулярная игра в волейбол оказывает закаливающее действие на организм, положительно влияет на нервную систему и улучшает настроение [1, с. 28; 2, с. 19].

Результаты исследования свидетельствуют о том, что занятия школьников волейболом позволяют повысить показатели их физической подготовленности и могут быть использованы учителями физической культуры и тренерами по волейболу для оптимизации учебно-воспитательного и учебно-тренировочного процесса по физическому воспитанию.

Цель исследования: изучить показатели физической подготовленности школьников 13-14 лет под влиянием дополнительных занятий волейболом.

Педагогический эксперимент проводился в течение 2017-18 гг. Испытуемыми явились учащиеся 13-14 лет МОУ «Средняя общеобразовательная школа № 35» г. Саранска. Были обследованы 48 школьников, определен уровень их физической подготовленности. Далее из учащихся были сформированы 2 группы: контрольная (n=24) и экспериментальная (n=18). В каждой группе рассматривались отдельно показатели мальчиков и девочек.

До начала эксперимента статистически значимых различий в физической подготовленности участников эксперимента выявлено не было. Учащиеся экспериментальной группы 2 раза в неделю занимались волейболом в секции ДЮСШ, школьники контрольной группы посещали секцию общей физической подготовки в школе.

В ходе эксперимента нами оценивался уровень развития физических качеств при помощи батареи стандартных тестов, предлагаемых в программах В. И. Ляха и А. П. Матвеева (2008). В батарею тестов вошли следующие контрольные упражнения:

- бег 30 м;
- челночный бег 3x10 м;
- прыжок в длину с места;
- наклон туловища вперед;
- подтягивания на низкой перекладине из виса лёжа (мальчики 3–4-х классов - на высокой перекладине);
- бег 1000 м.

Полученные данные обрабатывали с помощью метода математической статистики. Определяли средние результаты выборки и оценивали достоверность различий по t-критерию Стьюдента.

В начале педагогического эксперимента были получены сведения об уровне развития основных физических качеств, которые фиксировались при помощи выбранных тестов. Полученные результаты представлены в таблице 1.



Таблица 1

Сравнительная характеристика уровня физической подготовленности учащихся (исходные данные)

Наименование теста	Девочки		Мальчики	
	Контр. группа	Эксп. группа	Контр. группа	Эксп. группа
Бег 30 м, с	6,15±0,04	6,19±0,03	5,83±0,04	5,87±0,04
Челночный бег 3x10 м, с	9,73±0,05	9,72±0,04	8,81±0,03	8,85±0,02
Прыжок в длину с места, см	129,7±2,1	128,9±2,3	141,4±3,4	140,7±3,8
Наклон вперёд из положения сидя, см	4,7±0,4	5,7±0,6	1,3±0,1	1,1±0,2
Подтягивания на низкой перекладине, раз	15,0±0,4	15,0±0,4	3,0±0,1	3,0±0,2
Бег 1000 м, с	363±8,1	365±8,6	332±7,1	331±7,5

Различия между участниками контрольной и экспериментальной групп в начале педагогического эксперимента не являются достоверными ни среди девочек, ни среди мальчиков. Это подтверждает, что для проведения педагогического эксперимента были сформированы равные по уровню развития физических качеств группы, то есть группы были однородными.

Следует отметить, что за время проведения педагогического эксперимента результаты, показанные школьниками контрольных групп как среди девочек, так и среди мальчиков, не демонстрируют достоверных различий (таблица 2).

Таблица 2

Динамика изменений показателей физической подготовленности учащихся контрольных групп за период педагогического эксперимента

Наименование теста	Девочки		Мальчики	
	До	После	До	После
Бег 30 м, с	6,15±0,04	6,11±0,04	5,83±0,04	5,76±0,04
Челночный бег 3x10 м, с	9,73±0,05	9,68±0,04	8,81±0,03	8,77±0,03
Прыжок в длину с места, см	129,7±2,1	133,4±2,5	141,4±3,4	144,2±3,8
Наклон вперёд из положения сидя, см	4,7±0,4	5,9±0,5	1,3±0,1	2,6±0,2
Подтягивания на низкой перекладине, раз	15,0±0,4	17,0±0,5	3,0±0,1	4,0±0,2
Бег 1000 м, с	363±8,1	359±8,6	332±7,1	329±6,3

Развитие скоростно-силовых качеств, оцениваемое по результатам прыжка в длину с места, свидетельствует о том, что у мальчиков это качество развито лучше и находится на границе между средним и высоким уровнем развития. У девочек же скоростно-силовые качества находятся на низком уровне развития. Обратная картина наблюдается при оценке гибкости. Оказывается, что у мальчиков это качество, оцениваемое по результатам наклона вперёд, находится на низком уровне развития согласно возрастным нормам, тогда как у большинства девочек это качество демонстрирует уровень близкий к высокому.

Результаты изменения основных физических качеств у девочек и мальчиков из экспериментальной группы демонстрируют такие же закономерности, как и у их сверстников из контрольной группы.

Однако в ходе экспериментальной работы в течение одного учебного года удалось добиться достоверного прироста показателей быстроты, координационных способностей, скоростно-силовых качеств, как у девочек, так и у мальчиков. При этом достоверного прироста показателей гибкости удалось добиться только у девочек ( $P < 0,05$ ). Аналогичная тенденция наблюдается и при сравнении результатов в подтягивании из виса лёжа как у девочек, так и у мальчиков (таблица 3).

Таблица 3

Динамика изменений показателей физической подготовленности учащихся экспериментальных групп за период педагогического эксперимента

Наименование теста	Девочки		Мальчики	
	До	После	До	После
Бег 30 м, с	6,19±0,03	5,87±0,03	5,87±0,04	5,46±0,04
Челночный бег 3x10 м, с	9,72±0,04	9,41±0,04	8,85±0,02	8,46±0,03
Прыжок в длину с места, см	128,9±2,3	147,9±2,9	140,7±3,8	157,6±3,7
Наклон вперёд из положения сидя, см	5,7±0,6	8,0±0,6	1,1±0,2	3,1±0,5
Подтягивания на низкой перекладине, раз	15,0±0,4	19,0±0,4	3,0±0,2	4,0±0,3
Бег 1000м, с	365±8,6	342±7,1	331±7,5	310±5,4

Силовая выносливость (вис на перекладине, сгибание и разгибание рук в упоре лежа до отказа, подтягивание) в течение учебного года увеличивается у всех школьников на значительно большую величину по сравнению с общей выносливостью.

Определённый интерес представляет сравнение показателей развития основных физических качеств у девочек и у мальчиков контрольных и экспериментальных групп. Представленные в таблице 4 данные тестирования девочек из контрольных и экспериментальных групп показывают следующие закономерности:

- в экспериментальной группе показатели быстроты, координационных и скоростно-силовых способностей превосходят аналогичные показатели учеников из контрольной группы;

- показатели выносливости у детей экспериментальной группы достоверно улучшились за время проведения педагогического эксперимента, при уровне значимости в диапазоне от 0,01 до 0,05;

Таблица 4

Динамика показателей физической подготовленности девочек контрольных и экспериментальных групп в конце педагогического эксперимента

Наименование теста	Группа		Уровень значимости
	Контрольная	Экспериментальная	
Бег 30 м, с	6,11±0,04	5,87±0,03	P<0,05
Челночный бег 3x10 м, с	9,68±0,04	9,41±0,04	P<0,01
Прыжок в длину с места, см	133,4±2,5	147,9±2,9	P<0,05
Наклон вперед из положения сидя, см	5,9±0,5	8,0±0,6	P<0,05
Подтягивания на низкой перекладине, раз	17,0±0,5	19,0±0,4	P<0,05
Бег 1000 м, с	359±8,6	342±7,1	P<0,05

Показатели силы, измеряемые при помощи подтягиваний из разных положений, оказались практически равными у детей контрольных и экспериментальных групп (P>0,05), исключение составили девочки экспериментальной группы, показатели которых оказались достоверно выше по сравнению с их сверстницами из контрольной группы (P<0,05) (таблица 5).

Таблица 5

Динамика показателей физической подготовленности мальчиков контрольных и экспериментальных групп в конце педагогического эксперимента

Наименование теста	Группа		Уровень значимости
	Контрольная	Экспериментальная	
Бег 30 м, с	5,76±0,04	5,46±0,04	P<0,05
Челночный бег 3x10 м, с	8,77±0,03	8,46±0,03	P<0,01
Прыжок в длину с места, см	144,2±3,8	157,6±3,7	P<0,05
Наклон вперед из положения сидя, см	2,6±0,2	3,1±0,5	P>0,05
Подтягивания на низкой перекладине, раз	4,0±0,2	4,0±0,3	P>0,05
Бег 1000м, с	329±6,3	310±5,4	P<0,05

Экспериментально доказано, что занятия волейболом в единстве с содержанием образовательной программы в экспериментальных группах приводит к существенному повышению уровня развития физических качеств как у мальчиков, так и у девочек (p<0,05). В то же время, у детей контрольных групп эти показатели в течение учебного года изменились не достоверно (p > 0,05).

Таким образом, результаты тестирования общей физической подготовленности учащихся в течение учебного года позволили выявить практически по всем компонентам развития физических качеств очевидное преимущество занимающихся в секции по волейболу. Эти занятия приводят к значительному улучшению у школьников скоростно-силовой подготовленности, силовой выносливости и быстроты, в меньшей мере – общей выносливости.

**Литература:**

1. Голиус С.Т. Эффективность тренировочной нагрузки с ориентацией на развитие скоростно-силовых качеств / С.Т. Голиус // Физическое воспитание студентов творческих специальностей. – 2003. – № 4. – С. 27-30.
2. Ерохина М. Волейбол доступен всем / М. Ерохин. // Адаптивная физическая культура, 2010. - № 4 (44). - С. 19-20.

**Авторская колонка**

**АДАПТАЦИЯ ОРГАНИЗМА СТУДЕНТОВ  
ФИЗКУЛЬТУРНОГО ФАКУЛЬТЕТА  
К УЧЕБНОМУ ПРОЦЕССУ**

*Морозкина Анастасия Ивановна,  
Научный руководитель:  
Елаева Елена Евгеньевна  
Мордовский государственный  
педагогический институт имени  
М.Е. Евсевьева, г. Саранск*

*E-mail: elaevalena@mail.ru*

**УДК 796**

**Аннотация.** В статье рассмотрены проблемы адаптации студентов факультета физической культуры к учебному процессу, неразрывно связанные с проблемами здоровья. Весьма актуальна разработка критериев контроля функционального состояния студентов и обоснование системы профилактической коррекции, рекреационных мероприятий, обеспечивающих адекватность протекания адаптации и сохранение высокого уровня здоровья.

**Ключевые слова:** адаптация, функциональная адаптация, резервные возможности, гомеостаз, учебный процесс.

В современных условиях социально-экономического развития российского общества проблема сохранения здоровья человека является одной из ведущих. Весьма актуально определение количественных характеристик здоровья и функциональных резервов молодежи, студенчества, что обусловлено особой ролью этой социальной группы в развитии страны и общества, являющейся научным и экономическим потенциалом.

Согласно Концепции модернизации российского образования одним из приоритетных направлений является оптимизация учебной, психологической и физической нагрузки и создание в образовательных учреждениях условий для сохранения и укрепления здоровья обучающихся, в том числе за счет повышения удельного веса и качества занятий физической культурой, организации мониторинга здоровья. В современных условиях основной задачей педагогического вуза является подготовка специалистов нового формата, в том числе и в области физической культуры и спорта, способных успешно решать задачи здоровьесбережения и физического воспитания в образовательных учреждениях различного типа [1].

**Спортивная тренировка оптимизирует координированность**

**механизмов гомеостаза, согласование адаптивных возможностей человека. Различные виды спорта, предъявляют к организму неодинаковые требования и вызывают разные физиологические реакции, что отражается показателями адаптации.** Высокий уровень функционального состояния следует рассматривать как предпосылку высокой физической работоспособности, как потенциальную способность организма эффективно приспосабливаться к предъявляемым соревновательным и тренировочным нагрузкам. Специфический результат спортивной деятельности – преобразования физического и духовного потенциала человека, проявляющиеся в виде здоровья, гармоничного развития, жизнестойкости, жизнеспособности [3].

Изучение особенностей адаптивных реакций имеет принципиальное значение и в вопросах профессионального (в том числе и спортивного) отбора, ориентированного на выявление неординарных возможностей, служащих предпосылкой для достижения высокого уровня спортивного мастерства [2].

**Специфические особенности адаптации раскрываются в различных видах спорта. Спортивная тренировка оптимизирует координированность механизмов гомеостаза, согласование адаптивных возможностей человека с окружающей средой. Различные виды спорта, предъявляя к организму неодинаковые требования, вызывают и разные по отклику физиологические реакции, что отражается показателями адаптации [3].**

Целью нашего исследования явилось изучение особенностей функциональной адаптации студентов факультета физической культуры к учебному процессу.

Исследования были проведены в период с октября 2014 года по декабрь 2014 года на базе Регионального научно-практического центра физической культуры и здорового образа жизни, являющегося структурным подразделением Мордовского базового центра педагогического образования. Научно-исследовательская и образовательная деятельность научно-практического центра физической культуры и здорового образа жизни реализуются посредством интеграции с научной и материально-технической базой НОЦ «Гуманитарные науки и образование» и «Естественно-научное образование», что позволяет проводить исследования в сфере физической культуры и спорта и внедрять полученные результаты в образовательный и тренировочный процессы.

В нашем исследовании участвовали три группы студентов-спортсменов в возрасте 18–20 лет (30 лыжников-гонщиков, 24 легкоатлета и 24 единоборца). С использованием компьютеризированных программ комплексного диагностического аппарата «Здоровье-Экспресс» всех обследуемых были определены следующие антропометрические и физиометрические показатели (в состоянии относительного физиологического покоя): рост (см), вес тела (кг), частота сердечных сокращений (ЧСС), артериальное давление (АД), вариабельность сердечного ритма. Также было



проведено спирографическое исследование с использованием компьютерного комплекса «СпироТест».

После этого проводился тест  $PWC_{170}$  путем велоэргометрии в режиме нагрузки 150 Вт, что соответствует субмаксимальной мощности работы.

Физическая подготовленность обследуемых соответствовала уровню первого спортивного разряда и кандидатов в мастера спорта, стаж тренировки в специфических экологических условиях составлял 5–6 лет. Известно, что тренировка лыжников протекает на пересеченной местности в лесу, где температура изменялась от  $+30^{\circ}\text{C}$  до  $-30^{\circ}\text{C}$ . Бегуны тренируются в основном на открытом стадионе при температуре среды от  $+10^{\circ}\text{C}$  до  $+30^{\circ}\text{C}$ . Тренировка борцов проводится в закрытом помещении при постоянной температуре, равной  $+20^{\circ}\text{C}$ .

Сравнительный анализ полученных данных между группами студентов-спортсменов показал, что результаты деятельности функциональных систем поддержания оптимального состояния адаптации выражаются разными динамикой реакций, адаптивно-экологическим эффектом, зависящими от вида спортивной тренировки и экологических условий.

Так, по данным биоэлектрической активности сердца, в покое характеристика экопортрета у лыжников и бегунов существенно отличается от показателей, выявленных у борцов. У лыжников и бегунов, например, показатели сердечного цикла и электрической систолы иные, чем у борцов.

Зубец T у лыжников и легкоатлетов выше, чем у борцов. Увеличение зубца под влиянием тренировки в природных условиях среды можно объяснить улучшением трофики миокарда, его сократительной функции. Индекс  $RY_5+SY_1$ , характеризующий функциональную активность левого отдела сердца, наибольший у лыжников и бегунов, у борцов он меньший. Показатель  $RY_1+SY_5$ , характеризующий функциональную активность правого отдела сердца, у лыжников и бегунов также отличается от такового у борцов.

Видимо, в зависимости от направленности спортивной тренировки, разных экологических условий, в которых она протекает, формирование функциональной системы, достижение полезного адаптивного результата осуществляется при неодинаковой динамике корреляционной связи между показателями биотоков сердца.

Продолжительность задержки дыхания на вдохе у лыжников и бегунов составляет  $84,3\pm 3,56$  с и  $87,63\pm 4,72$  с, у борцов  $67,0\pm 1,99$  с ( $P<0,001$ ). Большую продолжительность задержки дыхания у лиц, использующих в своей тренировке упражнения, развивающие выносливость на фоне часто изменяющихся экологических условий, можно объяснить возрастанием парциального давления кислорода в альвеолярном воздухе. Лучшие результаты бронхиальной проводимости по результатам «СпироТеста» характерны для экопортрета лыжников и бегунов. У них зафиксирована

также меньшая скорость кровотока:  $6,59 \pm 0,15$  с и  $6,55 \pm 0,18$  с; у борцов она равна  $5,30 \pm 0,19$  с ( $P < 0,001$ ).

При общей направленности изменений, в группе легкоатлетов-бегунов существеннее возростал показатель МОД (на 77 %) и ПОС (на 21 %), однако РОвд увеличивался меньше – на 24% (при  $p < 0,05$ ). Причиной подобных различий является то, что бегуны работают преимущественно в зоне субмаксимальной и максимальной мощности, их дыхательная система лучше адаптирована к подобным нагрузкам, которые имеют относительно кратковременный характер и не требуют существенных увеличений резервных возможностей, а результат достигается за счет кратковременного улучшения вентиляции.

Разница по показателю МОД была достоверной, по другим показателям уровня 95 % достоверности не удалось достичь вследствие значительной вариабельности изменений внутри группы. Кроме того, нам также не удалось зафиксировать достоверных снижений показателей функции внешнего дыхания.

При сравнительной оценке процента увеличения показателей ФВД у борцов, лыжников и легкоатлетов нам удалось зафиксировать только одну достоверную разницу по МОД, который достоверно выше по критерию Стьюдента у борцов на 50 %, что объясняется преобладающей работой последних в субмаксимальной и максимальной зоне интенсивности, при которой образуется значительная величина кислородного долга, ликвидация которого осуществляется в восстановительном периоде за счет дополнительного увеличения легочной вентиляции.

В ходе работы нам предоставлялась возможность выяснить, насколько показатели функции внешнего дыхания, в частности, максимальная вентиляция легких, может влиять на максимальное потребление кислорода. Полученные данные показывают отсутствие и наличие слабой корреляционной взаимосвязи между МВЛ и относительным показателем максимального потребления кислорода (ВМПК) – 0,14 и 0,41 соответственно.

Таким образом, легочной вентиляции вполне достаточно для достижения МПК, более того, достигнув МПК, легочная вентиляция может продолжать увеличиваться, а показатель МПК остается на том же уровне или несколько снижается. Исключение составляют лишь те факторы, которые способствуют нарушению нормальной механики дыхания, ведущие к вентиляционной недостаточности: нарушение бронхиальной проходимости, наблюдаемой у всех спортсменов с инверсивной реакцией, а также, определенные вынужденные положения спортсменов в ряде ситуаций, которые не дают возможности в полной мере задействовать все группы дыхательных мышц.

Отсутствие тесной корреляции между уровнем МПК и МВЛ позволяет предположить, что кислород при высоком потреблении расходуется не полностью, т.е. данный показатель не лимитирует физическую работоспособность. Наверное, в большей степени это определяется состоянием бронхиальной проходимости, которая опосредованно влияет на степень работы

вспомогательных дыхательных мышц.

На основании проведенного спирографического исследования спортсменов различной специализации можно сделать вывод о том, что у большинства из них наблюдаются адекватные приспособительные реакции системы внешнего дыхания, в частности, легочной вентиляции, на нагрузку субмаксимальной мощности, что выражается в следующем: происходило увеличение МОД на 38 %; РОвд. достоверно увеличивался на 39 %, РОвыд. – на 30 %; МВЛ и ОФВ1 имели тенденцию к росту на 8 %; отношение ОФВ/ФЖЕЛ достоверно возрастало на 10 %; показатель ПОС увеличивался на 11 %; показатель ЖЕЛ увеличился на 12 %.

На основании проведенного анализа параметров спирографии у спортсменов различной специализации были описаны как адаптивные реакции со стороны внешнего дыхания на нагрузку субмаксимальной мощности, которые проявляются в увеличении минутного объема дыхания, жизненной емкости легких, резервных объемов вдоха и выдоха, максимальной вентиляции легких, объема форсированного выдоха за 1 с, пиковой объемной скорости, отношение объема форсированного выдоха за 1 с к форсированной жизненной емкости, так и дезадаптивные, проявляющиеся в уменьшении этих показателей вследствие нарушения бронхиальной проходимости, обусловленной, вероятно, гипоксической активацией перекисного окисления липидов, что приводит к дефициту сурфактанта, который играет значительную роль в снижении поверхностного натяжения жидкости и препятствует ателектазу альвеол.

Наибольшую работоспособность на велоэргометре проявили лыжники и бегуны:  $(184,0 \pm 3,89)$  Вт и  $(189,2 \pm 2,36)$  Вт, у борцов она составила  $(168,7 \pm 3,82)$  Вт ( $P < 0,001$ ). Гипоксический сдвиг под влиянием 10-секундной задержки дыхания при нагрузке достиг наибольшей величины у лыжников и бегунов (10–14%), меньшей (8%) – у борцов. Разница в показателях экопортрета спортсменов, их адаптивных возможностей и физиологических резервов найдена и по данным легочного кровотока при гипоксическом сдвиге во время нагрузки по сравнению с покоем. Если у лыжников и бегунов эта разница составляет 1,73–0,97 с, то у борцов 0,08 с.

Различия адаптивных возможностей в зависимости от специфики спортивной тренировки и экологических условий наблюдаются и по другим данным. Выявлена высокая теснота связи между мощностью нагрузки и степенью оксигенации крови при гипоксическом сдвиге у лыжников и бегунов ( $r = 0,496$  и  $0,702$ ), у борцов эта связь отсутствует ( $r = 0,109$ ).

Аналогичные различия найдены в корреляции между мощностью нагрузки и скоростью кровотока. Коэффициенты корреляции у лыжников и бегунов равны 0,407 и 0,472, у борцов 0,174. Зависимость между степенью оксигенации крови и скоростью кровотока при гипоксическом сдвиге в нагрузке выше у лыжников и бегунов ( $r = 0,577$  и  $0,499$ ), чем у борцов ( $r = 0,329$ ).

**По-видимому, различные виды спорта, предъявляя к организму неодинаковые требования, вызывают и разные по отклику физиологические реакции, что отражается показателями функциональной адаптации сердечно-сосудистой и дыхательной систем обследованного контингента студентов.**

Таким образом, знание механизмов адаптации позволяет более эффективно управлять функциями организма человека в процессе мышечной деятельности, достигать более высоких результатов в спорте. Кроме того, это дает возможность предупреждать и своевременно выявлять те или иные нарушения, частой причиной которых могут являться большие физические нагрузки у людей, недостаточно подготовленных к их выполнению. Зная динамику адаптационных состояний, можно судить о переносимости спортсменами той или иной нагрузки. Следовательно, адаптацию надо рассматривать как признак формирования определенного функционального состояния.

Результаты исследований выявили физиологические показатели, по-разному характеризующие адаптивные возможности в процессе мышечной нагрузки. Вышеприведенные результаты исследований можно использовать для оценки адаптивных возможностей студентов-спортсменов.

#### **Литература:**

1. Куликов В.П. Диагностическая эффективность методов количественной оценки индивидуального здоровья / В.П. Куликов, Л.Э. Безматерных // Физиология человека. – 2010. – № 3. – С. 59–65.
2. Лубышева Л.И. Интерпретация олимпизма в базовых смыслах спортивной культуры / Л.И. Лубышева // Теория и практика физической культуры. – 2014. – № 8. – С. 97–99.
3. Майдокина Л.Г. Содержание направлений психолого-педагогического сопровождения развития саморегуляции субъекта спортивной деятельности / Л.Г. Майдокина, О.В. Кудашкина // Гуманитарные науки и образование. – 2013. – № 2. – С. 50–54.

**Авторская колонка**

**УПРАВЛЕНИЕ ТРЕНИРОВОЧНЫМ  
ПРОЦЕССОМ НА ОСНОВЕ  
ПРЕДСТАВЛЕНИЙ О  
ФУНКЦИОНАЛЬНЫХ РЕЗЕРВАХ  
ОРГАНИЗМА СПОРТСМЕНА**

*Сергеев Михаил Сергеевич,  
Пожарова Галина Владимировна,  
Мордовский государственный  
педагогический институт имени  
М.Е. Евсевьева, г. Саранск*

*E-mail: [pojarovagalina@mail.ru](mailto:pojarovagalina@mail.ru)*

**УДК 796**

**Аннотация.** В статье рассматриваются вопросы управления тренировочным процессом с учетом уровня функциональной подготовленности, с учетом объема выполненной нагрузки, ее интенсивности и другими педагогическими характеристиками тренировочного процесса. Специфика мышечной деятельности и вся направленность тренировочного процесса определяют особенности диагностики функционального состояния и выбор методов, используемых для оценки физиологических систем организма, являющихся ведущими в конкретном виде спорта.

**Ключевые слова:** морфо-функциональные особенности, спортсмены, виды спорта, физические нагрузки, мощность, адаптационные возможности, физиологические системы, долговременная адаптация.

Степень функциональной готовности в значительной мере определяется построением тренировочного процесса в макро- и микроциклах, его индивидуализацией и оптимизацией с учетом адаптивных возможностей спортсменов. Повышение эффективности тренировочного процесса в решении конечной задачи – достижения наивысшего результата в точно определенные сроки – основано на диагностике динамики развития тренированности и оптимизации протекания восстановления функций в процессе управления подготовкой спортсменов и оперативного использования информации для своевременной коррекции[1].

Рациональное решение многих вопросов управления подготовкой лежит в разработке диагностических комплексов и критериев оценки с учетом особенностей организма спортсменов. Медицинский контроль за состоянием здоровья, процессами адаптации спортсменов к тренировочным и соревновательным нагрузкам базируется на принципе комплексной диагностики



функций целостного организма. Данный принцип сохраняется при составлении программ медицинских обследований спортсменов всех видов спорта [5].

Разработка механизмов адаптации организма человека к физическим нагрузкам способствует выявлению предела его функциональных возможностей и создает основы как для построения более эффективной системы физиологического контроля за тренировочным процессом [2].

Выбор комплекса тестов целесообразно осуществлять исходя из структурно-функциональной классификации спортивной деятельности, так как структура вида спорта обуславливает морфофункциональные особенности организма спортсмена. Только динамический анализ взаимодействия этих особенностей может обеспечить выявление «сильных» и «слабых» звеньев процесса адаптации организма спортсмена к возрастающим тренировочным и соревновательным нагрузкам, то есть определение оптимальных средств для мобилизации и совершенствования его функциональных резервов [3].

Повышение эффективности оперативного контроля в процессе мониторинга здоровья и функционального состояния организма спортсмена связано с разработкой и внедрением в практику медицинского контроля простых и доступных методов функциональной диагностики, основанных на современных технологиях [4].

**Организация и методы исследования.** Исследования были проведены в период с октября 2016 года по март 2017 года на базе Научно-практического центра физической культуры и здорового образа жизни с использованием компьютеризированных программ комплексного диагностического аппарата «Здоровье-Экспресс» и компьютерного комплекса «СпироТест» [7]. Исследование было проведено на трех группах спортсменов в возрасте 18–20 лет (8 лыжниках-гонщиках, 8 бегунах и на 4 борцах вольного стиля). Физическая подготовленность исследуемых соответствовала уровню первого спортивного разряда и кандидатов в мастера спорта.

**Результаты исследования и их обсуждение.** Сравнительный анализ полученных данных между группами спортсменов показал, что результаты деятельности функциональных систем поддержания оптимального состояния адаптации выражаются разными динамикой реакций, адаптивно-экологическим эффектом, зависящими от вида спортивной тренировки и экологических условий, в которых она протекает [6]. Так, видимо, в зависимости от направленности спортивной тренировки, разных экологических условий, в которых она протекает, формирование функциональной системы, достижение полезного адаптивного результата осуществляется при неодинаковой динамике корреляционной связи между показателями. Продолжительность задержки дыхания на вдохе у лыжников и бегунов составляет  $(84,3 \pm 3,56)$  с и  $(87,63 \pm 4,72)$  с, у борцов  $(67,0 \pm 1,99)$  с ( $P < 0,001$ ). Лучшие результаты бронхиальной проводимости по результатам «СпироТеста» характерны для экопортрета лыжников и бегунов. У них зафиксирована также меньшая скорость кровотока:  $(6,59 \pm 0,15)$  с и



(6,55±0,18) с; у борцов она равна (5,30± ±0,19) с (P<0,001). При сравнительной оценке процента увеличения показателей функции внешнего дыхания у борцов, лыжников и легкоатлетов нам удалось зафиксировать только одну достоверную разницу поминутному объему дыхания, который достоверно выше у борцов на 50 %, что объясняется их работой в субмаксимальной и максимальной зоне интенсивности, при которой образуется значительная величина кислородного долга, который ликвидируется за счет дополнительного увеличения легочной вентиляции (таблица 1).

На основании проведенного спирографического исследования спортсменов различной специализации можно сделать вывод о том, что у большинства из них наблюдаются адекватные приспособительные реакции системы внешнего дыхания, в частности, легочной вентиляции, на нагрузку субмаксимальной мощности [5].

Таблица 1

Показатели внешнего дыхания у спортсменов разных специализаций

Показатели ФВД	Борцы	Лыжники и бегуны
МОД	77,46 ± 24,70	26,92 ± 11,40*
ЖЕЛ	7,20 ± 1,70	16,18 ± 11,05
Ровд	23,60 ± 11,88	50,11 ± 16,64
Ровьд	15,60 ± 2,60	19,60 ± 7,38
МВЛ	6,23 ± 3,49	8,48 ± 2,20
ОФВ1	5,84 ± 1,59	6,07 ± 1,05
ОФВ/ФЖЕЛ	5,70 ± 3,67	13,45 ± 7,71
ПОС	20,83 ± 9,13	6,25 ± 3,98

Таким образом, легочной вентиляции вполне достаточно для достижения МПК, более того, достигнув МПК легочная вентиляция может продолжать увеличиваться, а показатель МПК остается на том же уровне или несколько снижается. На основании проведенного анализа спирографии у спортсменов различной специализации были описаны как адаптивные реакции со стороны внешнего дыхания на нагрузку субмаксимальной мощности, которые проявляются в увеличении минутного объема дыхания, жизненной емкости легких, резервных объемов вдоха и выдоха, максимальной вентиляции легких, объема форсированного выдоха за 1 с, пиковой объемной скорости, отношение объема форсированного выдоха за 1 с к форсированной жизненной емкости, так и дезадаптированные, проявляющиеся в уменьшении этих показателей, видимо, вследствие нарушения бронхиальной проходимости, обусловленной, наверное, гипоксической активацией перекисного окисления липидов при нагрузке.

Внешнее дыхание является незаменимым фактором в удовлетворении потребности организма спортсменов в кислороде при физической нагрузке. Ряд исследователей внешнее дыхание причисляют к факторам, лимитирующим физическую работоспособность [6].

**Заключение.** Выбор комплекса тестов целесообразно осуществлять

исходя из структурно-функциональной классификации спортивной деятельности, так как структура вида спорта обуславливает морфофункциональные особенности организма спортсмена. Только динамический анализ взаимодействия этих особенностей может обеспечить выявление «сильных» и «слабых» звеньев процесса адаптации организма спортсмена к возрастающим тренировочным и соревновательным нагрузкам, то есть определение оптимальных средств для мобилизации и совершенствования его функциональных резервов [2].

Получение серии фактических функциональных профилей на различных этапах подготовки служит основой построения соответствующих «должных» функциональных профилей для тех же этапов подготовки. Набор этих «должных» функциональных профилей представляет собой графическое выражение индивидуальных модельных характеристик динамики функциональной подготовленности спортсмена [4].

Таким образом, высокий уровень функциональных возможностей, а значит и хорошее состояние здоровья – это необходимый фундамент для достижения максимальной работоспособности. Методологические основы диагностики и оценки уровня функциональной подготовленности ведущих спортсменов подчинены важной задаче – достижению высоких спортивных результатов при полном сохранении здоровья.

### Литература:

1. Булатова М.М. Оптимизация тренировочного процесса на основе изучения мощности и экономичности системы энергообеспечения спортсменов / М.М. Булатова. – М.: Педагогическое общество России, 2014. – 115 с.
2. Гецольд Е.С. Вопросы управления подготовкой высококвалифицированных спортсменов / Е.С. Гецольд, В.А. Барановский. – Омск: ОГИФК, 2015. – 194 с.
3. Водзинская В.В. Диагностика тренированности / В.В. Водзинская. – М.: Издательский центр Академия», 2013. – 123 с.
4. Запорожанов В.А. Управление тренировочным процессом высококвалифицированных спортсменов / В.А. Запорожанов, В.Н. Платонов, В.С. Келлер. – Лига Пресс, 2013. – 191 с.
5. Фалалеев А.Г. Комплексный медико-биологический контроль подготовленности спортсменов / А.Г. Фалалеев. – М.: ИНФРА-М, 2016. – 143 с.
6. Кривенцов А.Л. Основы моделирования подготовленности спортсменов / А.Л. Кривенцов. – М.: ЮНИТИ. – 2014. – 188 с.
7. Пожарова Г.В. Инновационные здоровьесберегающие технологии в педагогическом ВУЗе / Г.В. Пожарова, Л.В. Грызлова // Здоровьесберегающее образование: научно-практический журнал. – Дагестан: Изд-во МАИК «Наука/Интерпериодика». - 2013. – № 2 (30). – С. 98–106.

**Авторская колонка**

**ОСОБЕННОСТИ  
ЭНЕРГООБЕСПЕЧЕНИЯ  
МЫШЕЧНОЙ ДЕЯТЕЛЬНОСТИ  
В ЗАВИСИМОСТИ  
ОТ МОЩНОСТИ  
ФИЗИЧЕСКОЙ НАГРУЗКИ**

*Строганова Надежда Викторовна,  
Научный руководитель:  
Елаева Елена Евгеньевна  
Мордовский государственный  
педагогический институт имени  
М.Е. Евсевьева, г. Саранск*

*E-mail: [elaevaelena@mail.ru](mailto:elaevaelena@mail.ru)*

**УДК 796**

**Аннотация.** Данная статья посвящена вопросам энергообеспечения мышечной деятельности. При сопоставлении уровня физической работоспособности и типа энергообмена было выявлено, что спортсмены-стайеры имеют аэробный тип энергетики, а спортсмены, имеющие более низкие значения физической работоспособности, являются представителями анаэробного типа энергопродукции.

**Ключевые слова:** физические нагрузки, энергообеспечение мышечной работы, максимальное потребление кислорода.

Понятие «физическая работоспособность» широко используется в физиологии и является интегральным показателем физических возможностей человека. Для определения общей физической работоспособности человека используются показатель максимального потребления кислорода (МПК), данные теста  $PWC_{170}$ , а также параметры анаэробного порога. Эти показатели являются некими критическими точками, по которым можно установить общую подготовленность спортсменов и специфические сдвиги в системе энергообеспечения мышечной деятельности в ответ на предъявляемую нагрузку.

Наибольшее распространение в оценке общей физической работоспособности получил метод определения МПК. Он широко используется в различных областях физиологии и применяется не только для определения состояния тренированности спортсменов, но и для оценки уровня профессиональной трудоспособности, воинской пригодности и в целях диагностики сердечно-сосудистых и легочных заболеваний. Отражая максимальную аэробную производительность и будучи эквивалентен производимой организмом работе, МПК рекомендован Всемирной Организацией

Здравоохранения как один из наиболее надежных показателей оценки общей физической работоспособности и дееспособности человека [2].

Как с педагогических, так и с медико-биологических позиций продолжительный тренировочный, подготовительный и соревновательный периоды следует рассматривать как процесс взаимодействия саморегулирующейся биологической системы с комплексом внешних факторов, основным из которых являются интенсивные мышечные нагрузки, представляющие собой стрессовый раздражитель. Более того, при научно обоснованной тренировке стрессовый раздражитель определенной направленности и оптимальной для каждого периода подготовки силы, продолжительности, влияет на фенотипический биоморфоз, расширяя границы запаса адаптационных возможностей организма [1].

При интенсивной тренировке объем мышечной нагрузки резко увеличивается, поэтому тренировка, как всякая стрессовая ситуация, вызывает в организме резкие возмущения и сдвиги, как в плане непосредственной реакции на работу, так и в плане более или менее длительного последствия – временного истощения энергетических, пластических, генетических структур и механизмов. Эти сдвиги не должны быть чрезмерными, приводящими к деструктивным изменениям, субпатологическим и тем более патологическим состояниям. Они должны быть, с одной стороны, адекватными, то есть соответствовать функциональным возможностям организма, с другой – оптимальными, то есть приближаться к пределу функциональных возможностей организма спортсмена.

Вопросы влияния больших мышечных нагрузок на адаптационные возможности организма всегда привлекает внимание таких специалистов, как клиницистов, физиологов, тренеров-педагогов. Уже накоплен определенный фактический материал, имеющий не только практическое, но и большое теоретическое значение [3, 4].

Актуальность данного вопроса объясняется и тем, что стрессовые тренировочные и соревновательные нагрузки могут вызвать нарушения функций ведущих систем организма, признаки мышечного и психического переутомления, перетренированности, которые необходимо своевременно предупредить.

Многолетние исследования высококвалифицированных спортсменов позволяют сделать выводы о том, что занятия спортом, направленные на достижение высоких результатов, при правильной системе отбора, организации и методике тренировки с последующим активным двигательным режимом способствуют повышению специфической и неспецифической устойчивости организма, максимальному развертыванию функциональных возможностей кровообращения и их длительному поддержанию, отодвиганию возрастного снижения жизнедеятельности и тем самым имеют существенное значение для укрепления и сохранения здоровья [5].

Под влиянием систематической тренировки в организме человека происходит ряд морфологических и функциональных преобразований,

повышающих уровень адаптации к физическим напряжениям, специфическую и неспецифическую устойчивость.

Для спортсменов высокой квалификации характерен очень высокий уровень функциональных возможностей кровообращения, значительно превышающий таковой у не занимающихся спортом и менее квалифицированных спортсменов. Реакция на физические нагрузки у высокотренированных спортсменов отличается быстрым вработыванием и восстановлением, высокой слаженностью показателей состояния соматических и вегетативных систем, стабильностью при повторении нагрузок [1, 2].

Повышение работоспособности может достигаться за счет экономизации одних процессов и повышения реактивности других в различных сочетаниях, что отражает качественное совершенствование путей адаптации. Один и тот же эффект в энергетическом обеспечении мышечной деятельности может достигаться при неодинаковых величинах сдвигов различных показателей гемодинамики [1].

Под влиянием систематических физических нагрузок происходят функциональные изменения не только непосредственно в работающих мышцах. Они в равной мере захватывают и систему внешнего дыхания и транспорта кислорода. Аэробная производительность организма во многом зависит от диффузной способности легких. Интенсивность процесса диффузии тесно связана с площадью функционирующей поверхности альвеолярно-капиллярных мембран, объемом крови легочных капилляров и количеством гемоглобина, способного связать кислород. Под влиянием физических нагрузок увеличиваются резервные возможности дыхания, что находит свое отражение в повышении жизненной емкости легких и максимальной вентиляции легких, большее количество кислорода используется из каждого литра вентилируемого воздуха, возрастает кислородтранспортная функция кровообращения и повышается кислородная емкость крови [4, 5].

В своей работе мы провели исследование физической работоспособности спортсменов с различными типами энергопродукции. В исследовании приняли участие 30 юношей в возрасте 19–21 года. Испытуемые были разбиты на три группы. Первую (контрольную) группу составили нетренированные юноши. Во вторую и третью группы вошли легкоатлеты-спринтеры и стайеры, имеющие 1–2 спортивные разряды.

У каждого из обследуемых во всех трех группах (в каждой группе по 10 человек) определяли уровень МПК для дальнейшего выявления корреляционной связи с особенностями энергообеспечения различной мышечной деятельности.

МПК определяли непрямым методом Астранда, основанным на косвенных расчетах. Эксперимент осуществлялся следующим образом.

Каждый испытуемый в течение 5 минут производил восхождение на ступеньку высотой 40 см со скоростью 25,5 цикла в 1 минуту. В конце 5-й минуты в течение 10 с регистрировали частоту пульса пальпаторным методом. Затем по номограмме Астранда (рисунок 1) определяли величину МПК, для чего,

соединив линией частоту сердечных сокращений (ЧСС) во время нагрузки (шкала слева) и вес тела обследуемого (шкала справа), находили в точке пересечения с центральной шкалой величину МПК.

Достоверность результатов оценивали по следующей схеме:

- определение среднего арифметического значения в каждой группе;
- определение стандартного отклонения (отношение разницы между наибольшей и наименьшей величиной показателя внутри группы к табличному коэффициенту, равному 2,33);
- определение стандартной ошибки среднего арифметического значения;
- вычисление средней ошибки разницы;
- определение достоверности различий. Различия считались достоверными при  $p < 0,05$ .

Результаты, полученные в ходе исследования, отражены в таблице 1.

Как видно из таблицы, исследуемые группы статистически значимо не отличались по возрасту, весу и росту, поэтому их можно считать равнозначными по данным критериям.



Рис. 1 Номограмма Астранда



Таблица 1

Уровень максимального потребления кислорода у легкоатлетов-спринтеров и стайеров

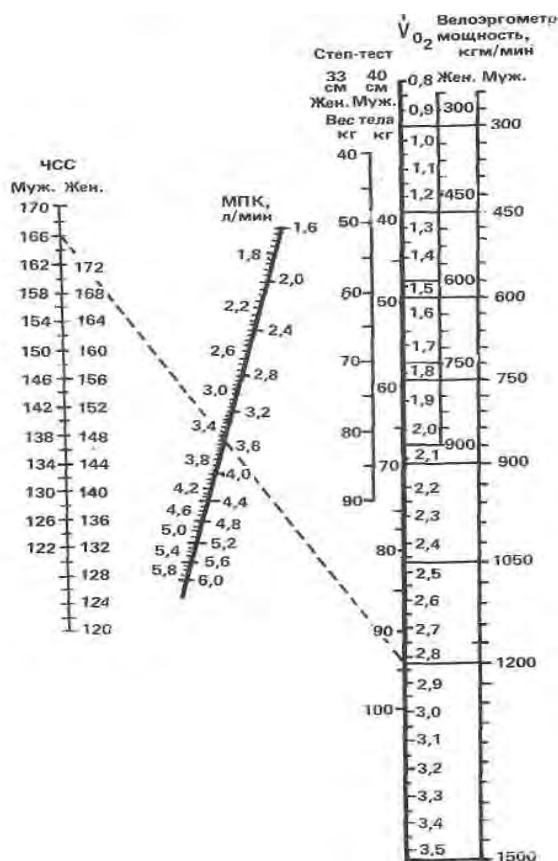
Показатели	Статистические показатели	Группы испытуемых		
		нетренированные	легкоатлеты-спринтеры	легкоатлеты-стайеры
Возраст	$M \pm m$ p $P_{sp-st}$	20,0 $\pm$ 0,2	20,2 $\pm$ 0,2 p>0,05	20,0 $\pm$ 0,2 p>0,05
Вес, кг	$M \pm m$ p $P_{sp-st}$	77,8 $\pm$ 1,2	78,2 $\pm$ 1,0 p>0,05	79,6 $\pm$ 0,8 p>0,05
Рост, см	$M \pm m$ p $P_{sp-st}$	169,8 $\pm$ 0,8	170,6 $\pm$ 0,4 p>0,05	170,4 $\pm$ 0,7 p>0,05
МПК, мл/мин/кг	$M \pm m$ p $P_{sp-st}$	38,1 $\pm$ 0,3	61,4 $\pm$ 0,3 p<0,05	76,8 $\pm$ 0,8 p<0,05

Проведенные исследования показали, что самые низкие значения МПК, а, следовательно, и общей физической работоспособности, характерны для группы нетренированных юношей. Спортсмены-легкоатлеты имеют более высокий уровень общей физической работоспособности по сравнению с нетренированными юношами. Среди легкоатлетов общая физическая работоспособность выше у стайеров (76,8 $\pm$ 0,8), чем у спринтеров (61,4 $\pm$ 0,3).

Исходя из того, что аэробный механизм ресинтеза аденозинтрифосфорной кислоты отличается наибольшей производительностью, испытуемые, имеющие аэробный тип энергообеспечения, характеризуются более высоким уровнем физической работоспособности. Производительность же анаэробных процессов значительно меньше, в связи с чем получено, что испытуемые, характеризующиеся анаэробным типом энергопродукции, имеют меньшие значения физической работоспособности, чем испытуемые с аэробным типом энергетики.

При сопоставлении уровня физической работоспособности и типа энергообмена обнаружено, что спортсмены-стайеры, характеризующиеся самым высоким уровнем физической работоспособности, имеют аэробный тип энергетики, а спортсмены-спринтеры, имеющие более низкие значения физической работоспособности, являются представителями анаэробного типа энергопродукции.

**Литература:**

1. Агаджанян Н.А. Соревновательный стресс у представителей различных видов спорта по показателям вариабельности сердечного ритма / Н.А. Агаджанян // Теория и практика физической культуры. – 2006. – № 1. – С. 2–4.
2. Аулик И.В. Определение физической работоспособности в клинике и спорте: уч.-метод. пособие / И.В. Аулик. – М.: Медицина, 1990. – 170 с.
3. Корниенко И.А. Возрастное развитие энергетике мышечной деятельности: итоги 30-летнего исследования. Структурно-функциональные перестройки / И.А. Корниенко, В.Д. Сонькин, Р.В. Тамбовцева // Физиология человека. – 2005. – № 4. – С. 42–46.
4. Мельников А.А. Физиологические основы спортивной подготовки: учеб. пособие / А.А. Мельников. – Ярославль: Изд-во ЯГПУ им. К.Д. Ушинского, 2006. – 180 с.
5. Tan B. Aerobic demands of the dance simulation game / B. Tan, A.R. Aziz, K. Chua. – Sports Med, 2002. – № 23. – P. 125–129.

**Авторская колонка**

**ИННОВАЦИОННЫЕ ПОДХОДЫ К  
ОРГАНИЗАЦИИ МОНИТОРИНГА  
ФИЗИЧЕСКОЙ ПОДГОТОВКИ  
ШКОЛЬНИКОВ В ПРОЦЕССЕ  
ФИЗИЧЕСКОГО ВОСПИТАНИЯ**

*Шиндина Ирина Васильевна,  
Кудряшов Алексей Сергеевич,  
Мордовский государственный  
педагогический институт имени  
М.Е. Евсевьева, г. Саранск*

*E-mail: IrinaShind@yandex.ru*

**УДК 796**

**Аннотация.** В статье раскрывается значение мониторинга физического состояния школьников в процессе физического воспитания.

**Ключевые слова:** организация, мониторинг, контроль, физическая подготовка, физическое воспитание.

Физическое воспитание школьников происходит в конкретной окружающей среде под действием эндогенных и экзогенных факторов, поэтому, с одной стороны, его можно рассматривать как результат влияния этих условий, а с другой, при направленном воздействии средств физического воспитания, – как результат противодействия негативным условиям окружающей среды. Многочисленными исследованиями установлено, что начало обучения в школе является сложным этапом в жизни ребенка. Это, в основном, обусловлено сменой его социальной роли и окружения, ведущего вида деятельности, становлением новых межличностных взаимоотношений со сверстниками в классном коллективе [1].

Существующая система физического воспитания, к сожалению, не достигает цели укрепления здоровья подрастающего поколения, о чем свидетельствует количество хронических неинфекционных заболеваний.

По мнению В.И. Ляха (2004) и других, данная ситуация является результатом влияния комплекса негативных факторов, одним из которых является отсутствие реальной информации о состоянии здоровья детей и подростков [4].

Как отмечает ряд специалистов, одним из путей повышения эффективности процесса физического воспитания является совершенствование технологий педагогического контроля физического состояния детей школьного возраста, что позволяет организовывать процесс физического воспитания на основе дифференциации физической нагрузки в соответствии с учетом адаптационных

возможностей занимающихся. Обоснованию организационно-методической системы контроля в физическом воспитании посвятили работы многие авторы. Они едины во мнении, что для полноценного развития ребенка необходим постоянный контроль физического состояния. В свете глобальной информатизации общества создаются условия для пересмотра существующих подходов к организации и методике осуществления педагогического контроля. Это, прежде всего, связано с возможностью автоматизации обработки информации и создания баз данных физического состояния школьников.

По мнению ряда специалистов, использование автоматизированных систем, которые представляют совокупность аппаратных и программных средств, необходимых для автоматизации деятельности человека, открывает новые возможности повышения эффективности процесса физического воспитания [2].

Изучение литературных источников позволило установить, что в последнее время специалисты пристальное внимание уделяют вопросу внедрения автоматизированных систем в практику физического воспитания школьников. Несмотря на то, что в последние годы проявляется интерес к внедрению и использованию автоматизированных систем в процессе физического воспитания школьников и, принимая во внимание низкий уровень физического состояния детей, вопросы разработки и внедрения автоматизированной системы контроля физического состояния остаются весьма актуальными и требуют решения на пути модернизации современной системы физического воспитания [1].

Таким образом, эффективность процесса физического воспитания можно повысить при систематической организации мониторинга физического состояния детей младшего школьного возраста на основе использования современных информационных технологий.

Современные условия жизни предъявляют высокие требования к уровню физического развития, работоспособности и защитным силам организма человека. Физическое воспитание детей школьного возраста эффективно стимулирует положительные функциональные и морфологические изменения в формирующемся организме, активно влияет на развитие двигательных способностей. В связи с этим, физическое воспитание школьников должно обеспечить каждому ученику, участвующему в образовательном процессе, достаточный и необходимый минимум теоретической, технической и физической подготовленности, который является необходимым условием успешного освоения физической культуры для дальнейшей жизнедеятельности, развития личности, формирования здоровья и здорового образа жизни.

Как показывает практика, дети, активно занимающиеся физической культурой и спортом, лучше своих сверстников осваивают программу общеобразовательной школы, у них повышается устойчивость к простудным заболеваниям. Длительный период школьного образования превращает школу в главное место для управления здоровьем учащихся. Ведущая роль в решении данной задачи принадлежит «Общероссийской системе мониторинга состояния

физического здоровья населения, физического развития детей, подростков и молодежи».

Результаты проведенного исследования позволяют сделать следующие выводы и предложения:

1. Первоочередными мероприятиями в рамках Плана действия Правительства РФ в области социальной политики, модернизации экономики и мерами по повышению роли физической культуры и спорта в формировании здорового образа жизни россиян, является создание и реализация общероссийской системы мониторинга, оценки и прогнозирования состояния здоровья населения, а так же физического развития детей и подростков.

Мониторинг рассматривается с двух сторон: во-первых, как способ исследования реальной действительности, используемый в различных науках, во-вторых, как способ обеспечения различными материалами для принятия решений посредством предоставления, современной и качественной информации. В общем виде, мониторинг можно определить как «постоянное наблюдение за каким-либо процессом с целью выявления его соответствия желаемому результату или исходному положению».

Мониторинг, как способ научного исследования, может, применяться в качестве инструментария различных научных дисциплин. Наиболее значимым аспектом практического применения мониторинга следует рассматривать информационное обслуживание потребности управления в различных областях научной и практической деятельности. Принципиально важной позицией представляется открытость и доступность предоставляемой мониторингом информации.

2. Наиболее актуальными проблемами дальнейшего развития системы мониторинга физического состояния здоровья населения, физического развития детей, подростков и молодежи являются разработки унифицированного программного обеспечения обработки данных мониторинга по стандартным показателям физической подготовленности с единой нормативной шкалой оценки, совершенствование системы показателей и отработка передачи данных на всех этапах сбора и обработки информации.

В сфере физической культуры и спорта понятие мониторинга определено и принимается большинством научного сообщества, статус его закреплен на законодательном уровне. Мониторинг состояния физического здоровья населения и физического развития детей, подростков и молодежи представляет собой систему мероприятий по наблюдению, анализу, оценке и прогнозу состояния физического здоровья населения, физического развития детей, подростков, молодежи и является частью социально-гигиенического мониторинга [3].

Цель мониторинга – получение информации, необходимой для принятия обоснованных управленческих решений по укреплению здоровья населения.

Задачи по достижению цели:

– выявление причинно-следственных связей между состоянием физического здоровья населения, физического развития детей, подростков,

прогнозирование состояния физического здоровья населения, физического развития детей, подростков, молодежи;

– установление факторов оказывающих негативное воздействие на состояние физического здоровья и физического развития населения.

Ретроспективный анализ состояния здоровья и параметров физического развития и физической подготовленности детей и учащихся молодежи последних десятилетий указывает на достоверно выраженную тенденцию к ухудшению этих жизненно важных для растущего организма составляющих. Многочисленные исследования целого ряда ученых свидетельствуют о том, что существует достоверная тенденция ухудшения здоровья и физического состояния детей и учащихся в процессе их воспитания и обучения, начиная от начальной к средней и старшей школе.

Л.А. Семенов (2007) в своих исследованиях подчеркивает, что для решения задач, стоящих перед образовательными учреждениями в связи с проведением мониторинга необходимо привлечение разных специалистов образовательного учреждения и рациональное упорядочение их деятельности.

Мониторинг состояния физического здоровья становится системообразующим основанием для управления здоровьесберегающей деятельностью образовательных учреждений.

### Литература:

1. Барчуков И.С. Физическая культура: учебник / И.С. Барчуков – М.: Академия, 2015. – 368 с.
2. Лях В.И. Комплексная программа физического воспитания учащихся 1–11 классов / Сост. В.И. Лях, А.А. Зданевич // Физическая культура в школе. – 2004. – № 5. – С. 32–38.
3. Семенов Л.А. Мониторинг кондиционной физической подготовленности в образовательных учреждениях: монография / Л.А. Семенов. – М.: Советский спорт, 2007. – 168 с.
4. Столяров В.И. Модернизация физического воспитания в общеобразовательной школе / В.И. Столяров. – М.: Теория и практика физической культуры и спорта, 2014. – 319 с.



**Авторская колонка**

**ВЛИЯНИЕ УРОВНЯ  
ТРЕНИРОВАННОСТИ  
СПОРТСМЕНА НА ПОКАЗАТЕЛИ  
СТРЕССОУСТОЙЧИВОСТИ  
В ПЕРИОД ПРОВЕДЕНИЯ  
ОТВЕТСТВЕННЫХ СОРЕВНОВАНИЙ**

*Якимова Елена Алексеевна,  
Кудряшов Алексей Сергеевич,  
Мордовский государственный  
педагогический институт имени  
М.Е. Евсевьева, г. Саранск*

*E-mail: jakimovalena@mail.ru*

**УДК 796**

**Аннотация.** В работе представлены результаты экспериментального исследования влияния уровня тренированности на показатели стрессоустойчивости спортсменов в период участия в ответственных соревнованиях. Показано, что среди мастеров спорта преобладают лица со средним уровнем тревожности, повышенной концентрацией внимания, устойчивостью к развитию утомления и достаточно высокой психической устойчивостью. Обнаружено статистически достоверное отличие средних значений всех перечисленных показателей у спортсменов высокой квалификации, по сравнению с аналогичными показателями спортсменов-перворазрядников.

**Ключевые слова:** уровень тренированности, спортивное мастерство, спортивная квалификация, стрессоустойчивость, тревожность, концентрация внимания, соревновательная деятельность.

Исследование устойчивости и надежности деятельности спортсмена в разнообразных условиях, с которыми ему приходится сталкиваться в тренировочно-соревновательном процессе, включает, наряду с оценкой физических и функциональных возможностей, и изучение индивидуальных особенностей реакции спортсмена на психическое напряжение.

Специфика адаптации к напряженным физическим нагрузкам и внешним воздействиям различного характера наиболее ярко проявляются в особо сложных и неожиданно возникающих, непривычных условиях. В связи с этим, понимание причин, особенностей протекания и последствий функциональных изменений, происходящих в процессе адаптации, в настоящее время невозможно без изучения закономерностей возникновения и механизмов развития психического

стресса, характеризующегося приспособительным напряжением всех функциональных систем организма [1; 8].

Высокий уровень психоэмоциональных и физических нагрузок, характерный для современного спорта, особенно в условиях напряженных и ответственных соревнований, оказывает сильнейшее стрессорное воздействие на организм спортсменов [3; 5].

Изложенное выше побудило нас провести исследование, направленное на выявление зависимости между способностью спортсмена противостоять действию стрессовых факторов от уровня его подготовленности. Для изучения характера влияния тренированности на уровень стрессоустойчивости в условиях соревновательной деятельности нами было обследовано 35 спортсменов, занимающихся спортивными единоборствами, в возрасте от 17 до 20 лет, имеющих спортивную квалификацию: мастер спорта (МС) – 11 (31,4 %) человек, кандидат в мастера спорта (КМС) – 12 (34,3 %) человек, 1 разряд – 12 (34,3 %) человек.

У спортсменов, находящихся под нашим наблюдением, в период проведения ответственных соревнований производилось определение уровня тревожности (по методике Спилбергера-Ханина), функционального состояния центральной нервной системы (по теппинг-тесту), а также оценка **уровня концентрации внимания** и динамики умственной работоспособности (по таблицам Шульте) [7].

Полученные в результате исследования данные были обработаны методами вариационной статистики с вычислением показателя достоверности различий –  $t$ -критерия Стьюдента.

Результаты проведенного нами исследования по изучению характера влияния степени тренированности на показатели устойчивости к стрессовым условиям соревновательной деятельности обнаружили, что распределение спортсменов различной квалификации по уровням стрессоустойчивости существенно отличается.

В частности, установлено, что повышенный уровень реактивной тревожности встречается среди спортсменов – мастеров спорта в 35,7 % случаев, среди спортсменов – кандидатов в мастера спорта – в 50,0 % случаев, среди спортсменов 1 разряда – в 100 % случаев. Приведенные данные свидетельствуют о том, что с ростом тренированности спортсмены постепенно переходят из категории лиц с повышенной тревожностью в категорию лиц со средним уровнем.

Одновременно со снижением уровня реактивной тревожности, с ростом спортивного мастерства происходит повышение концентрации внимания: высокая концентрация внимания отмечается у мастеров спорта в 28,6 % случаев, у кандидатов в мастера спорта – в 11,1 % случаев, а у спортсменов 1 разряда – в 7,7 % случаев. По результатам проведенного исследования, чувство паники испытывало 45,4 % спортсменов 1 разряда, 11,1 % кандидатов в мастера спорта, а у мастеров спорта подобного состояния нами зафиксировано не было.

Приведенные результаты экспериментального исследования свидетельствует о достаточно ярко выраженной тенденции к повышению способности противостоять действию стрессовых факторов у спортсменов, имеющих квалификацию мастера спорта, по сравнению со спортсменами-перворазрядниками.

Из данных, представленных в таблице 1, видно, что по средним значениям показателей уровня тревожности, устойчивости к развитию утомления, степени концентрации внимания и психической устойчивости имеются существенные различия между спортсменами, имеющими разный уровень подготовленности, что подтверждает обнаруженную нами и описанную выше тенденцию (таблица 1).

Таблица 1

Влияние стрессового состояния на успешность выступлений в спорте

Показатель	Значения исследуемых показателей у спортсменов различной квалификации			P
	МС	КМС	1 разряд	
	1	2	3	
Уровень реактивной тревожности, баллы	1,6±0,12	2,8±0,21	3,3±0,20	P <sub>1-2</sub> < 0,05 P <sub>2-3</sub> > 0,05 P <sub>1-3</sub> < 0,001
Устойчивость к развитию утомления, %	1,2±0,21	7,8±0,19	11,6±0,19	P <sub>1-2</sub> < 0,001 P <sub>2-3</sub> < 0,05 P <sub>1-3</sub> < 0,001
Концентрация внимания, ед.	0,05±0,09	0,08±0,09	0,1±0,22	P <sub>1-2</sub> < 0,05 P <sub>2-3</sub> > 0,05 P <sub>1-3</sub> < 0,05
Психическая устойчивость, ед.	0,9±0,11	1,2±0,19	1,5±0,21	P <sub>1-2</sub> > 0,05 P <sub>2-3</sub> > 0,05 P <sub>1-3</sub> < 0,05

В частности, обнаруживается статистически достоверное отличие средних значений всех перечисленных показателей у спортсменов высокой квалификации (мастеров спорта), по сравнению с аналогичными показателями спортсменов-перворазрядников.

В то же самое время, различие в уровне стрессоустойчивости между кандидатами в мастера спорта и спортсменами-перворазрядниками выявлено лишь по показателю устойчивости к развитию утомления, а между мастерами спорта и кандидатами в мастера спорта – по 3-м показателям: уровень реактивной тревожности, устойчивость к развитию утомления и концентрация внимания.

Учитывая результаты проведенного исследования, можно сделать вывод, что уровень общей стрессоустойчивости значительно выше у спортсменов высокой квалификации – мастеров спорта. Это обусловлено более высоким уровнем их психологической подготовленности к возможному действию так называемых сбивающих, или стрессовых, факторов. Для спортсменов низкой

квалификации в большинстве случаев характерно неумение регулировать свое поведение. Перед ответственными соревнованиями такие спортсмены, как правило, находятся в состоянии высокого эмоционального напряжения, и скорее могут «сломаться» или, по крайней мере, показать результаты, которые в подобной ситуации будут гораздо ниже потенциально возможных.

На этапе, предшествующем непосредственному выступлению на соревнованиях, все без исключения спортсмены находятся в состоянии максимального возбуждения. В таком состоянии стрессовая реакция может возникнуть даже вследствие действия незначительного по силе раздражителя. Поэтому спортсмены высокого класса, в тренировочном процессе которых значительное место отводится психологической подготовке, не только физически более выносливы, но и в большей степени эмоционально устойчивы, а, следовательно, легче действию стрессовых факторов. Для спортсменов высокой квалификации характерны такие черты личности, как повышенная выносливость, эмоциональная стабильность, лучшая способность к саморегуляции и самоконтролю [2].

Практика показывает, что в процессе изучения индивидуальных реакций спортсменов на стрессовые ситуации необходимо принимать во внимание не только психологические комплексы, включенные в организацию приспособления и влияющие на весь комплекс биологических механизмов, но и исходные психологические особенности конкретного индивида, на фоне которых разворачивается процесс адаптации и которые оказывают на него значительное влияние.

В связи с изложенным выше, к изучению особенностей возникновения и развития психического стресса в спортивной деятельности имеет прямое отношение детальное исследование индивидуальных особенностей личности спортсмена. Для более качественного определения потенциальных возможностей атлета необходимо, кроме физиологических компонентов психического стресса, учитывать индивидуальный профиль черт личности, в особенности ее интеллектуальный уровень и навыки, приобретенные ранее на основе собственного опыта [4].

Подводя итог всему сказанному, необходимо отметить, что стрессовые ситуации оказывают негативное влияние на результат выступления спортсмена. Для нивелирования подобного влияния на спортивную деятельность рекомендуется учитывать следующие факторы:

- «восприятие сложившейся ситуации» – изменение характера восприятия ситуации с акцентом на максимальные результаты, которые способен показать атлет, и концентрация всего внимания на самом соревновании, а не на решающем значении успеха или неудачи;
- «роль внешнего внимания» – управление внешним окружением, с убеждением спортсмена в том, что необходимо строго контролировать свои эмоции и осознавать их негативное влияние на конечный результат;
- «решающее действие» – сосредоточение исключительно на стоящей перед

спортсменом конкретной задаче, полное «отключение» от внешних воздействий и сбивающих факторов;

- «управление когнитивным стрессом» – уменьшение или полное устранение негативных образов и мыслей, которые провоцируют повышение уровня физиологической активности и провоцируют проявление стрессовой реакции [6; 8].

Результаты проведенного нами исследования свидетельствуют о том, что уровень стрессоустойчивости существенно выше у спортсменов высокой квалификации, имеющих более высокий уровень психологической подготовленности. Знание индивидуальных особенностей спортсменов, касающихся подверженности психическому стрессу, имеет немаловажное значение в деле индивидуализации процесса подготовки к стартам в ответственных соревнованиях. Эффективное преодоление стресса обеспечивается за счет разумного использования имеющихся ресурсов личности и оценивается по показателям достижения цели противодействия стрессу и восстановления функционального состояния спортсмена.

### Литература:

1. Ашмарин Б.А. Теория и методика педагогических исследований в физическом воспитании: учеб. пособие / Б.А. Ашмарин. – М.: Физкультура и спорт, 2003. – 218 с.
2. Горбунов Г.Д. Современная практика психологической подготовки спортсмена: учебник / Г.Д. Горбунов. – СПб.: Питер, 2003. – 421 с.
3. Городниченко Э.А. Приспособительные реакции физиологических систем в оценке функциональных резервов организма / Э.А. Городниченко // Теория и практика физической культуры. – 2000. – № 9. – С. 8–9.
4. Горская Г.Б. Психологическое обеспечение многолетней подготовки спортсменов: учеб. пособие / Г.Б. Горская. – Краснодар: КГИФК, 2005. – 114 с.
5. Павлов С.Е., Кузнецова Т.Н. Адаптация и стресс в спорте / С.Е. Павлов, Т.Н. Кузнецова // Актуальные вопросы медицинской реабилитации в современных условиях: сб. науч. трудов. – М., 1999. – С. 307–312.
6. Общая спортивная психология: учебник для высших учебных заведений / Под ред. Г.Д. Бабушкина, В.М. Мельникова. – Омск: СибГАФК, 2000. – 624 с.
7. Щепина Г.М. Оценка адаптационных возможностей спортсменов / Г.М. Щепина, Э.С. Горовиц, Т.И. Карпунина // Теория и практика физической культуры. – 2009. – № 1. – С. 27–30.
8. Яковлев Б.П. Психическая нагрузка в спорте высших достижений: учеб. пособие / Б.П. Яковлев. – Сургут: РИО СурГПУ, 2007. – 201 с.

**Авторская колонка**

**РАЗРАБОТКА И ИССЛЕДОВАНИЕ  
СИСТЕМЫ АВТОМАТИЧЕСКОГО  
УПРАВЛЕНИЯ ТЕХНОЛОГИЧЕСКИМ  
ПРОЦЕССОМ ПЕРЕРАБОТКИ НЕФТИ В  
РЕКТИФИКАЦИОННОЙ КОЛОННЕ С  
ПРИМЕНЕНИЕМ НЕЧЕТКОГО  
РЕГУЛЯТОРА И ОПРЕДЕЛЕНИЕ ИХ  
ОПТИМАЛЬНЫХ ПАРАМЕТРОВ**

*Балгабайулы Асылбек,  
Институт информационных технологий и  
коммуникации, Астраханский  
государственный технологический  
университет, г. Астрахань*

*E-mail: balgabaiuly\_a@mail.ru*

**УДК 681.5**

**Аннотация.** В данной статье рассматривается применение и сравнительный анализ ПИ и нечеткого регулятора и определение их оптимальных параметров к технологическому процессу переработки нефти в ректификационной колонне.

**Ключевые слова:** управление, система, нечеткий регулятор, оптимальные параметры.

**Abstract:** This article describes the solution and analysis of the PI and the fuzzy controller and determine their optimal parameters in the process of distillation of oil.

**Key words:** control, system, fuzzy controller, optimal parameters.

В нефтепереработке для полного разделения смесей летучих жидкостей, частично или целиком растворимых одна в другой, широко используют ректификацию. Этот процесс осуществляется в технологической установке, основной единицей которой является ректификационная колонна. Процесс ректификации нефти проводится путем многократного частичного испарения жидкости и конденсации паров, осуществляемый путем контакта потоков пара и жидкости, имеющих различную температуру. При каждом контакте из жидкости испаряется низкокипящий компонент, которым обогащаются пары. Многократное проведение такого контакта приводит к тому, что получаемые, в конечном счете, пары представляют собой почти чистый низкокипящий компонент. Эти пары после конденсации дают ректификат.

Распространенным способом поддержания стабильности параметров технологического процесса в ректификационной колонне является применение



классических ПИД-регуляторов или их модификаций в составе автоматизированных систем управления. При этом точность стабилизации технологических параметров на заданном уровне помимо точности измерения регистрирующими приборами зависит от настройки регуляторов. Для определения параметров классических регуляторов необходима адекватная математическая модель объекта управления.

Однако в промышленных условиях часто возникают трудности, связанные с нехваткой и сложностью получения необходимых данных с действующей РК, что серьезно затрудняет построение адекватной математической модели. В этом случае модель системы управления может быть построена на основе нечеткой информации, получаемой от оператора установки в виде его суждений о функционировании объекта и учитывающего его предпочтения в процессе выбора решений. На основе этих методов составляются математические модели основных агрегатов установки, что позволяет эффективно управлять всей установкой в целом и получать качественную продукцию и желаемые переходные характеристики. Реализация такой нечеткой информации в системах автоматического управления технологическим процессом переработки нефти в ректификационной колонне решается с применением нечеткого регулятора.

В работе выполнен анализ технологического процесса ректификации нефти как объекта управления. Цель управления – поддержание температуры верха колонны, чтобы получить качественную продукцию. Основная проблема при ее осуществлении – взаимное влияние каналов регулирования в силу многомерности объекта, что вызывает дестабилизацию режима работы ректификационной колонны. В статье поставлены задачи применения нечеткого регулятора к процессу ректификации нефти и проведение сравнительного анализа, а также определение их оптимальных параметров и предложены их решения.

Разработана структурная схема системы автоматического управления на основе математических моделей с применением ПИ и нечеткого регулятора, а также построена переходная характеристика двух регуляторов. В результате чего, было доказано, что в переходной характеристике нечеткого регулятора время регулирования, число колебаний и динамическая ошибка меньше, чем в нечетком регуляторе, что позволяет сказать, что применение нечеткого регулятора эффективнее в технологическом процессе.

Основные параметры, влияющие на получение фракции бензина в процессе ректификации:

В качестве входных параметров управляемого объекта выбраны:

$X_1$ - расход сырья, т/ч;

$X_2$ - расход орошения, %;

В качестве выходных параметров управляемого объекта выбраны:

$Y_1$ - температура бензина из верха колонны,  $^{\circ}\text{C}$ ;

Все параметры являются лингвистическими переменными, потому что они применяются экспертами для описания их в нечетком множестве.



Рис. 1 Структурная схема САУ, построенная на основе ПИ регулятора и нечеткого регулятора в среде MATLAB



Рис. 2 Переходные характеристики ПИ регулятора и нечеткого регулятора

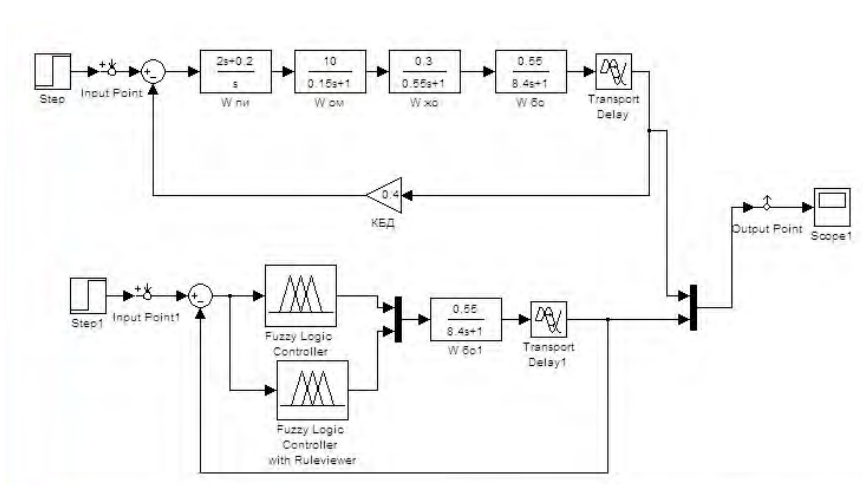

Рис. 3 Визуализация поверхности нечеткого вывода для системы нечеткого вывода

где  $X_1$ - Расход сырья, т/ч ;  
 $X_2$ - Расход орошения, т/ч;  
 $Y_1$ - Температура бензина из верха колонны,  $С^0$ ;

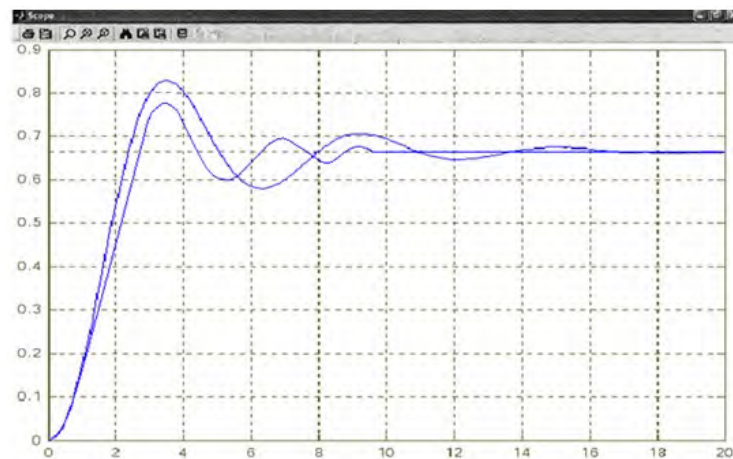

Рис. 4 Визуализация поверхности нечеткого вывода для системы нечеткого вывода

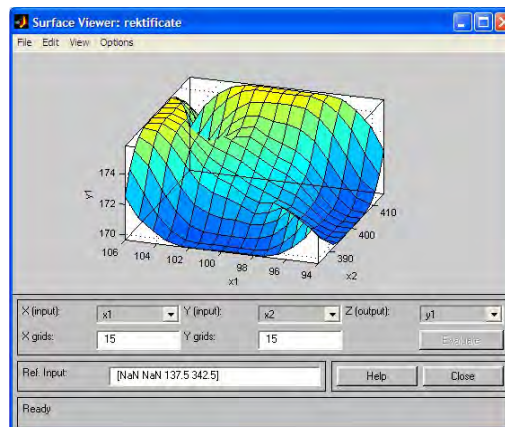
где  $X_1$ - Расход сырья, т/ч ;  
 $X_3$ - температура верха колонны,  $С^0$ ;  
 $Y_1$ - Температура бензина из верха колонны,  $С^0$ .

В технологическом процессе разработки нефти возникает проблема критерии цели управления, которой необходима при оптимизации управления технологическим процессом. А в оптимизации процесса и заключается смысл применения АСУ. Одна из общих постановок вопроса при определении оптимальных параметров заключается в нахождении эффективной зависимости входных и выходных параметров, и в определении именно какие зависимости управляющих параметров влияют на получение качественного продукта. В качестве оптимального параметра в ректификационной колонне рассматривается температура бензина их верха колонны, которая получается зависимостью следующих параметров:

расход сырья – расход орошения  
расход сырья – температура верха колонны

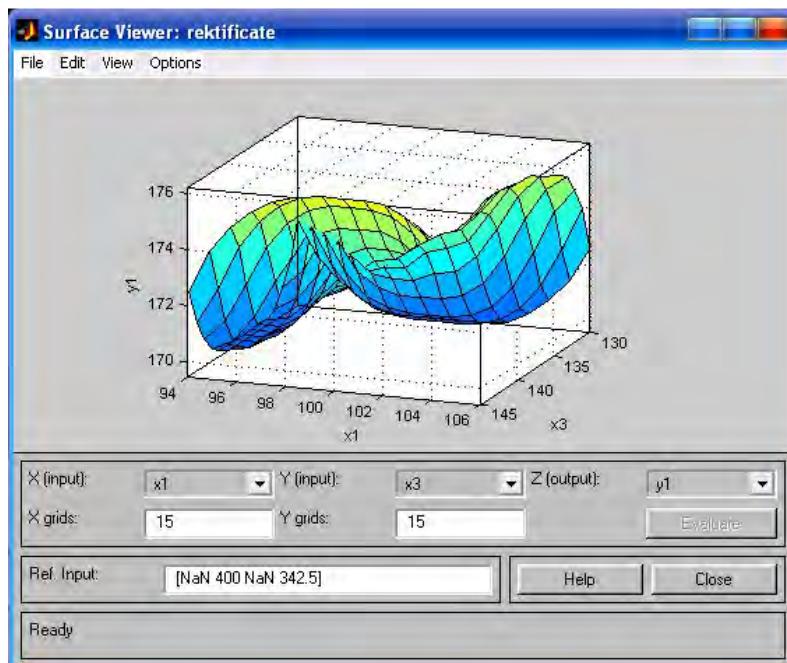
Условием получения качественной переходной характеристики управляемого объекта является определение оптимальных параметров регулятора. Точность стабилизации технологических параметров на заданном уровне, помимо точности измерения регистрирующими приборами зависит от настройки регуляторов.



Рис. 5 а) переходная характеристика ПИ регулятора; б) переходная характеристика нечеткого регулятора; в) переходная характеристика при настройке регулятора

Таким образом, разработана структурная схема системы автоматического управления ректификационной колонны с применением ПИ регулятора и нечеткого регулятора. Проведен сравнительный анализ в виде графического изображения переходных характеристик, из чего следует, что в переходной характеристике нечеткого регулятора время регулирования, число колебаний меньше, чем в нечетком регуляторе, что доказывает эффективность применения нечеткого регулятора в технологическом процессе переработки нефти в ректификационной колонне. Найдены оптимальные параметры объекта при изменении настройки регулятора, вследствие чего получена переходная характеристика, в которой время регулирования, число колебаний меньше, чем в других регуляторах.

**Литература:**

1. Дудникова Е.Г. Автоматическое управление в химической промышленности: учебник для ВУЗов. - М.: Химия, 1987.
2. Анисимов И.В. Автоматическое регулирование процесса ректификации. - М.: Гостоптехиздат, 1957. - 104 с.
3. Алиев Р.А., Церковный А.Э., Мамедова Г.А. Управление производством при нечеткой исходной информации. - М.: Энергоатомиздат, 1991.
4. Анисимов И.В., Бодров В.И., Покровский В.Б. Математическое моделирование и оптимизация ректификационных установок. - М.: Издательство «Химия», 1975.
5. Штовба С.Д. Проектирование нечетких систем средствами MATLAB.- М.: Горячая линия. - Телеком, 2007.
6. Ротач В.Я. Теория автоматического управления. - М: Издательство МЭИ, 2005.
7. Леоненков А. Нечеткое моделирование в среде MATLAB и Fuzzy Tech. – Санкт-Петербург: «БХВ - Петербург», 2005.

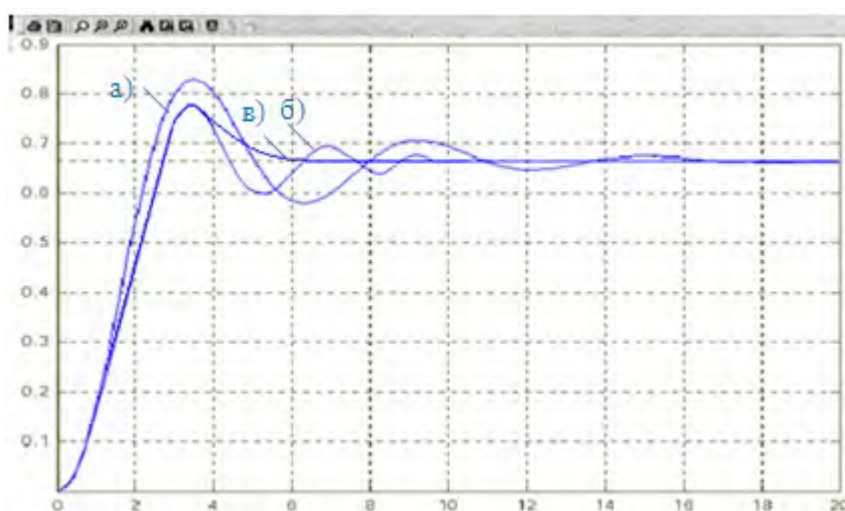
**Авторская колонка**

**РАЗРАБОТКА СИСТЕМЫ  
АВТОМАТИЧЕСКОГО УПРАВЛЕНИЯ  
ТЕХНОЛОГИЧЕСКИМ ПРОЦЕССОМ  
ПЕРЕРАБОТКИ НЕФТИ В  
РЕКТИФИКАЦИОННОЙ КОЛОННЕ  
С ПРИМЕНЕНИЕМ НЕЧЕТКОГО  
РЕГУЛЯТОРА**

*Балгабайулы Асылбек,  
Институт информационных технологий и  
коммуникации, Астраханский  
государственный технологический  
университет, г. Астрахань*

*E-mail: balgabaiuly\_a@mail.ru*

**УДК 681.5**

**Аннотация.** В данной статье рассматривается применение и сравнительный анализ ПИ и нечеткого регулятора и определение их оптимальных параметров к технологическому процессу переработки нефти в ректификационной колонне.

**Ключевые слова:** система, автоматическое управление, переработка нефти, ректификационная колонна, нечеткий регулятор.

**Abstract.** This article describes the solution and analysis of the PI and the fuzzy controller and determine their optimal parameters in the process of distillation of oil.

**Key words:** system, automatic control, oil refining, distillation column, fuzzy controller.

В связи с развитием техники и ограниченностью материальных и энергетических ресурсов важным является создание целостной, гибкой системы управления, основанной на поиске оптимального режима ее функционирования.

В нефтепереработке для полного разделения смесей летучих жидкостей, частично или целиком растворимых одна в другой, широко используют ректификацию. Этот процесс осуществляется в технологической установке, основной единицей которой является ректификационная колонна. На современном этапе нефтепереработки трубчатые установки (какой является установка ЭЛОУ-АВТ) входят в состав всех нефтеперерабатывающих заводов и служат поставщиками, как товарных нефтепродуктов, так и сырья для вторичных процессов (каталитического крекинга, риформинга, гидрокрекинга, коксования, изомеризации).



Процесс ректификации нефти проводится путем многократного частичного испарения жидкости и конденсации паров, осуществляемый путем контакта потоков пара и жидкости, имеющих различную температуру. При каждом контакте из жидкости испаряется низкокипящий компонент, которым обогащаются пары. Многократное проведение такого контакта приводит к тому, что получаемые, в конечном счете, пары представляют собой почти чистый низкокипящий компонент. Эти пары после конденсации дают ректификат.

Распространенным способом поддержания стабильности параметров технологического процесса в ректификационной колонне является применение классических ПИД-регуляторов или их модификаций в составе автоматизированных систем управления. При этом точность стабилизации технологических параметров на заданном уровне помимо точности измерения регистрирующими приборами зависит от настройки регуляторов. Для определения параметров классических регуляторов необходима адекватная математическая модель объекта управления.

В работе выполнен анализ технологического процесса ректификации нефти как объекта управления. Цель управления – поддержание температуры верха колонны, чтобы получить качественную продукцию.

В статье поставлены задачи применения нечеткого регулятора к процессу ректификации нефти и проведение сравнительного анализа, а также определение их оптимальных параметров и предложены их решения.

Разработана структурная схема системы автоматического управления на основе математических моделей с применением ПИ и нечеткого регулятора, а также построена переходная характеристика двух регуляторов. В результате чего, было доказано, что в переходной характеристике нечеткого регулятора время регулирования, число колебаний и динамическая ошибка меньше, чем в нечетком регуляторе, что позволяет сказать, что применение нечеткого регулятора эффективнее в технологическом процессе.

Основные параметры, влияющие на получение фракции бензина в процессе ректификации:

В качестве входных параметров управляемого объекта выбраны:

$X_1$ - расход сырья, т/ч;

$X_2$ - расход орошения, %;

В качестве выходных параметров управляемого объекта выбраны:

$Y_1$ - температура бензина из верха колонны,  $^{\circ}\text{C}$ ;

Все параметры являются лингвистическими переменными, потому что они применяются экспертами для описания их в нечетком множестве.



Рис. 1 Структурная схема САУ, построенная на основе ПИ регулятора и нечеткого регулятора в среде MATLAB



Рис. 2 Переходные характеристики ПИ регулятора и нечеткого регулятора

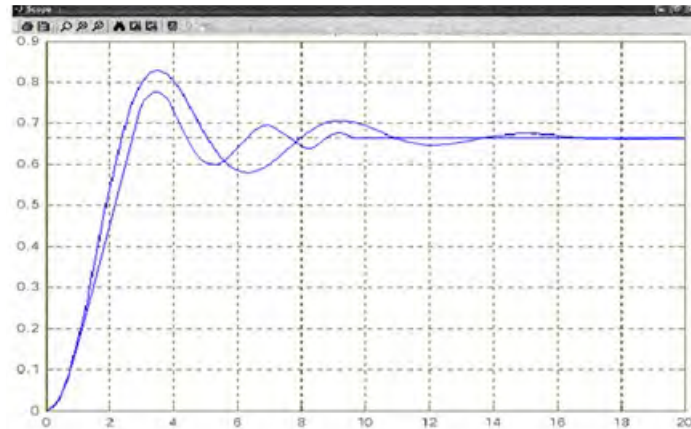

Рис. 3 Визуализация поверхности нечеткого вывода для системы нечеткого

ВЫВОДА

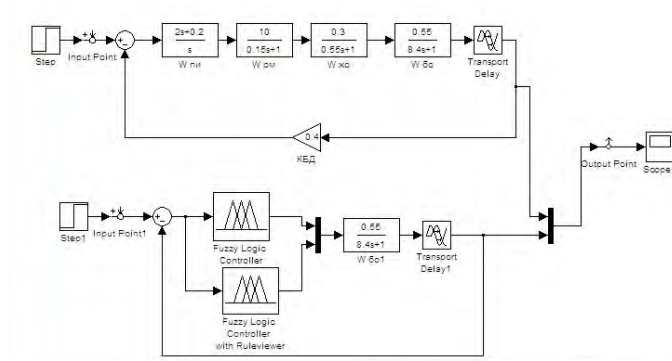
где  $X_1$ - Расход сырья, т/ч ;  
 $X_2$ - Расход орошения, т/ч;  
 $Y_1$ - Температура бензина из верха колонны,  $С^0$ ;

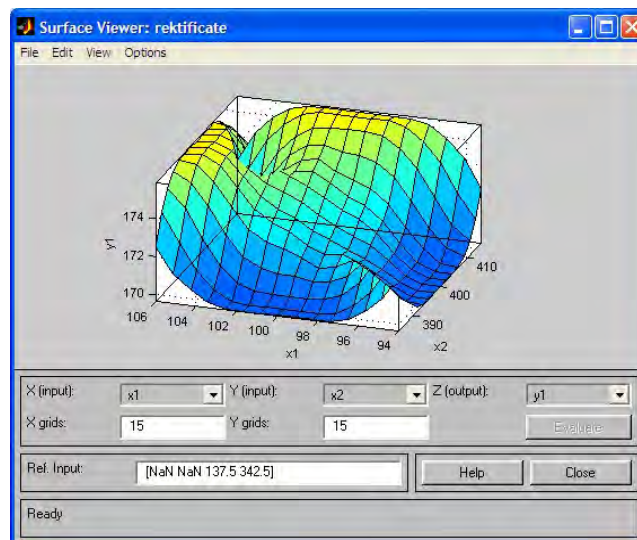

Рис. 4 Визуализация поверхности нечеткого вывода для системы нечеткого вывода

где  $X_1$ - Расход сырья, т/ч ;  
 $X_3$ - температура верха колонны,  $С^0$ ;  
 $Y_1$ - Температура бензина из верха колонны,  $С^0$ ;

В технологическом процессе разработки нефти возникает проблема критерии цели управления, которой необходима при оптимизации управления технологическим процессом. А в оптимизации процесса и заключается смысл применения АСУ. Одна из общих постановок вопроса при определении оптимальных параметров заключается в нахождении эффективной зависимости входных и выходных параметров, и в определении именно какие зависимости управляющих параметров влияют на получение качественного продукта. В качестве оптимального параметра в ректификационной колонне рассматривается температура бензина их верха колонны, которая получается зависимостью следующих параметров:

расход сырья – расход орошения  
расход сырья – температура верха колонны

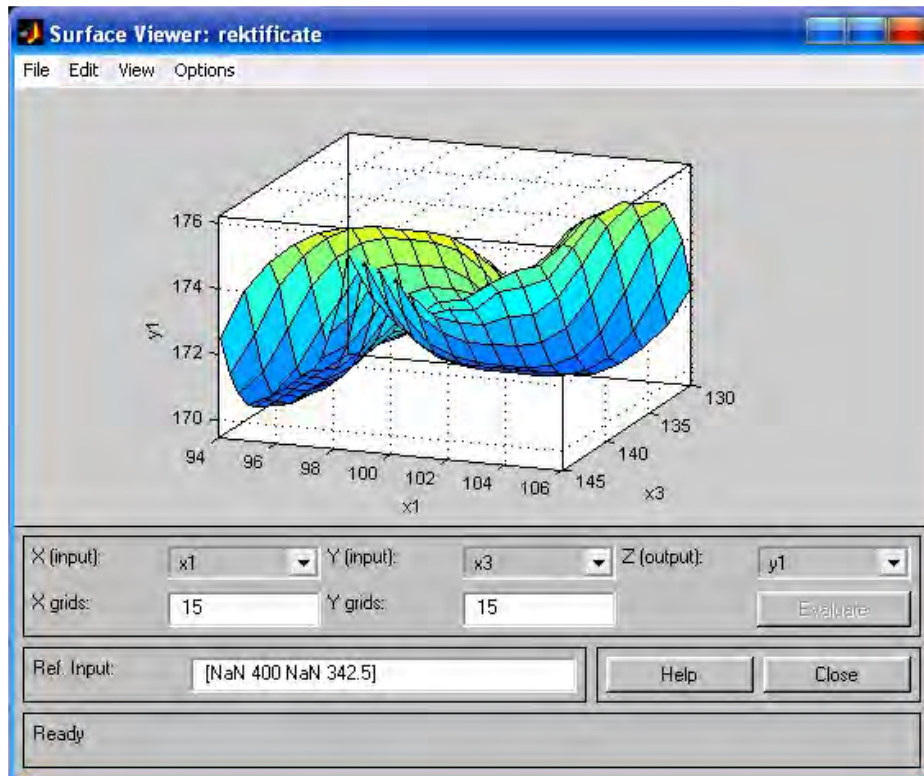
Условием получения качественной переходной характеристики управляемого объекта является определение оптимальных параметров регулятора. Точность стабилизации технологических параметров на заданном уровне, помимо точности измерения регистрирующими приборами зависит от настройки регуляторов.



Рис. 5 – а) переходная характеристика ПИ регулятора; б) переходная характеристика нечеткого регулятора; в) переходная характеристика при настройке регулятора

Таким образом, разработана структурная схема системы автоматического управления ректификационной колонны с применением ПИ регулятора и нечеткого регулятора. Проведен сравнительный анализ в виде графического изображения переходных характеристик, из чего следует, что в переходной характеристике нечеткого регулятора время регулирования, число колебаний меньше, чем в нечетком регуляторе, что доказывает эффективность применения нечеткого регулятора в технологическом процессе переработки нефти в ректификационной колонне. Найдены оптимальные параметры объекта при изменении настройки регулятора, вследствие чего получена переходная характеристика, в которой время регулирования, число колебаний меньше, чем в других регуляторах.

**Литература:**

1. Анисимов И.В., Бодров В.И., Покровский В.Б. Математическое моделирование и оптимизация ректификационных установок. - М.: Издательство «Химия», 1975.
2. Штовба С.Д. Проектирование нечетких систем средствами MATLAB. - М.: Горячая линия. - Телеком, 2007.
3. Деменков Н.П. Нечеткое управление в технических системах: учебное пособие. - М.: МГТУ им. Н.Э. Баумана, 2005.
4. Рыков А.С., Оразбаев Б.Б. Задачи и методы принятия решений. Многокритериальный нечеткий выбор. – М.:МИСиС, 1995.
5. Рыков А.С., Оразбаев Б.Б. Методы исследования систем и разработка математической модели в нечеткой среде. – М.:МИСиС, 1995. - 112 с.

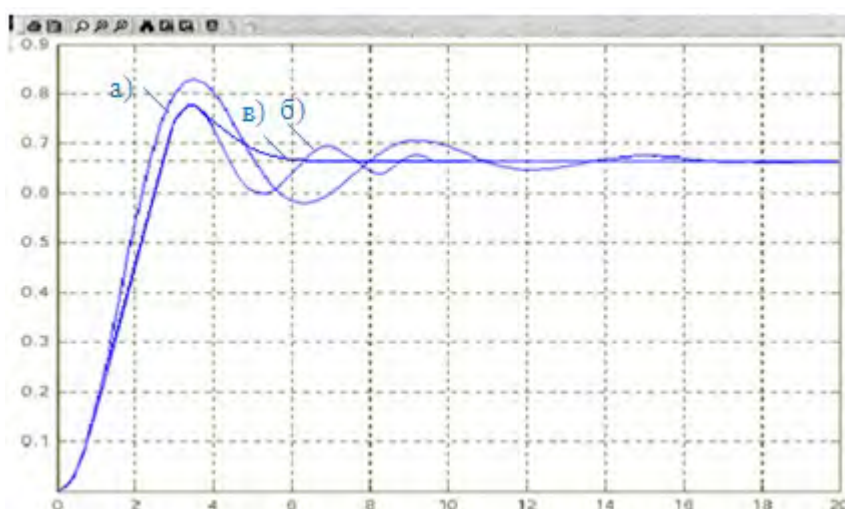
**Авторская колонка**

**НОВЫЕ ЧЕТВЕРТИЧНЫЕ  
АММОНИЕВЫЕ СОЛИ  
НА ОСНОВЕ  $\alpha$ -ЗАМЕЩЕННЫХ  
АРИЛАЛИФАТИЧЕСКИХ  
1,5-ДИКЕТОНОВ**

*Букреев Алексей Владимирович,  
Дальневосточный федеральный  
университет, г. Владивосток*

*E-mail: bukreev.av@dvfu.ru*

**УДК 547-316 + 547.822.3 + 547.867.4**

**Аннотация.** Spiro-аммониевые соли на основе  $\alpha$ -метилен- $\alpha'$ -аминометил-3-фенил-1,5-ди-(2-тиофенил)-1,5-дикетонов образуются в спиртовом растворе подкисленном соляной кислотой с хорошим выходом. Строение солей установлено методами ИК-, ЯМР-спектроскопии и однозначно подтверждено РСА.

**Ключевые слова:** аммониевые соли, гетероциклы, 1,5-дикетон.

Четвертичные Spiro-аммониевые соли в настоящее время применяются для получения ионных жидкостей, а также в качестве биологически активных веществ с целью создания лекарственных препаратов для лечения различных психических заболеваний (антипсихотики, нейролептики)[1].

Ранее в результате взаимодействия с соляной кислотой  $\alpha$ -метилен- $\alpha'$ -аминометил-1,5-дикетонов нами были получены четвертичные Spiro-аммониевые соли с различными анионами и заместителями [2].

В результате взаимодействия  $\alpha$ -замещенных арилаллифатических 1,5-дикетонов, содержащих фрагменты 2-ацетилтиофена, с соляной кислотой получены четвертичные Spiro-аммониевые соли 1-3 с выходом около 75%. Структура данных соединений установлена методами ИК- и ЯМР-спектроскопии, а так подтверждена рентгено-структурным анализом. Данные Spiro-аммониевые соли проявляют хорошую активность в отношении *Escherichia coli*, а соединения похожей структуры обладают противоопухолевыми свойствами [3].



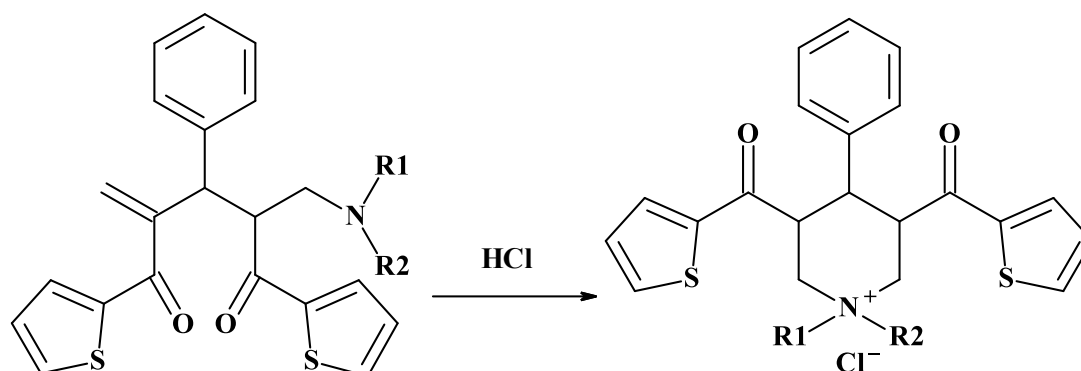

### Литература:

1. Cybulski J. An Efficient Synthesis of Buspirone and its Analogues / J. Cybulski, Z. Chilmonczyk, W. Szelejewski, K. Wojtasiewicz, J. T. Wróbel // Archiv der Pharmazie, - 1992. - Vol. 325, nb. 5. - Pp. 313-315.
2. Четвертичные спиро-аммониевые соли на основе  $\alpha$ -метилен- $\alpha'$ -аминометил-1,5-дикетоннов / А.В. Букреев, Н.П. Багрина // ЖОрХ. - 2016. - Т. 52. - № 10. - 1524-1527 с.
3. 3,5-dibenzoyl-4-phenyl-piperidine anti-cancer compounds: Patent USA US7572814 B2, (2009)/ Scott Collibee, Zhe Yang, Luke Ashcraft, Gustave Bergnes, Bradley P. Morgan, David J. Morgans, Jr., Jianchao Wang, база патентного поиска [Электронный ресурс]. - Режим доступа: <http://ru.espacenet.com>

**Авторская колонка**

**СИНТЕЗ АЦЕТАЛЕЙ НА ОСНОВЕ  
ТРИПТАНТРИНА И  
ПЕРВИЧНЫХ СПИРТОВ**

*Дерябин Павел Игоревич,  
Дальневосточный федеральный  
университет, г. Владивосток*

*E-mail: [deriabin.pi@dvfu.ru](mailto:deriabin.pi@dvfu.ru)*

**УДК 547.944/945+547.235+ [547.841.5/.66+ 547.729.6]**

**Аннотация.** При взаимодействии индоло[2,1-*b*]хиназолин-6,12-диона с первичными спиртами получены с высокими выходами ацетали триптантрина. Строение изучено методами ЯМР и ИК-спектроскопии, а так же ГЖХ с масс детектором.

**Ключевые слова:** триптантрин, алкалоид, гетероциклы, ацетали.

Триптантрин - природное соединение (индоло [2,1-*b*] хиназолин-6,12-дион, 1) представляет собой слабоосновный алкалоид, ярко-желтого цвета, состоящий из хиназолинового кольца, конденсированного с индольным фрагментом с карбонильными группами в 6-ом и 12-ом положении. Был обнаружен и выделен из растения коуропиты *Couroupitu guianensis*, в листьях цветковых растений семейства акантовые *Strobilanthes cusia*, а также выделен из культуры растворов дрожжей *Candida lipolytica*. [1]

Алкалоид известен своей противовоспалительной, противогрибковой активностью и ингибирует рост туберкулёзной бактерии *Mycobacterium tuberculosis* и простейших *Trypanosoma brucei* и *Leishmania donovani*, подавляет некоторые злокачественные образования, демонстрирует иммуностимулирующий эффект и другие интересные биоактивные свойства. [2]

Ранее мы сообщали о синтезах спирогетероциклических производных на основе 1,2- и 1,3-алкилдиолов, структура подтверждена методом рентгеноструктурного анализа, а сами продукты реакции исследуются на противомикробную и противогрибковую активность. [3]

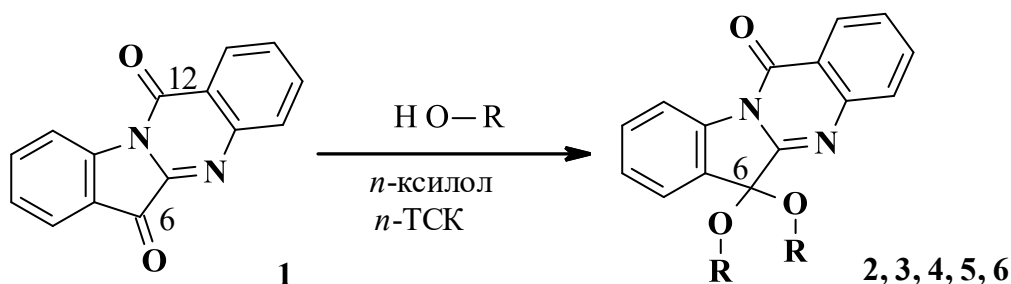

В данной работе был проведен синтез ацеталей **2-6** на основе триптантрина и гептилового, октилового, нонилового, децилового и додецилового спиртов в *n*-ксилоле в присутствии *p*-ТСК, с дистилляционной ловушкой Дина-Старка. Все продукты реакции получены с высокими выходами, представляют собой кристаллический порошок темно-синего цвета с высокими температурами плавления.

В ИК спектрах отсутствует характерная полоса поглощения  $\text{C}^6=\text{O}$  при  $1720\text{ см}^{-1}$  и присутствуют полосы поглощения эфирных групп  $\text{C}-\text{O}-\text{C}$  в области  $950-1050\text{ см}^{-1}$  и нескольких алкильных  $\text{C}-\text{H}$  на  $2950-3050\text{ см}^{-1}$ . В масс-спектрах наблюдаются пики соответствующие молекулярным ионам, которые подвергаются дальнейшей фрагментации на ион-радикал  $m/z$  249 (триптантрин  $\text{M}^+ 248$ ). Спектры ЯМР  $^{13}\text{C}$  во всех случаях не содержат сигнал при 180 м.д., характерный для группы  $\text{C}^6=\text{O}$  триптантрина и имеют сигналы при 100 м.д. связанных с двумя атомами кислорода  $\text{C}6$ .

### Литература:

1. Jan Bergman. Reduction and Stereochemical Studies through N.M.R. and X-Ray Techniques of Indolo[2,1-b]quinazolines / Jan Bergman, Ulf Tilstam, Karl-Wilhelm Tornroos. J. // Chem. soc. Perkin trans. - I, 1987. - P. 519-527.
3. Московкина Т. В. Синтез и свойства 6,6-ди(индол-3-ил)индоло[2,1-В]хиназолин-12(6h)-она и его 2,8-диметил- и 2,8-дибромпроизводных / Т.В. Московкина, А.И. Калиновский, Е.А. Мартыяс, М.М. Анисимов // ХГС. - 2013. - № 3. - С. 486-491.
4. Дерябин П.И., Московкина Т.В., Букреев А.В., Андина А.В., Герасименко А.В. Синтез спирогетероциклических кислородсодержащих производных триптантрина // Журнал органической химии. - 2018. - Т. 54. - № 4. - С. 620-623.

**Авторская колонка**

**ПРИМЕНЕНИЕ ГЕПАТОПРОТЕКТОРА  
БИЦИКЛОЛ В ТЕРАПИИ ПСОРИАЗА У  
ПАЦИЕНТОВ С ХРОНИЧЕСКИМ  
ВИРУСНЫМ ГЕПАТИТОМ С**

*Маржохова Мадина Юрьевна,  
Ашур Ахмад Махмуд Хуссейн,  
Маржохова Асият Руслановна,  
Кабардино-Балкарский государственный  
университет им. Х.М. Бербекова, г. Нальчик*

*E-mail: ahmadashour5@mail.ru*

**УДК 616.517**

**Аннотация.** У больных псориазом на фоне хронического гепатита С часто необходимо в комплексной терапии назначение эффективных гепатопротекторов. С этой целью наблюдавшиеся больные были разделены на две группы: получавшие в комплексной терапии псориаза Бициклол и не получавшие. Оказалось, что применение Бициклола способствовало более быстрому улучшению состояния больных и обратному развитию кожных проявлений, а также нормализации биохимических показателей активности процесса в печени и более выраженному снижению индекса PASI.

**Ключевые слова:** псориаз, хронический гепатит С, гепатопротекторы, Бициклол.

В соответствии с патогенетическими процессами терапия псориаза должна быть направлена на устранение воспаления, подавление пролиферации эпителиоцитов, нормализацию их дифференцировки. К настоящему времени разработано много различных препаратов и методов лечения псориаза. Однако, в случае одновременного хронического поражения печени при вирусном гепатите С терапия предполагает учитывать и этот момент. Так как современная противовирусная терапия, несмотря на высокую эффективность, остается малодоступной для широкого числа пациентов в связи с высокой стоимостью, часто на первый план, наряду с базисной терапией псориаза, выходит назначение эффективных гепатопротекторных средств у этой группы больных [1,2,6].

Одним из наиболее эффективных современных гепатопротекторов является препарат Бициклол. Бициклол - 4,4'-диметокси-5,6,5', 6'-бис(диметилен-диокси)-2- гидроксиметил-2'-метокси карбонил бифени - проявляет противовоспалительное и антиоксидантное действие, защищает клеточную мембрану и митохондрии, предупреждает фибротизацию печени, улучшает ее

синтетическую функцию, способствует регенерации гепатоцитов [3-5].

Основной механизм действия Бициклола заключается в том, что он угнетает продукцию фактора некроза опухоли (TNF- $\alpha$ ), а также связывает и нейтрализует активные радикалы кислорода, что выражается в антиапоптотическом, антифибротическом, антиоксидантном, гепатопротективном эффектах [3-5].

Целью работы явилась оценка применения гепатопротекторного препарата Бициклол в комплексной терапии больных псориазом на фоне хронического гепатита С.

Под наблюдением находились 24 больных, находившихся на лечении в ГБУЗ КВД МЗ КБР г.Нальчика в 2017-2018 г.г. Возраст обследованных – от 22 до 61 лет. Преобладали лица мужского пола. У всех больных была вульгарная форма псориаза. Для клинической оценки состояния кожи больных использовался так называемый индекс PASI (Psoriasis Area and Severity Index) [10], который позволяет учитывать у больных площадь вовлеченной в патологический процесс кожи и степень выраженности основных клинических проявлений псориаза - шелушения, зуда, эритемы, инфильтрации. У обследованных больных при поступлении в стационар индекс PASI превышал 60.

Обследованные больные были разделены на 2 группы. 14 больных получали базовую терапию, а 10 больных на фоне базовой терапии получали Бициклол в дозировке 1 таб. (0,25) три раза в день в течение месяца.

В результате проведенного лечения состояние больных на фоне приема Бициклола улучшилось быстрее, наблюдалось обратное развитие кожных проявлений, в более ранние сроки происходила нормализация биохимических показателей активности процесса в печени по сравнению с больными, не получавшими Бициклол. При оценке индекса PASI оказалось, что он также снижался достоверно быстрее у больных, принимавших Бициклол (в среднем на  $54 \pm 1,2$ ;  $p < 0,01$ ).

Следовательно, применение Бициклола в качестве гепатопротектора может быть рекомендовано у больных псориазом на фоне хронического гепатита С.

### Литература:

1. Кондратьева Н.Н., Рассказов Я.А., Бакулев А.Л. Терапия больных псориазом: современный взгляд на проблему // Практическая медицина. - 2013. - № 1-4 (73). - С. 28-32.
2. Корсунская И.М., Резникова М.М., Тогоева Л.Т. и др. Новое в патогенетической терапии псориаза // Доктор.ру. - 2005. - № 3. - С. 1-4.
3. Печенка А.М., Сухов Ю.А., Вовк Л.М. Бициклол - альтернативная терапия хронического вирусного гепатита С // Consilium Medicum Ukraina. - 2009. - № 07. - С. 4-5.
4. Bao Xiu-qi, Liu Geng-tao. Bicyclol protects HepG2 cells against D-galactosamine-induced apoptosis through inducing heat shock protein 27 and mitochondria associated pathway // Acta Pharm. Sinica. - 2010. - № 31. - P. 219-226.

5. Sun Jianmin. Терапевтическая эффективность комбинированной терапии Бицикломом и Рибаверином в лечении хронического вирусного гепатита С у пациентов, имеющих противопоказания к интерфероно-терапии или при ее неэффективности // Сучасні Інфекції. - 2009. - № 2.- С. 87–90.
6. Fredriksson T. et al., 1978 Fredriksson T., Pettersson U. Severe psoriasis - oral therapy with a new retinoid. Dermatologica. - 1978. -157 (4): 238-244.



**Авторская колонка**

**ДВИГАТЕЛИ ВНУТРЕННЕГО СГОРАНИЯ  
D-4. ПРЕИМУЩЕСТВА И НЕДОСТАТКИ**

*Рябыкин Андрей Александрович,  
Минаева Екатерина Михайловна,  
Бухтияров Владислав Владимирович,  
Золкин Денис Олегович,  
Орловский государственный университет  
имени И.С. Тургенева, г. Орёл*

*E-mail: kusjlota@gmail.com*

**УДК 621.43**

**INTERNAL COMBUSTION ENGINES D-4.  
ADVANTAGES AND DISADVANTAGES**

*Ryabykin A.A., Minaeva E.M., Bukhtiyarov V.V., Zolkin D.O.  
Orel State University named after I.S.Turgenev, Orel, Russia  
kusjlota@gmail.com*

**Аннотация.** В данной статье освещаются основные преимущества и недостатки двигателей разных модификаций D-4. Их особенность работы, история создания.

**Ключевые слова:** двигатель, система, экология, экономия, топливо, D-4, инновации, Тойота.

**Abstract.** This article highlights the main advantages and disadvantages of engines of various modifications of the D-4. Their feature of work, the history of creation.

**Key words:** Engine, system, ecology, economy, fuel, D-4, innovation, Toyota.

Система непосредственного впрыска на Toyota D4 была представлена миру в начале 1996 года, в ответ на GDI от конкурентов MMC. В серию такой двигатель 3S-FSE был запущен с 1997 года на модели Corona (Premio T210), в 1998 двигатель 3S-FSE - начал устанавливаться на модели Vista и Vista Ardeo (V50). Позднее непосредственный впрыск появился на рядных шестерках 1JZ-FSE (2.5) и 2JZ-FSE (3.0), а с 2000 года, после замены серии S на серию AZ, был запущен и двигатель D-4 1AZ-FSE.

D-4 марка аппаратуры для дизельного двигателя фирмы Тойота, разработанная в кооперации с фирмой Denso предназначенный для установки на

легковые автомобили, микроавтобусы и легкие грузовики.

Аппаратура D-4 включает в себя управляемые 32-разрядным процессором аккумулятивную систему подачи топлива Common Rail (Общая Магистраль), турбокомпрессор с изменяемой геометрией направляющего аппарата, систему рециркуляции отработавших газов, что позволяет вывести соотношение массы двигателя к его мощности на уровень бензиновых двигателей, повысить приемистость, снизить уровень шума, сделать двигатель экономичным, а также существенно снизить вредные выбросы в атмосферу.

Особенностью исполнения D-4 является возможность работы на сверхбедной топливовоздушной смеси в пропорции до 30 - 40:1. При этом что оптимальный стехиометрический состав - 14,7:1, а для обычного инжекторного мотора (с распределенным впрыском) пределом является 20 - 24. Это достигается тем, что топливо после впрыска распределяется по объему неравномерно.[2]

За счет специальных отражающих выемок в днище поршня образуется обратный вихрь, достигающий у свечи зажигания наибольшей концентрации, близкой к стехиометрической. В остальных областях смесь остается обедненной.

Рабочий процесс происходит с использованием некоторых инноваций: послойное образование смеси, трехрежимная работа форсунок, регулируемое газораспределение (система VVTi), повторное дожигание выхлопных газов. В соответствии с изменяющейся нагрузкой и скоростью движения ЭБУ включает нужный режим смесеобразования.

Основные плюсы данного двигателя это:

- соотношение воздуха и топлива - до 50:1;
- система EGR обеспечивает подачу на впуск до 40% отработавших газов в режиме ПСО;
- катализатор накопительного типа,
- заявленные улучшения: прирост момента на низких и средних оборотах - до 10%.

Если подытожить все эти плюсы, то при более лучшей динамике автомобиля, мы имеем более низкий расход топлива, вплоть до 30% в городском цикле движения, и меньше выбросов вредных веществ в атмосферу.[3] Но эти не значительные плюсы не перекроют очень серьезные минусы:

- невозможность гарантированного зимнего запуска моторов;
- впускной коллектор, регулирующие заслонки и дроссель EGR покрываются сажей, что приводит к неустойчивым холостым оборотам, провалам, дерганиям во время движения;
- регулировка клапанов ГРМ возможна только подбором регулировочных стаканов, что весьма сложно и дорого.



Рис. 1 Надклапанное пространство

Загрязнение после двух лет средней эксплуатации автомобиля. Такие отложения сильно влияют на экономию топлива, запуска двигателя, перехода в обеднённый режим. О зимнем запуске можно даже не упоминать в таком положении [1].

В конце можно сказать, главным приоритетом разработчиков было бескомпромиссное следование экологическим требованиям «зеленых» и экономия топлива. При этом агрегат потерял некоторые другие качества, а именно: надежность работы, простоту обслуживания и ремонтпригодность.

Первая генерация так и не стала поистине массовой, поскольку двигатель FSE скомпрометировал и все семейство 1AZ, а табличка с надписью «D-4» для российских покупателей стала настоящим пугалом. В конечном итоге все его представители быстро ушли со сцены, а на текущий момент выпускаются только модели 2-го семейства: 2AZ-FE и 2AZ-FXE. Последние разработки компании Toyota ведутся в области комбинированного - непосредственно-распределенного впрыска.

**Литература:**

1. Бодров А.С., Катунин А.А., Маркин А.С., Трутнев И.О., Щербаков А.В. Исследование причин выхода из строя иглы распылителя дизельных топливных форсунок. В сборнике: Проблемы исследования систем и средств автомобильного транспорта / Материалы Международной очно-заочной научно-технической конференции. - 2017. - С. 34-40.
2. Михалевский И.В., Катунин А.А., Новиков А.Н. Повышение эффективности диагностики современных систем бензинового впрыска на основе технологий компании Bosch. В сборнике: Актуальные вопросы инновационного развития транспортного комплекса / Материалы III Международной научно-практической конференции. Под общей редакцией А.Н. Новикова. - 2013. - С. 132-136.
3. Васильева В.В. Экологический аспект использования интеллектуальных транспортных систем. В сборнике: Актуальные вопросы инновационного развития транспортного комплекса / Материалы III Международной научно-практической конференции. Под общей редакцией А.Н. Новикова. - 2013. - С. 272-273.

**Общество Науки и Творчества  
(Казань)**

ИП Кузьмин Сергей Владимирович  
ИНН 165720091033  
Р/с: 40802810500000061115  
АО "ТИНЬКОФФ БАНК"  
БИК: 044525974  
К/с: 30101810145250000974  
420103, Казань, ул. М. Чуйкова, 52-126.  
Телефон: 89503125696  
Сайт: www.on-tvor.ru  
E-mail: ontvor@yandex.ru



*Общество Науки и Творчества*

**Решение о проведении мероприятий от 1 августа 2018 года**

**В соответствии с планом проведения  
Международных научно-практических мероприятий  
Общества Науки и Творчества**

**1. Утвержден перечень мероприятий ОНТ, которые будут проходить в г. Казани:**

- 24 ноября. LXVI Международная научно-практическая конференция гуманитарных и общественных наук «Взаимодействие культуры, науки и искусства в вопросах развития нравственности современного общества» (К-66)
- 27 ноября. LXVI Международная научно-практическая конференция «Вопросы состояния современного юридического образования и профессиональной культуры юристов» (Ю-66)
- 28 ноября. LXVI Международная научно-практическая конференция «Психология и педагогика как науки становления и развития современной личности» (ПП-66)
- 29 ноября. LXVI Международная научно-практическая конференция «Экономика, управление и финансы в XXI веке: прогнозы, факты, тенденции развития» (Э-66)
- 29 ноября. Международный конкурс научного просвещения «Science Light - 2018»
- 30 ноября. LXVI Международная научно-практическая конференция «Научная интеграция в интерпретации современного образовательного процесса третьего тысячелетия» (М-66)

**2. Цель мероприятий** - развитие научно-исследовательской деятельности на территории РФ, ближнего и дальнего зарубежья, представление научных и практических достижений в различных областях науки, а также апробация результатов научно-практической деятельности

**2. Утвержден состав оргкомитета мероприятий:**

1. Амирханян М.Д. - доктор филологических наук, профессор Ереванского государственного лингвистического университета им. В.Я. Брюсова, Армения.
2. Симатова Е.Л. – кандидат юридических наук, доцент, профессор РАЕ Южного института менеджмента (г. Краснодар), Россия.
3. Бельгисова К.В. – кандидат экономических наук, доцент Южного института менеджмента (г. Краснодар), Россия.
4. Равочкин Н.Н. - кандидат философских наук, доцент кафедры гуманитарно-правовых дисциплин Кемеровского государственного сельскохозяйственного института, г. Кемерово, Россия.
5. Сафарян Ю.А. - доктор архитектуры, профессор, лауреат Госпремии СССР, Ереванский государственный университет архитектуры и строительства, Армения.
6. Петросян В.С. - кандидат исторических наук, доцент Ереванского государственного университета, Армения.
7. Хамракулов А.К. – кандидат педагогических наук, доцент Наманганского инженерно-педагогического института, Узбекистан.
8. Котова Н.И. - кандидат технических наук., доцент кафедры торгового дела, профессор РАЕ, член Европейской академии естествознания, Россия.
9. Волженцева И.В. - академик УТА Украины, доктор психологических наук, профессор, зав. кафедрой психологии, Макеевский экономико-гуманитарный институт, Украина.
10. Анисимова В.В. - кандидат географических наук, доцент Кубанского государственного университета, г. Краснодар, Россия.

#### 4. Утвержден перечень секций мероприятий:

- |  |   |
|--|---|
| Секция 1. Авиация                            | Секция 33. Музыка                         |
| Секция 2. Антропология                       | Секция 34. Нанотехнологии                 |
| Секция 3. Археология                         | Секция 35. Психология и педагогика        |
| Секция 4. Архитектура                        | Секция 36. Политология                    |
| Секция 5. Астрономия                         | Секция 37. Промышленность                 |
| Секция 6. Безопасность                       | Секция 38. Религия                        |
| Секция 7. Биология                           | Секция 39. Сельское хозяйство             |
| Секция 6. Биотехнология                      | Секция 40. Социология                     |
| Секция 8. Бухгалтерский учет, анализ и аудит | Секция 41. Спорт                          |
| Секция 9. Ветеринария                        | Секция 42. Строительство                  |
| Секция 10. Военное дело                      | Секция 43. Телекоммуникации               |
| Секция 11. География                         | Секция 44. Технологии                     |
| Секция 12. Геология                          | Секция 45. Транспортные коммуникации      |
| Секция 13. Демография                        | Секция 46. Туризм                         |
| Секция 14. Дизайн                            | Секция 47. Управление                     |
| Секция 15. Журналистика                      | Секция 48. Фармакология                   |
| Секция 16. Зоология                          | Секция 49. Физика                         |
| Секция 17. Инновации                         | Секция 50. Физиология                     |
| Секция 18. Иностранные языки                 | Секция 51. Физическая культура            |
| Секция 19. Искусство                         | Секция 52. Финансы                        |
| Секция 20. История                           | Секция 53. Филология                      |
| Секция 21. Космос                            | Секция 54. Философия                      |
| Секция 22. Краеведение                       | Секция 55. Химия                          |
| Секция 23. Культура                          | Секция 56. Экология                       |
| Секция 24. Литература                        | Секция 57. Экономика                      |
| Секция 25. Маркетинг                         | Секция 58. Электротехника                 |
| Секция 26. Математика                        | Секция 59. Энергетика                     |
| Секция 27. Материаловедение                  | Секция 60. Этика                          |
| Секция 28. Машиностроение                    | Секция 61. Этнология                      |
| Секция 29. Медицина                          | Секция 62. Юриспруденция                  |
| Секция 30. Менеджмент                        | Секция 63. IT (Информационные технологии) |
| Секция 31. Металлургия                       | Секция 64. Web-дизайн                     |
| Секция 32. Моделирование                     |   |

5. В течение месяца со дня проведения заключительного мероприятия ноября необходимо подготовить акт с результатами проведения мероприятий ОНТ за ноябрь 2018 года.

Руководитель Общества Науки  
и Творчества

Кузьмин С.В.





**Общество Науки и Творчества  
(Казань)**

ИП Кузьмин Сергей Владимирович  
ИНН 165720091033  
Р/с: 4080281050000061115  
АО "ТИНЬКОФФ БАНК"  
БИК: 044525974  
К/с: 30101810145250000974  
420103, Казань, ул. М. Чуйкова, 52-126.  
Телефон: 89503125696  
Сайт: www.on-tvor.ru  
E-mail: ontvor@yandex.ru



Общество Науки и Творчества

**Акт по итогам мероприятий ОНТ от 3 декабря 2018 года**

**В соответствии с планом проведения  
Международных научно-практических мероприятий  
Общества Науки и Творчества**

1. В ноябре 2018 года успешно проведены следующие мероприятия:

24 ноября. LXVI Международная научно-практическая конференция гуманитарных и общественных наук «Взаимодействие культуры, науки и искусства в вопросах развития нравственности современного общества» (К-66)

27 ноября. LXVI Международная научно-практическая конференция «Вопросы состояния современного юридического образования и профессиональной культуры юристов» (Ю-66)

28 ноября. LXVI Международная научно-практическая конференция «Психология и педагогика как науки становления и развития современной личности» (ПП-66)

29 ноября. LXVI Международная научно-практическая конференция «Экономика, управление и финансы в XXI веке: прогнозы, факты, тенденции развития» (Э-66)

29 ноября. Международный конкурс научного просвещения «Science Light - 2018»

30 ноября. LXVI Международная научно-практическая конференция «Научная интеграция в интерпретации современного образовательного процесса третьего тысячелетия» (М-66)

2. На мероприятия авторы направили 108 статей, из них в результате проверки материалов до публикации допущены 74 научные работы.

3. Участниками стали представители России, Узбекистана, Украины, Казахстана, Беларуси, Литвы, Азербайджана.

4. Все участники получили именные дипломы участников/победителей мероприятий.

5. Участникам был направлен сборник по итогам мероприятий.

6. По итогам мероприятий издан сборник статей, который постатейно размещен в научной электронной библиотеке elibrary.ru в рамках договора № 1031-05/2017К.

Руководитель Общества Науки и Творчества

Кузьмин С.В.



Сборник научных трудов  
"Сфера знаний в вопросах культуры,  
науки и образования"

Подписано в печать 30 ноября 2018 года

В сборнике рассматриваются современные вопросы науки, образования и практики применения результатов научных исследований.

Сборник предназначен для широкого круга читателей, интересующихся научными исследованиями и разработками, научных и педагогических работников, преподавателей, докторантов, аспирантов, магистрантов и студентов с целью использования в научной работе и учебной деятельности.

При перепечатке материалов сборника статей Международной научно-практической конференции ссылка на сборник статей обязательна.

Все материалы отображают персональную позицию авторов.  
Мнение издательства может не совпадать с мнением авторов.

Компьютерная верстка А.В. Сятыновой

*Обложки сборника взяты  
из открытых источников.*

Издано при поддержке  
«Общества Науки и Творчества»,  
г. Казань



